

Sosyal Bilimler Alanında Akademik Arařtırma ve Deęerlendirmeler-III

Editör: Doç. Dr. Emrah Sıtkı Yılmaz

 ÖZGÜR
YAYINLARI

Sosyal Bilimler Alanında Akademik Arařtırma ve Deęerlendirmeler-III

Editör:

Doç. Dr. Emrah Sıtkı YILMAZ



Published by

Özgür Yayın-Dağıtım Co. Ltd.

Certificate Number: 45503

📍 15 Temmuz Mah. 148136. Sk. No: 9 Şehitkamil/Gaziantep

☎ +90.850 260 09 97

📞 +90.532 289 82 15

🌐 www.ozguryayinlari.com

✉ info@ozguryayinlari.com

Sosyal Bilimler Alanında Akademik Araştırma ve Değerlendirmeler-III

Editör: Doç. Dr. Emrah Sıtkı YILMAZ

Language: Turkish-English

Publication Date: 2024

Cover design by Mehmet Çakır

Cover design and image licensed under CC BY-NC 4.0

Print and digital versions typeset by Çizgi Medya Co. Ltd.

ISBN (PDF): 978-625-95529-4-1

DOI: <https://doi.org/10.58830/ozgur.pub604>



This work is licensed under the Creative Commons Attribution-NonCommercial 4.0 International (CC BY-NC 4.0). To view a copy of this license, visit <https://creativecommons.org/licenses/by-nc/4.0/>
This license allows for copying any part of the work for personal use, not commercial use, providing author attribution is clearly stated.

Suggested citation:

Yılmaz, E. S. (ed) (2024). *Sosyal Bilimler Alanında Akademik Araştırma ve Değerlendirmeler-III*. Özgür Publications.

DOI: <https://doi.org/10.58830/ozgur.pub604>. License: CC-BY-NC 4.0

The full text of this book has been peer-reviewed to ensure high academic standards. For full review policies, see <https://www.ozguryayinlari.com/>



Bölüm 1

Küreselleşme-Terörizm İlişkisi ve 11 Eylül 2001 Terör Saldırılarının Amerika Birleşik Devletleri Dış Politikasına Etkisi	1
<i>Şahin Çaylı</i>	

Bölüm 2

Din Görevlilerinin Gündelik Hayat Pratikleri: Muğla ve İstanbul Örneği	25
<i>Ebru Açık Turğuter</i>	
<i>Ebrar Elveren</i>	

Bölüm 3

Afet Yönetimi Sisteminde Afet Lojistiğinin Yeri	51
<i>Selahattin Taylan</i>	
<i>Salih Köseoğlu</i>	

Bölüm 4

Psikolojik Sermaye Kavramının Türkiye Örneklemindeki Yansımaları ve Yeni Araştırma Fırsatları	67
<i>Mehmet Yıldırım</i>	

Bölüm 5

A Critical Analysis of Hart's Philosophical Perspective on International Criminal Law	107
<i>Ayşe Yaşar Ümitli</i>	

Bölüm 6

6 Şubat Kahramanmaraş Depremleri Sonrası Zorunlu Deprem Sigortasına Olan Talep Üzerine Bir Değerlendirme	129
<i>Turgay Toksoy</i>	

Bölüm 7

Rusya’da İnsan Kaynakları Yönetimi	139
<i>Özlem Balaban</i>	
<i>Fazilet Nohut</i>	

Bölüm 8

Neoliberal Politikaların Türk Toplumunun Dini Yaşayışına Etkileri	163
<i>Ahmet Küçük</i>	

Bölüm 9

Birleşik Krallık ve Almanya’nın Siyasal Sistemlerinin Karşılaştırılması	177
<i>Umut Turgut Yıldırım</i>	
<i>Osman Ağır</i>	
<i>Halil İbrahim Ada</i>	

Bölüm 10

<i>Erin Brockovich</i> Filmi Örnekleminde Endüstriyel Üretimin Çevresel Çıktılarına İlişkin Etik Değerler	207
<i>Ezgi Tokdil</i>	

Bölüm 11

Akka Mutasarrıfı Ahmet Ziver Paşa ve Sancak Hakkındaki Layihası (1885)	235
<i>Erdoğan Keleş</i>	

Bölüm 12

Kırım Savaşı Bağlamında Osmanlı İmparatorluğu’nun Kaderi: Thomas Carlyle ve <i>Shall Turkey Live or Die?</i> Eseri üzerine bir İnceleme	281
<i>Zeynep İskefiyeli</i>	
<i>Fikrettin Yavuz</i>	

Bölüm 13

İpek Böceği Türleri, Koza Özellikleri Ve Kumaş Örnekleri	307
<i>Berna İleri</i>	

Bölüm 14

- Kadın İstihdamının Ekonomik Büyüme Üzerine Etkisi: G8 ve Türkiye İçin
Panel Veri Analizi 321
Tuğba Konuk

Bölüm 15

- Yoga and Wellness Tourism in India: Development Opportunities and
Challenges 335
Murat Nazlı
Bahar Moazami

Bölüm 16

- Factors Influencing Libyan Females Purchasing Intentions of Organic
Cosmetic Products in Libya 351
Fatima Alwash

Bölüm 17

- Sağlık Hizmetlerinde Tıbbi Dokümantasyon ve Sekreterliğin Önemi 383
Mahmut Uçaktürk

Bölüm 18

- Ülkeye Özgü Jeopolitik Risk ve Savunma Sektörü Endeksi İlişkisi 395
Melik Kamışlı

Bölüm 19

- Gençlerin Siyasete Bakışı ve İlgisi Düzeyleri: Kimden Nasıl Etkileniyor? 415
Erhan Örselli
Zekekiye Bilici

Bölüm 20

- Mobilya Sektöründe Pazarlama Sorunları ve Çözüm Yolları 429
Tahsin Çetin
Davut Çiftçi

Bölüm 21

Türkiye'nin Önde Gelen Mobilya Bölgeleri ve Firmaları	443
<i>Tahsin Çetin</i>	
<i>Okan Emence</i>	
<i>Onur Ünlü</i>	

Bölüm 22

Kripto Para Piyasasında Yatırımcı Duyarlılığındaki Ani Değişimlerin Hisse Senedi Piyasalarına Etkisi	461
<i>Melik Kamışlı</i>	

Bölüm 23

Türkiye'de Para Arzı - Enflasyon İlişkisi Zaman İçinde Değişiyor mu?	477
<i>Musa Öztürk</i>	

Bölüm 24

Türkiye'de Kentleşme Hızı ile Kamu Gelir ve Giderleri Arasındaki Etkileşim Üzerine Ampirik Bir İnceleme	489
<i>Musa Öztürk</i>	

Bölüm 25

Deneyimsel Pazarlama Süreçleri ve İşletmeler Yönünden Önemi	509
<i>Ahmet Başalp</i>	

Bölüm 26

Müşteri Sadakati ve Müşteri Sadakati Sağlamanın İşletmeler İçin Önemi	519
<i>Ahmet Başalp</i>	

Bölüm 27

Algılanan Örgütsel Desteğin İş Tatmini Üzerindeki Etkisinde Dağıtım Adaletinin Aracı Rolü	529
<i>Attila Kaya</i>	
<i>Ergün Kara</i>	
<i>Gönül Gül</i>	

Küreselleşme-Terörizm İlişkisi ve 11 Eylül 2001 Terör Saldırılarının Amerika Birleşik Devletleri Dış Politikasına Etkisi

Şahin Çaylı¹

Özet

Hızla gelişen ve değişen dünyada Küreselleşme kavramı yaşanan süreçlerin merkezinde yer almaktadır. Soğuk Savaş'ın bitmesi sonrasında güvenlik alanında önemli değişimlerin yaşandığı uluslararası sistemde mevzi kazanan kavramlardan birisi de Terörizm kavramıdır. 11 Eylül 2001'de ABD'de yaşanan terör saldırıları 21. Yüzyılın en önemli olaylarından birisi olarak kabul edilmektedir. Bu saldırıların tarihin önemli olaylarından birisi olarak kabul edilmesinin nedeni, Sovyetlerin yıkılması ile tek kutuplu dünyada tek süper güç haline gelen ABD'de gerçekleşmesidir. Çalışmanın amacı terörizmin küreselleşmesi ile 11 Eylül 2001 saldırılarının ABD dış politikasında ortaya çıkardığı etkiyi ortaya koymaktır. Çalışma sonucunda ABD dış politikasında 2001 sonrasında önemli değişimler ortaya konulmuştur. Terörizm ile mücadele politikaları izleyen ABD bir taraftan prestij ve güç kaybederken diğer taraftan izlediği güvenliğe dayalı politikalarla gücünü muhafaza etmeye çalışmıştır. Dünyadan ABD dış politikasına tepki olarak yükselen sesler ile birlikte yeni bir dünya düzenine doğru gidildiği anlaşılmıştır.

GİRİŞ

Bu çalışmanın amacı küreselleşmenin bir fenomen haline geldiği dünyada, bu fenomenin aynı zamanda tüm dünyada yayılan bir diğer kavram olan terörizm ile olan ilişkisini ortaya koymaktır. Küreselleşen dünya ve yayılan terörizm ile küreselleşen terörizmin tüm dünyada ortaya çıkardığı etki incelenmiştir. Küreselleşen terörizmin içeriği hızla büyümektedir ve bu çalışma kapsamında yapılan analizde literatürün daha fazla gelişmesine katkı yapacaktır.

1 Doç. Dr., Düzce Üniversitesi, sahincayli@duzce.edu.tr,
<https://orcid.org/0000-0001-7855-524X>

Bu çalışmada 11 Eylül terör olaylarının seçilmesinin nedeni bu olayın etkilerinin tüm dünyayı etkilemesi ve etkilemeye de devam ediyor olmasıdır. 21. Yüzyılın en büyük saldırısı olan 11 Eylül terör olaylarının dünyanın en büyük gücü olan ABD'ye olan etkisi hala incelenmeye devam edilmektedir. Küreselleşmeyi en fazla etkileyen ve yönlendiren devlet olan ABD'nin 11 Eylül olayları sonrası verdiği tepkiyi tüm dünya yakından takip etmiştir. ABD'nin aldığı dış politikadaki kararlar ve politikaların, küresel terörizmin daha da yayılmasını tetiklediği görülmüştür. Bu çalışma 2001 sonrasına ışık tuttuğu gibi bundan sonrasında da Küreselleşen Terörizmin anlaşılması ve ABD'nin küresel terörizmle mücadele politikalarının incelenmesinde katkı yapacaktır.

11 Eylül terör saldırıları sonrasında ABD dış politikasında alınan kararlarla tüm dünyada uluslararası sistemi, güç dengesini ve küreselleşmenin yönünü etkilemiştir. Bu kapsamda çalışmada Bush, Obama, Trump ve Biden dönemlerinde terörle mücadele kapsamında alınan kararlar incelenerek, ABD'nin küreselleşmeyi de kullanarak küreselleşen terörizm ile nasıl güç devşirdiği analiz edilmiştir. Çalışmanın tartışma kısmında ABD'nin El-Kaide ve DEAŞ'a karşı politikaları, Afganistan ve Irak İşgalleri incelenmiştir.

Çalışma sonucunda küreselleşen terörizmin ortaya koyduğu etki analiz edilmiştir. 11 Eylül 2001'de gerçekleşen terör olayları sadece ABD'yi değil tüm dünyayı etkilediği sonucuna ulaşılmıştır. ABD, 11 Eylül terör saldırılarından en olumsuz etkilenen ülke olmasında rağmen, bu terör olaylarını araçsallaştırarak, terörle mücadele politikalarının meşru zeminini hazırlamış ve bu politikalarından güç devşirmiştir. ABD'nin, terörizmle mücadele politikalarını tüm dünyaya yayarak yayılcı ve emperyalist politikalarını tüm dünyaya taşıdığı sonucuna ulaşılmıştır.

Araştırma konusunun seçiminde özgünlüğü, alana ve literatüre katkısı göz önünde bulundurulmuştur. Çalışmada veri toplama yöntemi ile yerli ve yabancı literatür incelenmiş, gerekli veri tabanları, kitaplar, bültenler, süreli yayınlar, kütüphane ve web taramaları yapılmıştır. Çalışma kapsamında seçilen teorik kısım ile seçilen örnek olay arasındaki birbirlerini açıklayan analize dayalı bağlantıya göre çalışma kurgulanmıştır.

1. TEORİK KAPSAM: KÜRESELLEŞME VE TERÖRİZM İLİŞKİSİ KAPSAMINDA KÜRESELLEŞEN TERÖRİZM

Farklı küreselleşme tanımlarını literatürde bulmak mümkün olmakla birlikte; Giddens küreselleşmeyi uzak mesafelerde yaşananların yerel olayları karşılıklı etkilemesi ve toplumsal ilişkilerin dünya genelinde yoğunlaşması olarak tanımlamaktadır. Gilpin, küreselleşmeyi dünya ekonomisinin

entegrasyonu olarak görmektedir. Scholte küreselleşmeyi insanlar arasında ülke sınırlarını aşkın ilişkilerin artışı olarak görmektedir. Harvey ise zaman ve mekan sıkışması olarak tanımlamaktadır (McGrew, 2014: 67).

Küresel kelimesi yüzyıllardır var olmasına rağmen bu sözcük uluslararası ilişkiler alanında 1960 yılından itibaren kullanılmaya başlamıştır. Kavram olarak dünyanın küçülmesini ve devletlerin birbirine olan bağlılığını ifade eden Küreselleşme; ticaret, askeri ittifak ve küresel emperyalizm yollarıyla etkisini artırmaktadır. Küreselleşme; Ekonomik, siyasal, sosyal ve kültürel düzenlemeler üzerinde coğrafya faktörünün getirdiği kısıtlamaların kaldırıldığı bir sosyal süreç olarak da tanımlanabilmektedir (Tuncer, 2006: 32).

Küreselleşme daha iyi bir hayat arayışı kapsamında ticaret, din, politika ve savaş gibi unsurlar ile tüm dünyada yayılır. Küreselleşme uzun dönemli bir döngüsel süreç olarak tanımlanmış ve farklı dönemlerde başka küresel çağların yaşandığı varsayılmaktadır. Her biri kendi başlangıç noktasına sahip bir dizi dönem olarak da görülen küreselleşmenin çoklu başlangıç noktalarının belirleyici tarihsel olaylarda yer aldığı ileri sürülmektedir. Özellikle II. Dünya Savaşı sonrasında yaşanan küresel süreçler daha geniş imkanları beraberinde getirmiştir (Ritzer, 2011: 79)

Ulaşım, iletişim, bilgi, ticaret ve ekonomideki değişimler ulus devletleri doğrudan etkilemektedir. İnsanların daha fazla etkileşmesi ile birlikte farklı kültürler ve medeniyetler birbirine karışmaktadır. İnsanların yaşantılarının değişmesi ve dönüşmesi ile birlikte ekonomi, siyaset, ticaret, güvenlik kavramları ve uygulamaları da buna ayak uydurmaktadır. Sınırların bazı alanlarda kalktığı bazı alanlarda ise yeni sınırların olduğu dünya yeni bir dünya düzenine doğru evrilmektedir (Yamakoğlu, 2001: 144).

Küreselleşme sınıflar arası eşitsizlikleri ve sosyal kutuplaşmayı artırmıştır. Yoksulluk ve eşitsizliğin ortaya çıkardığı etkiler mevcut düzenin değişmesi yönündeki istekleri artırmaktadır. Ekonomik eşitsizlikler siyasi istikrarsızlığı beraberinde getirdiği gibi, grupları şiddet noktasında eğilimli hale getirmektedir. Yoksulluk sıklıkla teröristler tarafından kullanılan bir araç haline gelmiştir. Özellikle altyapı sıkıntısı çeken ve modernleşme yolunda adım atan ülkelerde ortaya çıkan yoksulluk şiddeti de beraberinde getirmektedir (Yurtsever, 2023: 19).

Küreselleşmenin getirdikleri ile birlikte ulus devletlerin yanında güçlenen Uluslararası Para Fonu(IMF), Dünya Bankası, Kuzey Atlantik Anlaşması Örgüt (NATO), Birleşmiş Milletler, Dünya Ticaret Örgütü gibi uluslararası örgütler dikkat çekmektedir. Çok uluslu şirketler ve hükümet

dışı örgütlenmelerinde etkisini artırdığı küresel bir dünya dikkat çekmektedir (Goldstein ve Pevehouse, 2017: 56). Bu küresel örgütlenmelerin kuruluşunda ve yönetiminde ABD'nin etki kapasitesi dikkat çekmektedir.

Ülkeler arası, ekonomi, siyaset, kültür alanındaki karşılıklı bağımlılık ilişkilerinin yaygınlaşması, derinleşmesi ve hızlanması küreselleşme olarak tanımlanmaktadır. Dünyanın herhangi bir yerinde ortaya çıkan bir gelişme, 2008 ekonomik krizinde ABD'de olduğu gibi, dünyanın diğer bölgelerinde ciddi sonuçlar ortaya çıkarmaktadır. Bu yaygınlaşma sürecinin etkileri, salgın hastalıklar veya terörde olduğu gibi, güçlü bir şekilde hissedilmektedir. Yaygınlaşma ve derinleşme süreçlerinin etkileri ise, Arap Baharı'nda olduğu gibi, çok hızlı bir şekilde yaşanmaktadır (Keyman, 2014: 498-499). Bugün küreselleşme, uluslararası arenada benzeri görülmemiş şekilde girift ve karmaşık ilişkileri işaret ederken, artık terör de dahil olmak üzere siyasi, ekonomik, güvenlik, çevre ve sağlık gibi toplumsal alanlardaki sorunların devlet sınırlarını aştığı bir ortamı ifade etmektedir (Atatorun, 2024: 321).

Soğuk Savaş'taki bloklar arası mücadelenin bitmesi ile çevre ülkeleri arasındaki homojenlik daha da artmıştır. Uluslararası destekler olmaksızın devlet kontrolündeki kalkınma stratejilerinin başarıya ulaşma ihtimali çok zayıflamıştır. Merkez ve çevre ülkeleri arasındaki karşılıklı bağımlılık ve sermayenin sınırları aşır ortaya çıkardığı etki çok değişkenli bir denklem ortaya çıkarmaktadır. Bu denklemin içine çarpan etkisi ile dahil olan işsizlik, fakirlik, yoksulluk gibi unsurların yanında çevre ülkelerinin merkez ülkelere karşı yapabilecek çok fazla bir şeyin olmayışı da eklenince kompleks bir yapı ortaya çıkmaktadır (Gürbüz, 1998: 486-487).

Küreselleşme ile birlikte devlet yegane güç merkezi olmaktan çıkmış ve devlet dışı yapılanmalar mevzi kazanmıştır. Dünya politikasında yapısal değişimler ile devletlerin ekonomik krizlere çare aramak ve terörizmle mücadele etmek gibi görevleri devam etmektedir. Devletler bu ihtiyaçlarını karşılayabilmek için sınır ötesi işbirliklerini artırmak durumunda kalmaktadırlar. Küreselleşme ile savaşın asimetrik türünün ve terörizmin arttığı bir dünyada, ulus devletin önemi etkisini sürdürmektedir (Karaosmanoğlu, 2014: 13).

Uluslararası siyasete yön veren devletler başta ABD olmak üzere, terörü bir sınırının olmadığı yeni bir savaş biçimi olarak kabul etmişlerdir. Bu duruma en iyi örnek 11 Eylül olayı sonrası NATO'nun 5. Maddeyi işletmesidir. Ulus devletlerin terörün tanımı konusunda anlaşamaması yada imzalanan anlaşmalara uymamaları uluslararası sistemde terör kaynaklı kaos ortamını beslemektedir. Buna en iyi örneklerden birisi Avrupa Birliği'nin IRA ve ETA gibi örgütleri terörist örgütler listesine alırken PKK ve DHKP-C gibi

örgütlere karşı aynı hassasiyeti göstermemesidir (Güzel, 2002: 18). Ulus devletler sadece ve sadece kendi çıkarlarına odaklandıkları için uluslararası sistemde artan problemlere bir de terör/terörizm üzerindeki anlaşmazlıklar eklenmektedir. Ülkeler terörün yıkıcı etkileri kendilerine döndüklerinde daha hassas politikalar izlemektedirler.

Geniş içerikli bir kavram olan Terörizm, bir azınlığın şiddet yolu ile iradesini, halkın çoğunluğuna kabul ettirmek üzere kullandığı bir araçtır. Terör zorlama, cebir, şiddet içeren bir eylemdir. Terörizm; zor/şiddet, güdü/amaç, örgütlülük, sistemlilik, süreklilik, hiçbir değeri önemsememe, yakın amacın toplumda kaygı ve korkunun ortaya çıkarılması gibi yapısal özellikler taşımaktadır. Terör suçları genel olarak devlet otoritesini sarsma, ulusal bütünlüğü parçalama, hukuksal düzeni değiştirmeye yöneliktir (Sandıklı, 2011: 7-8).

Soğuk Savaş sonrası küreselleşmenin önündeki tüm engellerin ortadan kalktığına yönelik analizler 11 Eylül saldırıları ile yeniden düşünölmeye başlamıştır. Bu olay sonrası ‘medeniyetler çatışması’ tezini savunanlar daha ön plana çıkmıştır. 11 Eylül terör saldırıları din felsefesinden siyaset felsefesine, dil felsefesinden siyaset bilimine, uluslararası ilişkilerden teolojiye kadar birçok alanda yeni tartışmaları beraberinde getirmiştir (Taslaman, 2007: 10)

Terörün sınır aşan yayılmacı karakteri ve barışı tehdit eden saldırgan yapısı, devrimler ve şehirleşme gibi etkenler ile daha yaygın hale geldiği tespit edilmektedir. Terörizmin, kullanılan materyaller, teknik, taktik ve stratejiler, silah ve haberleşme sistemleri, organizasyonel yapısı ve yüksek teknolojiyi kendi amaçları için kullanabilmeleri ile uluslararası sistemde önemli bir etki kapasitesine ulaştığı söylenilebilir. Hâkim olan liberal düzene karşı başkaldırıların ayaklanma ve isyana dönüşmesi şiddeti kıtalar arası olarak küreselleştirmiştir (Caşın, 2008: 257).

Terörün dış dinamikleri arasında; açık yada gizli bir devlet desteği, istihbarat örgütleri, Araştırma enstitüleri, sivil toplum örgütleri, uluslararası örgütler, örgütün fiziki yapısı, siyasi yapısı, askeri yapısı, medya örgütlenmesi, eğitim ve sağlık gibi farklı parametreler bulunur. Terörün iç dinamikleri arasında siyasi ve askeri yapısı, eğitim birimleri, propaganda ve ajitasyon sistemi bulunur. Terörün kültürel dinamikleri ise Felsefi, ideolojik, teorik, sanat ve medya gibi çeşitli unsurların bir araya getirilmesiyle oluşturulur (Bal, 2003: 28-29).

Hedef alınan rejimi, sistemi ve düzeni şiddet yolu ile yıkmayı hedefleyen ve yerine kendi ideolojileri doğrultusunda yeni bir yönetim hedefleyen terörizm kavramının 11 Eylül ile içeriğinde değişimler yaşanmıştır. Teröristler bu

olayla büyük bir yıkım ortaya çıkardıkları gibi yerine herhangi bir alternatif koyulmadığı için, terör vahşetinin boyutları gittikçe büyümüştür (Örgün, 2001: 12).

Dünya nüfusunun hızlıca artması, ekonomik gelişmeler, sosyal ve siyasi devrimler, devletler arası güç ve çıkar mücadelesi küresel dünyanın görünen yüzü olmuştur. Uluslararası sistemde devlet sayısındaki artış ile, devlet dışındaki yapılanmalar bağlamında da genişleme söz konusudur. Terör örgütleri hedefleri, amaçları, yöntemleri, nicelikleri, taktik, teknik ve stratejileri itibariyle artış göstermiştir (Sevinç ve Babahanoglu, 2019: 970).

Aynı terör örgütünün farklı milletlerden üye barındırması belirli bir düşman algısının ortadan kalkması ile küresel terörizm kavramı ön plana çıkmıştır. Bu Küresel Asimetrik Tehdit olarak tanımlanan dönemde terör saldırılarının nerede, ne zaman, nasıl, kim tarafından hangi ülkeyi hedef alacağı belirsiz hale gelmiştir. Teknolojik imkanları aktif kullanan ve karargahları belli olmayan ancak eylem alanı tüm dünyayı kapsayan küresel bir terör ağı ortaya çıkmıştır. Teröristler kendi aralarında küresel işbirliğini iyi kullanırken, devletler ise ihtiyaç duyduklarında terörü bir güç enstrümanı olarak birbirlerine karşı kullanabilmektedirler (Türköz, 2016: 160)

Uluslararası sistemin gereklilikleri, güvenlik anlayışının değişiminde ve teorilerin geliştirilmesinde önemli rol oynamıştır. Özellikle küreselleşme süreci ise güvenlik ile alakalı çalışma alanının başı başına en fazla etkileyen unsurlardan birisi haline gelmiştir. Güvenlik tanımının değişimi ile birlikte bölgesel, küresel sistemde önemli değişimler yaşanmaktadır (Üstün, Balamir ve Coşkun, 2021: 11).

Sınır aşan boyutuyla uluslararası terörizm, uluslararası göç gibi bir çok alanda yeni güvenlik politikaların oluşumuna neden olmuştur. Sınır güvenliği, yasa dışı göç, iltica, sığınma, yabancıların entegrasyonu, kültürler arası ilişkiler terörizmle mücadelenin ilgi alanlarını genişletmiştir. 11 Eylül sonrası değişen güvenlik konsepti, uluslararası terörizmle mücadelede milli refleksi ve başvuru önlemleri farklılaştırmıştır (Çiçekli, 2004:189-190).

Terörizm yerel ve bölgesel kimliğinden sıyrılarak uluslararası bir kimlik kazanmış ve bu dönüşüm küresel terör denen sorunsalı ortaya çıkarıştır. Küresel terör; amacı, yöntemleri ve aktörleri ile 20. Yüzyıl ve öncesi terör algılamalarından farklılaşmıştır. 21. Yüzyıl ekonomik, siyasal, yönetsel ve kültürel bağlamda küreselleşme süreci ile köklü dönüşümler ortaya çıkarmaktadır. İnternet, bilgisayar, uydular, cep telefonu gibi bilişim ürünleri günlük yaşantıdan devletlerin güvenlik algılamalarına kadar büyük

bir değişim ortaya çıkardığı gibi, terörizm kapsamında da yeni silahlara dönüştürülebilmektedir (Aktel ve Gürkaynak, 2011: 80).

Devletler arası kriz ve çatışmalarda Batı üstünlüğü kendini gösterse de, Batı'nın kontrol etmekte zorlandığı en büyük sorunlardan birisi küresel terörizmdir. Küreselleşen dünyada terörizmin bir vatanının olmayışı, teröristlerin bir cephe savaşı yürütmemesi, terör örgütlerinin illegal olarak uluslararası düzeyde faaliyet göstermeleri terörle mücadeleyi güçleştirmektedir. ABD liderliğindeki Batılı hegemonik güçler terörizme destek verdiklerini iddia ettikleri devletlere yaptırımlar uygulamaktadırlar. Ya da 2001 Afganistan ve 2003 Irak örneklerine olduğu gibi suçlu gördükleri yönetimleri iş başından uzaklaştırmaktadırlar (Akkaya, 2022: 346).

Terör örgütlerinin ABD'de dahil tüm dünyadaki ülkeleri kapsamı alanına alarak tehdit etmesi, 11 Eylül sonrasında terör eylemlerinin küresel terör sınıflandırmasına girmesine neden olmaktadır. Küreselleşmenin getirdiği imkanlar ile iş birliği yapan terör örgütleri, sarsıcı eylemlere imza atabilmektedirler. Ekonomik küreselleşmenin kontrol altına alınmadığı gibi küreselleşen teröründe kontrol altına alınması zorlaşmıştır. Küresel terör diğer küreselleşme süreçlerinde olduğu gibi klasik uluslararası ilişkiler ile ilgili kavramların sorgulanmasına yol açmıştır (Gözen, 2004: 167).

Terörizm 11 Eylül öncesinde de var olsa da, bu saldırı sonrasında daha fazla küresel hale gelmiştir. 20 Kasım 2003 İstanbul Bombalamaları, 6 Şubat 2004 Moskova Metro Bombalaması, 11 Mart 2004 Madrid Bombalamaları, 7 Temmuz 2005 Londra Bombalamaları küreselleşen terörü göstermektedir (Bilir,2009: 6). ABD ve Güney Afrika yönetimi tarafından desteklenen UNITA (Angola'nın bağımsızlığı için Ulusal Birlik) örgütünün 2001 Ağustos'unda Angola'da düzenlediği tren saldırısında 260 kişi ölmüştür. 2002 Ekim'inde Endonezya'nın Bali adasında düzenlenen saldırıda 202 kişi hayatını kaybetmiş ve saldırıyı el-Kaide üstlenmiştir. 2004 Martunda Bağdat ve Kerbelâ'da düzenlenen intihar saldırılarında 170 kişi hayatını kaybetmiştir (Arı, 2017: 520-521). Uluslararası terörizme destek verdiği gerekçesiyle 1981'den itibaren ABD, Libya'ya karşı somut adımlar atmaya başlamıştır. Önce diplomatik ilişkiler kesilmiş, daha sonraki süreçte Libya'ya ekonomik ve ticari yaptırımlar uygulanmaya başlanmıştır. 27 Aralık 1987 tarihinde Roma ve Viyana Havaalanlarına yapılan saldırılardan sonra, ABD tarafından yapılan çağrılarda, saldırılardan sorumlu tutulan Libya'ya karşı uygulanan yaptırımlara Batılı devletlerin de katılması çağrısında bulunulmuştur. 5 nisan 1986'da Batı Berlin'de bir gece kulübüne yapılan bombalı saldırılarda hayatını kaybeden ve yaralananlar arasında ABD askerleri de olmuştur. Buna mukabil ABD 14 Nisan 1986'da Libya'ya havadan düzenlediği operasyonla

Tripoli ve Bingazi'yi bombalamıştır. Bu hadiseler de hem terörün hem de terörle mücadelenin küreselleşme sürecine ilişkin önemli bir örnektir (Çelik, 2022:140-141).

Uluslararası ilişkiler disiplininde ABD'nin büyük bir ağırlığı olduğu gibi küreselleşme alanında da ABD'nin bariz bir üstünlüğü söz konusudur. İki tane dünya savaşının ve bir tane Soğuk Savaş'ın galibi olarak ABD, 20. ve 21. Yüzyılın en belirleyici ülkesi olmuştur. ABD'nin 2022 yılında 25,46 trilyon dolar olan GSYİH'si 2023 yılında 27,3 trilyon dolara yükselmiştir (Türkiye Cumhuriyeti Dışişleri Bakanlığı). ABD Temsilciler Meclisi'nin 2024 yılında onayladığı savunma bütçesi 886 milyar dolar olarak gerçekleşmiştir (Çopur, 2023). ABD'nin dünya genelinde 800 civarında üssü bulunmaktadır (Şarkul Avsat, 2019). Uluslararası ilişkiler, küreselleşme, terörizm gibi önemli alanların içeriğini şekillendiren, yönlendiren ve araçsallaştıran ABD dış politikası, uluslararası sistemde gücüne güç katmaya devam etmektedir. 11 Eylül 2001 ile ABD dış politikası küreselleşen terörizmi de araçsallaştırarak tüm dünyada etki kapasitesini artırmış ve yayılcı politikalarını hayata geçirmiştir. ABD bir taraftan terörizm ile mücadele ederken diğer taraftan ise neoliberal politikalarını harekete geçirecek zemini hazırlamaya çalışmış ve her iki politikayı da hegemonyasını güçlendirmek için araçsallaştırmıştır.

2. 11 EYLÜL 2001 TERÖR SALDIRILARI VE BUSH DOKTRİNİ İLE DEĞİŞEN ABD DIŞ POLİTİKASI: KÜRESELLEŞME TEMELLİ EMPERYALİST VE YAYILMACI POLİTİKALAR

11 Eylül 2001'de ABD'ye dünyanın en büyük saldırılarından birisi yapılmıştır. Saldırıda yolcu uçakları bir füze gibi kullanılmış ve kaçırılan dört uçağın iki tanesi Dünya Ticaret Merkezi'nin iki kulesini, ABD savunma Bakanlığı'nı ve Pentagon'u vurmuştur (Kaynak, 2003: 13). İstisnalar bir tarafa bırakıldığında 11 Eylül saldırıları ABD topraklarında gerçekleşmiş ilk kapsamlı saldırı olarak değerlendirilmektedir. Küreselleşmenin lideri, Soğuk Savaş'ın galibi ABD, bu saldırılar sonrasında büyük bir kızgınlık ve travma yaşamıştır. ABD, toprağı her zaman güvende olmaya alışmış, sınırlarında kendini tehdit edecek bir güç olmayan bir ülke iken, bu saldırılar ile hem çıkarlarına hem de vatandaşlarına zarar gelmiştir. Aynı zamanda ABD dış politikasında etkili olan Amerikan İstisnacılığı düşüncesi zarar görmüştür (Caşın, 2008: 914).

11 Eylül terör olayları ile terörizm ülkelerin, yönetimlerin, insanların, düşünce merkezlerinin ve medya kuruluşlarının daha fazla dikkatini çeken bir olgu haline gelmiştir. 11 Eylül terör saldırıları ile ortaya çıkan etkileşimden

sonra terör olayları ve terörü bitirmek için yapılan operasyonlar dünyada daha fazla ses getirmiştir. Terörizm ve terörizm ile mücadele politikaları, istikrarlı olan milletlere yıkım getirdiği gibi sivil insanların hayatlarının kaybolmasına neden olmuştur. Terörizm tüm dünyayı olumsuz etkileyen önemli bir unsur haline gelmiştir (Al-Bishr, 2005:8).

11 Eylül 2001 saldırılarından günümüze terörizm, güvenlik çalışmalarının en merkezi konularından birisi haline gelmiştir. Acil bir sorun olan terör ile ilgili teorik tartışmalar devam ederken ulus devletlerde kendi mücadele stratejilerini ve kendi uygulamalarını gerçekleştirmektedirler. Bu noktada ABD'nin Afganistan ve Irak stratejilerinin ne derece başarılı olduğuna yönelik tartışmalar devam etmektedir (Yalçın, 2018: 19).

Avrupa bu saldırı sonrasında ABD'ye destek vermiş ve beraber hareket etmeye yönelik adımlar atmıştır. Soğuk Savaş'ta ABD'nin Avrupa'ya verdiği desteğin bir benzerini, ABD'nin teröre karşı savaşında bu sefer Avrupa vermiştir. Bununla birlikte bu destek belirli şartlar altında gerçekleşmiştir. ABD'nin Başkan Bush yönetiminde Afganistan ve Irak'ta tek taraflı kararlar alması Avrupa'nın sınırlı desteğinin nedeni olmuştur (Tamer, 2005: 255).

11 Eylül ile terörizmin uç siyasi amaçlarına ulaşmak için şiddet kullanarak daha fazla tüm dünyaya yayıldığı görülmektedir. Uçak kaçırma ve kamikaze gibi daha önce denen taktikler olsa da, 11 Eylül'ün farkı daha önce denen taktiklerin birleştirilerek ABD'de kullanılması olmuştur. Daha önce Londra dahil büyük şehirlerin bir parçası olan Terörizm, New York'u da etkilemiştir. Ekonominin küreselleşmesini gören dünya, bu olayla şiddetinde küreselleştiğine tanıklık etmiştir (Ferguson, 2004: 139).

Bush Doktrini olarak anılan 2002'de yayınlanan Ulusal Güvenlik Stratejisi Belgesi ile 11 Eylül sonrası Amerikan hegemonya anlayışı ortaya konulmuştur. Bush Doktrini ile, temel olarak caydırma ve çevreleme stratejisi üzerine kurulu Soğuk Savaş dönemi ABD dış politikası, ön alma ve önleme stratejisi temelinde değiştirilmiştir. Haydut devletler, teröre karşı savaş, başarısız devlet gibi tanımlamalar da literatürdeki yerini almıştır (Dündar, 2018: 52).

Bush yönetiminin savunma politikalarında önleyici savaş ve ön alma stratejisini vurgulamalarının nedenleri; tehditlerin değişmesiyle caydırıcılığın ABD için tek savunma seçeneği olmasından çıkması ve caydırıcılığın teröristlere karşı çoğunlukla fayda sağlamamasıdır. Diğer nedenler ise 11 Eylül sonrasında kitle imha silahlarının tehlikeli gruplar veya devletlerin eline geçmesi riskinin artması ve silahsızlanma çabalarının istenen düzeyde başarılı olamamasıdır (Canikoğlu, 2015: 136).

11 Eylül saldırıları sonrasında başarısız devlet olarak tanımlanan yapılar terör örgütlerinin yoğunlaştığı yerler olmuşlar ve bu ülkeler küresel güvenliğin öncelikli gündem maddesi haline gelmişlerdir. ABD Başkanı Bush, 11 Eylül olaylarının kendilerine Afganistan gibi zayıf devletlerin de en az güçlü devletler kadar güvenliklerine tehdit oluşturduklarını öğrettiğini söylemiştir (Çalkıvık, 2014: 295).

Bush yönetiminin küresel teröre karşı vermiş olduğu ilk tepkilerden birisi Afganistan'a saldırmak olmuştur. Dış politikasını militarize eden ABD'nin, 2001 ile 2009 arasında askeri harcamaları ikiye katlanmıştır. Bu politikalar geçici de olsa birçok Avrupalı müttefiki ile bölünmeye neden olmuştur. Değişmeyen politikalarından birisi İsrail'in çok özel müttefik konumu olmuştur. Bush'un izlediği bölgeyi değiştirmeye yönelik politikalar 2003 yılında ABD'nin Irak'ı işgalinin zeminin hazırlamıştır (Cox, 2014: 146).

Başkan George W. Bush'un başlattığı terörizme karşı savaş politikası, ülke iç ve dış siyasetinde önemli adımları beraberinde getirmiştir. Özgürlüğü, demokrasiyi, güvenliği önceleyen resmi söylemlere karşın, kabul edilen yasalar ve güç politikaları ile Amerikan dış politikasında izlenecek olan yayılcı politikaların zemini hazırlanmıştır. İç siyasette Yurtsever Yasası(2001), 2001 yılındaki Beyaz Saray Emri no.13.233, Anayurt Güvenlik Yasası (2002) gibi atılan önemli adımlar önemlidir. Bu yeni ortaya konulan kural ve kanunlarla vatandaş üzerinde devletin daha sıkı kontrolünün önünü açılmıştır (Ataöv, 2004:30-31).

Uzun ve tarihi bir süreç olan küreselleşmenin; iletişim, haberleşme, emformatik, sermayenin önündeki sınırların kalkması gibi alanlardaki gelişmeler ile hızı artmıştır. Uluslararası pazarda bilim yoğunluklu ürünlerin beşte ikisini üreten ABD'nin, küreselleşmede liderliği tartışılmayan bir gerçek olarak kabul edilmektedir. Bununla birlikte dünyanın geri kalanıyla, bilimsel-teknik alanında öncülüğünü korumak isteyen ABD arasında kıyasıya bir rekabet yaşanmaktadır (Primakov, 2004: 146).

Robert Jensen 11 Eylül terör saldırılarını kınamakla birlikte bu saldırıların sorumluluğunu ABD dış politikasına bağlamaktadır. Jensen'e göre ABD üçüncü dünyada sivilleri hedef almış ve uydu devletlerdeki benzer eylemleri desteklemiştir. Vietnam, Kamboçya, Laos, Endonezya, Doğu Timor, Şili, Irak, Filistin örneklerini veren Jensen, ABD dış politikasının sivillere yönelik eylemlerini ve gelişmiş güzel bombalanan ülkelerin tüm altyapılarının zarar görmesini eleştirmektedir (Jensen, 2002: 296-297).

11 Eylül 2001 öncesi ABD kaynaklı bir küreselleşme, dünyanın büyük bölümünü sistemler bütünleştirmek bir yana dışına itmiş, batık devletler,

devletsiz alanlar, kronik iç savaş bölgeleri ortaya çıkarmıştır. 11 Eylül 2001 olayları ekonomik düzlemde, ABD merkezli dünya sisteminin iç çelişkilerini keskinleştirmiştir. 11 Eylül'ün siyasi etkileri dahada sarsıcı bir etki ortaya çıkarmıştır. ABD'nin İngiltere, Almanya, Fransa ve Avustralya ile oluşturduğu ittifak ve küreselleşme süreci ile oluşan bağlantılarla yanında sürükledikleri ülkeler, Afganistan'a başlatılan operasyon önemli kırılmaları da beraberinde getirmiştir (Yıldızoğlu, 2002: 66).

ABD'nin mücadele ettiği küresel terör tehdidi Afganistan, Irak veya başka ülkeye saldırılarak ortadan kaldırılacak bir olgu değildir. Yapısı gereği çok farklı ülkelerde ve farklı şekillerde ortaya çıkan Terör, hızlıca taraf değiştirdiği gibi devletler tarafından çıkarlarına göre kullanılmaktadır. ABD'nin geçmişte bir dönem kendi çıkarları için Ortadoğu'da desteklediği bir örgütün, değişen koşullarla yine kendine saldırması buna örnek gösterilebilir (Ertürk, 2010: 101).

Soğuk Savaş sonrası ABD, NATO'yu da kendi çıkarları çerçevesinde şekillendirmek için önemli adımlar atmıştır. 11 Eylül ile ortaya çıkan terörizm ve kitle imha silahları tehditleri karşısında, olası görevlere hazırlanmak bağlamında NATO'da büyük çaplı iç yeni yapılanma reformları gerçekleştirilmiştir. Sorunları artan küresel dünyaya karşı çözüm arayışları çerçevesinde NATO'da değişim hızlandırılmış, mevcut ortaklıkların derinleştirilmesi ve genişletilmesi için operasyonel yetenekler kazanmak yoluna gidilmiştir. Bu bağlamda 2006'da NATO'da Kapsamlı Siyasi Rehber Belgesi onaylanmıştır. 2009'da NATO liderleri İttifak Güvenlik Deklarasyonu'nu onaylamıştır. 2010 Stratejik Konseptinin onaylanması yine NATO'nun dönüşümünde çok önemli bir aşama olmuştur (Tarakçı, 2012: 89-90).

Küreselleşmenin vermiş olduğu imkanla, terörizmle mücadeleyi araçsallaştıran ABD, NATO'yu da küresel politikalara uyumlu hale getirmiştir. 11 Eylül 2001 sonrası NATO, Antlaşmasının 5. Maddesini yürürlüğe sokarak Kartal Operasyonunu ve Akdeniz'de Etkin Çaba Harekatını icra etmiştir. 2003-2014 yılları arasında Uluslararası Güvenlik Destek Gücü ISAF'ın komutası ve Afganistan güvenlik güçlerinin eğitimi görevi önemlidir. 2008 yılı sonlarına kadar Somali sahilleri ve Hint Okyanusu'nda NATO'nun yürüttüğü görevler dikkat çekmiştir. DEAŞ tehdidine karşı mücadele eden NATO; Afganistan ve Kosova görevleri, Akdeniz'in güvenliğini sağlama, korsanlarla mücadele ve Afrika Birliği Örgütü'ne destek vermiştir (Polat, 2018: 341).

3. KÜRESEL TERÖRLE SAVAŞ POLİTİKALARI: AFGANİSTAN VE İRAK'IN İŞGALİ

3.1. Uluslararası Toplumun Desteği ve Afganistan'ın İşgali

New York ve Washington saldırılarından birkaç saat sonra BM Güvenlik Konseyi 1368 sayılı kararla, BM şartının 51. Maddesine dayanarak meşru müdafaa hakkını teyit etmiştir. NATO üyeleri ise tarihinde ilk defa ABD'ye destek için kolektif meşru müdafaa hakkını etkinleştiren NATO antlaşmasının 5. Maddesini işletmişler ve bu saldırıyı tüm üyelere yapılmış bir saldırı olarak görmüşlerdir (Batır, 2006: 165).

Amerikan algılamalarını değiştiren 11 Eylül, Bush yönetiminin Clinton sonrası dış politikaya getirdiği daha agresif ve müdahaleci üslubu meşrulaştırmıştır. Bush Doktrini adıyla anılan yeni Amerikan dış politikası aynı Soğuk Savaş'ta olduğu gibi dünyayı ikili bir ayrıma tabi tutmuştur. Bush 26 Eylül'de Kongrede tüm dünyaya “ya bizimle berabersiniz ya da bizim karşımızda teröristlerle” mesajını vermiştir. Yeni Amerikan politikasında “Sovyet tehdidi” retorığının yerini “terör tehdidi” retorığı almıştır. Bu kapsamda Afganistan İşgali sırasında Batı'nın desteğinin alınmasında sıkıntı yaşanmamıştır (Arı, 2004: 516).

BMGK Kararları ABD ve müttefiklerine Afganistan'ın işgal edilmesinde şekilsel olarak meşruiyet sağlasa da, bu müdahalenin sebep ve sonuçları hala tartışılmaya devam etmektedir. ABD'nin meşru müdafaa hakkına dayanarak ve terörle mücadele çerçevesinde gerçekleştirdiği askeri müdahale ile Taliban yönetimi devrilmiştir. Taliban yönetimi devrilse de ülke içi istikrarsızlık devam etmiş, ABD ve müttefikleri ülkede iç uzlaşmayı sağlayamamışlardır (Acet ve Doğan, 2017: 70).

Afganistan'ın 2001 yılındaki ABD tarafından işgal edilmesi hem Afganistan'a hem de dünyaya pahalıya mal olmuştur. 2001'den beri Afganistan'da 800 bin Amerikan askeri görev almıştır. Süreç boyunca 2 bin 352 ABD askeri hayatını kaybetmiş ve 20 binden fazlası yaralanmıştır. Birleşmiş Milletler Mülteciler Yüksek Komiserliği'ne göre ülkeden kaçan kayıtlı Afgan sayısı 2 milyon 500 bini aşmıştır. Ülke içinde yerinden edilenlerin sayısının ise 3.5 milyonu aştığı belirtilmektedir (Aparı, 2021).

2001 yılında Afganistan'ı kontrol ederek küresel hegemonyasını merkezileştirmek isteyen ABD, 20 yıllık işgalin ardından Afganistan'dan çekilmesi ile ülkede büyük bir güç boşluğuna neden olmuştur. Kaosa dayalı bir liderlik stratejisi benimseyen ABD geri çekilme kararıyla, Afganistan ve çevresinin istikrarsızlığına neden olacak adımlar atmıştır (Erol, 2021: 28-29). Bununla birlikte Taliban'ın tekrar ülkede otoriteyi sağlaması, Çin ve

Rusya gibi ülkelerinde denklemde yer aldığı rekabete dayalı karmaşık bir yapıyı ortaya çıkarmıştır.

3.2. Tek taraflı ABD politikaları ve Irak'ın İşgali

Irak'ın 1991 Körfez Savaşı'ndan beri ABD Dış politikasında önemli bir konu olduğu söylenilebilir. ABD'nin tüm çabalarına karşı devrilmeyen Saddam'a karşı, 11 Eylül saldırıları önemli bir fırsat olarak görülmüştür. İşgalin meşru zeminin sağlanması için Saddam'ın kitle imha silahlarına sahip olması ve el-Kaide ile yakın işbirliği içerisinde olduğu gerekçeleri ortaya atılmıştır (Boz, 2024: 62).

George W. Bush 29 Ocak 2002'de Kongre'de yaptığı konuşmasında kitle imha silahlarına sahip bazı ülkeleri şer ekseni olarak nitelendirmiştir. İran, Irak, Suriye ve Kuzey Kore olarak belirtilen bu ülkeler, terör örgütlerine vermiş oldukları destekle ve terörle bağlantılı olmakla suçlanmışlardır (Arı, 2004: 521). Bununla birlikte ise Ortadoğu'da en önemli müttefik İsrail olarak nitelendirilmiş ve İsrail'in güvenliğini önceleyen politikalar hayata geçirilmiştir. Ortadoğu'daki enerjinin güvenli bir şekilde uluslararası piyasalara taşınması ayrıca önemli gündem maddesi olmuştur.

Irak'ın İşgaline kadar ABD'nin terörle savaş politikalarına destek veren uluslararası toplum, ABD'nin daha Afganistan sorununu çözmeden Saddam Hüseyin'li Irak'a yönünü çevirmesiyle bu desteğinin yönünü değiştirmiştir. Uluslararası otoriteler, ABD'ye karşı girişilen eylemlerde ya da El Kaide ile iş birliği yapma noktasında Irak ile bağlantı kuramamışlardır (Primakov, 2004:124).

Irak'ın İşgali için kendi kamuoyunu ve uluslararası toplumu ikna etmek için uğraşan ABD, Irak'ı bir güvenlik sorunu haline getirmiştir. Bu kapsamda Irak'ta demokrasinin olmadığı ve Irak'ın teröristleri destekledikleri argümanı kullanılmıştır. Irak'ın bir güvenlik sorunu haline getirilmesinde ABD'deki yeni muhafazakârlar etkili olmuştur. ABD yönetimi Irak'ı özgürleştirmeyi kendisine görev olarak kabul etmişlerdir. Bush yönetimi terörle savaşında 11 Eylül saldırıları ile kitle imha silahları ve Saddam Hüseyin rejimi arasında bir bağlantı inşa etmiş (Bulus, 2022: 839) ve Irak'ı tek taraflı izlediği politika ile işgal etmiştir.

ABD ve İngiltere'nin Irak Harekatına izin verecek bir BM tasarı teklifinin engellenmesinde Fransa, Almanya ve Rusya önemli bir rol oynamıştır. Irak'ın işgali BM desteği olmaksızın ABD, İngiltere, Avustralya, Polonya gibi gönüllü ülkelerin katılımıyla gerçekleşmiştir. Irak işgali sırasında Avrupalı müttefikleri ile ABD'nin arasındaki ayrım belirgin bir şekilde ortaya çıkmıştır (Brown ve Ainley, 2007: 230-231). Bu ayrımın giderek büyümesinin en

büyük sonuçlarından birisi olarak İngiltere'nin Avrupa Birliği'nden ayrılması gösterilmektedir.

20 Mart 2003 tarihinde ABD'nin liderliğindeki koalisyonun Irak'ı işgaliyle başlayan süreç, hem Irak'ta hem de bölgede etkilerini sürdürmektedir. Baas rejimi yıkılmasına rağmen ülkede bütünlük ve istikrar tam olarak sağlanabilmiş değildir. ABD'nin Irak'ı işgalinin maliyetleri artmaya devam etmektedir. İşgalle birlikte devlet yapısının çöktüğü ülkede muazzam bir iktidar boşluğu oluşmuştur. ABD'nin istediği rejim değişikliği hedefi gerçekleştirilememiştir (Çetinsaya, 2009: 19).

Brown Üniversitesi'nin Savaş Maliyetleri Projesi'nin raporuna göre 11 Eylül'den sonraki 20 yıldaki savaşların ABD'ye maliyeti yaklaşık 8 trilyon dolar olmuş ve 900 binden fazla insan hayatını kaybetmiştir. Rapora göre 8 trilyon doların 2,3 trilyon doları Afganistan/Pakistan savaş bölgesine atfedilmiştir. Irak/Suriye savaş bölgesine askeri müdahalenin kümülatif maliyeti ise 2,1 trilyon dolar olarak ifade edilmiştir. Raporu hazırlayanlara göre ABD güçleri bu bölgelerden gittikten sonrada Afganistan ve Irak savaşlarının yüksek toplumsal maliyetleri ile ABD'nin hesaplaşmak zorunda kalacağı tahmin edilmiştir (Kimball, 2021).

Jeostratejik açıdan Irak Savaşının derin sonuçlarından birisi İran'ın hem Irak'ta hem de bölgede artan etki kapasitesi olmuştur. İran'ın istikrarsızlaştırıcı etkisi Yemen, Bahreyn ve Suriye'ye de yayılmıştır. Suriye'deki iç savaşta 500 binden fazla insan öldüğü gibi, Irak'ta ise bu rakam 200 bin kişi ile 1 milyondan fazla insan arasında değiştiği söylenmektedir. Bununla birlikte yaklaşık 4500 Amerikan askeri personel hayatını kaybetmiş, birçoğu yararlı olmak üzere 32 bin kişinin yaralandığı ifade edilmektedir (Rayburn ve Sobchak, 2020: 115).

3.3. Terör Örgütleri İle Mücadele Politikası: El Kaide ve DEAŞ

El Kaide lideri Usame Bin Ladin, ABD'nin Pakistan'da düzenlediği bir operasyonla 2 Mayıs 2011 tarihinde öldürülmüştür. Bununla birlikte El Kaide örgütü dağılmadığı gibi Irak, Pakistan ve Afganistan'da varlığını sürdürmektedir. Hem Irak'ın işgali sonrası ortaya çıkan otorite boşluğu hem de Suriye'de ortaya çıkan Arap Baharı sonrası yaşanan süreçler, örgütün varlığını devam ettirmesinin zeminini güçlendirmiştir (Erdem, 2014: 692-693). Ladin'in ölüm haberi bizzat ABD başkanı Barack Obama tarafından basına açıklansa da, bu durum el-Kaide'nin bitişini hızlandırmadığı gibi tam aksine örgütten ayrılarak Kuzey Afrika, Nijerya, Somali, Irak ve Suriye'de pek çok yeni örgütlenme kurulmuş ve bu örgütler bin Ladin'in takipçisi

olduklarını ilan etmişlerdir. ABD ve mevcut bölgesel rejimlere yönelik eylemler artarak devam etmiştir (Öztürk, 2019: 186)

Afganistan operasyonu ile devrilen Taliban rejimi sonrasında El Kaide’de yapısal bir değişim geçirmiştir. Lider kadrosunda büyük bir eksilme yaşayan örgüt zincire benzeyen bir örgütlenmeye gitmiştir. Dünya geneline dağılmış küçük ve dağınık hücreler El Kaide adına yaptıkları saldırıları; merkezi finans, eğitim ve altyapı desteği olmaksızın, merkez ile iletişimi olmadan yürütmüşlerdir (Kegley ve Blanton, 2015: 278-279).

DEAŞ’ın ortaya çıkmasında zemini hazırlayan en önemli olay, Bush yönetiminin 2003’te Irak’ı işgal kararı almasıdır. Obama’nın ise Irak’ta istikrar için gerekli adımları atmaması ve pasif politikalar izlemesi kaos ortamını derinleştirmiştir. Irak devletine gerekli destek verilerek DEAŞ’ın Musul’dan çıkarılması için gerekli adımlar atılmamıştır. Yine Obama’nın Suriye İç Savaşına gereken müdahalede bulunmayışı DEAŞ’ın suistimal edeceği devasa bir alanı ve güç boşluğunu ortaya çıkarmıştır (Özkaya, 2023: 63). Küreselleşmenin de imkanlarını çok iyi kullanan DEAŞ, kısa sürede etki alanını genişleterek yerel ve bölgesel olmaktan çıkarak dünyayı tehdit eder hale gelmiştir.

Musul’un DEAŞ tarafından ele geçirilmesi ile ABD, DEAŞ ile mücadeleye aktif katılmıştır. ABD öncülüğündeki koalisyon yaptıkları operasyonlarla DEAŞ’ı hedef almışlardır. BM ile birlikte hareket eden ABD kapsamı genişletilmiş bir strateji ve katılımı DEAŞ’ın varlığını istediği alanlarda sona erdirmiştir. 2019 yılında ise örgütün lider Ebu El-Bağdadi ölü ele geçirilmiştir (Karakaya, 2020: 104). El- Bağdadi’nin ölümü sonrası yerine Ebu İbrahim El-Haşimi El-Kureysi getirilmiştir. Gücünü yitiren örgüt strateji değiştirerek faaliyet gösterdiği coğrafyada çöllerde veya ufak çaplı şehir yapılanmalarına geçmiştir. Eski günlerindeki gibi olmasa da örgüt Asya Pasifik ve Afrika’da yeni oluşumlarla yeniden güç devşirme çabalarına girmiştir (Karabacak, 2022: 55)

4. OBAMA İYİMSERLİĞİ, TRUMP’IN TERÖRLE MÜCADELE ULUSAL GÜVENLİK STRATEJİSİ VE JOE BİDEN’İN TERÖRLE MÜCADELE POLİTİKALARININ ANALİZİ

9 Şubat 2009’da Beyaz Saray’da yaptığı konuşmada “Ben iflah olmaz bir iyimserim” ifadelerini kullanan Obama, 4 yıl sonra Beyaz Saray’da iyimserliği bir tarafa bırakarak ultimatov veren bir konuma gelmiştir. Her ne kadar bu değişimin arka planında 2008 ekonomik krizle mücadele ve Cumhuriyetçi

Parti ile rekabete dayalı politikalar olsa da, bu iyimserliğindeki söylem ABD dış politikasında da benzer bir süreçte kendini bulmuştur (Bloomberg, 2013)

Obama halefi George W. Bush'un izlediği tek taraflı olarak güç kullanımına dayalı stratejisi karşısında, tek taraflı politikalardan uzak durak çoklu diplomasi politikası izlemiştir. İran ile yakın diyalog süreci, Rusya ile yeni bir sayfa açmak, İslam dünyası ile yakın ilişki kurmak, Irak ile Afganistan'da uluslararası güçlerle iş birliği politikalarını izlemiştir (Kaya, 2014).

Obama ilk döneminde halefi George W. Bush'un 11 Eylül saldırıları sonrası benimsediği terörle savaş politikalarının neden olduğu kriz dönemini restore etme üzerine politikalar izlemiştir. Bu kapsamda 2009 yılında ilk yurt dışı ziyaretlerini Mısır ve Türkiye başta olmak üzere İslam ülkelerine gerçekleştirmiştir. Mısır'a yaptığı ziyarette Kahire Üniversitesi'nde Müslüman dünya ile yeni bir başlangıç ve bütün ülkelerle doğrudan diplomasi başlatma isteğini ifade etmiştir (Yetim, 2020: 115). Bununla birlikte Obama her ne kadar diplomasiyi söylemlerinde önceleyip vurgulasa da sonrasında demokrasinin yayılması idealizminden uzaklaşarak realist bir düzleme politikalarını oturtmuştur (Özdemir, 2018: 91).

Obama'nın en büyük sınavını Ortadoğu'da Arap Baharında özellikle Suriye İç Savaşı ile vermiştir. Suriye İç Savaşında kriz derinleştikçe Obama yönetimi dikkatini Esad Rejiminden DEAŞ'a çevirmiştir. DEAŞ'a karşı operasyonları koordine eden Obama Yönetimi bu örgütü zayıflatmayı hedeflemiştir. Obama'nın izlediği strateji bölgede PYD/YPG gibi terör örgütlerinin güçlenmesine ve çatışmaların hız kazanmasına neden olmuştur. Obama'nın Suriye İç Savaşına yönelik izlediği politikalar mevcut sorunu daha da içinden çıkılmaz bir hale getirmiştir (Çoban, 2022: 50).

11 Eylül terör saldırıları sonrasında görünmez ve öngörülmez bir tehdit ile mücadele ettiğini ilan eden ABD'nin izlediği tek taraflı güç politikalarının, Irak ve Afganistan işgallerinin maliyeti ağır olmuştur. Obama döneminde toparlamaya çalıştığı imajı, Trump döneminde tekrardan kaybetme tehlikesi ile karşı karşıya kalmıştır. İmzaladığı anlaşmalardan tek taraflı çekilen, müttefiklerini tehdit eden ABD, güvenilirliğini yitirmektedir. Trump'ın ortaya koyduğu ekonomik korumacı politikalar, Bush dönemindeki Önleyici Savaş stratejisinin ekonomik anlamda bir devamı olarak nitelendirilmiştir (Gündüz ve Göçoğlu, 2020: 746).

Küreselleşmeyle işini kaybeden milyonlarca Amerikalıya Çinlilerin ve Meksikalıların işlerini çaldıklarını söyleyen Trump, istihdamı geri getireceğini vadetmiştir. Aynı zamanda göçmenlerin arasında terörist olabileceğini iddia eden Trump, Müslüman ülkelere yasal girişleri dahi yasaklamış ve göçmen karşıtı popülist söylemlerine devam etmiştir (Üstün, 2024).

2017'de göreve başlayan Trump, ulusal güvenlik stratejisini kamuoyu ile paylaşmıştır. Trump önce Amerika anlayışıyla ABD'nin uluslararası çıkarları ve bunlara yönelik tehditlerin tamamını ulusal güvenlik bağlamında ele almıştır. Ulusal güvenlik stratejisinin merkezine ekonomiyi koyacağını sinyallerini veren Trump, terör grupları ve serseri rejimler tarafından gerçekleştirilen nükleer silah ve füzelerin ABD ve tüm dünya güvenliğine tehdit olduğunu ileri sürmüştür. DEAŞ ile mücadeleyi önemseyen Trump, serseri bir rejim olarak İran'ı işaret etmiştir (Çelik ve Erol, 2018: 113). Bu belge ile uyumlu bir başkanlık dönemi geçiren Trump, ilk dönemi sonunda yapılan seçimlerde kaybederek yerini Joe Biden'e bırakmıştır. Joe Biden'ın görev süresi bitmesi ile yapılan seçimlerde tekrar iktidara gelmeye hak kazanan Trump 2025 Ocak'ta ikinci başkanlık döneminde göreve başlaması planlanmıştır.

İlk döneminde İran politikasına ağırlık veren Trump, dünyada terörün önde gelen en önemli sponsoru olarak İran'ı hedefe koymuştur. İran'ın konjonktürel değişimden yararlandığını iddia eden Trump, İran'ın balistik füzelerine, nükleer programa sahip olmasında ve siber faaliyetlerine dikkat çekmiştir (Çelik, 2022: 158). İlk döneminde ağırlık verdiği konuların ikinci başkanlık döneminde de dış politikada öne çıkması beklenmektedir.

Obama'nın iki dönem boyunca başkan yardımcısı olan Joe Biden, 2021 sonrasında ABD'nin 46. Başkanı olarak görev yapmıştır. Obama dönemindeki dış politikaya benzer politikalar izleyen Biden, kendi başkanlık döneminde de terörle mücadele politikalarına devam etmiş ve Terör küresel öncelikleri arasında yer almıştır.

Biden döneminde Trump dönemine göre ulusal güvenlik stratejisinde Çin tehdit olarak görülmeyle birlikte iklim değişikliği, teknolojik tehditler, enerji ve gıda güvenliği gibi konularda ön plana çıkmıştır (Alkış, 2024: 159). Terörle mücadele kapsamında Ortadoğu'daki gelişmeler yakından takip edilmiştir. Yine Biden döneminde Afganistan'daki gelişmeler ve ABD'nin asker çekme kararı dikkat çekmiştir. Afganistan'da Taliban yönetiminin tekrar geri gelmesi dünya kamuoyunda gündem olmuştur. Biden'in başkanlık görevinin son döneminde ABD'nin, İsrail- Filistin çatışmasında terörizmle mücadele adı altında İsrail'in sert güç kullanma politikalarına ve bu politikaların meşrulaştırılmasına verdiği destek dikkat çekmiştir.

SONUÇ

Dünyanın en güçlü ve küreselleşmeye en fazla hakim devleti olan ABD üzerine, 11 Eylül 2001 saldırıları sonrasında literatürde yapılan çalışmalar gittikçe artmaktadır. Küreselleşme ve Terör ilişkisinin 11 Eylül 2001 saldırılarının ABD Dış politikasında etkisi üzerinden incelendiği bu çalışma,

ortaya koyduğu tartışma ve sonuçlarla literatüre katkı yapacak ve bu alanda yapılan çalışmalara ışık tutacaktır.

ABD; küreselleşme, güvenlik, terörizm gibi kavramların içeriğini kendi çıkarları çerçevesinde doldurmuştur. Bununla birlikte tüm dünyada yürüttüğü küresel terörle savaş politikasının da içeriğini kendi anlayış ve çıkarları çerçevesinde şekillendirmiştir. Terör ve terörle mücadele politikaları ile tüm dünyayı kendisi gibi düşünmeye ve davranmaya zorlayan ABD'ye karşı ise küresel bir tepki ortaya çıkmıştır. ABD'nin 11 Eylül terör saldırıları sonrası Afganistan'ı ve Irak'ı işgal etmesi ve dünya genelinde uyguladığı orantısız güç tüm dünya tarafından tepki ile karşılanmıştır. ABD'li yetkililerin söylemlerinde liberal değerler bulunmasına rağmen izledikleri realizme dayanan güç politikaları uluslararası sistemdeki kaos ortamını tetiklemiştir.

ABD, NATO üzerinde izlediği güvenlik siyaseti ile de uluslararası sistemdeki etki kapasitesini artırmaktadır. Soğuk Savaş sonrası NATO'nun yapısındaki değişimle birlikte, bu uluslararası güvenlik örgütü de ABD çıkarları çerçevesinde terörizme karşı etkili bir pozisyon kazanmıştır.

ABD'nin terörle savaş politikalarına karşı milletlerin ve devletlerin tepkileri gittikçe artmaktadır. Bununla birlikte ABD'nin gücü karşısında uluslararası sistemdeki menfaatleri çerçevesindeki rollerine ve politikalara devam etmektedirler.

ABD başlattığı terörle savaş politikasına istediği desteği BM'den alamasa da, diğer devletlerinde terörizmle mücadele eden politikalarını hayata geçirmelerinde öncülük etmiştir. Terörle mücadele politikalarının küreselleşmesine öncülük eden ABD, NATO'yu harekete geçirerek kendi güvenlik anlayışını bu örgüte entegre etmede başarı sağlamıştır. NATO dışında ki güvenlik ihtiyacına sahip ülkelerinde kendisinin uyguladığı gibi Şanghay İşbirliği Örgütü üzerinden aynı politikaları uygulamalarını sağlamaya çalışmıştır.

Çift Kutuplu sistem sona erdikten sonra tek kutuplu dünyada tek süper güç olarak kalan ABD, hem neoliberal politikaların yayılmasında hem de küreselleşmenin tüm dünyada etki göstermesinde en fazla rol oynayan devlet olmuştur. Küreselleşme ve hakim olduğu kapitalist sistemin verdiği güçle 11 Eylül Terör saldırıları sonrasında bu saldırıyı da araçsallaştırarak tüm dünyada bir terörle savaş politikası izlemiştir. Küreselleşen terörle mücadele politikalarını fırsat bilen ABD, dünyada izlenen terörle savaş politikalarının özüne kendi terörle savaş anlayışını yerleştirmeye odaklanmıştır. Bu politikalarından kısa vadede güç devşirse de, dünya devletleri ve milletlerinden gelen tepkiler giderek artmaktadır.

Kaynakça

- Acet, G. S. ve Doğan, F. (2017). 11 Eylül Olayları Sonrası ABD-Afganistan İlişkileri: İstiladan İşbirliğine, Selçuk Üniversitesi İktisadi ve İdari Bilimler Fakültesi Sosyal Ekonomik Araştırmalar Dergisi, C.17. S.33, 59-76.
- Alkış, M. (2024). Amerika Birleşik Devletleri'nin Ulusal Güvenlik Stratejisi ve Orta Doğu: Trump ve Biden Dönemleri Üzerine Karşılaştırmalı Bir İnceleme, Pamukkale Üniversitesi Sosyal Bilimler Enstitüsü Dergisi, S.63, 153-161.
- Atatorun, M. (2024). Küresel İlişkilerde Ahlaki Gerilim: Tikellik ve Evrensellik, Ed. Tarık Oğuzlu ve Öner Akgül, Değişen Dünyada Uluslararası İlişkileri Okumak, İstanbul: İstanbul Bilgi Üniversitesi Yayınları, 319-346.
- Bloomberg, (2013). İyimser Obama'dan eser Kalmadı, <https://www.bloomberght.com/iyimser-obamadan-eser-kalmadi-1287415>, (30.11.2024).
- Akkaya, S. (2022). Çatışma sonrası Uluslararası Güvenlik ve Barış Gücü Faaliyetleri, Ed. Ali Çağlar ve Mustafa Uluçakar, Uluslararası Çatışma Çözümü ve Barışın Tesisi, 335-367.
- Aktel, M. ve Gürkaynak, M. (2011). Küreselleşen Terörizm: Bir Etkileşim Çalışması. 38. ICANAS(Uluslararası Asya ve Kuzey Afrika Çalışmaları Kongresi), 10-15 Eylül 2007- Ankara/Türkiye, Bildiriler: Uluslararası İlişkiler, C.1, S.80.
- Al-Bishr, M. S. (2005). Saudis and Terror Cross-Cultural Views, Ed. Abdul Rahman Al-Zunaidi vd. Riyadh: Ghainaa Publications.
- Aparı, S. E. (2021). 20 Yıllık ABD İşgali hem Afganistan'a hem dünyaya pahalıya mal oldu, Anadolu Ajansı, <https://www.aa.com.tr/tr/dunya/20-yillik-abd-igali-hem-afganistana-hem-dunyaya-pahaliya-mal-oldu/2350276#>, (23.11.2024).
- Arı, T. (2017). Uluslararası İlişkiler ve Dış Politika, Bursa: Alfa.
- Arı, T. (2004). Irak, İran, ABD ve Petrol. İstanbul: Alfa Yayınları.
- Ataöv, T. (2004). 11 Eylül: Terörle Savaş mı bahane mi, İstanbul: Alkın.
- Batır, K. (2006). Pax Ameicana yada Tek Kutuplu Dünyada Amerikan Müdahaleciliği, Derleyen Yonca Özer, Tek Kutuplu Dünyada Yaşamak, İstanbul: Agora Kitaplığı, 149-170.
- Bal, M. A. (2003). Savaş Stratejilerinde Terör, İstanbul: IQ Kültür Sanat Yayıncılık.
- Bilir, H. (2009). Terör Medya ve Devlet. İstanbul: IQ Kültür Sanat Yayıncılık.
- Brown, C ve Ainley, K. (2007). Uluslararası İlişkileri Anlamak. Çeviren: Arzu Oyacıoğlu, İstanbul: Yayın Odası.
- Boz, Ü. (2024). ABD'nin 2003 Irak Müdahalesinin Uluslararası Hukuk Açısından Değerlendirilmesi, Aksaray Üniversitesi İktisadi ve İdari Bilimler Fakültesi Dergisi, C.16, S.1, 51-64.

- Bulus, O. (2022). Teorik Bakış Açısından 2003'te Irak'ın ABD Tarafından İşgali ve Yeni Muhafazakarların Etkisi, C.11, S.2, 827-844.
- Canikoğlu, E. (2015). Uluslararası Politika ve Birleşmiş Milletler Sisteminde Onalıcı Kuvvet Kullanma, Güvenlik Bilimleri Dergisi, C.4, S.2, 123-148.
- Çaşın, M. H. (2008). Uluslararası Terörizm, Ankara: Nobel.
- Cox, M. (2014). Soğuk Savaşın Sonundan Yeni Bir Küresel Çağa mı?, Ed. John Baylis, Steve Smith ve Patricia Owens, Küreselleşen Dünya Siyaseti Uluslararası İlişkilere Giriş, İstanbul: Küre Yayınları, 131-151.
- Çalkıvık, A. (2014). Soğuk Savaş ve Sonrası Güvenlik Siyaseti, Ed. Evren Balta, Küresel Siyasete Giriş Uluslararası İlişkilerde Kavramlar, Teoriler, Süreçler, İstanbul: İletişim Yayınları, 281-301.
- Çelik, K.E. ve Erol, M.S. (2018). Aralık 2017 Ulusal Güvenlik Strateji Belgesi Bağlamında ABD'nin Karadeniz Politikası ve Türkiye, Karadeniz Araştırmaları, XV/60, 100-123.
- Çelik, K.E. (2022). "ABD Ulusal Güvenlik Anlayışı ve Türkiye", Astana Yayınları: Ankara.
- Çelik, A.H. (2022). "Libya'nın Filistin Politikası" Bölgesel Aktörlerin Filistin Politikaları, Aktif Yayınevi, İstanbul, 133-151.
- Çetinsaya, G. (2009). Irak'ta Yeni Dönem, Ortadoğu ve Türkiye, Ed. Gökhan Çetinsaya ve Taha Özkan, İşgalin 6. Yılında Irak, Ankara: SETA Yayınları IV, 19-83.
- Çoban, A. (2022). ABD'nin Barack Obama Dönemi Suriye Politikası: Neoklasik Realist Bir Analiz, Uluslararası İlişkiler Çalışmaları Dergisi, C.2,S.1, 36-57.
- Çiçekli, B. (2004). Uluslararası Terörizm ve Uluslararası Göç: 11 Eylül Sonrası Terör Tehdidi ve Göç Kontrol Politikalarının Terörizmle Mücadelede Kullanımı. Derleyen: Kamer Kasım ve Zerrin A. Bakan, Uluslararası Güvenlik Sorunları, 189-217.
- Çopur, H. (2023). ABD Temsilciler Meclisi, 886 Milyar dolarlık 2024 savunma bütçesini onaylayarak Biden'a gönderdi, <https://www.aa.com.tr/tr/dunya/abd-temsilciler-meclisi-886-milyar-dolarlik-2024-savunma-butcesini-onaylayarak-bidena-gonderdi/3082908>, (18.11.2024).
- Dündar, H. U. (2018). Yeni Hegemonya Anlayışı Çerçevesinde Bush Doktrini Üzerine Bir İnceleme, Elektronik Siyaset Bilimi Araştırmalar Dergisi, C.9, s.2, 52-71.
- Ferguson, N. (2004). 11 Eylül Neyi Değiştirdi ki?, Ed. Tarık Ali-John Berger vd. 11 Eylül'den Afganistan'a ABD İmparatorluğu, Ankara: Ütopya.
- Erdem, E. İ. (2014). 11 Eylül Terör Eylemleri ve Küresel Düzen, Ed. Şaban Kardaş ve Ali Balcı, Uluslararası İlişkilere Giriş, İstanbul: Küre Yayınları, 692-693.

- Erol, M. S. (2021). Afganistan Merkezli Gelişmelerin Türkiye ve Türk Dünyası Jeopolitiğine Etkileri, C.10, S.35, 1-35.
- Ertürk, D. (2010). Bir Egemenlik Aracı Olarak Küresel Terör, E-Şarkiyat İlmi Araştırmalar Dergisi, www.e-sarkiyat.com, S.IV, 81-103.
- Goldstein, J.S. ve Pevehouse, J.C. (2017). Uluslararası İlişkiler, Ankara: BB101.
- Gözen, R. (2004). Uluslararası İlişkiler Sonrası Çoğulculuk, Küreselleşme ve 11 Eylül, İstanbul: Alfa.
- Gündüz, O. ve Göçoğlu, v. (2020). Ulusal Güvenlik Politikası Çerçevesinde ABD'nin Güvenlik Anlayışına Kronolojik Bir Bakış, Uluslararası Toplum Araştırmaları Dergisi, C.15, S.21, 725-755.
- Gürbüz, B. (1998). Küreselleşme ve Kalkınma Krizi: Gelişmekte olan Ülkeler Açısından Bir Değerlendirmesi. Derleyen Faruk Sönmezoğlu, Uluslararası Politikada Yeni Alanlar Yeni Bakışlar, İstanbul: Der Yayınları, 475-488.
- Güzel, C. (2002). Korkunun Korkusu: Terörizm, Hazırlayan: Cemal Güzel vd. Silinen yüzler karşısında Terör, Ankara: Ayraç Yayınevi, 7-20.
- Jensen, R. (2002). 11 Eylül, Ed. 21. Yüzyılla Gelenler Söyleneceler ve Gerçek, Derleyenler: Özgür Orhangazi ve Cahide Sarı, Ankara: Ütopya Yayınevi, 296-298.
- Kaynak, M. (2003). Amerika, 11 Eylül, Afganistan, Irak. Röportaj: Faruk Bilgin, İstanbul: İlk Yayınları.
- Karabacak, K. E. (2022). Terör Örgütlerinin Siber Uzay Kullanımı: DEAŞ Örneği, Erzincan Binali Yıldırım Üniversitesi İktisadi ve İdari Bilimler Fakültesi Dergisi, C.4 s.1, 51-64.
- Karakaya, İ. (2020). Küresel Terörizmle Mücadele: Yerel, Bölgesel ve Küresel Güçlerin IŞİD İle Mücadele Politikaları, Kırklareli Üniversitesi İktisadi ve İdari Bilimler Fakültesi Dergisi, C.9, S.1, 92-108.
- Karaosmanoğlu, A. L. (2014). NATO'nun Dönüşümü, Uluslararası İlişkiler, C.10, S.40, 3-38.
- Kaya, F. (2014). Obama Doktrini, Uluslararası Politika Ekonomisi, <https://politikaakademisi.org/2014/12/11/obama-doktrini/>, (01.12.2024).
- Kegley, C. W. ve Blanton, S. L. (2015). Dünya Siyaseti. Çeviren: Helin Alagöz Gessler, Sakarya: Sakarya Üniversitesi Kültür Yayınları-10.
- Keyman, E. F. (2014). Küreselleşme, Ed. Şaban Kardeş ve Ali Balcı, Uluslararası İlişkilere Giriş, İstanbul: Küre Yayınları, 497-510.
- Kimball, J. (2021). Cost of the 20-year war on terror: \$8 trillion and 900,000 deaths, News From Brown, https://www-brown-edu.translate.google/news/2021-09-01/costsofwar?_x_tr_sl=en&_x_tr_tl=tr&_x_tr_hl=tr&_x_tr_pto=tc, (23.11.2024).

- McGrew, A. (2014). Küreselleşme ve Küresel Siyaset. Ed. John Baylis, Steve Smith ve Patricia Owens, Küreselleşen Dünya Siyaseti Uluslararası İlişkilere Giriş, İstanbul: Küre Yayınları, 61-84.
- Özdemir, Ç. (2018). Amerikan Grand Stratejisi Obama'nın Ortadoğu Mirası, Strateji Araştırmaları Serisi, İstanbul: SETA.
- Öztürk, S. (2019). Küresel Terör Örgütü el-Kaide'nin Gelişimi ve Ön Plana Çıkan Liderleri Bağlamında "Cihad" Anlayışının Geçirdiği Değişimler, Türkiye Ortadoğu Çalışmaları Dergisi, C.6, s2, 167-196.
- Özkaya, M. (2023). DEAŞ'ın Ortaya Çıkışı ve Güçlenmesinde Obama'nın Rolü, Siyasal Bilgiler Fakültesi Dergisi, C.VIII, S.2, 59-84.
- Örgün, F. (2001). Küresel Terör, İstanbul: Okumuş Adam.
- Polat, Ş. (2018). NATO'nun Geleceği ve ABD'nin Etkisi, Derleyenler: Tolga Sakman, Ayşenur Yılmaz ve Ufuk Çiçek, Yeni Güvenlik Sistemi ve Çok Taraflı Bedeli, İstanbul: Tasam Yayınları, 333-347.
- Primakov, Y. (2004). 11 Eylül ve Irak'a Müdahale Sonrası Dünya, İstanbul: Doğan Ofset.
- Rayburn, J.D. ve Sobchak, F.K. (2020). The U.S. Army In The Iraq War, Çeviren: Cenker Korhan Demir, Serdar Kavaklı ve Arman Sert, Jandarma ve Sahil Güvenlik Akademisi Yayınları, Ankara: Emsal Matbaa.
- Ritzer, G. (2011). Küresel Dünya, Çeviren Melih Pakdemir, İstanbul: Ayrıntı yayınları.
- Tamer, V. (2005). İlegal Paralel Güç Terör, İstanbul: Erciyaş Yayınları.
- Taslaman, C. (2007). 'Terör'ün ve 'Cihad'ın Retoriği: Felsefi ve Teolojik bir değerlendirme, Ed. Caner Taslaman ve Tomis Kapitan, 'Terör'ün ve 'Cihad'ın Retoriği, İstanbul Yayınevi, 9-59.
- Üstün, Ç, Balamir, B. ve Coşkun. (2021). Uluslararası Güvenlik: Kavramlar ve Teorik Yaklaşımlar, Ed. Ayça Emiroğlu ve Murat Ülgül, Uluslararası Güvenliğe Giriş, Ankara: Nobel, 11-38.
- Yalçın, H. B. (2018). Terörle Mücadeleye Stratejik Yaklaşım, Ed. Fahrettin Altun ve Hasan Basri Yalçın, Terörün Kökenleri ve Terörle Mücadele Stratejisi, SETA, 2.Baskı, 19-52.
- Sandıklı, A. (2011). Bilge Adamlar Kurulu Raporu Terörle Mücadele Stratejisi, İstanbul: Bilgesam Yayınları, Ecem Basım Yayın.
- Sevinç, İ. ve Babahanoğlu, V. (2019). Küresel Güvenliğin Değişken Yapısı ve Terör Örgütleri Üzerine Etkisi: DEAŞ Terör Örgütü Örneği, C.24, S.4. 969-987.
- Şarkul Avsat, (2019), ABD'nin dünya genelinde 800 üssü var: Hangi ülkede ne kadar üs var?, <https://turkish.aawsat.com/home/article/2053271/abd%E2%80%99nin-d%C3%BCnnya-genelinde-800-%C3%BCss%C3%BC-var-hangi-%C3%BClkede-ne-kadar-%C3%BCs-var>, (18.11.2024).

- Tarakçı, N. (2012). Küresel Sistemde Dış Politika Stratejileri, Klasik Diplomasiden Jeopolitik Diplomasıye, İstanbul: Tasam.
- Tuncer, H. (2006). Küresel Diploması, Ufuk Dizisi:193, Ankara: Ümit Yayıncılık.
- Türkiye Cumhuriyeti Dışışleri Bakanlıđı, Amerika Birleşik Devletlerinin Ekonomisi, <https://www.mfa.gov.tr/amerika-birlesik-devletleri-ekonomisi.tr.mfa>, (18.11.2024).
- Türköz, Ş. (2016). Küresel Terörizm Sorununa Güvenlik Perspektifli Bir Yaklaşım, Niğde Üniversitesi İktisadi ve İdari Bilimler Fakültesi Dergisi, C.9, s.2. 153-162.
- Yamakolu, C. (2001). Derin düşünce düşüşte Anarşi ve Terör Yükselişte, Eser 9, Ankara: Takav Matbacılık.
- Yetim, H. T. (2020). Kahire Konuşmasından Obama Doktrinine: Tek Lider Üç Farklı Ortadođu Politikası, Süleyman Demirel Üniversitesi Sosyal Bilimler Enstitüsü Dergisi, S.38, 113-133.
- Yıldızolu, E. (2002). Dinozorun Kuyruđu... 11 Eylül ve İstanbul: Yeni Roma, Remzi Kitabevi.
- Yurtsever, S. (2023). Ülkelerin Uluslararası/Bölgesel Örgütlerin Terörizmle Mücadele Siyasaları. Ed. Murat Aslan, Türkiye'nin Terörizm İle Mücadelesi Kavram, Süreç ve Yöntem, 11-72.

Din Görevlilerinin Gündelik Hayat Pratikleri: Muğla ve İstanbul Örneği¹

Ebru Açık Turğuter²

Ebrar Elveren³

Özet

Günümüz Türkiye'sinde dinsel hayat gerek geleneksel gerekse de kamusal yapılanmalarla birlikte yaşatılmaya çalışılmaktadır. Bu iki alanın hukuki olarak sınırları belli olsa da yer yer iki ayrı kültür ve pratik birbirinin içine geçmekte ve sınırlar yok olmaktadır. Öyle ki, resmi bir din görevlisinin yanında gönüllü bir kişi de dini merasimlerde aynı anda topluluğa yön vermekte ya da dini ritüeli yerine getirmektedir. Söz konusu çalışma, bu alan geçişlerini akılda tutarak resmi din görevlisi kadın ve erkeklerin günümüz Türkiye'sinde eylem alanlarını, birey ve grupları etkileme ve yönlendirme derecelerini anlamaya ve yorumlamaya çalışmıştır. Çalışma, niteliksel araştırma teknikleri özelinde tasarlanmış olup; alanını Muğla Menteşe Müftülüğü'ne bağlı olan kuruluşlar ve İstanbul'daki Taksim, Beyoğlu, Kadıköy ve Maltepe ilçelerindeki kiliseler olmaktadır. Kartopu örnekleminin kullanıldığı çalışmada; yarı yapılandırılmış görüşme formu ile derinlemesine görüşmeler yapılmıştır. Görüşmelerden elde edilen veriler 'günümüz Türkiye'sinde din görevlisi olmak', 'dini yaşantı ve gündelik yaşam ilişkisi' ve 'özel alanda eylemek' olmak üzere üç tema altında toplanmıştır. Toplanan veriler betimsel analiz tekniği ve saha notlarıyla yorumlanmıştır. Yedi Müslüman ve dört Hristiyan din görevlisi ile gerçekleştirilen görüşmelerde, din görevlilerinin toplum içerisindeki etkisinin azaldığı ve bununla birlikte mabetlerin işlevlerinin daraldığı ve geriye sadece ibadet merkezi ya da inanç turizmi özelinde turistik uğrak olarak görüldüğü ortaya çıkmıştır.

1 Çalışmanın bir kısmı X. Ulusal Sosyoloji Kongresinde (2023) sunulmuştur.

2 Dr.Öğr.Üyesi Muğla Sıtkı Koçman Üniversitesi, Edebiyat Fakültesi, Sosyoloji Bölümü, Genel Sosyoloji ve Metodoloji Anabilim Dalı, ebruacik@mu.edu.tr ORCID:0000-0002-6412-5510

3 Yüksek Lisans öğrencisi, Sakarya Üniversitesi, Sosyal Bilimler Enstitüsü Sosyoloji Bölümü, bilgiebrelveren@gmail.com, ORCID:0009-0008-8519-3759

GİRİŞ

Kentleşmenin, okur-yazarlığın, uzmanlaşmanın, bilimsel ilerlemenin ve rasyonelliğin öneminden hareketle tarif edilen modernite, sekülerleşmenin de arttığı bir döneme işaret etmektedir. Böyle bir dönemde dini yaşam ve dini inanç, bireysel tercihlere ve bir vicdan meselesine dönüştürülmeye; toplumsallığı en aza indirgenmeye çalışılmıştır. Ancak dünyanın pek çok bölgesinde, pek çok farklı din gerek geleneksel olarak gerekse de resmi makamlarca yaşatılmaya devam ettirilmektedir. Geleneksel yapılanmalar her toplum ve kültür için farklı öneme sahipken resmi din görevlisi olmak farklı bir deneyime işaret etmektedir. En başta, içinde yaşadığı kültüre ve dine uygun bir yaşam biçiminin topluma anlatılması ve yaşatılması ile görevli olan bu kişiler ya yönetsel aygıt tarafından ya da inancın resmi kurumu tarafından seçilmekte ve atanmaktadır. Bu kişiler, görevlerine devam etmek için belirli kriterlere sahip olmak zorundadır. Bazı dinler için din görevlisi, dünyanın gidişatından sorumlu olan kişi olarak tanımlanmaktadır. Günümüz toplumlarında kitaplı üç din, kurumsallaşmış ve resmi din görevlileri eliyle yaşatılmaya çalışılmaktadır. Bunlardan biri olan ve resmi ve gayri resmî kurumlar tarafından yaşatılmaya çalışılan Hristiyanlık, dünya genelinde 2,5 milyar takipçisi üç önemli mezhebiyle (Ortodoksluk, Katoliklik, Protestanlık) en önemli dinlerin başında gelmektedir. Her iki dini görüşte de din görevlisi olabilmek için o alanlara özgü eğitimlerden geçmek gerekmektedir.

Resmi din görevlilerinin, toplum üzerinde ne tür etkileri olduğu, bu kişilerin resmi görevleri nedeniyle dinlerinin getirmiş olduğu emirleri gündelik hayatlarında hangi düzeyde uyguladıkları bu araştırmanın ana sorunsalını oluşturmaktadır. Çalışma bu amaca ulaşmak için din görevlilerinin toplumsal hayattaki konumlarına ve kendi dinlerini yaşama pratiklerine yoğunlaşmıştır. Çalışma ayrıca din görevlilerinin günümüz modern dünyasında hangi konumda olduklarını ve bu konumun gündelik yaşamı ne ölçüde etkilediğini sosyolojik olarak sorunsallaştırmaktadır.

Din Sosyolojisi'nde dini yaşamla ilgili iki önemli varsayım bulunmaktadır. Birinci ve en eskisi, dünyada sekülerleşmeyle birlikte inancın ve dinin çöküşe geçeceği ve insanların din olmadan yaşayabileceğine dair olan varsayımdır. Bu varsayım, bireylerin doğüstü güçlere bağımlılığını ortadan kaldıran, dinsel anlama ve psikolojik desteğe duydukları gereksinimi azaltan, kırsal kökenli toplumun dönüşümünü merkeze alarak yaşam standartlarının yükselmesi ve risklerin azalmasıyla bu durumun pekiştğini savunur. Bu dönemden itibaren din, devlet ve piyasa başta olmak üzere toplumsal sistemlerin alanları birbirinden farklılaşarak uzaklaşmış ve kendi içinde uzmanlaşmıştır. Uzmanlaşma, hesaplanabilirlik ve akılcılaştırma her alanı kat

ederek dinsel inanç ve pratiği özel alana hapsedmiştir. Ancak küreselleşme ile yerel inançların bireylerin ilgisini çekmesi, kişisel tüketimin ön plana çıkıp özel alanı kat etmesi, neo-liberal politikaların bireyi hedeflemesi, internet ve sosyal medyanın etkisinin artışı dünyanın muhafazakarlaşmasıyla çakışmış ve sekülerleşme varsayımına karşı yeni bir varsayım ortaya çıkmıştır. Din Sosyolojisi'nde son yirmi yıldır önemli hale gelen bu yeni varsayım, dinin silikleşmesine değil direncine dikkatleri çeker (Giddens, 2019: 731-732; Turner, 2019:260-262). Söz konusu bu çalışma bu iki varsayımın Türkiye özelinde geçerliliğini sorgulamak üzere tasarlanmıştır. Çalışma bu amaca ulaşmak için Gündelik Hayat Sosyolojisi'nin ve Bourdieu'nun kavramlarından faydalanarak dinin toplumsal hayattaki yerini din görevlileri özelinde sorgulamaktadır.

1. GÜNDELİK HAYAT ÜZERİNDE DİN ALANININ KURLUŞU VE SERMAYE TİPLERİYLE İLİŞKİSİ

Sosyolojik değerlendirme açısından bilinen en önemli gerçek, toplumda yaşayan herhangi bir bireyin kıyafet veya yiyecek dolabında olan en basit şeyin bile yaşadığı toplumdaki kültür ve sınıf gibi önemli konumlanmalar hakkında bilgi vermesidir. Bu anlamda bireyin gündelik yaşamında yaşama ve eyleme biçimini etkileyen her anlamlandırma biçimi de sosyolojik olarak önemli olmaktadır. Bir süre Mikro Sosyoloji olarak adlandırılan bu ilgi, günümüzde Gündelik Hayat Sosyolojisi olarak anlamlandırılmaktadır. Bu alanda eserler veren Lefebvre'ye göre gündelik hayat, bireyleri kuşatan çok boyutlu bir gerçekliktir. Çalışma hayatı, aile yaşamı, boş vakit, bireysel etkinlikler ve özel yaşamın birlikteliği gündelik hayatı oluşturan en önemli bileşenlerdir. Lefebvre'ye göre gündelik olanın bilgisine ulaşırsak hem toplumun kendine has özelliklerini ortaya çıkartırız hem de toplumu daha iyi anlarız (Lefebvre, 2013: 47-48). Zira gündelik hayattaki bilgi bize aşına olduğumuz, bildiğimizi sandığımız şeylerin gerçekte neye tekabül ettiğini görmemizi sağlar. Gündelik hayatın incelenmesi, uzmanlaşmış bilimlere bir karşılaşma zemini sunduğu gibi (Lefebvre, 2007: 30) toplumu ve onun içinde eyleyen faileri anlama imkânı verir. Gündelik hayat bir olgu olarak toplumsal yaşam ile karşılıklı bir ilişki içerisinde ve dahası bireylerin gündelik hayat rutinleri, başkalarıyla kurduğu sürekli etkileşim sonucu biçim ve anlam kazanır (Giddens, 2012: 168). Gündelik hayatı anlayabilmek için toplumu, toplumu anlayabilmek için de gündelik hayatı anlamak gerekmektedir. Anlama hamlesini gerçekleştirebilmek için de yaşanan toplum ve onun sıradan döngüsünün bileşenleri incelenmelidir. Bu mefhumların önemli bir ayağını da bireyin gündelik yaşam içerisinde (Lefebvre, 2010: 19) sosyalleşmesi oluşturur.

Aile, arkadaş, eğitim, iş yeri gibi kurumlar eliyle gerçekleştirilen sosyalleşme sosyolojinin en eski konularının başında gelmektedir.

Genel olarak bakıldığında gündelik hayat sosyolojisi, sanat ve özellikle eğitim ile ilgili önemli çalışmaları olan Bourdieu'nun, dini alanla ilgili on üç makalesi vardır ve onun bu alana katkısının, modern dönemde dinin nihai işlevine dikkat çekmek olduğu söylenebilir. Modern dönemde dinin görevi, insanların toplumsal düzendeki konumlarını anlamalarına yardımcı olmaktadır. Bourdieu, modernleşme sürecinde artık dinin yerine kutsama mercii olarak devletin öne çıktığını savunur (Bourdieu, 2000:245; Bourdieu & Wacquant, 2014; Rey, 2004:333). Böylece din, kişisel alana ve vicdana indirgenip onun sosyal yönü en aza indirgenir. Bourdieu, kendinden önceki pek çok sosyolog gibi dini pratiklerin bu dünyaya yönelik oluşundan hareket etmiş ve dinin bir meşrulaştırma aracı olarak toplumsal önemine dikkatleri çekmeye çalışmıştır. Bir rıza aracı olarak din, sosyal konumların doğallaştırılıp içselleştirilmesinde önemlidir. Bu önemi anlamak için alan mefhumunu ele alan Bourdieu, alan kavramını Weber'in din sosyolojisi çalışmalarından özellikle rahip, peygamber ve büyücü arasında kurduğu ilişkiye yönelik eleştirel bir tavırla kurduğunu belirtir (Bourdieu & Wacquant, 2004:81). Bourdieu, dinin sahip olduğu gücün maddi veya fiziksel olmadığını aksine simgesel bir güç olduğunu ileri sürmektedir. Dinin meydana getirdiği simgesel iktidar, dünyaya karşı bakış açımızı belirler, onu olduğu şekliyle değil olması gerektiği şekliyle görmemizi sağlar. Gerçeklik algımızın şekillenmesinde etkin olan din, insanlar arası etkileşimi ve yine onlar arasındaki hiyerarşinin devamını da sağlar (Swartz,1997:11). Din, sembolik anlamlar sistemi olduğu gibi; yaşam ve ölüm sorusuna da sistematik bir yanıtıdır (Rey, 2007:6). Bu durumu anlatmak için Bourdieu, toplumsal uzam içinde çeşitli alanların var olduğunu ve kültürel yapılanmalar içinde dini alanın dünyaya dönük bir alan olduğunu ve onun da sermaye ve iktidar ilişkileri ile örülü olduğunu belirtir. Her alanın kendisine mahsus kuralları vardır ve her alan, kişinin sermayesi oranında başarıya ulaşabileceği bir piyasa gibi işlev görür (Bourdieu & Wacquant, 1992: 71-89). Bourdieu bir alanın oluşumunu üç evrede ele alır; özerkliğin kazanılması, yapanın ortaya çıkışı ve sembolik sermayenin ortaya çıkışı (Bourdieu, 1990:36). Alan, toplumsal olarak alınan konumların ağı olarak tanımlanabilir. Alana kimin girip kimin giremeyeceği; kimin buradaki özgül faydalara ulaşip ulaşamayacağı alanın bizzat kendisi tarafından belirlenir. Yani alanlar toplum içerisinde oluşan etkiler tarafından tanımlanmakla birlikte etkileri de alanları tanımlamaktadır. Tanımlamalar doğrultusunda alanlarda ortaya çıkan ortak nokta mücadelenin var olduğudur. Alana yeni giren ile alan üzerinde tahakküm kurmuş olan özgül sermaye sahiplerinin arasında dağıtım tekeli ve sermaye üzerine oluşturulan tanım noktasında devamlı bir

mücadele söz konusudur (Palabıyık, 2020:18). Alanın sınırlarını, tanım ve alana olan girişleri koruyup muhafaza etmek kurulu bir düzeni korumak anlamına gelmektedir. Bourdieu bu hususta alan içerisinde üretim yapan nüfusun artması sonucunda mevcut olan hiyerarşik düzeni korumanın önemini ve aciliyetinin arttırdığını belirterek bu tarz süreçlerde alanların dış etkilere daha açık olduğunu açıklamıştır (Swartz, 2011:267). Bourdieu'ya göre din; sanat, felsefe, bilim veya moda gibi diğer kültürel alanlarla benzer özelliklere sahip sembolik gücün bir sistemi olarak analiz edilebilir (Swartz, 2013:182). Bu anlamda Bourdieu'nun din sosyolojisine bir diğer katkısı da, dinî uzmanların ürettiği sır (veya nadir bilgi) ile onu tüketen hiyerarşi dışı sıradan birey ve gruplar arasında gördüğü ve daha çok ekonomik anlamda arz-talep ilişkisi olarak yorumlanabilecek bir ilişkiyi formüle etmesidir. Bu formülde bir alan olarak kurduğu dini anlamak için habitus ve sermaye kavramlarına (Yel, 2010:578) bakmak gerekmektedir.

Bourdieu, habitus kavramıyla biz ve çevremizdeki dünya arasındaki ilişkileri işaret eder. Habitus, hareketlerimizde dâhil olmak üzere dünyayı algılayışımız ve duygularımızı etkileyen önemli bir algı kalıbıdır (Yel, 2010:559). Habitus tanımından sonra Bourdieu, toplum içerisinde güç dengelerinin baskı olmadan da nasıl devam ettiğine yönelir ve burada temeli ekonomik olmak üzere sermaye sahipliğinin bu durumu etkilediğini ortaya koyar. Sermayenin dört biçiminden bahseden düşünür; bunların her birinin günlük yaşamda diğerleriyle ilişkiler esnasında nakde çevrilebilir olmasından bahseder. Bunlar ekonomik sermaye, kültürel sermaye, sosyal sermaye ve simgesel sermayedir (Swartz,2011:117). Bourdieu'nun gündelik hayatın kendisini de dahil ettiği çözümlemesi günümüz Türkiye'sinde dini alanda yer alan din görevlisi kadın ve erkeklerin yaşam tarzlarını ve eylemlerini anlamak için bu çalışmada işe koşulmuştur. Bunun için dini alanı ve gündelik yaşamı etkileyen pratikleri belirleyen kutsal kitaplarda yer alan kurallara ardından bunun dini alan içinde gündelik hayatta din görevlilerinin uygulama biçimlerine bakılacaktır.

2. KUTSAL KİTAPLARDA GÜNDELİK HAYAT

2.1. Kur'an'ı Kerim'de Gündelik Hayat

Allah'ın, yeryüzüne kulları için indirmiş olduğu mukaddes kitap Kur'an'ı Kerim, toplumsal ilişkilerden aile içi düzene kadar birçok alana değinerek toplumsal düzeni oluşturmaya çalışmıştır. Oluşturulmaya çalışılan düzen neticesinde ayetler yer yer kıssa biçiminde sunulduğu gibi emir olarak da ortaya konmuştur. Kur'an'da gündelik hayat ve din görevlilerinin yaşam tarzı için; aile, kardeşlik, temizlik, yemek, uyku konuları seçilmiştir. Bu konuların

seçilme nedeni hem bir insan için gündelik hayat pratiklerini ilk elden ilgilendirmesi hem de din görevlisinin görev tanımı için merkezi konular olmasıdır.

Kur'an'da toplumların düzen içerisinde yaşayabilmesi için gündelik hayat içerisindeki tüm alanlara değinilmiştir. Bu alanlardan en önemlilerinden biri aile hukukudur. Bu hususta Kur'an'da aile ilişkisi akrabalık ilişkisi, aile ve ailede kadın ve erkeğin görevlerine dikkat edilmiştir. Kur'an, aile kavramının önem ve değerine birçok ayetinde değinmekle birlikte bireylerin düşünüp ibret alabilmesi için anne karnındaki evreler anlatılmıştır.⁴ Anne babaya karşı iyi davranışlarda bulunmak evlada yüklenmiş bir sorumluluktur. Aile içerisindeki merhamet ve minnet duygusu aile içi ilişkileri derinleştirmekle birlikte bu duygular Kur'an'da Allah'a şükretme sebebi olarak ifade edilmektedir. Bu sebepten ötürü Kur'an'ın birçok ayetinde şükür kavramı irdelenmiş olup dönüşün yalnızca Allah'a olduğu belirtilerek telkinlerde bulunulmuştur. Ayrıca Kur'an, kıyamet ve cehennemden bahsederek cehenneme götüren her türlü 'hayasızlık' ve kötülükten uzak durulmasını emretmiştir. Bu hususta ailelerin de cehenneme ulaştıracak her türlü hareketten uzak durulması emredilmiştir.

Bir diğer konu olan kardeşlik, İslam devletinin kurulmasında büyük bir önderlik etmekle birlikte gönüllerin fethedilmesinde etkin bir rol oynamıştır. İslam devletinin oluşmasında da Ensar-Muhacir kardeşliği öncü bir rol oynamış olup⁵ geçmişini anlama ve günümüze ışık tutma noktasında da büyük bir örneklik teşkil etmektedir. Kardeşlik dolaylı ve doğrudan olarak Kur'an'da vurgulanan bir kavram olmakta birlikte uygulanması durumunda ahirette mükafatın verileceği önemli bir alandır.⁶ Kardeşler arası anlaşmazlığın olması İslam dinince hoş karşılanmamakla birlikte anlaşmazlığa düşen kişilerin çekişmesi yasaklanmıştır. Kur'an'a göre çekememezliğe düşen kişiler için büyük bir azap vardır.⁷ Müminlerin kardeş nazarıyla bakılması ayetler çerçevesinde Allah'ın rahmetinin bir tezahürü olduğundan ötürü küslük ve çekişme dostluklar içerisinde olası bir durum değildir.⁸

Gündelik yaşam pratiklerinden biri temizlik, İslam dini için büyük bir öneme sahiptir. Örneğin İslam'ın şartlarından biri olan namaz hem madden hem de manen temizlenme olarak görülmektedir. Aynı zamanda boy abdesti hem namaz kılabilmek için hem de günlük faaliyetleri yerine getirebilmek

4 Ahkaf suresi 15. ayet

5 Haşr suresi 9. ayet

6 Al-i İmran suresi 103. ayet

7 Al-i İmran suresi 105. ayet

8 Hucurat suresi 10. ayet

için başlıca şartlardandır. Burada Allah için yapılacak ibadetlerin temiz bir şekilde yapılması gerektiği anlaşılmalı birlikte Allah'ın da temizlenenleri sevdiği ayette ifade edilmiştir.⁹ Maide suresinde hem abdeste hem de boy abdestine değinilmiş olup hangi durumlarda boy abdesti almanın veyahut abdestin nasıl alınması gerektiği belirtilmiştir. Müslüman bir birey, kendini manen temiz tutması gerektiği gibi dış görünüşüne de ehemmiyet etmesi gerekmektedir. Çünkü Müslüman'ın yaşayışı ibadet nazarıyla bakılmakta olup her an ibadet ediyormuşçasına kişisel hijyenine ve kıyafetlerine dikkat edilmeyi buyurur. Bu hususta Müddessir suresinde “*Elbiseni tertemiz tut. Günablardan uzak dur*”¹⁰ emredilerek ayette maddi ve manevi olarak temizliğe işaret edilmiştir.

Kur'an'da yemek bölümünde Müslümanların neyi tüketip neyi tüketemeyecekleri; helal ve haram olarak net bir şekilde belirtilmiştir. Özellikle sarhoş eden her türlü gıda haram kılınmıştır. Bu hususta İslam toplumunda şarabın yasaklanması bir anda emredilmemiş olup toplumsal alışkanlıklar göz önüne bulundurularak yavaş yavaş yasaklanmaya başlanmıştır. Allah içkinin yasaklanması üzerine öncelikle Nahl suresinde “*Hurma ağaçlarının ve üzüm asmalarının ürünlerinden hem içki hem de güzel besinler elde edersiniz. Bunda da aklını kullanan bir topluluk için açık delil vardır*”¹¹ buyurarak kullarını, üzüm asmaları üzerine tefekküre yöneltmekle birlikte güzel besinler ve içkinin aynı kefeve konulamayacağını da ortaya koymuştur.

Gündelik yaşam pratikleri içerisinde önemli bir yeri olan uyku, bireyin günlük aktivitelerini yerine getirmek için önemli bir fonksiyon olmakla birlikte sağlıklı bir hayat sürdürebilmek için olmazsa olmaz unsurlardandır. Günümüzde de birçok araştırmaya konu olan uykunun süresi ve ne zaman uyunması gerektiği gibi birçok konu incelenmeye devam etmektedir.¹² Uyku bir dinlenme aracı olmakla birlikte¹³ Kur'an tarafından belirli bir düzene sokularak uykunun da ibadet boyutu ele alınmıştır.¹⁴ Kur'da uyku düzeni noktasında ise gecenin bir kısmında kalkılıp namaz kılınması gerektiği¹⁵ yine gecenin gündüze yakın süreçlerinde namazın eda edilmesi gerektiği¹⁶ belirtilmiştir.

9 Mü'minin suresi 51.ayet

10 Müddessir suresi 4. ayet

11 Nahl suresi 67. ayet

12 Furkan suresi 47. ayet

13 Nebe suresi 9. ayet

14 En'am suresi 60. Ayet

15 Müzzemmil suresi 2. ayet

16 Hud suresi 114. ayet

Aile, aile içi ilişkiler, temizlik, yemek ve uyku gibi gündelik yaşamı etkileyen pratikler, bir Müslümanı daha iyi bir inanan olmasını sağlayacak şekilde düzenlenmeye çalışılmış olup, denge ve düzene dönük pratiklerle desteklenmiştir. İnanan bir kişinin gündelik hayatında ‘iyilik, temizlik ve paylaşım’ gibi güzel huylar edinmeye dönük olarak eylemesi için çeşitli emir ve yasaklar buyurulmuştur. Böylece ister resmi olsun ister olmasın her Müslüman’a Müslüman olmak bakımından dini görevler verilmiştir. Bu görevleri yerine getirme bakımından da inananlara toplumsal mertebe müjdelenmiştir.

2.2. Kitab-ı Mukaddes’te Gündelik Hayat

Tanrı’nın kullarına yasakladığı ve müjdelediği mesajları ileten Eski ve Yeni Ahit’te de inananlar için gündelik yaşamı etkileyen pek çok ayet bulunmaktadır. Gündelik pratikleri özelinde Eski ve Yeni Ahit’e bakıldığında; İslam dininde olduğu gibi Hristiyanların inanç ve değerleri içerisinde evlilik, Hristiyan çocuklar yetiştirebilmek adına önemlidir. Kilisede yapılan evlilik İsa’nın sözleriyle gerçekleştirildiği için kilisede kıyılmayan nikahın geçerliliği bulunmamaktadır. Aynı zamanda evlilik anlaşmanın tezahürü olduğundan ötürü her iki tarafında evlenmeye gönülünün ve onayının olması gerekmektedir. Aksi halde evliliğin kilise tarafından geçerliliği olmamaktadır. Yapılan her bir evlilik ve ardından oluşan nesiller, kilisenin vücut bulmuş hali olarak kabul edilmektedir. Bu durum kilisenin aile üzerinde etkin bir rol oynadığını göstermektedir. Katolik kilisesi için evlilik her ne kadar kutsal olsa da herkes için zorunlu bir eylem değildir. Rab, bazı kişileri kendisine adanması için kullarını bekarlığa davet etmiştir.¹⁷ Evlenen kişiler için de iffetli bir yaşam şekli emredilmiştir.¹⁸ Zina, Hristiyanlık alemi için evlilik içerisinde yapılabilecek en büyük yanlıştır.¹⁹ Karı-koca arasındaki ilişki içerisinde sevginin azalması Tanrı’ya vermiş oldukları söze ihanet etmek demektir. Buradan çiftlerin evlendiklerinde Tanrı’nın da bu birlikteliğe katıldığı anlaşılmaktadır. Kısacası evlilik, İsa ile kilisenin bir sembolü olarak kabul edilmektedir.

Evlilik sonucunda doğan çocuk Hristiyan alemi için önemli olmakla birlikte çocuğun yetiştirilmesinde anne ve babaya sorumluluklar yüklenmiştir. İncil’e göre İsa’ya bağlanan kişi Tanrı’nın manevi çocuğudur. Mesih’e kavuşmanın da tek yolu kişinin algılayabileceği bir yaşa geldikten sonra gönüllü olarak O’na bağlanmasıdır. Burada anne ve babanın rolü çok büyüktür. Anne

17 I. Korintliler, 7/1-9.

18 Markos, 10/2-12.

19 Süleyman’ın Özdeyişleri, 6/27-29

ve babalar, çocuklarının dinlerini öğrenmelerini için onlara hassasiyetle yaklaşmalıdır. Çocuğa ev içerisinde dini eğitim verilmesi topluma Hristiyan bir bireyin kazandırılmasına imkân tanıyacaktır²⁰. Dini eğitim bu nedenle en başta ailenin görevidir.

Hristiyanlıkta erkek ve kadına belirli sorumluluklar verilerek ev içi düzen sağlanmaya çalışılmıştır. Erkekler çocuklarının ve eşlerinin bakımı için çalışmalı; kadınsa ev içi görevlerini yerine getirmelidir²¹. Hristiyanlık inancına göre kadının asli vazifesi öncelik olarak Hristiyanlığın riayetlerine uymak; ardından da kocasını her anlamda mutlu etmek için onun vermiş olduğu tüm kararlarda arkasında durarak ona destek olmaktır. Zira Hristiyanlıkta kadının yaradılış sebeplerinden biri de erkeğin hayatını yalnız bir şekilde geçirmemesini sağlamaktır²².

Hristiyan inancında kardeşliğe de birçok ayette vurgu yapılmıştır. Bilhassa yoksul olan kişilere eli açık olmak ve onlara yardımcı olmak gerektiği emredilmiştir²³. Gerek komşuda gerekse kan bağı olmayan manevi kardeşlerden faiz alınmaması gerektiği emredilerek "*Tanrı'ndan kork ki, kardeşin yanında yaşamını sürdürebilsin*"²⁴ buyrulmuştur. Ayrıca kardeşlik hususunda ayetlerde kardeşini seven kişinin ışıktayacağı²⁵ buyrulmuştur. Tanrı, bilhassa kardeşlik sevgisinin sürekli olması gerektiğini emrederek kişinin kendini kardeşinden yüksek görmemesi gerektiğini buyurmuştur²⁶. Böylece hem biyolojik hem de dini kardeşlerle ilişkilerin uyumlu ve iyilik dolu olması emredilmiştir.

Kardeşliğe yakın bir ilişki olan komşuluk da Hristiyan inancında önemsenmiştir. Bilhassa komşunun malına ve ırzına geçmemek konusunda birçok uyarılarda bulunulmuştur.²⁷ Hristiyan inancında adalet önemli olduğu gibi komşuya adalete bilhassa vurgu yapılmaktadır.²⁸

İnsanlarla ilişkiler dışında bireyin gündelik yaşam pratiklerine bakıldığına Kutsal kitap içerisinde yemek adabı önemli bir konu olmaktadır. Tanrı kullarına neyin yenip yenmemesi konusunda bazı emirlerde bulunmuştur²⁹

20 Mısırdan Çıkış, 20:12.

21 Koloseliler, 3/18.

22 I. Petrus, 3/7.

23 Tesniye, bölüm 15

24 Levililer 25:36-42

25 Yuhanna 2:10-16

26 Matta 7:1-5

27 Levililer 18:20

28 Levililer 19:15

29 Levililer 7:19-25

ve kutsal kitap içerisinde yemek adabına da değinilmiştir. “Öyleyse kardeşlerim, yemek için bir araya geldiğinizde birbirinizi bekleyin”³⁰ buyrulmuştur. Ayrıca Tanrı hangi kişilerle sofrasına oturulup oturulmayacağı konusunda da bazı emirlerde bulunmuştur.³¹

Yemek dışında uyku da sınırları belirlemiş pratiklerdendir. Kutsal Kitap içerisinde uykuya çok fazla meyletmemenin önemi her bir alanda görülmektedir. Örneğin Mezmurlar’da yer alan “Ölüm uykusu” kavramı, kişinin sadece maddi olarak değil manen de bir uykuya girip ölü olarak yaşamaması için³² uyarılarla doludur. Tanrıya olan yakarma esnasında uykusuzluk bağışlanma ve yalvarışın önemli bir sembolüdür³³. Bununla birlikte kutsal kitap içerisinde kulların düşünüp hayatlarını düzene sokması amacıyla çeşitli uyarılar bulunmaktadır. “Ne zamana dek yatacağsın, ey tembel kişi! Ne zaman kalkacaksın uykundan?”³⁴. Uykuyu sevmek yoksullaşmanın faktörü olarak görülmekle birlikte kalkış ve diriliş kişinin ekmeğinin bol olmasını sağlamaktadır³⁵. Bilgelik ve dünyada çekilen zahmeti anlamının başlıca yolu gece gündüz kafa yormaktan geçmekle birlikte³⁶ kutsal kitap içerisinde uyanık olup işini özenle yapmak önemsenen bir durumdur. “Çünkü kendi düşüşünle yürürümeğtesin.”³⁷ Bununla birlikte Sirak’da verilmiş olan öğüt günümüz gündelik hayatı için de önemli bir alandır. “Az yiyen kişi iyi uyur. Sabah erken kalkar, keyfi yerindedir. Obur kişinin yazgısı uykusuzluk, safrayla ilgili sorunlar ve sancılanmaktır.”³⁸

Kitab-ı Mukaddes’te temizlik anlayışını irdelemek gerekirse öncelik Hristiyan olmanın ilk şartı olan vaftizdir. Bilinenin aksine vaftiz, bedenin kirden arınması değil Tanrı’ya yönelen temiz vicdanın dileğidir. Vaftiz İsa Mesih’in dirilişi gibi Hristiyanları da kurtarmaktadır.³⁹ Özetle Eski ve Yeni Ahitte temizlik gündelik yaşama yön veren pratiklerdendir. Bireyin hem madden hem de manevi olarak temiz olması önemlidir. Oruç tutmak, ruhunu arındırmak ve sürekli temiz kalmak gibi rahipler için zorunlu kılınan tapınma halleri başta olmak üzere ayin temizliğine dikkat etmek, yeni katılanlar için vaftiz töreninin düzenlenmesi, banyo yapılarak temizliğin korunması,

30 Korintliler 11:30

31 Süleyman’ın Özdeyişleri 23:7-8

32 Mezmurlar/ 13:3

33 Mezmurlar/ 132:4

34 Süleyman’ın Özdeyişleri/ 6:10

35 Süleyman’ın Özdeyişleri/ 20:13

36 Vaiz/ 8:16

37 Sirak/ 13:14

38 Sirak/ 31:20

39 Petrus/ 3:21

bedensel temizlik ile ruhun arınılılığı arasında bağın kurulmasının önemsendiğı görülmüştür.

Sonuç olarak gündelik yaşam pratiklerinin inanan bireylerin inançlarını pekiştirmek, dini yaşamı uygun şekilde yaşamak ve bireyi dini açıdan temiz, doğru ve adil bir kişi haline getirmek gibi çok yönlü işlevleri bulunmaktadır. Bu anlamda dini yaşam ve gündelik hayatın örtüşmesi inanan kişinin hem bu dünyada hem de öbür dünya da mutlu olmasının anahtarıdır.

3. DİN GÖREVLİLERİ: ALAN-HABİTUS İLİŞKİSİ

Gündelik yaşam pratikleriyle ilgili dini emir ve kurallardan hareketle çıkılan alan araştırmasında; din görevlilerin toplumsal konumları, dini alana giriş şekilleri ve buradaki konumlanmaları ve sermaye sahipliğı ile gündelik yaşam pratikleri arasındaki ilişkiyi anlamak için on bir din görevlisi ile derinlemesine görüşmeler yapılmıştır. Araştırmaya yedi Müslüman din görevlisi katılmıştır. Müslüman katılımcıların beşi erkek, ikisi kadındır. Müslüman din görevlilerin hepsi Muğla'nın Menteşe ilçesine bağlı olan Menteşe Müftülüğünce görevlendirilmişlerdir. Görevliler içerisinde üç imam, bir vaize, bir Kur'an öğreticisi, bir şube müdürü ve bir ilçe müftüsü bulunmaktadır. Müslüman din görevlilerinin beşi lisans, ikisi ön lisans mezunudur. Katılımcıların hepsi İlahiyat-İslami İlimler okumuş olmakla birlikte bir kişi de doktora yapmaya devam etmektedir. Bu kişilerden ikisi yurtdışında görev yapmıştır. Bununla birlikte Müslüman din görevlilerinden beşi birçok ilde bulunarak vazifesine devam etmiş ve bir tanesi dışında hepsi Muğla dışından bu göreve atanmışlardır. Müslüman katılımcıların üçünün kardeşleri ya da eşi din görevlisidir. Müslüman katılımcılar 31-60 yaş aralığında olup; beşi evli, ikisi bekadur.

Araştırmaya dört Hristiyan din görevlisi katılmıştır ve hepsi erkektir. Hristiyan din görevlileri İstanbul'a bağlı olan kiliselerden çalışmakta olup biri Katolik, biri Ortodoks, ikisi ise Protestan din görevlisidir. Hristiyan katılımcılar; biyoloji, felsefe, İngiliz Dili ve Edebiyatı ve fizik gibi lisans programlarından mezun olup bunlardan ikisi yüksek lisans yapmaya devam etmektedir. Hristiyan din görevlilerinden bir katılımcı hariç tüm katılımcılar İstanbul ili içerisinde görevlerine başlamış ve sürdürmeye devam etmektedir. Hristiyan din görevlileri göreve başlamadan önce mezun oldukları bölüm özelinden işe başlayıp belirli yaştan sonra din adamı olmaya karar vermişlerdir. Hristiyan katılımcılardan ikisinin babası din görevlisidir. Hristiyan din görevlilerinin yaşları 38-62 yaş aralığındadır.

Katılımcıların dini alana yatkınlığı hem Müslüman din görevlilerinde hem de Hristiyan din görevlilerinde görülmektedir. Katılımcıların çevresinde din

görevlisi olan kişilerin varlığı aile ve eğitimle edinilmiş habitusun önemini gözler önüne sermektedir. Ancak buradaki en önemli fark, Hristiyan din görevlisi olmanın karar vermekle başlayan ve gerekli eğitimi alıp diploma sahibi olmaya gerek olmadan çok daha kolay bir yolu olmasıdır. Zira Müslüman din görevlisi olmak için resmi eğitim ve diplomanın varlığı zorunludur. Bu anlamda İslamiyet özelinde dini alana girmek ve resmi olarak görevli olmak için kültürel sermayenin diploma özelinde varlığının önemli bir şart olduğu alenen ortadadır. Hristiyan din görevlilerinin dini görev öncesi farklı hayat deneyimine sahip olması dini alanda konumlanmayı belirli oranda etkilese de Müslüman din görevlisinin diploma derecesi dini alandaki konumunu direkt olarak etkilemektedir. Hristiyan din görevlisi olmada cinsiyet farklarının görev dağılımını etkilediği katılımcı erkek din görevlilerinden öğrenilmiş olup Müslüman kadın din görevlisi olmak günümüzde oldukça prestijli olmaya ve farklı bir deneyime tekabül etmektedir. Sonuç olarak özellikle Müslüman din görevlilerinin demografik özellikleri, ailelerinin konumları, aldıkları eğitim dini alandaki konumlanmalarını ve sermaye sahipliğini ilk elden etkilemektedir. Hristiyan din görevlilerinin ise yaşamlarındaki herhangi bir aşamada kendi kararlarını verip dini alana geçmeleri ve resmi din görevlisi olmaları çok daha kolay ve olası bir durumdur.

4. MODERN ZAMANDA DİN GÖREVLİSİ OLMAK:

Genel olarak orta sınıfın altı ya da alt sınıfın üst kesimlerine mensup olan katılımcılar için modern zamanlarda din görevlisi olmak; içerisinde çeşitli sıkıntıların olduğu bir deneyimdir. Modern bir dünyanın yüksek okur-yazarlık seviyesini, kentleşmesi, demokratikleşmeyi ve sekülerleşmeyi, bilimin ve rasyonel düşüncenin egemenliğini kapsadığını öne süren çalışmada katılımcılar bu tanımlamayı doğru bulmuşlardır. Dünyanın önemli bölgelerinin muhafazakâr partilerce yönetildiği bu dönemde neo-liberal politikaların varlığı, uluslararası mali politikaların ve sermaye sahipliğinin öneminin hep artışta olması da modern dünyayı tanımlayan diğer hususlardır. Bunun yanında çekirdek ailenin de parçalandığı, boşanma ve hukuki kuralların bireysel özgürlüğü temel aldığı ve sosyal medyanın artan etkisi gibi pek çok faktör; din görevlilerinin endişelerini arttıran faktörlerdir. Müslüman din görevlilerinin dördü, din görevlilerin artık eski konumunda olmadığı, toplum içerisinde etkisinin azaldığı ve din görevlilerine saygı duyulmağı belirtilmiştir.

“Din görevlilerini çok da önemsediklerini düşünmüyorum. Ya da onlar düşündürtmüyorlar. Yani çok lazım değilmiş gibi davranıyorlar. Toplum içerisinde çok gerekli değilmişiz gibi örneğin siz durun bizim daha önemli işlerimiz var olarak düşünüyorlar.” (ME4,27 yaş)

Müslüman katılımcılar bu soruya Muğla ili özelinde de cevap vermişlerdir. Ege ve Akdeniz bölgesinin kesişiminde yer alan Muğla ili özellikle 1970'ten sonra turizm potansiyeli ile dışa açılmaya başlamıştır. 1990'larda üniversitenin açılması ve etkinliğinin artması ile hizmet sektörünün artan etkinliği de ilin sosyo-ekonomik anlamda değişimini tetiklemiştir. İlin merkez ilçelerinde hizmet sektörü, kıyı ilçelerde turizm sektörü ve çevre ilçelerdeki tarım sektörü ile meşgul olunması nüfus dalgalanmalarının yaşanmasını getirmektedir. Ayrıca ilin merkez belediyesi son yirmi yıldır sosyal-demokrat bir partinin yönetimindedir. Bu Muğla ilinin kültür, sanat, eğitim ve çevre meselelerine karşı daha hassas bir yapıda olmasını getirmekte; din ve dini pratikler bu anlamda bireysel alanı ilgilendiren özel bir durum olarak yorumlanmaktadır. Özellikle erkek din görevlileri, burada dinin, sadece özel günlerde hatırlandığını belirtmişlerdir

“Açıkçası dinin bu hususta gerilerde olduğunu gördüm. Özellikle zengin kesimlerde din çocuk doğumları, düğün ve ölümlerde hatırlanıyor.” (ME2,42 yaş)

“Diğer memleketlerde imam olan arkadaşlarımıza yemeklere vs. davet edip el üstünde tutuyorlar. Bunu Muğla bazında söyleyecek olursak evet saygı var ama öyle tam manasıyla değil. Ama tek başına yapamayacakları şeyler var. Din vecibe olarak değil de kültürel olarak görülüyor.” (ME3,25 yaş)

“Maalesef günümüzde diyanet kurum olarak gerilerde gözüktüyor. İnsanlar diyanete pek güvenmiyor ya da farklı alguları var bu yerden yere göre değişiyor. Menteşe için bu böyle.” (ME5,25 yaş)

Kadın katılımcılar ise kendilerini özel ve önemli bir yerde görerek kendilerine saygı duyulduğunu ifade etmişlerdir.

“Çok güzel bir yerde görüyorum. İnsanlar tarafından sevilen ve saygı duyulan bir alandayım.” (MK2, 42 yaş)

“Modernlik onları değiştirmiyor. Toplum aynı toplum. Din görevlisi aynı din görevlisi. Din görevlisinin hayat tarzı ve bakış açısı değiştiği için şu an bu haldeyiz.” (ME1,42 yaş)

Kadın din görevlileri erkeklerin aksine sadece kadınlarla hemhal olmaktadır. Özellikle görüşülen katılımcılar daha çok gençlerle vakit geçirdiği için birbirini daha çok tanıma, yakın olma gibi durumlardan sonra ilişkiler daha da derinleşmektedir. Bu noktada kadın olarak alana dahil olmak ile erkek olarak dahil olmak arasında sosyal sermaye sahipliği açısından önemli bir fark olmakta ve kadın din görevlileri toplumsal açıdan çok daha fazla prestij sahibi olmaktadır.

Hristiyan din görevlilerinden iki katılımcı da tıpkı Müslüman din görevlileri gibi toplumun dine karşı bir önyargısının olduğu ve artık din görevlilerinin önemsenmediğini belirtmişlerdir. *“Önemli bir yer değil. Çünkü para getirmeyen işler günümüzde önemsiz ve saçma görünüyor. Ben inancım için buradayım dediğimde alay ederler.”* (HE2, 62 yaş)

“Pederin modern dünya içerisinde önemi büyük çünkü farklılıkların var olabilmesi ve göze batmaması, dini doğru bir şekilde öğretmeleri gerekir.” (HE1,41 yaş)

“Siyasetten dolayı farklı yöne çekme durumu oluyor. Bu durum din adamının biraz çekimser kılıyor.” (HE3,25 yaş)

Din görevlileri modern dünyada dinin yerini sekülerlikle birlikte değerlendirmişler ve dinin toplumdan uzaklaştığını, maddiyat yüklü bir dönemde yaşamının vermiş olduğu yatkınlıkla insanların, elle tutulur somut şeylere olan ilgisinin arttığını belirtmişlerdir. Müslüman din görevlileri bu durumu rasyonelliğin artışı ile birlikte ele almışlardır.

“...Şu an vaazlarda bile biraz daha mantık tarafı öne çıkıyor. Bize nimeti Allah verdi desek de bunu mantıksal bir çerçeveye oturtmaya çalışıyorsun. Çünkü artık insanlar “Bu Allah’tandır” denmesini kabul etmiyorlar. Başka şeylerde arıyorlar. Bu da günün bize verdiği kolaylıkla açıklamak için mantıksal araçları koyuyoruz...” (ME2, 25 yaş)

“Modern dünya daha çok sekülerleşmeye yönelik bir durum. Nasıl daha rahat yaşarım, gezerim, daha kaliteli olur... Modern dünya insanlara bunu benimsetince bizim insanları frenlememiz zorlaştı...” (ME6, 57 yaş)

Hristiyan din görevlileri ise kendi dinlerinin modernlikle çelişmediğini ancak alanlara, konumlara ve gelişmişlik yapısına göre dinin emirlerinin güncellenmesi gerektiğini ifade etmişlerdir.

“...Herkes kendi davranışında. İncil okuyoruz. 2000 senedir aynı İncil’i okuyoruz. Her sene anlamı değişiyor. İşimiz kutsal kitabımızı modernliğe uyarlamak. O yüzden bizim de modern olmamız gerekir...” (HE4, 57 yaş)

Genel olarak modern zamanlarda din görevlisi olmanın zorluğunun genel güvensizlikle ve dine karşı önyargıyla mücadele ile tanımlanabileceğini belirten görüşmeciler bu nedenle artık insanlara ulaşmanın zor olduğunu belirtmişlerdir.

“Ulaşmak zorlaştı. Teknolojinin gelişmesiyle herkes farklı insanlardan her türlü konuyu öğrenme imkânı oldu. Kişi artık Kur’an’ı internette öğreniyor. Bize olan ihtiyaç azaldı gibi.” (MK1, 57 yaş)

“Din görevlilerinin hatalarından kaynaklanan ve göze sokma mertebesinden yapıldığından bağnazlık maalesef var. Bu nedenden dolayı insanlar bize kötü bakıyor. Bilgili ve okumuş olan din görevlileri bunu bertaraf etmeye çalışıyor.” (HE1, 41 yaş)

Ancak modern zamanlarda yaşamakla ilgili önemli bir faktör olan sosyal medya ile ilgili bakış açıları kişilerin alanda konumlanmalarına göre değişmektedir. Kadın din görevlileri sosyal medyanın dini anlatmada önemli bir kolaylık sağladığını belirtmiştir.

“Bir taraftan Instagram’dan canlı yayınlar yapıyoruz. Farklı şehirde bizi tanıyıp konuyu merak edenler bize ulaşmaya çalıştı ve bizi dinleme imkân buluyorlar. Fetvada bile kendi başımıza çözemeyeceğimiz konuyu rahatlıkta Zoom’dan konuşuyoruz...” (MK2,47 yaş)

Hristiyan din görevlileri sosyal medya ve interneti kolay ulaşılabilirlik açısından önemsediklerini ancak internette yanlış bilgilerin dolaşımında olmasının dini bilgi açısından zararlı olduğunu belirtmiştir.

“Öyle bir dünyada yaşıyoruz ki kendimizi uzman zannediyoruz. Sosyal medyadan uzak kalmaya çalışıyoruz. Bilge çok ama bilgiyi ayırt edecek mekanizmalarımız az.” (HE3, 38 yaş)

Bir diğer önemli konu olan ibadet merkezlerinin modern dünyadaki işlevi hakkında Müslüman din görevlileri, camiinin artık fonksiyonunun azaldığını ve niteliğini kaybettiğini belirtmiştir. Katılımcılara göre caminin önceden birleştirici bir yönü varken şimdi sadece ibadet edilen bir alan haline gelmiştir.

“Normalde toplumun merkezinde bir birleştirici unsur olması gerekirken modern dünyada camii köşeye itilmiş belirli geceler ve günlerde gidilen bir alan haline dönüştü. Ne içindeyim zamanın ne de büsbütün dışında sözü gibi cami ne çok milletle iç içe ne de milletin tamamıyla dışında” (ME4,30 yaş)

Halkın artık sadece Cuma namazlarına ve özel vakitlerde (kandil, bayram namazı vb.) camiye geldiğini ifade eden görüşmeciler diyanetin yaz kursları dışında da çeşitli faaliyetlerde bulunması gerektiğini belirtmişlerdir. Yurtdışında görev yapan Müslüman din görevlisi;

“...Kiliselerle bunu kıyaslayabilirim. İngiltere’de salı günü sağlık ocakları çocuk bakımını kilisede yapıyordu. Çocuğun boyu, kilosunu, sağlığı kilise de yapılıyordu. Bu tarz faaliyetlerle kilise daha işlevsel hale getiriliyor.” (ME2,30 yaş)

Hristiyan din görevlileri ise bu durumu farklı şekilde değerlendirmiş ve içinde bulunulan zamanla uyuşmanın gerekmediğini belirtmiştir.

“Kilise aslında modern dünyayla uyuşmayan bir yerdir ve öyle olması gerekir. Değerlerimiz modern dünya ile aynı değil. Dünya senin, marka giyin, insanları kullan düşüncesiyle yaşamak; bunlar bize uygun değil.” (HE2, 62 yaş)

Böylece din görevlileri ve ibadethanelerin modern zamanla ilişkisinin sorunlu oluşu ortaya konmakla birlikte bu durumun din görevlilerince modern araçlarla dönüştürülebileceği belirtilmiştir. Görevli kişi isterse içinde bulunduğu durumu değiştirip dönüştürebilir denilerek yine bireyselliği ve kişi merkezliliğe vurguda bulunulmuştur. Bu durum modernitenin birey merkezliliğinin dini alana da sirayet ettiğinin en önemli bulgusudur.

4.1. Özel Alanda Konumlanmalar:

Gündelik yaşam pratikler her ne kadar kamusal alanda da denk gelse asıl işler olduğu alan özel yani mahrem alanlardır. Özel alanda eş, çocuk, akraba ve komşuluk ilişkisinin ele alındığı bölümde Müslüman katılımcılar öncelikli olarak aileye değinmişlerdir. Aileyi toplumun ana yapısı olarak değerlendiren katılımcılar, ailenin korunmasının önemine vurguda bulunmuşlardır. Katılımcılara göre aile kurmak hem kişinin kendini koruması hem de neslini devam ettirmesi anlamına gelmektedir.

“Güzel bir baş olursa mutlu bir toplum, mutlu bir şehir oluşur. Aile toplumun temelidir. Bunu muhafaza etmek için hem biz hem de dinimiz çabalıyor.” (MK2,47 yaş)

Katılımcılara kutsal kitabın emrettiği bir aile yapısıyla aileyi ilişkilendirmeleri istendiğinde iki katılımcı, kadınların çalışmaları üzerinden durumu değerlendirmiştir. Bu iki katılımcıya göre kadınların çalışmaları kadın erkek eşitliğini sağlayarak yardımlaşmayı daha çok arttırmıştır.

“Günümüzde kadının daha çok ön plana çıkması. Yardımlaşmadan öte sanki işler ortaklaşa ev işi, çocuğa bakma erkeğin de görevi ve kadın erkek artık iş hayatından en içi sorumluluğa kadar artık eşit. Kadının çalışması bir açıdan özgürlük diğer açıdan maddiyatsızlık olarak ele alınabilir.” (ME3,25 yaş)

Kalan beş katılımcı ise Kur'an'ın emretmiş olduğu bir aile yapısı ile toplumun uyuşmadığını belirtmiştir. Katılımcılara göre toplumun çok fazla maddiyata kayması, uzun süreli flörtler, TV’de çıkan evlilik programları toplumu ilahi emirden uzaklaştırmaktadır.

“Allah’ın bizden istediği yapıyı erkeğe karısını iyi davranan evlatları arasında ayırm yapmayan, saygılı bir aile yapısı vardır. Ama günümüz toplumunda gençlerde uzun süre flört dönemi var. Sonra boşanıyorlar. Bu kadar kolay bir şekilde hemen vazgeçmek var. Çok üzülüyorum” (MK2,47 yaş)

Yine Müslüman katılımcıların altısı, kutsal kitabın belirttiği olduğu bir toplumda yaşamadıklarını düşünmektedir. Katılımcılara göre Kur'an'ın emrettiği bir yaşam tarzı içerisinde yaşıyor olsaydık adaletsizlik olmaz tersine adil bir ortamda yaşıyor olurduk. Katılımcılara göre Allah'ın emrettiği bir yaşam ahlak ve maneviyat adalet ve hakkaniyet üzere sürdürülen bir yaşamdır. Böyle olmadığı için söz konusu düzenin yaşanabileceği alanlara özellikle özel alana yöneldiklerini belirtmişlerdir.

“Düşünüyorum işim gereği kızlarımla vakit geçiriyorum, ailemde de öyle bir ortam var, dinimi yaşayabileceğim insanlarla daha çok haşır neşir olmaya çalışıyorum. (MK1,57 yaş)

Özel alanda eş, çocuk, akraba ve komşuluk ilişkisinin ele alındığı bölümde Hristiyan din görevlileri öncelikli olarak günümüz aile yapısını değerlendirmişlerdir ve söz konusu bu ailenin kutsal kitaba uymadığını belirtmiştir.

“Karı koca ilişkileri hakkında bir benzetme kullanılır. Pavlus yeni anlaşmada Mesih İsa kendini kilise için nasıl feda ettiyse karılar kocaları için kendilerini feda etsin boyun eğsin. Anne babaya saygılı olma sonucunda ömrünüz uzar der. Efesliler 5. Bölüm de görebilirsiniz.” (HE3, 38 yaş)

Hristiyan din adamlarının ikisi kutsal kitabın emretmiş olduğu bir ortamda yaşadıklarını düşünmektedir. Aksini düşünen yani kutsal kitaba göre yaşanılmadığını düşünen iki din görevlisi ise fikirlerini şu şekilde belirtmiştir:

“Düşünmüyorum dünyada da öyle bir toplum yok. Biz Tanrıya Rab'in egemenliği gelsin diye dua ediyoruz. Kutsal kitabımızda da uygun değil böyle bir durum. Çünkü İsa Mesih Ben sizi kurtların arasına Kuzular olarak gönderiyorum dedi” (HE2,62 yaş)

“Kesinlikle öyle bir dünyada yaşamıyoruz. Öyle bir dünyada yaşasaydık bu tarz problemlerimiz olmazdı günahlarımızdan kopmadıkça bu sorunlar yok olmaz. Nefsimizin iradesine yenik düşmek en çok yapılan günahtır” (HE3, 38 yaş)

Toplumun geneli dinin emirlerine gör yaşamasa da Müslüman din görevlileri gündelik hayat pratiklerinde dinin emrettiği buyruklara uymak için gayret gösterdiklerini belirtmişlerdir. Ancak günün getirdikleriyle dini emirlerin uyuşturulmaya çalışıldığı pek çok pratik bulunmaktadır.

“Biz genel olarak çocuklarımıza tanrıyı sevmeleri, komşuyu sevmelerini öğütüyoruz. Kendi değerlerimizle büyütme çalışıyoruz. Bir baskı üzerlerinde kurmuyoruz. Çocuklar bize örnek olarak bakıyor. Hal böyle olunca iyi örnek

olmaya çalışıyoruz. Dürüst, dini bütün ve sevgi dolu bir aile olmaya çalışıyoruz.” (HE3,38)

“Eski anlayışa göre bizde alışverişi erkekler yapardı. Ama ben dini anlamda alışverişi illa erkeğin yapması gerektiğini düşünmüyorum. Şöyle düşünüyorum iyi anlayan hangisi ise işi o yapar. Pazara gidersem örneğin çürük sebze alırsam sorun çıkabilir. O yüzden genellikle bu işi eşim yapıyor. Misafir anlamında misafir adabında kutsal kitaba göre değil de genel olarak aklımızda kalanlar gelene bir hoş geldin denmesi uğurlanması saygısızlık yapılmaması gibi bunlara dikkat edilir.” (ME2, 42 yaş)

Günün getirdikleriyle ilgili konu giyim-kuşam ve örtünmeye geldiğinde her iki kesimde benzer şekilde cevaplamışlardır. Hristiyan din görevlileri din görevlisi oldukları için bu konuya oldukça hassas yaklaşmaktadırlar.

Kilisenin pederi olduğumdan kilisenin kuralı kravattır ya da kostüm giyinmek. Eşimin de askılı mini etek giymek gibi bir lüksü yok peder eşi olduğu için.” (HE1,41 yaş)

Müslüman kadın din görevlileri de İslam'ın emrettiği bir şekilde giyim kuşama dikkat edildiği söylenmiştir.

“Ben din görevlisiysem karşıdaki kişi bana baktığında Allah'ı hatırlamalı.” (MK2, 47 yaş)

“Küçüklikten beri ailem İslami ölçüde giyinmeye gayret ederler. Annem çarşaf babam takke ve şalvarlı dolaşırdı. Ben de imam olmadan önceye kadar böyleydim. Bulduğum Muğla yöresi böyle giyinmediği için İslami ölçülere yine riayet edip cübbe şalvar dışında kıyafetler giyinmeye başladım.” (ME3, 25 yaş)

Alışveriş yapma ve ev içi dayanışma durumunda ise gündelik hayat içerisinde kültür ve dinsel dogmaların belirli bir noktalarda arka plana atıldığı görülmüştür. Çünkü incelenen kutsal kitaplarda cinsiyet rolleri paylaştırılarak kadın ve erkeğin görevi verilmiştir. Bununla birlikte ataerkil sistem yapısı ile roller daha da baskın bir hale gelerek “kadın işi, erkek işi” söylemleri anlam kazanmıştır. Modernleşme ile bu rollerin din görevlileri arasında da belirli noktalarda soyut bir hale geldiği görülmektedir.

Sonuç olarak din görevlilerinin önemli bir kısmı modern zamanlarda pek çok faktörün dini yaşamın önünde engel olduğu ve dini pratiklerin gündelik yaşamın kısıynda yer aldığı belirtmişlerdir. Modern zamanlardan önce din, gündelik yaşamdan ekonomiye, kültürden siyasete pek çok kurumu etkileyen emirlere sahip merkezi bir kurumken modern zamanda kişisel tercihe indirgenen bir alan haline gelmiştir. Din görevlileri bu azalan önemin daha güçlü kurumlar tarafından değiştirilebileceğine (devlet ya da Müslümanlık

için Diyanet Başkanlığı vb) ve bireysel çabaların önünde güçlü engellerin olduğunu belirtmişlerdir. Bir alan olarak din ve bu alanın önemli faileri olan din görevlilerinin çoğu bu anlamda konumlarının sınırlılıklarına takıldıklarını belirtmişlerdir. Ancak konu bireysel tercihler ve bireysel yaşam olduğunda din görevlileri özellikle ‘simgesel’ önemi olan giyim-kuşam konusunda oldukça hassastırlar. Ailenin ve aile içi ilişkilerin önemini vurgulayan din görevlileri kadın-erkek ilişkisinde demokratik ve eşitlikçi tavırlar sergilemişlerdir.

4.2. Bir Din Görevlisi Olarak Görevlerini Yerine Getirme Derecesi:

11 katılımcıdan oluşan alan deneyimi genel olarak modern dönemde din görevlisi olmanın çeşitli zorluklarını gözler önüne sermiştir. Ancak kadın din görevlileri toplumsal prestije denk gelen sosyal sermayeleri sayesinde daha çok kişiye ulaşma ve dini görevlerini yerine getirme tecrübesini olumlu anlamda deneyimlemektedirler.

Kadın katılımcılar, KYK kız yurdunda görev yaptıkları için daha çok genç kızlar üzerinden faaliyetler yürütmektedir. Özellikle grup olarak atölye çalışmaları ve kız öğrencilerin ihtiyaçlarına göre çeşitli aktiviteler yürütmektedirler. Bu aktiviteler içerisinde piknik, özel olarak eve davet etme, sinemaya gitme, kültürel faaliyetler gibi etkinlikler yürütülmekle birlikte kadın din görevlilerine göre yapılan bu programlar öğrenciler içerisinde büyük bir etki uyandırmıştı. Öyle ki, tesettürlü olmayan kızlar tesettüre girmiş; namaz kılmayanlar ise namaza başlamıştır. Erkek din görevlileri ise namaz sonrası camide sohbetler yaparak yaşlılara ilmiyal dersleri, çocuklara ise Kur’an eğitimi verdiklerini belirtmiştir. Özellikle çocuklara yönelik olan yaz Kur’an kurslarına erkek din görevlileri ehemmiyet göstermektedir. Ayrıca Diyanet içerisinde görevli olan din görevlileri, gençlere yönelik sohbetlerle birlikte aile üzerine çalışmalar yaparak insanları bilgilendirdiklerini belirtmişlerdir. Bununla birlikte camilerde sabah namazı programı yapılıp toplumun her kesimi çağrılarak ikramlar eşliğinde dini ve toplumsal sohbetler düzenlediklerini belirtmişlerdir. Ancak yapılan bunca programın ardından erkek din görevlilerinin dördü yapılan programların bireyler üzerinde bir etki uyandırmadığını düşünmektedir.

“Etkileşim var mı bunu söylemek mümkün değil. Programlardan sonra ‘hocam Teşekkür ediyoruz’ şeklinde geliniyor cenaze veya mevlitte en az 20 dakika konuşurum birçok insanın görüşü güzel oluyor ve memnun kalıyorlar.” (ME1,62 yaş)

Hristiyan din görevlileri ise insanların dini anlayabilmesi için çeşitli vaazlar vermekle birlikte özellikle gençlerle etkinlikler yaparak kilisenin onlara önem verdiğini hissettirmelerini sağlayarak bireyleri kiliseye davet etmektedirler.

Hafta içi belirli toplantılar eşliğinde Kitab-ı Mukaddes üzerine çalışmalar olmakla birlikte bir katılımcımız özel bir televizyonda saat 7'de insanların sorularına çare bulduklarını belirtmiştir. Hristiyan din görevlileri dinin sosyal bir hayat olduğunu, insanların bir din problemi yaşadığını ve camiye namaz kılmaya gelen kişilerin azalması gibi kiliselerde de cemaatin azaldığını belirtmiştir. Din görevlilerinin daha aktif çalışması gerektiğini belirten din görevlileri böylece dinin doğru mesajlarının inananlara iletilmesiyle günümüz sorunlarına bir nebze çözüm bulabileceğini belirtmişlerdir. Bir kişi dışında diğer görüşmeciler bu çabaların boşunu olmadığını düşünmektedir.

“Bir kişiye dahi etki edersek güzeldir. Bir kişi bir sonraki gün yanında bir başkasını getirir kiliseye biri mum yakarsa ve tövbe ediyorsa bizim için güzeldir...”
(HE1,41yaş)

Müslüman din görevlileri de dini umursamayan kişiler olsa bile gençlerle faydalı bir şekilde etkileşime girdiklerini belirtmişlerdir. Yurt içerisinde Ateist, Deist, Alevi gibi birçok gençle iletişime geçerek görüşmeye devam ettiklerini belirtmişlerdir. Katılımcılar Muğla'ya özel durumlardan da bahsetmiş ve bu ortamda bulunan kişilerin içerisinde bir boşluk olduğu ve burada din görevlilerine önemli bir görev düştüğünü ve bu boşluğu da dinle ve maneviyatla doldurmaları gerektiğini belirtmişlerdir. Onlara göre dünyanın geçirmiş olduğu dönüşümler nedeniyle insanlar maddiyata daha çok önem vermekte ve böylelikle toplum dinden uzaklaşmaktadır.

Her iki dini grubun görevlileri modern dünyada din görevlisi olmanın zorluğu ile dini görevlerini yerine getirme durumu arasında dolaylı bir ilişki kurmuşlardır. Alanda olmanın ve kültürel sermayenin önemini akla getiren bu cümleler din görevlilerinin günümüz toplumsal sorunları için yeterince donanımlı olması gerektiği gibi içinde bulunulan kent mekanının da bireylerin dine olan yakınlığını etkilediğini gözler önüne sermişlerdir.

4.3. Sosyal İlişkiler

Din görevlilerine ibadethanelerine gelen kişiler ve komşuları özelinde sorulan soruda daha çok komşuluk ilişkisi üzerinde durmuşlardır. Müslüman erkek din görevlilerinin üçü daha önce komşularıyla arasının iyi olduğunu fakat Muğla'da komşuluk ilişkilerinin pek olmadığını ilişkinin sadece merhabalaşmadan ibaret olduğunu söylemişlerdir. İki katılımcımız (ME1 ve ME4) komşuluk ilişkilerinin güzel olduğunu belirtmişlerdir. Katılımcıların komşuluk hakkındaki fikirleri şu noktada önemlidir.

“2010'lu yıllara kadar mahalleler dikey yapılı olmadığı için herkese bir merhabalaşma vardı. İlişkiler çok sıcak ve samimiydi. Ama şu an Muğla'da görev yaptığımızdan beri şunu gördük. Sadece merhabalaşma var. Onu da

bulduğumuza şükrediyoruz...” Onu almayanlar da var takmayanlar da var. 3-5 senedir aynı binadayız. Bir selamını alamıyoruz. Biz selam veriyoruz. Böyle bir sıkıntımız var. İslam kültürünü çok duymayıp Müslüman cenahda da olsa Efendimizin selamlaşma hadisini çok duymayanlar uygulamaya çalışanları yadırgıyorlar. Sadece namaz kültürü var ama hadislerle beslenen bir tavır daha farklı oluyor.” (ME2, 42 yaş)

Müslüman kadın görevlileri ilişkilerini daha aza indirerek yaşam tarzlarına müdahale etmeden karşılaştıkları kişilerle medeni çerçeveler içerisinde hâl hatır sorduklarını ifade etmişlerdir.

“Gördüğümüzde daha çok merhaba, nasılsın genel şeyler konuşuyoruz Dini bir mevzu anlatamıyorsunuz. Onlara en güzel güzel örnek olabilmek. Önceden mahalle hayatında çok rahat gidip gelinebiliyordu. Ama şu anda kapıdan görüşmeler, doğumu, sünnet, ölüm gibi meseleler varsa onlar da davet ediyorlar.” (ME2, 42 yaş)

Hristiyan din görevlileri komşularıyla araları iyi olmakla birlikte genel olarak aynı dini görüşe sahip olan komşularla aralarının daha iyi olduğunu belirtmişlerdir.

Son olarak katılımcılara evlerinde komşu ve akrabaları için bayram, düğün, ölüm vb. dünyevi durumlar için herhangi bir hazırlık yapıp yapılmadığı sorulmuştur. Müslüman katılımcı, çeşitli hazırlıkların olduğunu belirterek durumu şu şekilde açıklamıştır:

“Mesela anne babam vefat ettiğinde Yasin okutuldu, yemekler ikram edildi. Düğünde de oğlumun sünnetinde bahçede düğün yemeği, sünnet eğlencesi ve takılar takılır. 2005 Nazilli’de sünnet merasimi yaptığımda arkadaşım gelip dedi ki “Her kesimden insan var. Sizi tebrik ediyorum.” Bundan çok memnun olmuştum. Bunu toplum istemiyor. Biz dinden aldığımız referansla her kesime insani olarak aynı mesafede duruyoruz. Kendi yaşantımızla örnek olmamız lazım. Belli bir kesime ağırlık verirsen diğer taraf gücenir. Adaleti ben böyle algılıyorum. İnsan ilişkilerinde her kesime eşit olmaya çalışıyorum.” (ME1, 62 yaş)

“Düğünler genellikle kadın erkek ayrı alanlarda olup ikramlı bir şekilde yapılır. Ayrıca düğünden önce ve sonra erkek tarafının evinde yemek ikramları yapılır. Düğünler ayrı bir şekilde genelde oynamalıdır. Bir yakınımız öldüyse taziye evi var yine ikramlı bir şekilde orada insanları ağırlıyoruz. Bayramlar da özel olarak kahvaltı yapılmaz yemek yenir.” (ME5, 25 yaş)

“İki bayram var. Paskalya ve Noel. Doğuş ve diriliş. Onlara özgü hazırlıklar olur. Bazen oruç gerekir. Bizde oruç sevdiğimiz şeylerde uzak kalmak, kutsal kitap okumaktır. Düğünlerde kutsal kitaba göre nikah gerçekleştirilir. Neşelidir ancak bildiğimiz anlamda düğün olmuyor. Biz evlendiririz gelinle damadı teslim ederiz

ve yemek yeriz. Ölümde de ölüler için dua etmiyoruz. Her ne yaptıysa kendisi için yapmıştır. Türk'üz helva yaparız. Biz insanları vaftiz ettikten sonra helva kavururuz.” (HE2,62yaş)

Katılımcılar hem kendi kültürlerinde olan adet ve geleneklerin gündelik hayata nasıl yansıdığını belirtmiş hem de kutsal kitapların emredilenleri kültürleriyle harmanlayarak yeni bir pratik oluşturmuşlardır. Sonuç olarak denilebilir ki, din görevlisi bireyler yetişmiş oldukları alana en yakın alanda eylemekte ve kendi hayat tarzlarına daha yakın olan kişilerle iletişim kurmaktadır. Bu durum bireylerin sosyal sermayesine göre komşuluk ve iş ilişkilerine girdiklerin işaret etmektedir. Daha prestijli olan kişiler daha çok kişiye ulaşmakta daha az saygı görenler ise vazifesini çizilen çerçevelerde yapmaktadır. Yetişme tarzı, hayat görüşü ve araştırmaya konu olan dini benimseme tarzı bu noktada önemli bir faktördür. Bu anlamda alan içerisinde olmak ve benzer habituslara sahip olmak sosyal ilişkilerdeki mesafeyi belirleyen en önemli faktör olmaktadır.

SONUÇ

Din Sosyolojisi özelinde tasarlanan çalışmada dinin modern zamanlarda toplumsal alana etki derecesi din görevlilerinin gündelik hayat pratiklerinden hareketle anlaşılmaya çalışılmıştır. Çalışmada ayrıca Din Sosyolojisinde etkin olan dinin günümüzde etkisinin silikleştiği ve bunun karşısında yer alan dinin geri çekilme yaşamadığı ve etkisinin sürdüğü savlarının geçerliliği de alan araştırması özelinde değerlendirilmiştir. Yapılan görüşmeler sonucunda her iki dini temsil eden on bir din görevlisine göre din ve toplum arasında sekülerleşme sonucu bir kopuş yaşanmaktadır. Bu kopuş, din görevlilerinin mevcut konumuna da etki ederek din görevlilerinin eski gücünü ve itibarını modern yaşam içerisinde kaybettiği ve bununla paralel olarak dini mabetlerin fonksiyonunun daraldığı ve belirli ritüeller haricinde işlev görmemeye başladığı yorumu yapılmıştır. Modernite dini alanı daraltmakla birlikte gündelik hayat pratiklerine de sirayet etmiştir. Birey merkezliliğin attığı bu dönemde aile, aile içi ilişkiler, komşuluk ve cinsiyetler arası ilişkiler de bu durumdan etkilenmiş, geleneksel ilişkiler yerini modern ilişkilere bırakmıştır. Özellikle modernite ile birlikte cinsiyet rollerinin dönüşümü din görevlilerinin aile içi ilişkilerine de yansımıştır. Erkek din görevlilerinin ev içi alışveriş yapması, ev içi işlerde eşlerine yardımcı olmaları bunların başında gelmektedir. Ancak ilginç bir şekilde aynı din görevlileri aile kurumunun bozulduğu yorumunda da bulunmuşlardır. Bu durum onlara göre, insanların maddiyata önem vermesi, evlilik öncesi flörtlerin artması, aile içerisinde sabrın azalması gibi faktörlerden kaynaklanmaktadır. Modern dünya içerisinde geleneksel komşuluk ilişkisinin olmayışı din görevlilerince de benimsenen

bir durumdur. Görüşmeciler, farklı görüşlerde oldukları komşularıyla olan mesafelerini normalleştirmiş ve bunu günümüz toplumunun bir sonucu olduğunu ileri sürmüşlerdir. Görüşmelerde bireyselleşmenin ve kişinin sadece kendinden ve varsa aile üyelerinden sorumlu olduğu anlayışının benimsendiği sonucu da ortaya çıkmıştır. Bireysellikle ilgili elde edilen bir diğer önemli veri ise dini alan içerisinde eğitim seviyesinin eşitsiz dağılımının alanın yapısını göstermesidir. Bireyler alan içinde aile ve eğitimle elde ettikleri habituslarına uygun konumlanmışlardır. Katılımcılardan çocukluktan itibaren dinsel paradigmalara yetişen ve çevresinde din görevlisi olan kişilerin alanda gelişmelerinin ve yükselmesinin daha hızlı olduğu tespit edilmiştir. Katılımcıların alanla ilgili aldıkları eğitimin seviyesi arttıkça konumları da yükselmektedir. Bu de bireylerin alanda eylemleri ve dini pratikleri hem kendi hayatlarında hem de çevrelerindeki insanlara aşılama arasındaki ilişkinin yönünü göstermektedir.

Kaynakça

- Aydın M. (2018). *Ana Hatlarıyla Dinler Tarihi Tarih İnanç Vê İbadet*. İstanbul: Ensar Yayınları.
- Aydın, M. (2021). *Dinler Tarihi Tarih, İnanç. Vê İbadet*. İstanbul: Ensar Yayınları.
- Bourdieu, P. (1986). The Forms of Capital, J. Richardson içinde, *Handbook of Theory and Research for the Sociology of Education*, New York: Greenwood Press.
- Bourdieu, P. (1990). *In Other Words: Essay toward a Reflexive Sociology*. Stanford: Stanford University Press.
- Bourdieu, P. (2000). *Pascalın Meditations*. (R. Nice, Çev.) Stanford: Stanford University Press.
- Bourdieu, P. (2003). *Düşünümsel bir Antropoloji için Cevaplar*. (N. Ökten, Çev.) İletişim Yayınları.
- Bourdieu, P. (2008). *Sanatın Kuralları: Yazınsal Alanın Oluşumu ve Yapısı*. (N.K. Sevil, Çev.) İstanbul: Yapı Kredi Yayınları.
- Bourdieu, P. (2016). *Ocak ve Zanaat*. (Ü. Tatlıcan, & A. Arlı, & E. Göker, & G. Çeğin, Der.) İstanbul: İletişim Yayınları.
- Certeau, M. D. (2009). *Gündelik Hayatın Keşfi 1 Eylem Uygulama, Üretim Sanatları*. (L. A. Özcan, Çev.) Ankara: Dost Kitabevi Yayınları.
- Ertit, V. (2016). *Endişeli Muhafazakârlar Çağı*. Ankara: Orient Yayınları.
- Durkheim, E. (2020). *Dinsel Yaşamın İlk Biçimleri*. (Ö. Ozankaya, Çev.) İstanbul: Cem Yayınevi.
- Giddens, A. (2012). *Sosyoloji*. (C. Güzel, Çev.) İstanbul: Kırmızı Yayınları.
- Giddens, A., & Sutton, P. (2019). *Sosyoloji*. (E. Kayhan, Çev.) İstanbul: Kırmızı Yayınları.
- <https://www.ipieta.com/>
- Kahraman A. (2019). *Mukayeseli Dinler Tarihi*. İstanbul: M.Ü. İlahiyat Fakültesi Vakfı Yayınları.
- <https://kuran.diyaret.gov.tr/>
- Lefebvre, H. (2007). *Modern Dünyada Gündelik Hayat*, (I. Gürbüz, Çev.) İstanbul: Metis Yayınları.
- Lefebvre, H. (2017). *Gündelik Hayatın Eleştirisi 3*. (I. Ergüden, Çev.) İstanbul: Sel Yayıncılık.
- Lefebvre, H. (2019). *Gündelik Hayatın Eleştirisi II*. (I. Ergüden, Çev.) İstanbul: Sel Yayıncılık.
- Lefebvre, H. (2020). *Gündelik Hayatın Eleştirisi I*. (I. Ergüden, Çev.) İstanbul: Sel Yayıncılık.

- Mayol, P. (2015). Konut. M. Certeau, L. Giard, & P. Mayol içinde, *Gündelik Hayatın Keşfi 2* (Ç. Eroğlu, & E. Ataçay, Çev., s. 35). Ankara: Dost Kitabevi Yayınları.
- Neuman, W. L. (2022). *Toplumsal Araştırma Yöntemleri Nicel Ve Nitel Yaklaşımlar* (Cilt 1). (Ö. Akkaya, Çev.) Ankara: Siyasal Kitabevi.
- Patton, M. Q. (2018). *Nitel Araştırma ve Değerlendirme Yöntemleri*. (M. Büttün, S. B. Demir, Dü, S. Çelik, & Ö. F. Karataş, Çev.) Ankara: Pegem Akademi.
- Rey, T. (2007). *Bourdieu on Religion: Imposing Faith and Legitimacy*, London: Equinox
- Susen, S., & Turner, B. (2019). *Pierre Bourdieu'nün Mirası Eleştirel Söylemler*. (A. Gülen, Çev.) Ankara: Phoenix Yayınevi.

Afet Yönetimi Sisteminde Afet Lojistiğinin Yeri

Selahattin Taylan¹

Salih Köseoğlu²

Özet

Afetler insanların canlarını ve mallarını yok eden, toplumun günlük faaliyetlerinin işleyişini bozan, geniş çaplı ekonomik, sosyal ve çevresel kayıplara neden olan ani ve yıkıcı olaylardır. Gerçekleşen geniş çaplı afetlerle beraber normal zamanda sağlıklı bir şekilde işleyen birçok sistem büyük oranda işlemez hale gelmektedir. Afetin gerçekleştiği bölgelerde işleyemeyen sistemlerin yoğunluğuna bağlı olarak ihtiyaçların oranı artmaktadır. Bu noktada afet öncesi yapılan planlarda ve çalışmalarda üzerinde durulması gereken, afet sırasında ve sonrasında ihtiyacın büyüklüğüne bağlı olarak devreye sokulması gereken bir afet lojistiği ağının olması şarttır. Başarılı bir afet lojistiği stratejisi ile afetlerin her aşaması etkin ve verimli bir şekilde yönetilebilir. Afetlerin oluşumu ve çeşitliliği göz önünde bulundurularak, afet lojistiğinin olay bazlı ve dinamik olması gerekmektedir. Bu çalışmada son yıllarda üzerinde çok çalışılan afet lojistiği konusunun afet yönetimi sistemi içerisindeki işlevi hakkında bilgiler verilmiştir.

1. Giriş

Afetler tarih boyunca yıkıcı ve kalıcı zararlara neden olmuşlardır. Günümüze kadar afet öncesi hazırlık ve planlamanın eksikliği ve sınırlı imkanlar nedeniyle doğal afetler tüm şehirleri yok etmeye kadar giden sonuçlar doğurmuşlardır. Bugün ise insanların bilgi ve teknik imkanları birçok sorunu çözüp, birçok hastalığı tedavi edebilmesine rağmen hala afetlerin ağır yıkımlarına yeterli çözümleri bulabilmiş değildir (Nikbakhsh ve Farahani, 2011). Afetlerin ülke ve bölgesel bazda ekonomik sorunlara ve buna bağlı insanlarda sosyal ve psikolojik olumsuzluklara yol açmaktadır (Tanyaş vd. 2013).

- 1 Öğretim Görevlisi, Kahramanmaraş İstiklal Üniversitesi Türkoğlu Meslek Yüksekokulu Mülkiyet Koruma ve Güvenlik Bölümü, selahattintaylan@gmail.com, ORCID ID: 0000-0003-4326-8587
- 2 ARFF Memuru, Devlet Hava Meydanları İşletmesi Genel Müdürlüğü Kahramanmaraş Uluslararası Havalimanı, s.koseoglu254@gmail.com, ORCID ID: 0000-0001-9755-6723

Dünya çapında doğal veya insan kaynaklı afetlerin sayısında, şiddetinde ve etki alanlarında sürekli artış görülmektedir. Afet Epidemiyolojisi Araştırma Merkezi, Acil Durumlar Veri Tabanına göre; 2022 yılında büyük çoğunluğunun (176) sel afeti olmakla beraber 387 afetin raporlandığı, 30,704 kişinin hayatını kaybettiği, 185 milyonu aşkın insanın etkilendiği, toplamda 223.8 milyar dolarlık bir ekonomik kayıp olduğu rapor edilmiştir (CRED, 2023).

Ülkemizin yer şekilleri, arazi yapısı, meteorolojik koşullarının olumsuzluğu nedeniyle sık sık doğal afetler oluşmaktadır. Türkiye büyük kayıp ve hasarlar oluşturabilen, en çok deprem olmak üzere sel, heyelan ve göçler gibi afetlerin yoğun olarak yaşandığı bir ülkedir (Önsüz ve Atalay, 2015). 6 Şubat 2023 Kahramanmaraş depremleri yaşattığı kayıplarla örnek gösterilebilecek depremlerden sadece bir tanesidir.

Afetler sonrasında, doğru insani yardım malzemeleri hızlı şekilde (yiyecek, su, ilaç, çadır vb.) doğru yere ulaştırmayı amaçlayan operasyonların bütününe afet lojistiği denmektedir. Afet lojistiği kavramının önem kazanmasında da başlıca etken, dünya genelinde afet sayılarının artmasıdır (Yaman Y. ve Bostan, 2019). Günümüzde lojistik çok önemli bir önem ve boyut kazanmışken afet lojistiği insani yardım nedeniyle çok fazla önem arz ediyor (URL 1). İnsan veya doğal kaynaklı afet ve acil durumların yarattığı can ve mal kayıpları ve bunların hızlı bir şekilde telafi edilmesi zorunluluğu, afet ve insani yardım lojistiği faaliyetlerinin akademik, profesyonel ve kamu otoritelerince dikkatle incelenmesini gerektirmiştir. İnsani yardım faaliyetlerinin her aşamasında, lojistik faaliyetler, en önemli unsuru oluşturmaktadır. Çünkü, afet ve acil durumların yol açtığı can kaybı ve mal kaybı ancak, afet ve insani yardım lojistik operasyonlarının etkinliği ve verimliliğindeki artış ile azaltılabilir (Cozzolino, 2012).

Sphere İnsani Yardım Sözleşmesi ve Afet Yardımlarında Asgari Standartlar sözleşmesi ile afet yardımlarının etkinliğini, yardımların dağıtımını daha net anlamda alanın standartlarını oluşturmaktadır. Dünyada ilk defa afetten etkilenen insanların insani yardımdan neyi beklemeye hakları olduğunu belirlemektedir. Sphere sözleşmesi afetzedelerin onurlu bir şekilde yaşamaları gerektiğini ifade etmektedir. Sözleşmeyi, beş temel bölümde asgari standartlar izlemektedir. Temel konular ise su temini, beslenme, gıda yardımı, barınak ve yerleşim yeri planlama, sağlık hizmetleri şeklinde sıralanmaktadır (Maral ve Diğerleri, 2015). Sphere sözleşmesinden de anlaşılacağı gibi onurlu bir yaşamın temin edilebilmesi için yardımların planlı ve hızlı bir şekilde gerekli noktalara transferinin yapılması şarttır.

Ancak afetin yıkıcı etkileri nedeni ile özellikle altyapının etkilendiği alanlara ilk 72 saatte ulaşmanın mümkün olmadığı varsayılmaktadır (Sebatli vd., 2017). Bu kritik süreçte afet lojistiğinin en önemli görevi, gerekli yardımların afetzedelere zamanında ve en etkin şekilde ulaştırılmasını sağlamaktır (Charles vd., 2016). Ancak insanlığın, kötü durumda olan insanları kurtarmaya yönelik artan eğilimi ve ticari lojistiğin gelişmiş olmasına rağmen, bu tür afetlerde yardım dağıtımı istenildiği kadar hızlı ve koordineli gerçekleşmemektedir (Salam ve Khan, 2020). Bu durum afet lojistiğinin geliştirilmesine yönelik çabaların artırılmasını, planlı ve bilimsel bir yaklaşımla yapılmasını gerekli kılmaktadır (Özçelik ve Özçelik 2023).

Afet yönetimi; afetin çeşitli safhalarını kapsayan her seviyede oluşturulan politikalar, alınan idari kararlar ve afet bölgesinde uygulanan faaliyetlerdir. Afet yönetimi afet ve acil durumların etkilerini kontrol altına almak için yapılan; önleme, hazırlanma, müdahale ve yeniden iyileştirme düzenlemeleridir. Temel gayesi ise afet nedeniyle ortaya çıkan olumsuz ve kötü şartların mümkün olan en kısa sürede ve en üst seviyede normal hale getirilmesiyle afetzedeler üzerindeki olumsuz etkilerin en aza indirilmesidir. Afet yönetimi faaliyetleri incelendiğinde yüzde 80'inin lojistik faaliyetlerden oluştuğu görülür. Bu nedenle afet yönetiminde başarı büyük oranda afet lojistiğinin başarılı olmasına bağlıdır (URL 2).

Afet lojistiği faaliyetleri, afetten etkilenen insanların ihtiyaçlarını karşılamak için talep edilen malzemelerin güvenli biçimde tedariki, afet bölgesine taşınması ve depolanmasıyla dağıtımını kapsar. Ekipman ve enkaz kaldırma çalışmaları için gerekli olan makinelerin taşınması, yerinden olan insanlara ve yardım görevlilerine yardım edilmesi gibi kurtarma çalışmaları da afet lojistiği kapsamına girer. Felaketin zorlu ve sınırlı koşullarına rağmen, bütün lojistik faaliyetler operasyon alanında hızlı bir biçimde yürütülmelidir (URL 2).

Bu çalışmada; afet yönetim sistemi içerisinde eksisi ve artışıyla var olan ve her geçen gün daha da kıymetli hale gelen afet lojistiği kavramının açıklanması amaçlanmıştır. Çalışma esas itibarıyla bir literatür taramasıdır.

2. Afet ve Lojistik İle İlgili Kavramlar

2.1. Afet Kavramı

Günümüzde değişik meslek ve bilim alanının afete bakışı ve algısı farklı olduğundan afet kavramı ile ilgili birçok farklı tanım yapılmaktadır. Türk Dil Kurumuna göre afet; Çeşitli doğa olaylarının sebep olduğu yıkımdır. Genel ve yalın bir bakış açısıyla afeti “yerel imkân ve kaynaklar kullanılarak

üstesinden gelinemeyen, dış yardım için ulusal ya da uluslararası düzeyde bir talep gerektiren, normal yaşamı ve insan faaliyetlerini durdurarak veya kesintiye uğratarak toplulukları etkileyen, büyük zarar, yıkım ve insanların acı çekmesine neden olan, sıklıkla öngörülemeyen ve ani olarak ortaya çıkan durum ya da olayların sonuçları” olarak tanımlayabiliriz (Palteki, 2017) Afetler, insanlara, topluma ve doğaya verdikleri ekonomik, sosyal ve fiziksel zararlar nedeniyle etkili bir mücadele gerektiren olaylardır (Adiguzel, 2019).

Deprem, sel, kuraklık, çığ, tsunami, heyelan, erozyon, çamur seli, kaya düşmesi, fırtına, kasırga, hortum, aşırı soğuklar, yanardağ patlamaları, fırtına gibi doğal afetler ile savaşlar, terör saldırıları, su ve hava kirliliği, toprak erozyonu, isyan, silahlı saldırı, insanların yer değiştirmesi ve mülteci konumuna düşmesine sebep olan olaylar, salgınlar, su ve gıdaların neden olduğu hastalıklar, tehlikeli madde kazaları ve nükleer santral kazaları gibi endüstriyel kazalar afet örnekleridir (Ağdaş vd. 2014)

2.2. Lojistik Kavramı

Eski Yunancadaki “logisticos” kelimesinden türemiş olup, hesap kitap yapma bilimi ya da hesap da beceri anlamına gelmektedir (Koban ve Keser, 2007). Başka bir tanımda ise lojistik, tedarik zinciri oluşturmak üzere bir araya gelmiş birbirleri ile ilişkili faaliyetlerin, müşterilere yer ve zaman faydası yaratmak üzere uyumlu şekilde yürütülmesidir (Korucak ve Tatlı, 2016).

Lojistik, madde ve malzeme akışını ve depolanmasını, üretimdeki stokları, tamamlanan mamulleri, bunlarla ilişkili hizmetleri ve bilgileri, müşteri ihtiyaçlarını karşılamak amacıyla, üretim noktasından tüketim noktasına planlayan, uygulayan ve etkinliği kontrol eden bir süreçtir (Demir, 2008).

2.3. Afet Yönetim Kavramı ve Sistemi

Afet ve Acil Durum Başkanlığı (AFAD) terimler sözlüğüne göre afet yönetimi, “Afetlerin önlenmesi ve zararlarının azaltılması, afet sonucunu doğuran olaylara zamanında, hızlı ve etkili olarak müdahale edilmesi ve afetten etkilenen topluluklar için daha güvenli ve gelişmiş yeni bir yaşam çevresi oluşturulabilmesi için toplumca yapılması gereken topyekûn bir mücadele süreci. Afetlerin önlenmesi ve zararlarının azaltılması amacıyla, afet öncesi, sırası ve sonrasında alınması gereken önlemler ve yapılması gereken çalışmaların planlanması, yönlendirilmesi, koordine edilmesi, desteklenmesi ve etkin olarak uygulanabilmesi için toplumun tüm kurum ve kuruluşlarıyla, imkân ve kaynaklarının belirlenen stratejik hedefler ve öncelikler doğrultusunda kullanılmasını gerektiren, çok yönlü, çok disiplinli ve çok aktörlü, dinamik ve karmaşık bir yönetim sürecidir” şeklinde tanımlanmıştır (AFAD Terimler Sözlüğü, 2024).

Afet yönetimi tanımı ve kapsamı değerlendirildiğinde, süreklilik arz eden dinamik bir yönetimdir. Afetlerde uygulanan önce kurtar, sonra yaşat, sonra eğit ve sonra imar edip en son bilinçlendir şeklinde özetlenebilecek süreci tüm alanları ve ilgili birçok örgüt ile kurumları ile birlikte kapsayan bir yapıya sahiptir (Akdağ, 2001).

Türkiye’de afet yönetimi uluslararası ölçüğe paralel ilerlemiş ama asıl dönüm noktası 1999 Marmara Depremi olmuştur. Bu olaydan sonra Türkiye Afet Yönetimi Sistemi yeniden sorgulanmaya başlanmış, yeni yasal düzenlemeler üzerine yoğunlaşmıştır. Bu süreçte çok sayıda kanun, yönetmelik, kanun hükmünde kararname, tebliğler ve genelgeler çıkartılmıştır. Ancak bu belgelerin büyük çoğunluğu afet sonrası iyileştirme ve yeniden yapım/onarım aşamalarını ilgilendiren konular üzerine yoğunlaşmıştır (Kahraman vd. 2021). Son 10-15 yıllık süreçte ise güncel uluslararası afet yönetim döngüsü ile paralel ilerlenmeye başlanmıştır.

AFAD terimler sözlüğüne göre afet yönetimi süreci; bir afet olayını izleyen ve bir sonraki afete kadar birbirini takip eden afete müdahale, iyileştirme, yeniden inşa, zarar azaltma ve afete hazırlık aşamalarının tümü. Afet yönetiminin evreleri olarak da anılırlar. Her evrede yapılan çalışmaların başarısı büyük ölçüde, bir sonraki evredeki çalışmaların başarısını etkilediği için bu döngü iç içe geçmiş zincir halkaları veya daire ile gösterilmektedir (AFAD Terimler Sözlüğü, 2024). Afet yönetim sistemi risk ve kriz yönetimi olarak iki ana bölümden oluşmakta ve kendi içerisinde farklı bölümlere ayrılmaktadır (Şekil 1).

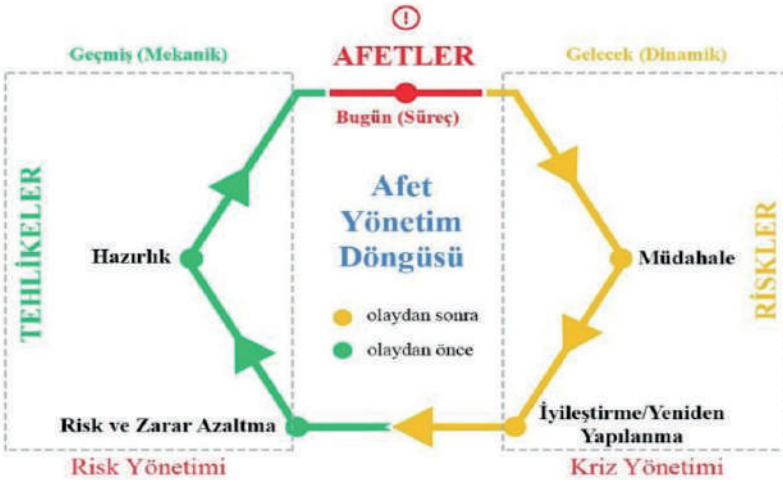

Şekil 1. Afet Yönetim Sistemi Döngüsü (Kahraman vd. 2021).

Afet yönetiminin etkinliği, büyük oranda lojistik ve tedarik ağının etkin ve verimli çalışmasına bağlıdır. Afetlerin yıkıcı etkisini azaltmak ve can kaybını minimuma indirmek için, lojistik operasyonlarının “doğru bir şekilde anlaşılması ve uygulanması çok önemlidir.” (Fulzele vd., 2016).

2.4. Afet Lojistiği

Afet lojistiği lojistik kavramı içerisinde tanımlansa da temel amaç açısından işletme lojistiği kavramından farklıdır. Orta Anadolu İhracatçılar Birliği lojistiği, “Bir ürünün ilk üreticiden son tüketiciye kadar nakliye, depolama, gümrükleme, ambalajlama, dağıtım gibi tüm süreçlerini kapsayan döngüsel bir bütündür” şeklinde tanımlanmaktadır (Şipal, 2023).

Afet lojistiği, zarar görmüş insanların ihtiyaçlarını giderebilmek amacıyla malların, eşyaların ve ilgili bilginin ilk üretim noktasından son tüketim noktasına kadar verimli ve maliyet etkin bir şekilde akışının ve depolanması, planlanma ve uygulanması ile kontrolü olarak tanımlanmaktadır (Börühan vd. 2012).

Afet ile ilgili yardım faaliyetlerinin bir unsuru olarak gerçekleştirilen lojistik operasyonları ile iş dünyasındaki klasik lojistik faaliyetleri bazı bazı noktalarda farklılık göstermektedir. Ancak ortak yön olarak hem afet hem de ticari lojistik “doğru malzemeleri, doğru insanlara, doğru yerde, doğru zamanda ve doğru miktarlarda ulaştırma” olarak tanımlanabilir (Cottam vd., 2004). İş dünyası ve afet lojistik faaliyetleri üç yönden benzerlik gösterirler:

(1) Her iki sektörde de etkinlik, yani istenilen amaçlara belirlenen kalitede ve standartlar ile ulaşmayı;

(2) Her ikisi de hızlı icraata önem verir. Ancak hız bu iki sektörde farklı işlevlere sahiptir. Ticari lojistikte hız maliyet ve kazanç ile ilgili iken insani yardım faaliyetlerinde hız insan hayatı kurtarır;

(3) Her iki sektörde de verimlilik yani girdileri mümkün olduğunca minimuma indirmek esastır. Ancak, afet olaylarında amaç insan hayatını kurtarma olduğu için girdi miktarı her zaman önemli olmayabilir (Çınar ve Mutlu, 2020).

Afet yardım faaliyetleri genel anlamda yiyecek, gerekli ekipman ve arama kurtarma ekiplerinin tedarik noktalarından afet bölgelerine dağıtımı, ilk yardım malzemeleri, afetzedelerin afet bölgesinden tahliye edilmesi ve yaralıların ilgili sağlık merkezlerine transfer edilmesi gibi faaliyetler şeklinde gerçekleşmektedir (Ersoy ve Börühan, 2013). Afet lojistik faaliyetlerinde kaotik durumun yarattığı belirsizlik ortamında yardım faaliyetlerine katılan ve pek çok yönden farklı olan aktörler arası ilişkilerin koordinasyonu ve etkin

iş birliği ciddi bir problemdir. Doğal afet lojistiğinde, kaynakların keyfi, yanlış ve verimsiz tahsisini önlemek için kamu kurumları ve özel sektör arasında yoğun bir koordinasyona ihtiyaç duyulmaktadır (Lyles, 2005).

Afet sonrası zarar gören ulaşım, haberleşme ve enerji altyapıları yardımların ulaştırılmasında ciddi bir engel oluşturmaktadır. Dolayısıyla, lojistikçilerin hızlıca ulaşım altyapısının haritasını hazırlaması, hasar tespiti ve kullanılabilirlik ile tıkanıklığa neden olabilecek muhtemel noktaları belirlemeleri gerekmektedir (Kovács ve Spens, 2009). Afet lojistik çalışmalarının performansında ilk hedef maliyet düşürmek ve kazancı artırmak değil, insan hayatını kurtarmak ve afetin sosyal, ekonomik etkilerini azaltmak olduğu için matematiksel olarak ölçülmesi kolay olmasa da sosyal barış ve huzur için yüksek değerli katkı sağlamaktadır (Çınar ve Mutlu, 2020).

Bütünleşik afet yönetimi çalışmalarının en önemli bölümünü afet lojistiği faaliyetleri oluşturmaktadır. Bu nedenle afet lojistiği faaliyetinin etkili planlama ile performansını artırmak afet yönetiminde başarıyı getirecektir. Afet lojistik planlama faaliyeti afet öncesi aşamalarda hazırlanmalı, afet anında ise herhangi bir kargaşa yaşanmasına imkân vermeden daha önce yapılan planlar uygulamaya konularak başarılı bir şekilde afet müdahale ve afet sonrası lojistik süreçler işletilmelidir (Yılmaz ve Akbulut, 2018).

3. Afet Yönetim Sistemi ve Afet Lojistiği Aşamaları

3.1. Afet Yönetim Sistemi

Afet yönetimi döngüsü, hükümetlerin, kurumların ve sivil toplum kuruluşlarının afetlerin yönetim sürecini planladığı, etkilerini azalttığı, afet sırasında ve sonrasında tepki verdiği ve afet meydana geldikten sonra iyileşmeye yönelik adımlar attığı süreci ifade eder. Genellikle döngünün aşamaları birbiri ile örtüşmektedir. Her aşamanın uzunluğu büyük ölçüde felaketin derecesine bağlıdır (Khan vd., 2008). Genel yönetim yaklaşımından çok da farklı olmayan ancak konu özelinde yeniden değerlendirilmiş temel ilke ve amaçlara sahip olan afet yönetimi kavramı, dört aşamadan oluşmaktadır. Bunlar; risk ve zarar azaltma aşaması, hazırlık aşaması, müdahale aşaması ve iyileştirme aşamalarıdır (URL 3).

Risk ve zarar azaltma aşamasında henüz afet olmamıştır fakat potansiyel belirlenmiştir. Bu aşamanın amacı, engel olunamayan bir afet ya da acil durumun negatif sonuçlarının minimuma indirilmesidir.

Hazırlık aşaması ise; bir felaket meydana geldiğinde mümkün olduğunca hızlı ve etkili müdahale edebilmek için bu sürecin de önceden planlanması

ve hatta tatbikatlarının gerçekleştirilmesi gerekir. Hazırlık aşaması için yapılan çalışmalara; önceden uyarı sistemlerinin kurulması, rutin tatbikatlar, toplumun bilgilendirilmesi faaliyetleri ve gerekli tıbbi malzemelerin stoklanması gibi işlemler örnek olarak gösterilebilir (Şipal, 2023).

Müdahale aşaması, afet anında ve hemen afet sonrası başlayan, afetin büyüklüğüne, türüne ve afet bölgesinin şartlarına göre değişen ve en çok bir ya da iki haftalık zaman dilimini kapsayan faaliyetleri içerir (Öztürkel, 2021). Bu aşama, afet yönetimi faaliyetleri içerisinde en fazla kaynak, planlama ve özveri isteyen safhadır (Joyce vd.,2009).

Müdahale aşamasının etkin bir şekilde icra edilmesi ancak afet öncesinde iyi bir risk ve zarar azaltma ve hazırlık evresi geçmişine ve iyi organize olmuş örgüt yapısı oluşturmaya bağlıdır. Kısaca afet sonrası çalışmaların başarısı afet öncesi yapılan çalışmaların verimliliği ve etkinliği ile yakından ilişkilidir. Bu nedenle başarılı bir acil müdahale aşaması için diğer afet yönetim aşamalarında yürütülen faaliyetler arasında tutarlılık ve eşgüdüm sağlanması gerekir (Özel,2015).

İyileştirme faaliyetleri afet yaşayan toplumların afetin etkileri nedeniyle sekteye uğrayan yaşamsal ihtiyaçlarını en akıcı ve en etkili yöntemler kullanarak karşılamak, yaşam akışının normale döndürülmesini sağlamak, afet nedeniyle ortaya çıkan ekonomik ve sosyal kayıplar neticesinde oluşan yaraları sarmak şeklinde dile getirilmektedir (Yılmaz, 2010). Afetin meydana gelmesi akabinde başlayan iyileştirme aşaması faaliyetleri afetin büyüklüğüne ve şiddetine göre birkaç yıl sürebilmektedir (Gökçe ve Tetik,2012)

Afet yönetim sisteminde olduğu gibi afet lojistiği de kendi içerisinde aşamalara ayrılarak afet yönetim sistemi içerisine adapte olmuştur denilebilir. Buda lojistik ve tedarik zincirinin afet yönetim döngüsünün her aşamasında aktif bir rol üstlendiğini göstermektedir.

3.2. Afet Lojistiği Aşamaları

Afet lojistiği, insanları, kaynakları, bilgi ve yeteneği afetzedelere yardım etmek amacıyla etkin ve verimli bir biçimde hareketlendiren sistemler ve süreçlerden meydana gelmektedir (Tanyaş vd.,2013). Afet lojistiği çeşitli aşamadan oluşmaktadır. Planlama, risk yönetimi, zarar tespiti, müdahale, iyileştirme gibi birçok kavramı bünyesinde barındıran afet lojistiği, karmaşık süreçler bütünüdür (Silva,2001). Afet lojistiğinin aşamaları şu şekilde sıralanabilir (Karaman vd.,2017):

- Afet Öncesi Hazırlık,
- Afet Müdahale Süreci,

- Afet Müdahalesi Sonrası,

3.2.1. Afet Öncesi Hazırlık Lojistik Faaliyetleri

Afet öncesi hazırlık aşaması, felaket meydana gelmeden önce yapılması ve ortaya konulması gereken düşünce, eylem ve faaliyetler bütünüdür. Hazırlık aşaması, kendisinden sonraki aşamalarda icra edilecek faaliyetlerin hızlı ve başarılı gerçekleşebilmesi için gerekli stratejileri içermektedir. Sonraki aşamalar açısından afet öncesi hazırlık aşamasının kritik öneme sahip olmasının nedeni, iyileştirme ve iş birliğinin sağlanabilmesi için bilgi iletişim teknolojileri ve fiziksel ağ tasarım sistemlerinin düzenlendiği aşama olmasından kaynaklıdır (Karatop,2015)

3.2.1.1. Planlama

Rus satranç oyuncusu Mikhail Chigorin “En kötü plan, plansızlıktan iyidir.” diyerek planlamanın önemine vurgu yapmıştır (Genç,2018). Afet öncesi planlama faaliyetleri ihtiyaç duyulabilecek doğru nitelikteki ürünün doğru yere, doğru zamanda, düşük maliyetle ulaştırılması amacını taşıyan çalışmalar ve uygulamalar olarak ifade edilmektedir (Pektaş,2012).

3.2.1.2. Satın Alma

Afet malzemelerinin tedariki esnasında tedarikçilerin (mal ve hizmet sağlayıcı) seçiminde işletmelerin ekonomik gücü, güvenilirliği, referansları, kapasiteleri ve daha önceki deneyimleri vb. kriterleri göz önünde bulundurulmalıdır (Gülner,2016). Satın alınan malzemelerin stoklanmasına dikkat edilmesi gerekmektedir.

3.2.1.3. Nakliye Yönetimi

Talep edilen, satın alınan malzemelerin doğru yere, doğru zamanda minimum maliyetle ve güvenli şekilde ulaştırılması için nakliye yönetim sistemi işletilmelidir (Genç, 2023).

3.2.1.4. Depo Yönetimi

Genel anlamda depolama; ürünlerin kullanılmak veya başka bir yere tekrar sevk edilmek üzere belirlenen alanlarda şartlara uygun bir biçimde stoklanmasıdır (Kılavuz,2019). Afet ve acil durumlara hazır olabilmek amacıyla temel ihtiyaç maddelerinin stoklanması kaçınılmazdır. Bu süreçte belirli kriterler devreye girmektedir. Bu kriterler şunlardır (Öztürkel, 2021):

- Kolay ulaşım,
- Doğru seçilmiş arazi,

- Uygun bina yapısı,
- Uygun çalışma alanı.

Depolar iki kategoride düşünülmelidir:

- Afet Lojistik Bölge Depoları (Müdahale sonrası hizmet, büyük ölçekli dağıtım depoları)
- Yerel Dağıtım Merkezleri (Afet bölgesinde malzeme dağıtımını yapan küçük ölçekli depolar)

Gerek bölge depoları gerekse yerel dağıtım merkezlerinde stok doğruluğunu sağlamak için, stoklar belirli dönemlerde bir düzen içerisinde sayılarak ve kaydedilerek dönemsel sayım işlemleri gerçekleştirilmelidir (Tanyaş vd.,2013).

3.2.2. Afet Müdahale Süreci Lojistik Faaliyetleri

Afetin meydana gelmesiyle başlayan müdahale süreci lojistik faaliyetlerin en yoğun kullanıldığı aşamadır. Deprem, sel, heyelan vb. büyük olarak nitelendirilen afetlerde hızlı müdahale hayat kurtarma ve hasar azaltma açısından çok önemlidir. Bu süreçte icra edilen faaliyetlerin etkinliği yardım malzemelerinin doğru bir şekilde dağıtımına ve yardım personelinin çabasına bağlı olarak gerçekleşmektedir (Sheu vd.,2005).

Felaket meydana geldikten sonra afet müdahale süreci devreye girmekte ve bu süreç çeşitli faaliyetlerden oluşmaktadır. Felaketin yaşandığı yere doğru ve hızlı bir şekilde müdahale edilmesi sürecin en önemli noktasıdır. Bu müdahalenin hızlı ve doğru bir biçimde sağlanabilmesi hazırlık evresinde tüm afet koşulları ve afetin meydana getireceği olumsuz durumlar için senaryoların mevcut olmasına bağlıdır. Hazırlık aşamasının başarıyla planlanması bu aşamada meydana gelebilecek kayıpları azaltmada temel oluşturmaktadır (Ersoy ve Börühan,2013). Afet müdahale süreci lojistik faaliyetleri kendi içerisinde üç bölüme ayrılmaktadır (Pektaş, 2012).

- Ön değerlendirme ve ihtiyaç tespiti
- Lojistik eylem planı yapılması ve uygulanması
- Afete müdahale sürecinin izlenmesi, değerlendirilmesi ve raporlanması.

3.2.2.1. Ön Değerlendirme ve İhtiyaç Tespiti

Afet anında bölgeden ve öncü ekiplerinden alınan bilgiler doğrultusunda ön değerlendirme yapılır. Afet öncesinde yapılan planlar ve hazırlıklar ile afet anındaki ön değerlendirme sonucunda, afet müdahale ve yardımlar sürecinde

talep edilen malzemelerin afet bölgesine en uygun zamanda ve doğru miktarda ulaştırılması, insan kaynaklarının bölgeye ulaştırılması, düzenli ve doğru bilgi akışı sağlanır (Önsüz ve Atalay, 2015). Ön değerlendirme yapılırken afet anı kriterleri göz önünde bulundurulmalıdır çünkü afet lojistik komuta merkezi bu çerçevede ilgili kararları alıp uygulamaktadır (Kılavuz,2019);

- Limanlar, demiryolları, havayolları ve karayollarının durumları ve kapasiteleri
- Organizasyon kendi imkânları haricinde depolama imkânları ve kapasiteleri
- Depolara ulaşım imkânları
- İhtiyaç duyulabilecek malzemelerin yerel pazardaki bulunabilirliği
- Felaketin büyüklüğüne bağlı olarak yurt dışından gelebilecek malzemelerin gümrük işlemleri için en yakın gümrük noktaları belirlenir.

3.2.2.2. Lojistik Eylem Planı Yapılması ve Uygulanması

Felaket anı ön değerlendirme ve felaket öncesi hazırlanan lojistik planların neticesinde eldeki imkanlar dahilinde hareket tarzları belirlenmektedir. Gereksinim duyulan malzemelerin acil bir şekilde tedarik edilebilmesi için tedarikçi işletmeler ile iletişim halinde olunması, yardım ekiplerine gerekli desteğin azami olarak sağlanması, ulaşım kanallarının ve alternatiflerinin felaket bölgesine en uygun ulaşımı sağlayacak şekilde belirlenmesi, nakliye araç desteğinin hazırda tutulması gerekmektedir. Depolama seçenekleri önceden hazırlanan lojistik eylem planında bulunmalı, kriz yönetim merkezi ile sürekli iletişim halinde olunmalıdır (Çatak,2019). Hazırlanacak lojistik eylem planında (Öztürkel, 2021);

- Yardım ekiplerine afet müdahale aşamasında maksimum oranda desteğin sağlanması,
- Yardım malzemesi ihtiyacının giderilmesi amacıyla önceden belirlenen tedarikçi işletmelerle iletişime geçilerek malzemelerin en uygun şekilde temin edilmesi,
- Felaket bölgesine bölgenin koşullarına uygun gerekli insan ve malzeme kaynağının aktarılması,
- Transferin sağlanması amacıyla kurumun araç filosunun kullanılması, araçların yetersiz olması durumunda dış kaynakların değerlendirilmesi,

- Sevkiyatın hızlı ve güvenli şekilde yapılmasının sağlanması, kriz yönetim merkezi ve malzemeyi kullanacak yardım ekiplerine her aşamada bilgi aktarılması,

Olması gereken kriterlerdir.

3.2.2.3. Afete Müdahale Sürecinin İzlenmesi, Değerlendirilmesi ve Raporlanması

Tüm bu süreçte yapılan faaliyetlerin izlenip, değerlendirilmesi ve en sonunda gerekli yerlere iletilmek ve kullanılmak amacıyla kapsamlı bir şekilde raporlanmasını içerir.

3.2.3. Afet Müdahalesi Sonrası Lojistik Faaliyetler

Bu aşamada afet oluşumu ve ilk müdahale aşamasından sonraki uzun süreli rehabilitasyon aşaması olarak da isimlendirilebilir. Ayrıca bu süreçte afetzedelerin uzun vadede tekrar hayata tutunabilmesi, sosyal ve psikolojik olarak tekrar günlük yaşama geri dönmesi açısından çok önemlidir (Altay vd.,2009). Bu süreçte gözlemciler afete müdahale sürecinde yürütülen lojistik faaliyetleri gözlemlenmektedir. Burada afet müdahalesinde oluşan aksaklıklar, eksiklikler ve hatalar tespit edilerek ilgili yerlere bildirim yapılmaktadır. Bu veriler daha sonra afet müdahale hizmetlerinde önemli bilgiler olarak saklanarak gerekli yerlerde kullanıma sunulmaktadır (Kılavuz,2019).

3.2.3.1. Planlama

Afet müdahale faaliyetlerinin sona ermesiyle birlikte alanda müdahale ekiplerinin yerini, afet malzeme toplama ve bakım ekipleri almaktadırlar. Bu ekipler alanda bulunan afet malzemelerinin toplanması, bakımlarının yapılması ve depolara sevk edilmesinden sorumlu olup alanda yerlerini aldıktan sonra öncelikle malzeme toplama ve bakım faaliyetlerini planlamalıdır (Önsüz ve Atalay, 2015).

3.2.3.2. Malzeme Toplama ve Bakım Faaliyetleri

Malzeme toplama ve bakım işlemlerini kısa süre içerisinde ve ekonomik bir şekilde gerçekleştirmek amacıyla lojistik ekiplerince kurulan afet malzeme toplama ve bakım ekibinin hazırladığı plan dikkate alınarak gerekli faaliyetlerin devreye alınmasıdır.

3.2.3.3. İzleme, Değerlendirme ve Raporlama

Bu aşama afetzedelere afet müdahale safhasında müdahalede bulunan yardım ekiplerinin ve bakım faaliyetleri ve malzeme toplama faaliyetlerini

yürüten ekiplerin çalışmalarının izlenmesi, değerlendirilmesi, analiz edilmesi ve raporlanması sürecini kapsamaktadır. Bu aşamanın bağımsız gözlemci grup tarafından yürütülmesi yapılan değerlendirmenin objektif olması açısından önemlidir (Çatak,2019). Raporlama afet ve acil durum yönetiminin hem lojistik faaliyetlerinde hem de afet yönetiminin diğer tüm aşamalarında ortaklaşa çalışabilmenin temelini oluşturmaktadır. Neyin, ne zaman, nereden, hangi aşamalardan geçtiği ve nasıl geldiği ile ilgili bilgiler oluşabilecek sorunların çözümünde dayanak oluşturmak açısından kritik öneme sahiptir (Karatop,2015).

4. Sonuç

Afetler, geniş alanlarda can ve mal kayıplarına yol açarak toplumların yaşamını derinden etkileyen, ani ve yıkıcı olaylardır. Afet sonrası müdahale süreçleri, ilk başta yerel imkanlarla başlasa da, dışarıdan gelen desteklerle genişler. Bu bağlamda, afet yönetiminin önemli bir parçası olan afet lojistiği, etkili ve verimli bir afet müdahalesi için kritik bir rol oynamaktadır. Afet lojistiği süreçlerinin her aşaması, önceden yapılan planlarla eksiksiz bir şekilde hazırlanmalı ve afet yönetim sistemine daha sağlam bir şekilde entegre edilmelidir.

Afet lojistiği, afet bölgesine hızlı ve etkili bir müdahale sağlamak, aynı zamanda uzun vadeli iyileşme süreçlerini hızlandırmak için stratejik bir planlama gerektirir. Başarılı bir afet lojistiği planı, afetzedelerin onurlu bir şekilde yaşam haklarına yeniden kavuşmalarını sağlayacak şekilde, müdahale ve iyileşme süreçlerini optimize eder. Afet türlerinin çeşitliliği ve büyüklüğü göz önünde bulundurularak, lojistik ağlarının dinamik ve olay bazlı olarak yönetilmesi gerekmektedir. Bu nedenle, afet öncesinde afet lojistiği süreçlerinin titizlikle hazırlanması ve sürekli olarak güncellenmesi, afet yönetiminin başarısı için temel bir faktördür.

Sonuç olarak, afet lojistiği stratejilerinin doğru şekilde geliştirilmesi ve uygulanması, afetlerin her aşamasında hızlı ve etkili müdahaleler yapılmasına olanak tanır. Teknolojinin entegrasyonu ve paydaşlar arasındaki güçlü iş birliği ile afet yönetim sistemleri daha sağlam ve etkin hale getirilebilir. Gelecekte afet lojistiğinin daha da geliştirilmesi, afet sonrası toparlanma süreçlerini daha verimli hale getirerek toplumların daha hızlı bir şekilde normal yaşantılarına dönebilmelerini sağlayacaktır.

Kaynakça:

- AFAD Terimler Sözlüğü, <https://www.afad.gov.tr/aciklamali-afet-yonetimi-terimleri-sozlugu> (Erişim tarihi: 05.12.2024).
- Ağdaş, M., Bali, Ö., Ballı, H. (2014). Afet lojistiği kapsamında dağıtım merkezi için yer seçimi: SMAA-2 tekniği ile bir uygulama. *Beykoz Akademi Dergisi*, 2(1), 75-95.
- Akdağ, S.E. (2001). Afet Yönetimi (Marmara ve Düzce Depremleri ışığında). Yayınlanmamış Yüksek Lisans Tezi. Ankara.
- Altay, N., Prasad, S., Sounderpandian, J., (2009). Strategic planning for disaster relief logistics: lessons from supply chain management. *International Journal of Services Sciences*, 2(2), 142-161.
- Börühan, G., Ersoy, P., Tek, Ö.B. (2012). Afet yönetiminde lojistik planlama ve kontrol listesi yönetiminin önemi. Ulusal Lojistik ve Tedarik Zinciri Kongresi, Konya.
- Charles, A., Lauras, M., Van Wassenhove, L. N. & Dupont, L. (2016). Designing an efficient humanitarian supply network. *Journal of Operations Management*, 47-48(1), 58-70.
- Cottam, H.-R., Roe, M., & Challacombe, J., (2004), Outsourcing of trucking activities by relief organizations. Published by the Journal of Humanitarian Assistance.
- Cozzolino, A., (2012), Humanitarian logistics: cross-sector cooperation in disaster relief management, Springer-Verlag.
- CRED. '2022 Disasters in numbers', Brussels: CRED, 2023. The full report is available at https://cred.be/sites/default/files/2022_EMDAT_report.pdf (Erişim tarihi: 05.12.2024).
- Çatak, İ., (2019). Türkiye'de Afetlere Etkin Müdahalede Deniz Alternatifi Önerisi: Afet Gemileri. Yüksek Lisans Tezi, Dokuz Eylül Üniversitesi Sosyal Bilimler Enstitüsü, İzmir.
- Çınar, S., Mutlu, H. M. (2020). Afet Lojistik Sorunları ve Temel Başarı Etkenleri: Bir Literatür Analizi. *İşletme ve İktisat Çalışmaları Dergisi*, 8(2), 50-69.
- Demir, V. (2008). Lojistik yönetim sisteminde maliyet hesaplaması. Nobel Yayıncılık: İstanbul.
- Ersoy, P., Börühan, G., (2013). Lojistik süreçler açısından afet lojistiğinin önemi. *Finans Politik ve Ekonomik Yorumlar Dergisi*. 50(578): 75-85.
- Fulzele, V., Gupta, R., & Shankar, R., (2016), Identification and modelling of critical success factors of a humanitarian supply chain, *Managing Humanitarian Logistics*'ın İçinde, (B. S. Sahay, S. Gupta, & V. C. Menon, Ed.), Springer, India, ss. 33-50.

- Genç, E., (2023) Uşak Üniversitesi Lojistik Yönetimi Bölümü Öğrencisi, Lojistikçilerin Sesi Proje Koordinatörü, <https://www.lojistikcilerinsesi.biz/2023/03/02/afet-lojistigi/> Erişim tarihi: 22.11.2024).
- Genç, N.G., (2018). Afet Lojistiği Kapsamında Bayrampaşa İlçesi Analizi. Yüksek Lisans Tezi, İstanbul Teknik Üniversitesi Fen Bilimleri Enstitüsü, İstanbul.
- Gökçe, O., Tetik, Ç., (2012). Teoride ve Pratikte Afet sonrası İyileştirme Çalışmaları. AFAD Yayınları. Ankara. s.28-41.
- Gülner, B., (2016). Afet Lojistiği Yönetim Sürecinde Lojistik Merkezlerin Teşkilî ve Yer Seçimi İçin Örnek Uygulama. Yüksek Lisans Tezi, İstanbul Kemerburgaz Üniversitesi Sosyal Bilimler Enstitüsü, İstanbul.
- Kahraman, S., Polat, E. ve Korkmazıyürek, B. (2021). Afet Yönetim Döngüsündeki Ana Terimler. *Avrasya Terim Dergisi*, 9 (3): 7-14
- Karaman, Z., Oğuz, K., Ekşi, A., Ersoy, P., Börühan, P., Esmer, S., Eren, A., Altay, A., Arıkan, Z., Özer, Y.E., Özkaya, Y., Toker, H., Yontar, İ.G., Özdemir, E., Karabulut, Ş., (2017). Bütünleşik Afet Yönetimi. Birleşik Matbaacılık. İzmir. s.116.
- Karatop, B., (2015). Afetlerde Lojistik Yönetimi. İstanbul Üniversitesi Yayınları. İstanbul.
- Kılavuz, E. (2019). Spor Salonlarının Afet Lojistiği Uygulamalarına Uygunluğu Araştırması: Yalova İli Örneği. Yüksek Lisans Tezi, Yalova Üniversitesi Sosyal Bilimler Enstitüsü, Yalova.
- Korucak, S. ve Tatlı Y. (2016). BJSS, *Balkan Journal of Social Sciences / Balkan Sosyal Bilimler Dergisi*, 5, (10), 75-84.
- Kovács, G., & Spens, K., (2009), Identifying challenges in humanitarian logistics. *International Journal of Physical Distribution & Logistics Management*, 39(6), 506-528.
- Lyles, A., (2005). Public-private arrangements in disaster relief and recovery, *Clinical Therapeutics*, 27(9), 1464-1466.
- Nikbakhsh, E., Farahani, R.Z. (2011). *Logistics Operations and Management*. London: Elsevier
- Ofluoğlu A, Birdoğan B, Ar İM. Multi-Criteria Decision Analysis Model For Warehouse Location In Disaster Logistics, *Journal Of Management, Marketing And Logistics*. 2017; 4 [2]: 89-100.
- Önsüz, M.F., Atalay, B.I., (2015). Afet Lojistiği. *Osmangazi Tıp Dergisi*, 37(3), 1-6
- Özçelik, E. ve Özçelik, M. (2023). Afet Lojistiği Üzerine Kavramsal Bir İnceleme, *ieSBAD*, 3 (1), 11-27.
- Özel, M., (2015). Afet yönetiminin iyileştirme aşaması bağlamında 2011 Van depremi sonrasında “Konteyner Kent” uygulaması. *Türk İdare Dergisi*, (477): 11-35.

- Öztürkel, M. (2021). Afet Yönetimi, Afet Lojistiği ve İnsani Yardım Lojistiği Alanında Yapılan Tez Çalışmalarının Bibliyometrik Analizi, Yüksek Lisans Tezi, Tarsus Üniversitesi Lisansüstü Eğitim Enstitüsü, Mersin.
- Pektaş, T., (2012). İlçe Bazında Afet Lojistiği: Başakşehir Uygulaması. Yüksek Lisans Tezi, Bahçeşehir Üniversitesi Fen Bilimleri Enstitüsü, İstanbul.
- Salam, M.A. & Khan, S.A. (2020). Lessons from the humanitarian disaster logistics management: A case study of the earthquake in Haiti. *Benchmarking An International Journal*, 27(4), 1455– 1473.
- Sebatli, A., Cavdur, F. & Kose-Kucuk, M. (2017). Determination of relief supplies demands and allocation of temporary disaster response facilities. *Transportation Research Procedia*, 22(0), 245–254.,
- Sheu, B. J., Chen, Y. H., Lan, L. W., (2005). A novel model for quick response to disaster relief distribution. *Proceedings of the Eastern Asia Society for Transportation Studies*, 5(1): 2454 - 2462
- Silva, F. N., (2001). Providing spatial decision support for evacuation planning: A challenge in integrating technologies. *Disaster Prevention and Management: An International Journal*, 10(1):11-20.
- Sphere Association. *The Sphere Handbook: Humanitarian Charter and Minimum Standards in Humanitarian Response*, fourth edition, Geneva, Switzerland, 2018.
- Şipal, Y.Z. (2023). 6 Şubat 2023 Depreminin Afet Yönetimi ve Deprem Lojistiği Açısından Değerlendirilmesi, İzmir Kâtip Çelebi Üniversitesi Sağlık Bilimleri Fakültesi Dergisi; 8(2): 821-825.
- Tanyaş, M., Günalay, Y., Aksoy, L., Küçük, B., (2013). İstanbul İli Afet Lojistik Plan Klavuzu. Lojistik Derneği Yayınları. İstanbul. s. 20.
- URL 1: Özdaş, S. Lojistik Bilimi, <https://lojistikbilimi.com/turkiyede-afet-lojistiği/> (Erişim tarihi: 22.11.2024).
- URL 2: Köseoğlu, M. Anadolu Ajansı, <https://www.aa.com.tr/tr/analiz/gorus-deprem-sonrasi-afet-lojistikinde-nelere-dikkat-edilmeli/2822752#> (Erişim tarihi: 22.11.2024).
- URL 3: <https://www.medak.org.tr/faydali-bilgiler/faydali-bilgiler/> (Erişim tarihi: 22.11.2024).
- Yaman Yüce, M., Bostan S., (2019). Afetlerde Lojistik Yönetimi: Çanakkale Deprem Örneği, *Yönetim Bilimleri Dergisi /Journal of Administrative Sciences*, Cilt/Volume 18, Sayı/No: 37 ss.pp.:499-519
- Yılmaz, İ., (2010). Afetlerde İyileştirme Çalışmaları. İstanbul Üniversitesi Yayınları. İstanbul. s. 14-101.
- Yılmaz, M, Akbulut, R. K., (2018). Doğal Afetler ve Afet Yönetimi. Atatürk Üniversitesi Yayınları. Erzurum.

Psikolojik Sermaye Kavramının Türkiye Örneklemindeki Yansımaları ve Yeni Araştırma Fırsatları

Mehmet Yıldırım¹

Özet

Bu çalışmada pozitif psikolojinin gelişmesi ile birlikte ortaya çıkan psikolojik sermaye kavramının Türkiye örnekleminde gerçekleştirilen araştırmalar üzerinden bir incelemesi yapılmıştır. Çalışmanın amacı, yerel literatürde kavramın gelişim sürecini ele almak ve bu süreçte ihmal edilen araştırma boşluklarını tespit etmektir. Böylelikle, bu çalışmanın kavrama ilişkin yapılacak araştırmalara rehberlik edebileceği düşünülmektedir. Bu kitap bölümü kapsamında yapılan analizlerde psikolojik sermayenin artmasına en çok katkı sağlayan değişkenlerin sırasıyla örgütsel adalet, örgütsel destek, öz kendilik değerlendirmesi ve otantik liderlik olduğu anlaşılmaktadır. Ayrıca Yüksek psikolojik sermayenin ise iş tatmini, örgütsel bağlılık, iş performansı, duygusal emek, örgütsel vatandaşlık davranışı, otantik liderlik davranışı, çalışan sesliliği, örgütsel özdeşleşme ve işe adanmışlık gibi değişkenlere daha fazla katkıda bulunduğu nispeten daha fazla araştırmada desteklendiği görülmektedir. İşe gömülmüştük, uyarlanabilir performans, kapsayıcı liderlik, iş becerikliliği, örgütsel güven, psikolojik iyi oluş, kişi-örgüt uyumu, problem çözme becerisi, işte kendini yetiştirme, iç girişimcilik, örgütsel öğrenme, örgütsel sinerji, girişimcilik eğilimi ve akış deneyimi değişkenleri ile psikolojik sermaye kavramının ilişkisi, yerel literatürde sınırlı olarak ele alındığı için gelecekte yapılacak araştırmaların bu ilişkileri ele alması ve kavramın daha iyi anlaşılmasına katkı sunması için bu boşlukları doldurması önerilmektedir. Gelecekte yapılacak araştırmalar açısından yapılan bir başka öneri ise psikolojik sermaye kavramının öncül ve ardılları arasında işe adanma, çalışan refahı, örgütsel sosyalleşme, algılanan stres, psikolojik sahiplenme ve psikolojik güvenlik gibi değişkenlerin aracılık rollerinin incelenmesidir. Böylelikle bu araştırmalar, kavramın yapısı hakkında daha bütüncül bir görüş sağlayabilir.

1 Dr. Öğr. Üyesi, ORCID ID: 0000-0001-7627-0945

1. Giriş

Psikolojik sermaye kavramı, umut, iyimserlik, öz yeterlilik ve dayanıklılık olmak üzere dört boyut altında incelenen bir kavram olarak ifade edilebilir. Bu kavram, çalışanların iş yaşamında karşılaştıkları olumsuz olaylar karşısında ne kadar dayanıklı olduğunu gösteren ve çalışanların olumlu özelliklere odaklanılması gerektiğini ifade eden bir kavram olarak değerlendirilebilir. Bu bağlamda birey hedeflerine ulaşmak için kendi yeteneklerine ne kadar çok güvenirse, bunun için alternatif yolların olduğuna ne kadar çok inanırsa, olayları ne kadar çok olumlu şekilde açıklarsa ve sıkıntı ve başarısızlıkları ne kadar çok kısa sürede atlatırsa, kişinin psikolojik sermayesi de o kadar kuvvetli olur (Ay ve Bozdoğan, 2018: 438).

Bu çalışma kapsamında psikolojik sermaye düzeyinin artmasına katkı sunan ve psikolojik sermaye düzeyinin katkı sunduğu değişkenler bütüncül bir şekilde ele alınarak Türkiye örneklemindeki mevcut durum ortaya konulmaya çalışılmaktadır. Bu amaçla Türkiye örnekleminde TR Dizin indeksinde bulunan dergilerde kavrama ilişkin makaleler incelenmiş ve bu çalışmaların sonuçlarından yola çıkarak konuya bütüncül bir bakış açısı sunulmaya çalışılmıştır.

Bu kitap bölümünün ilk bölümünde öncelikle psikolojik sermaye kavramı ve bileşenleri hakkında bilgiler verilmeye çalışılmıştır. Kavramsal bilgi verilirken çalışanların psikolojik sermayelerinin geliştirilebilmesi için alt boyutların her biri ile ilişkili olarak neler yapılabileceğine de değinilerek uygulayıcılar açısından da bir farkındalık oluşturulması amaçlanmıştır.

Sonraki bölümde ise TR Dizin kapsamındaki dergilerde yayınlanan psikolojik sermaye kavramına ilişkin makalelerin yayın yılı, yazarları, makale konuları, makale bulguları hakkında bilgiler verilerek bugüne kadar kavrama ilişkin incelenen değişkenlerin daha bütüncül bir şekilde görülmesi amaçlanmıştır. Ayrıca bu şekilde kavrama ilişkin henüz incelenmemiş veya yeteri kadar araştırma yapılmamış boşlukların görülmesine de fayda sağlanacağı düşünülmüştür. Ek olarak ikinci bölümde incelenen makalelerden yola çıkarak psikolojik sermaye düzeyinin artmasına katkı sağlayan değişkenler ve psikolojik sermayenin pozitif katkı sunduğu değişkenler, Türkiye örnekleminde yürütülen çalışmalardan yola çıkılarak belirlenmiştir. Böylelikle kavramın, kültürel düzlemde daha iyi anlaşılmasına katkı sunulduğu düşünülmektedir.

Son bölümde ise yapılan inceleme sonucunda Türkiye örnekleminde mevcut literatür boşluklarına ilişkin bilgiler verilmiş ve yapılan öneriler doğrultusunda bu çalışmanın, gelecek araştırmalar açısından bir rehber olması amaçlanmıştır.

2. Psikolojik Sermaye Kavramı

Psikolojik sermaye kavramı ile birlikte psikolojinin odak noktası bireyin gelişimi ve mutluluğu olmuştur. Bu kavram, çalışanları zor görevler karşısında çaba harcamak için cesaretlendirme, belirli amaçların ulaşılmasına katkıda bulunma ve olumsuz durumların ortaya çıkması halinde bunların üstesinden gelmelerine yardımcı olma ile ilgili olumlu bir psikolojik durumu ifade etmektedir. Buradaki amaç bireylerin sorunlu yönlerinden çok onların geliştirilebilecek yönlerine odaklanmaktır (Çankaya ve Öztürk, 2021: 1083). Bu bölümde ilk olarak psikolojik sermaye kavramının bileşenlerinin tanımı yapılmış ve her bileşenin güçlendirilmesine katkı sunan bazı uygulamalar hakkında bilgi verilmektedir. Psikolojik sermaye düzeyinin geliştirilmesi için önerilen bu uygulamaların her biri başlı başına büyük bir literatüre sahip olduğu için bu çalışmanın amacı bu kitap bölümünde önerilerin bütün detaylarının sunulmasından çok, uygulayıcılarda böyle uygulamaların varlığı ile ilgili bir farkındalık oluşturmaktır.

2.1. Özyeterlilik

Öz yeterlilik kavramı bireylerin kendi performanslarına olan inançları ile ilgili bir kavramdır. Bireyin yaşamını etkileyen olaylar üzerinde belirli bir derecede performans üretebilme yeteneğine olan inanç yüksekse, öz yeterlilik düzeyi de yüksek demektir. İnsanların bu inancı aynı zamanda onların düşüncelerini, motivasyonlarını, duygularını ve davranışlarını da belirlemektedir. Bu inanç ise dört farklı süreç yolu ile bu etkileri oluşturmaktadır. Bu süreçler ise bilişsel süreç, motivasyonel süreç, duygusal süreç ve seçim süreci şeklinde tanımlanmaktadır. (Bandura, 1994: 71). Dolayısıyla çalışanlar, karşılaştıkları problemler karşısında kendi yeteneklerinin bu problemin üstesinden gelebilmek için yeterli olduğuna dair yüksek bir inanca sahip olduklarında daha yüksek amaç ve hedefler koyabilirler. Aynı zamanda bu inanç çalışanların olumlu duyguların ortaya çıkmasına yardımcı olabilir. Çalışanların kendi yeteneklerine olan inancı yükseldikçe bir sonraki seçimi de bu inançla şekillenebilir ve böylelikle daha zorlu görevlerin seçilmesi eğiliminde olabilir.

2.1.1. Öz Yeterliliğin Geliştirilmesi

Bandura (1994), öz yeterliliği artırmanın dört farklı yolu olduğunu belirtmektedir. Birincisi ve en etkili olan yol, bireylerin ustalaştığı deneyimler olarak tanımlanmaktadır. Yani çalışanlar bir işte ne kadar çok başarı elde ederse o işle ilgili yeteneklerine olan inançları da artmaktadır. Ancak öz yeterlilik inancı temelleri zayıf ise başarısızlıklar da öz yeterlilik inancını da zedelemektedir. Bireyler zorlu başarılar elde ettikçe de öz yeterlilik inancının

temelleri sağlam olmaktadır. Öz yeterliliği artırmanın ikinci etkili yolu ise bireyin gözlemediği dolaylı deneyimlerdir. Bireyin kendisine benzeyen insanların başarılarını görmesi bireyin de benzer faaliyetlerde başarılı olabilmek için gerekli yeteneklere sahip olduğu inancını güçlendirmektedir. Benzer şekilde rol modelin başarısızlıklarını görmek de bireyin öz yeterlilik inancının zayıflamasına yol açabilir. Örneğin, bir çalışan hedef gerçekleştirme oranları açıklandığı zaman iş arkadaşının verilen görevler karşısındaki performansının yüksek olduğunu gözlemliyorsa kendisinin de bu başarıyı elde edebileceğine yönelik inancı artabilir.

Bireylerin kendi yeteneklerine olan inançlarını artırmanın üçüncü yolu ise sosyal iknadır. Belirli faaliyetler karşısında bireyin yetenekli olduğuna yönelik ortaya çıkan ikna çabaları herhangi bir olumsuzluk durumunda bireyin daha fazla çaba göstermesi ve bu çabayı sürdürmesinde etkili olmaktadır. Tam tersi durumda ise belirli yeteneklerden yoksun olduğuna yönelik bireyi etkileme çabaları bireyin kendi yeteneklerine olan inancını da zayıflatmaktadır. Çalışanların amaçlara ulaşabilmesi için yöneticilerin veya liderlerin yaptıkları motivasyon konuşmaları buna örnek gösterilebilir. Yönetici veya liderler çalışanların verilen görevleri başarı ile yerine getirmeleri için onlara olan güvenlerini dile getirdiklerinde çalışanların kendi yeteneklerine olan inançları da artacaktır. Son olarak bireyin içinde bulunduğu ruh hali de öz yeterlilik inancını etkilemektedir. Olumlu ruh hali öz yeterlilik inancını güçlendirirken olumsuz ruh hali bu inancı zayıflatmaktadır.

Bu kapsamda çalışanların öz yeterliliklerinin geliştirilebilmesi için bireylerin başarılı olabilecekleri ve yeteneklerine uygun olan işlerin, bireyin rol tanımları kapsamına dahil edilmesi gerekir. Aynı zamanda birey ile aynı rol tanımına sahip olup başarılı bir performans sergileyen çalışanların diğer çalışanlara örnek olması için ödüllendirilmeleri ve bu başarının diğer çalışanlarla paylaşılarak herkesin bu başarıyı sağlayabileceği düşüncesinin gelişmesi sağlanmalıdır. Çalışanı destekleyici bir liderlik tarzı ve onu motive edecek geribildirimler de çalışanların öz yeterlilik algılarının gelişmesine katkı sunabilir. Böylelikle zorluklar karşısında kendi yeteneklerine güvenmesi konusunda çalışanlar daha kolay ikna edilebilir. Çalışanların streslerini yönetebilme becerisi kazanabilmeleri için gerekli eğitimlerin verilmesi ve aşırı iş yükü, rol çatışması, rol belirsizliği, belirgin olmayan hedefler gibi potansiyel stres faktörlerinin minimize edilmesi önerilebilir.

2.2. Umut

Umut kavramı, bireylerin hedefe ulaşmak için çabalarını sürdürmesi ve gerektiğinde bu hedeflere ulaşmak için yeni yolları arama çabası olarak

kavramlaştırılmaktadır (Özsoysallar ve Türker, 2021: 773). Yani umut kavramı amaçlara ulaşma çabası ile ilişkilendirilmektedir. Umut teorisi kapsamında ise amaçlar pozitif ve negatif amaçlar şeklinde ikiye ayrılmaktadır. Pozitif amaçlar bir şeyi gerçekleştirmeyi, sürdürmeyi, ilerletmeyi, negatif amaçlar ise bir şeyi engellemeyi, geciktirmeyi kapsamaktadır. Bir başka tanıma göre ise umut, arzu edilen amaçlara ulaşmak için yeni yollar keşfetme kapasitesine yönelik olarak bireyin sahip olduğu algıyı ve bireyin bu yolları kullanarak kendisini motive etmesini ifade etmektedir (Snyder, 2002: 249). O halde bir çalışanın umutlu olması demek, amaçlarına ve hedeflerine ulaşmada bir engelle karşılaştığında bu engelleri aşmak için yeni yollar araması ve bu yolları denemek için kendisini harekete geçirecek motivasyona sahip olması şeklinde yorumlanabilir.

Çalışanın umutlu olmasının, bir örgüt için arzu edilen bir durum olduğu söylenebilir. Bunun nedeni umudun çalışan refahını ve performansını artırdığına yönelik kanıtların varlığıdır. Yapılan bir meta analiz çalışmasında umudun, çalışan performansı, iş tatmini, örgütsel bağlılık, çalışan sağlığı ve esenliği ile pozitif bir ilişkisinin olduğunu göstermiştir. Aynı zamanda umudun çalışan tükenmişliği ve stresi ile de negatif bir ilişkisinin olduğu bu meta analiz kapsamında ulaşılan bir başka bulgu olmuştur (Reichard vd., 2013). Yani umutlu çalışanlar demek, daha yüksek performans sergileme, işlerinden daha çok tatmin olma, daha sağlıklı olma, daha az stresli olma ve daha az tükenmiş olma ihtimali olan çalışan demektir. Dolayısıyla bu tür çalışanlara sahip olmak örgütler açısından bir insan kaynakları stratejisi olarak düşünülmelidir.

2.2.1. Umudun geliştirilmesi

Umutlu olma aslında psikososyal gelişim ile ilişkili bir tür başa çıkma stratejisi olarak ele alınmaktadır. Bireyin umutlu olması onun aynı zamanda psikolojik ve fizyolojik olarak daha işlevsel olabileceğini de göstermektedir (Cantrel ve Lupinacci, 2004). Bebeklikten itibaren bireylerin duyuları bir birileri ile zamansal bir bağlantı içerisinde oldukları için bireylerde bir bekleyişe dönüşür ve olaylar bilişsel olarak bir birilerine bağlanır. Daha sonra ise bireyin öz farkındalığının gelişmesi ile birlikte çevresi üzerinde kontrol sahibi olabileceği algısı gelişmeye başlar. Birey olgunlaştıkça umutlu olma düşüncesi daha işlevsel hale gelir ve onun kendi hedeflerine ulaşmasında yardımcı olur (Marquez ve Lopez, 2017). Umut teorisi kapsamında kontrol odağının ve başa çıkma zorluklarının bireyin umudu üzerinde önemli etkisi olduğu görülmektedir. Başa çıkma zorlukları en aza indirildiğinde umudun yükseldiği görülmektedir (Bunston vd., 1996: 98).

Umut kavramı hedefleri açıkça belirlemek, bu hedeflere ulaştıracak yolları belirlemek ve bu stratejileri hayata geçirecek motivasyonu başlatmak ve sürdürmek ile ilgili beceriler çerçevesinde kavramsallaştırılmıştır (Snyder vd., 1991). Dolayısıyla umutlu olabilmek için bireyin hedeflerini açıkça belirlemesi ve hedefe yönelik düşünme becerisini geliştirmesi, bu hedeflere yönelik çeşitli yolları arayıp bulması ve bulduğu yolları uygulayacak motivasyona sahip olması gerekir.

Umudun geliştirilmesi için yapılan çalışmalar çocuklarda, ergenlerde, yetişkinlerde ve yaşlı popülasyonunda bazı çabalarla umudun geliştirilebileceğini öne sürmektedir. Örneğin uygulandıktan altı ay ve bir yıl sonra umudun arttığını gösteren çalışmalar umudun bazı çabalarla geliştirilebileceği yönünde umut vericidir. Bu program beş haftada uygulanan ve umut hakkında bilgi edinme, umudu yapılandırma, olumlu ve özel hedefler belirleme, pratik yapma, gelecek için gözden geçirme gibi konulara odaklanmaktadır (Marquez ve Lopez, 2017). Program kapsamında öncelikle umut kavramının önemi üzerinde durularak yaşamdaki rolü anlatılmaktadır. Sonrasında katılımcıların hedefleri, bu hedeflere ulaştıracak yolları ve bu yolların uygulanması için gerekli olan motivasyonu tanıması öğretilir. Ayrıca bu oturumda katılımcılar gelecek oturumlarda üzerinde çalışmak amacı ile çeşitli kişisel ve belirgin hedefler belirlerler. Üçüncü oturumda ise daha önce belirledikleri hedefler üzerinde konuşarak onları daha spesifik hale getirmek için pratik yaparlar. Bu hedeflere ulaştıracak çeşitli stratejiler geliştirerek bunlara ulaştıracak motivasyon düşüncelerini belirlerler. Dördüncü oturumda ise umut dolu konuşmalarla kendi bireysel hedeflerini daha da pekiştirirler. Bu oturumda aynı zamanda kendi kişisel umut hikayelerini oluşturarak bir günlük yardımı ile kendi ilerlemelerini de takip ederler. Son oturumda ise katılımcılar kendi umut hikayelerini grup üyeleri ile paylaşır ve gelecekteki planlarını grup üyeleri ile tartışır (Marquez, Lopez ve Pais-Ribeiro, 2011). Bu program özelde ebeveynler, öğrenciler, öğretmenler ve okul arkadaşları için test edilmiştir. Ancak bu programın odaklandığı boyutlar ve tasarlanma şekli göz önüne alındığında iş yaşamına kolaylıkla uyarlanabilir bir çerçeve sunduğu söylenebilir.

2.3. İyimserlik

İyimserlik söz konusu olduğunda olumlu olaylar daha kişisel, kalıcı ve yaygın nedenlere olumsuz olaylar ise dışsal, geçici ve duruma özgü faktörlere bağlanmaktadır. Yani iyimserlik ya da kötümserlik aslında bireyin karşılaştığı olaylara yönelik ortaya koyduğu bir açıklama tarzı olarak yorumlanmaktadır (Luthans ve Youssef-Morgan, 2017). İyimserlik ve umut kavramları sahip olduğu ortak noktalar nedeni ile zaman zaman bir birleri yerine

kullanılabilen kavramlar olarak değerlendirilmektedir. Hedeflerin insan davranışlarını anlamadaki önemine vurgu yapması ve olumlu beklentilerin insan davranışlarını açıklamada kritik bir unsur olduğuna odaklanmaları kavramların ortak noktaları olarak görülmektedir. Ancak iyimserlik daha genel beklentilere odaklanırken umut kavramı, kişinin eylemlerine, hedeflerle ilgili iradesine ve hedeflere ulaşılacak stratejilere daha fazla vurgu yapmaktadır (Dursun, 2021).

2.3.1. İyimserliğin Geliştirilmesi

İyimserlik hem kalıtsal hem de çevresel faktörlerin etkisinde olan bir kavram olarak değerlendirilmektedir. Bireyin iyimser ya da kötümser olmasında kalıtımın etkisinin %25 civarında olduğu belirtilmektedir. Ancak çocukluk dönemindeki çevre, ebeveynlerin sıcaklığı, bireyin finansal güvenliği ve ebeveynlerin sosyo-ekonomik statüsü gibi faktörler de bireyin iyimserliği üzerinde etkilere sahiptir (Segerstrom, Carver ve Scheier, 2017).

Çalışanların iyimserliğinin geliştirilmesi, hem bireysel hem de örgütsel performansı etkilediği için (Green, Medlin ve Whitten, 2004) örgütlerin çalışanların iyimserliğini artıracak stratejiler geliştirmesi amacıyla daha çok çaba harcaması gerektiği söylenebilir.

Bu kapsamda yapılan bir çalışmada, çalışanların iyimserliklerinin artırılması için örgütlerin yapması gerekenlerin başında bir iyimserlik alt kültürü oluşturmak olduğu belirtilmektedir. Bu amaçla örgüt içindeki birimlerin yeniliği teşvik etmesi, faaliyetlerden çok sonuçlara odaklanması, sonuçların çalışanlar üzerindeki etkisini göz önünde bulundurması ve takım çalışmasına vurgu yapması önerilmektedir. Çalışanların iyimserliğinin artırılması için önerilen bir diğer strateji ise örgütün hedef belirleme süreçlerinde performansı artırıcı hedeflerin belirlenmesine ek olarak hedeflere ulaşılması konusunda çalışanlara süpervizörlük desteğinin verilmesidir. Dolayısıyla destekleyici bir liderlik tarzı iyimserliğin artırılmasında önemli bir etken olarak görülmektedir (Green, Medlin ve Whitten, 2004).

Seligman'a göre iyimserlik gerekli becerilerin kazanılması sonucunda geliştirilebilir bir bakış açısı anlamına gelmektedir. Bireylerin daha iyimser bir bakış açısı için önerilen eğitim programı ABCDE programı olarak adlandırılmaktadır. Program, bilişsel terapi ve enerjii artırmak için tartışma teknikleri olmak üzere iki bileşenden oluşmaktadır. A, B ve C harfleri bilişsel terapi bileşenini temsil etmektedir ve burada bireyin zorlukları hatırlaması, bu zorluklarla ilişkili olan inançlarını açıklaması ve bu inançların getirdiği sonuçları ve duyguları açıklaması istenmektedir. D ve E harfleri ise karamsar düşüncelerle mücadele etme becerilerini kapsayan enerji kazandırma

bileşenin temsilcileridir. Buradaki amaç, zorluklarla karşılaşan bireyin karamsar inançlarını belirledikten sonra bu inançları tartışmak ve zorlu olaya daha iyimser bir açıklama bulmaya çalışmaktır. Burada tavsiye edilen ise karamsar düşünceleri için bireylerden kanıtlar istemektir. Ayrıca bireyi, iyimser düşünmenin sonuçları ve yararları konusunda konuşmaya teşvik etmek de bu adımdaki başka bir yöntem olarak ifade edilebilir (Steinberg ve Gano-Overway, 2003).

2.4. Dayanıklılık

Dayanıklılık, olumsuz bir olayla karşı karşıya kalındığında, bireyin psikolojik ve fiziksel olarak sağlıklı ve stabil bir biçimde işlevlerini sürdürebildiği bir yetenek olarak tanımlanmaktadır (Bonanno, 2008). İş yaşamı açısından ele alındığında ise dayanıklılık, değişen iş koşulları ile baş etme, onlara uyum sağlama ve çalışanların kendi gelişimleri için kaynaklardan faydalanabilme kapasitesi olarak tanımlanmaktadır (Nguyen, Kuntz, Näswall ve Malinen, 2016).

2.4.1. Dayanıklılığın Geliştirilmesi

Dayanıklılık önceleri bireyin sahip olduğu bir kişilik özelliği olarak ele alsa da daha sonra yapılan çalışmalar, tıpkı psikolojik sermayenin diğer bileşenleri gibi dayanıklılığın da geliştirilebilir bir beceri olduğunu göstermiştir. Çünkü zorlukların üstesinden gelmek aynı zamanda bir uyum ve öğrenme sürecini gerektirmektedir. Dolayısıyla bir örgütün insan kaynaklarının geliştirilmesi çalışanların dayanıklılığının artırılmasına yardımcı olacak içsel ve dışsal koşulların oluşmasına yardımcı olabilir. Birçok dayanıklılık geliştirme programı, bireylerin içsel kaynaklarını geliştirmeye odaklanarak onları çeşitli stres faktörlerine karşı daha korunaklı hale getirmeyi amaçlamaktadır. Ancak bireyin zorluklar karşısında duygusal dengeyi sağlaması bazen başkalarının desteğine bağlı olabilir. Dahası akranların veya amirlerin bireyi destekleyecek becerilere sahip olmaması bu desteklerin de sınırlı olabileceği anlamına gelebilir. Bu nedenle başkalarının duygularını anlama ve yönetme becerisi, çalışanların dayanıklılık becerilerinin geliştirilmesi için yararlı bir yol olarak önerilmektedir (Richard, 2020).

Dayanıklılık hem iş yaşamında hem de iş dışı yaşamda bireylere faydalı bir beceri olarak tanımlanmaktadır. Ancak bunun için bireyin dayanıklılık becerisini kazanabileceğine dair inanca sahip olması gerekir. Çünkü birey, faydasız varsayımlara meydan okuma, davranışlarını uyarılma ve yeni başa çıkma becerilerini öğrenme gibi dayanıklılık geliştiren teknikler üzerinde kontrole sahip olan tek kişidir. Bunun için de birey, öncelikle kendi dayanıklılık seviyesinin farkına varmalı, dayanıklılığını geliştirecek eylemlere

karar vermeli ve kendisine bir gelişim planı hazırlamalıdır. Genel olarak bireylerin dayanıklılıklarını artırmaları için yapabilecekleri şeyler şu şekilde sıralanabilir; Birincisi, düşünme tarzını teğıştirmek yani iyimserliğı artırmak, sorunları yeniden çerçevelemek, iyi olanı görmeye eğilimli olmak ve düşünce tuzaklarından kaçınmak. İkincisi ise pozitif duyguları artırmak. Çünkü neşe, minnettarlık, dinginlik, ilgi, umut, gurur, mizah, ilham, hayranlık, sevgi, bağışlama ve merhamet gibi pozitif duygular bireylerin gelecekteki zorluklar karşısında daha dayanıklı olmalarına katkıda bulunmaktadır. Ayrıca bireysel olarak dayanıklılığın artırılması için şu önerilerde bulunmaktadır; (Cooper, Flint-Taylor ve Pearn, 2013).

- Sorunları yeniden çerçeveleyerek ve olumsuz varsayımlara meydan okuyarak öz yeterlilik inancının güçlendirilmesi
- Zamana karşı bakış açısının değeriendirilmesi ve olumsuz bakış açılarının düzeltilmesi. Örneğın geçmişe dönük olumsuz deneyimleri sürekli olarak düşünürseniz bu muhtemelen kin ve pişmanlık duygularına neden olabilir. Ya da gelecek zamana çok odaklanırsanız bu sizde bir aciliyet duygusuna neden olabilir ve sizin ve çevreniz için bir stres faktörü haline gelebilir.
- Duygusal zekayı geliştirerek, sosyal faaliyetlere katılarak, ilişki ağıını genişleterek ve çevreye karşı minnettarlık gösterilerek sosyal desteğın artırılması.
- Hatalardan ders çıkararak, hayal gücünü kullanarak, yeni beceriler edinerek ve fiziksel sağlığa dikkat ederek çevreye adaptasyon sağlanması.

Bütün bunlar bireysel olarak karşılaşılabacak sorunlar olması durumunda bir kişının dayanıklılık seviyesinin artırılmasına yardımcı olabilecek teknikler olarak yorumlanabilir. Örgütsel açıdan ise çalışanların dayanıklılıklarının geliştirilmesi için bazı stratejik insan kaynakları yönetimi uygulamaları yardımcı olabilir. Bu uygulamaların bazıları ise şu şekilde sıralanabilir; (Yıldırım, 2023).

- Çalışanlara sosyal destek verilmesi
- Çalışanların iş yaşam dengesinin sağlanmasına yardımcı olmak
- Çalışanlar için yardım programlarının geliştirilmesi
- Çalışanların güçlendirilmesi
- Esnek çalışma düzenleri, ödül ve fayda sistemleri
- İş sağlığı ve güvenliği sistemlerinin geliştirilmesi

- Risk ve kriz yönetimi sistemlerinin kurulması ve geliştirilmesi
- İş yerindeki farklılıkların yönetilmesi

3. Türkiye Örnekleminde Psikolojik Sermaye Kavramının Genel Görünümü

Türkiye örnekleminde, psikolojik sermaye kavramına ilişkin yapılan çalışmaları incelemek kavramın daha bütüncül bir şekilde ele alınması ve yeni araştırma alanlarının tespit edilebilmesi açısından faydalı olabilir. Bu amaçla bu bölümde, psikolojik sermaye kavramına ilişkin ulusal literatürde yapılan çalışmalar incelenerek psikolojik sermaye kavramının öncülleri ve ardılları hakkında bütüncül bir bakış açısı edinilmeye çalışılmaktadır.

Bu kapsamda, literatür incelemesi için TR Dizin veri tabanı seçilmiştir. Bu veri tabanının tercih edilmesinin sebebi ulusal, hakemli ve bilimsel dergilerin kapsamlı kriterleri sağladıktan sonra bu atf dizinine kabul edilmeleridir. Dizin web adresinde gelişmiş arama bölümünde arama kriterleri için “Psikolojik Sermaye” kelimelerinin her ikisi birlikte başlık kısmında geçmesi koşulu oluşturularak bir sorgulama yapılmıştır. Yapılan sorgulama neticesinde 125 adet makale listelenmiştir. Söz konusu makalelere ilişkin bilgiler Tablo 1’de gösterilmektedir.

Tablo 1: TR Dizinde Yer Alan Dergilerde Psikolojik Sermaye Kavramına İlişkin Makaleler

Sıra	Yıl	Makale Yazarı	Makale Konusu	Psikolojik Sermayeye İlişkin Öncüller ve Ardıllar Bağlamında Bulgular
1	2011	Vildan Hilal AKÇAY	Pozitif psikolojik sermaye kavramı ve işletmelerde sürdürülebilir rekabet üstünlüğünü sağlamadaki rolü	Derleme makale olduğu için değerlendirme dışı bırakılmıştır.
2	2012	Turhan ERKMEN Emel ESEN	Psikolojik sermaye konusunda 2003-2011 yıllarında yapılan çalışmaların kategorik olarak incelenmesi	Literatür incelemesi olduğu için değerlendirme dışı bırakılmıştır.
3	2012	Fatih ÇETİN H. Nejat BASIM	Örgütsel psikolojik sermaye: bir ölçek uyarlama çalışması	Ölçek uyarlaması olduğu için değerlendirme dışı bırakılmıştır.
4	2013	Metin KAPLAN, Durdu Mehmet BİÇKES	The relationship between psychological capital and job satisfaction: a study of hotel businesses in Nevşehir	Dayanıklılık>>>>İş tatmini+ İyimserlik>>>>İş tatmini+
5	2013	Pınar SÜRAL ÖZER Tayfun TÖPALOĞLU Ömer N. ÖZMEN TİMURCANDAY	Destekleyici örgüt ikliminin, psikolojik sermaye ile iş doyumu ilişkisinde düzenleyici etkisi	Psikolojik sermaye>>>>İş tatmini+

6	2013	Fatih ÇETİN Köksal HAZİR H. Nejat BASİM	Destekleyici örgüt kültürü ile örgütsel psikolojik sermaye etkileşimi: kontrol odağının aracılık rolü	Kontrol odağı>>>>Psikolojik sermaye+ Destekleyici örgüt kültürü>>>>Psikolojik sermaye+
7	2013	Turhan ERKMEN Emel ESEN	Psikolojik sermaye ölçeğinin geçerlilik ve güvenilirlik çalışması	Ölçek uyarlaması olduğu için değerlendirme dışı bırakılmıştır.
8	2014	Vildan Hilal AKÇAY	Psikolojik sermaye ölçeği uyarlaması: geçerlik ve güvenilirlik çalışması	Ölçek uyarlaması olduğu için değerlendirme dışı bırakılmıştır.
9	2014	Mazlum ÇELİK Ömer TRUNÇ Necdet BİLGİN	Çalışanların örgütsel adalet algılarının psikolojik sermaye üzerine etkisi: çalışanların iyilik halinin düzenleyici rolü	Örgütsel adalet>>>>Psikolojik sermaye+ İyilik hali>>>>Psikolojik sermaye+
10	2014	Refik BALAY Zeynep DEMİRCİ Ahmet KAYA	Ortaöğretimde görev yapan öğretmenlerin psikolojik sermaye düzeylerinin incelenmesi (Şanlıurfa ili örneği)	Kişisel gelişim kitabı okuma>>>>Psikolojik sermaye+
11	2014	İpek TÜZÜN KALEMCİ,Fatih ÇETİN,H. Nejat BASİM	The role of psychological capital and supportive organizational practices in the turnover process	Amir desteği>>>>Psikolojik sermaye+ Psikolojik sermaye>>>>İşten ayrılma niyeti-
12	2014	İbrahim KOCABAŞ Sitar KESER	İlköğretim okulu yöneticilerinin otantik liderlik ve psikolojik sermaye özelliklerinin karşılaştırılması	Psikolojik sermaye>>>>Otantik liderlik özellikleri+
13	2015	Enver AYDOĞAN Arzu UĞURLU KARA	Pozitif psikolojik sermaye ile bireysel performans ilişkisi: Türkiye tarım kredi kooperatifi merkez birliği örneği	Korelasyon analizi olduğu için değerlendirme dışı bırakılmıştır.
14	2016	Mehmet Deniz BULUT H. Haluk ERDEM Gökdeniz KALKIN ERKAN	Kişilik özelliklerinin ve kontrol odağının psikolojik sermaye üzerine etkisi	Dışa dönüklük>>>>Psikolojik sermaye+ Deneyime açıklık>>>>Psikolojik sermaye+ Dışadönüklük>>>>Psikolojik sermaye+
15	2016	Edip ÖRÜCÜ Harun YILDIZ	Sağlık sektörü çalışanlarının pozitif psikolojik sermaye düzeylerinin belirlenmesine yönelik bir araştırma	Durum tespiti yapılmış olduğu için değerlendirme dışı bırakılmıştır.
16	2016	Muhammed Ali YETGİN	Örgütsel psikolojik sermaye ve destekleyici örgüt kültürünün otantik liderlikte rolü: Görgül bir araştırma	Psikolojik sermaye>>>>Otantik liderlik özellikleri+
17	2016	Murat ÖZDEMİR Safiye Çiğdem GÖREN	Politik beceri ve psikolojik sermaye arasındaki ilişkinin öğretmen görüşlerine göre incelenmesi	Psikolojik sermaye>>>>Politik beceri+

18	2017	Muhammed Ali YETGİN	Çalışanların cinsiyet ve eğitim düzeyinin psikolojik sermaye algıları üzerine yönelik görgül bir araştırma	Demografik değişkenler incelenmiş olduğu için değerlendirme dışı bırakılmıştır.
19	2017	Arzu UĞURLU KARA Enver AYDOĞAN	Ahilikte psikolojik sermaye davranışı	Derleme makale olduğu için değerlendirme dışı bırakılmıştır.
20	2017	Bilgin NAVRUZ Ahmet AVCI Hasan BOZGEYİKLİ	Öğretmenlerin psikolojik sermaye düzeyleri ile örgütsel vatandaşlık davranışları arasındaki ilişkinin yapısal eşitlik modeli ile incelenmesi	Psikolojik sermaye>>>>Örgütsel vatandaşlık davranışı+
21	2017	İ. Bakır ARABACI Meltem Sünkür ÇAKMAK	Öğretmenlerin pozitif psikolojik sermaye algılarının iş doyumları ve örgütsel bağlılıkları üzerindeki etkisi	Psikolojik sermaye>>>>Örgütsel bağlılık+ Psikolojik sermaye>>>>İş tatmini+
22	2017	Ahmet AVCI Hasan BOZGEYİKLİ	Okul yöneticilerinin yönetici kaygı düzeylerinin yordayıcısı olarak psikolojik sermaye	Dayanıklılık>>>>Yönetim kaygısı- İyimserlik>>>>Yönetim kaygısı- Öz yeterlilik>>>>Yönetim kaygısı-
23	2017	MUSTAFA MURAT KIZANLIKLI Serdar ÇÖP	Otel işletmesi çalışanlarında pozitif psikolojik sermaye ile iş performansı algısı arasındaki ilişki	Psikolojik sermaye>>>>İş performansı+
24	2017	Tarhan OKAN Halis DEMİR Sedat BOSTAN	Prosedür adaleti algısı ve örgütsel vatandaşlık davranışı-birey ilişkisine durumsal bir bakış: yüksek ve düşük psikolojik sermaye etkisi	Psikolojik sermaye>>>>Diğergamlık+ Örgütsel Adalet>>>>Psikolojik sermaye+
25	2017	Tuğrul OĞUZHAN Memduh BEGENİRBAŞ Mustafa Kemal TOPCU	İş tatmininin belirleyicileri olarak psikolojik sermaye ve duygusal emek: banka çalışanları üzerine bir araştırma	Psikolojik sermaye>>>>Duygusal emek+
26	2017	Hilal BÜYÜKGÖZE Yüksel KAVAK	Algılanan örgütsel destek ve pozitif psikolojik sermaye ilişkisi: lise öğretmenleri örneğinde bir inceleme	Örgütsel destek>>>>Psikolojik sermaye+
27	2018	Tuba BÜYÜKBEŞE Olca OKUN Sinan ÇAVUŞOĞLU	Üniversite çalışanlarının psikolojik sermaye düzeylerinin belirlenmesine yönelik bir araştırma: Bingöl üniversitesi örneği	Demografik değişkenler incelenmiş olduğu için değerlendirme dışı bırakılmıştır.
28	2018	Emel İŞTAR IŞIKLI	Üniversite öğrencilerinde psikolojik sermaye: Düzce ilinde bir alan araştırması	Demografik değişkenler incelenmiş olduğu için değerlendirme dışı bırakılmıştır.

29	2018	Vildan Hilal AKÇAY	Örgütlerde prososyal davranışlar, sinizm ve psikolojik sermaye ilişkisi: örgütle özdeşleşmenin moderatör etkisi	Psikolojik sermaye>>>>Prososyal davranışlar+ Psikolojik sermaye>>>>Örgütsel sinizm-
30	2018	Öznur GÜLER ERTOSUN Oya ERDİL Lütfihak ALPKAN	Pozitif psikolojik sermaye ve çalışan adanmışlığı ilişkisi – deneysel bir çalışma	Psikolojik sermaye geliştirme eğitimi>>>>Psikolojik sermaye+
31	2018	Si CAO Sinan YALÇIN Durdağı AKAN İsa YILDIRIM	Öğretmenlerin algılarına göre okul yöneticilerinin liderlik stilleri ile öğretmenlerin pozitif psikolojik sermaye düzeyleri arasındaki ilişkinin incelenmesi	Dönüşümcü liderlik>>>>Psikolojik sermaye+
32	2018	Emre ORUÇ	Psikolojik sermaye ölçeği kısa formunun Türkçe uyarlaması: Geçerlik ve güvenilirlik çalışması	Ölçek uyarlaması olduğu için değerlendirme dışı bırakılmıştır.
33	2018	Senem ALTAN Murat ÖZPEHLİVAN	Örgüt kültürü, psikolojik sermaye ve örgütsel bağlılık kavramları arasındaki etkileşim: bilişim sektöründe uygulama	Psikolojik sermaye>>>>Örgütsel bağlılık+ Psikolojik sermaye>>>>Örgüt kültürü+
34	2018	Beynaz UYSAL Gaye ÖZÇELİK Cavide UYARGİL	Bireysel iş yapılandırmanın sonuçları: bireysel iş yapılandırmanın psikolojik sermaye ve işe adanmışlık üzerindeki etkisinin değerlendirilmesi	İş becerikliliği>>>>Psikolojik sermaye+
35	2018	Vildan Hilal AKÇAY	Kişisel değerlerin psikolojik sermaye ve iş tatmini ilişkisinde moderatör etkisi	Psikolojik sermaye>>>>İş tatmini+
36	2018	Hilmiye TÜRESİN TETİK Lale ORAL ATAÇ Sevinç KÖSE	Psikolojik sermaye ile iş doyum ve performans ilişkisi: Türkiye’de yapılan araştırmalar üzerinden bir meta analizi	Meta analiz yapılmış olduğu için değerlendirme dışı bırakılmıştır.
37	2019	Mustafa AĞAR İbrahim YILDIRIM	Psikolojik sermaye ve iş tatmini arasındaki ilişki: Gaziantep Organize Sanayi Bölgesi’nde bir araştırma	Korelasyon analizi yapıldığı için değerlendirme dışı bırakılmıştır.
38	2019	İbrahim Sani MERT Cem ŞEN	Örgütsel destek, örgütsel adalet ve öz kendilik değerlendirmesinin psikolojik sermaye üzerindeki etkisi	Örgütsel destek>>>>Psikolojik sermaye+ Örgütsel adalet>>>>Psikolojik sermaye+ Öz kendilik değerlendirme-si>>>>Psikolojik sermaye+
39	2019	Ahmet Düha KOÇ Belma KEKLİK	Kamu sağlık çalışanlarının pozitif psikolojik sermaye düzeyleri üzerine bir araştırma	Demografik değişkenler incelenmiş olduğu için değerlendirme dışı bırakılmıştır.

40	2019	Gökhan KAHVECİ Sedef Selin GÜLAY Elif BAHADIR	Ortaöğretim öğretmenlerin kayırmacılık algıları ile psikolojik sermaye düzeyleri arasındaki ilişkinin incelenmesi	Kayırmacılık uygulamalarının psikolojik sermayeye etkisi bulunmadığı için değerlendirme dışı bırakılmıştır.
41	2019	Osman Kürşat ACAR Büşra SOYDEMİR	Banka sektöründe çalışanların psikolojik sermaye düzeylerinin incelenmesi: Isparta ili örneği	Nitel bir çalışma olduğu için değerlendirme dışı bırakılmıştır.
42	2019	Selçuk DEMİR	Psikolojik sermaye ve iş-aile yaşam çatışması ilişkilerinin incelenmesi	Psikolojik sermaye>>>>İş-aile çatışması- Psikolojik sermaye>>>>Aile-iş çatışması-
43	2019	Ali ACARAY	Pozitif psikolojik sermaye, duygusal emek, görev performansı ve bağlamsal performans arasındaki ilişkinin incelenmesi: bankacılık ve sigortacılık sektöründe bir çalışma	Psikolojik sermaye>>>>Duygusal emek+
44	2019	Belma SUNA Olca OKUN	Otel çalışanlarının psikolojik sermaye düzeylerinin yenilikçi düşünce yapısına etkisi: Van ili örneği	Psikolojik sermaye>>>>Bireysel yenilikçilik+
45	2019	Cem ŞEN İbrahim MERT Kemal EROĞLUER	Çalışanların psikolojik sermaye alt boyutlarının demografik özellikler bağlamında değişkenliği	Demografik değişkenler incelenmiş olduğu için değerlendirme dışı bırakılmıştır.
46	2019	Oktay BALCI Cengiz AĞ	Yaşamda anlam varlığının örgütsel psikolojik sermaye ile ilişkisi	Yaşamda anlam varlığı>>>>Psikolojik sermaye+
47	2019	R.Dilek KOÇAK	Öncülleri ve ardılları ile psikolojik sermaye: sivil havacılık çalışanları üzerine bir araştırma	Örgütsel adalet>>>>Psikolojik sermaye+ Öz kendilik değerlendirme-si>>>>Psikolojik sermaye+ Psikolojik sermaye>>>>Örgütsel bağlılık+ Psikolojik sermaye>>>>İşten ayrılma niyeti-
48	2019	Osman Seray ÖZKAN Tolga OMAZ Göknur Arzu AKYÜZ	Psikolojik sermaye, bireysel performans ve birey-örgüt uyumu: bir literatür taraması	Literatür incelemesi yapılmış olduğu için değerlendirme dışı bırakılmıştır.
49	2019	Pelin ŞAHİN YARBAĞ	Kadın çalışanların iş gören sesliliği, psikolojik sermaye ve aidiyet algısı üzerine bir araştırma: Antalya ve Muğla illeri örneği	Demografik değişkenler incelenmiş olduğu için değerlendirme dışı bırakılmıştır.

50	2019	Olcay OKUN, Tuba BÜYÜKBEŞE	The Association Between Employee Voice, Psychological Capital And Well-Being Among Nato Workers: A Multinational Study From The Perspective Of Positive Organizational Behavior	Psikolojik sermaye>>>>Çalışanın iyi olma hali+ Psikolojik sermaye>>>>Çalışan sesliliği+
51	2019	Mehmet DİNÇ Tahsin AKÇAKANAT Hasan Hüseyin UZUNBACAK	Kültürlerarası psikolojik sermaye ölçeği geçerlilik ve güvenilirlik çalışması	Ölçek uyarlaması olduğu için değerlendirme dışı bırakılmıştır.
52	2019	Özge ÖZTEKİN BAYIR Ayhan AYDIN	Otantik liderliğin psikolojik sermaye, işe kapılma ve okul başarısıyla ilişkisi	Otantik liderlik>>>>Psikolojik sermaye
53	2019	Ahmet GÖÇEN	Öğretmenlerin yaşam anlamı, psikolojik sermaye ve cinsiyetinin psikolojik iyi oluşlarına etkisi	Öz yeterlilik>>>>Psikolojik iyi oluş+ İyimserlik>>>>Psikolojik iyi oluş+
54	2019	Sabri ANIK Rasim TÖSTEN	Öğretmenlerin pozitif psikolojik sermaye algıları ile problem çözme becerilerinin incelenmesi	Psikolojik sermaye>>>>Problem çözme becerisi+
55	2019	Mehmet SAĞIR Aslı Uğur AYDIN	Otantik liderlik, örgütsel bağlılık ve psikolojik sermaye arasındaki ilişki: tekstil sektöründe bir uygulama	Otantik liderlik>>>>Psikolojik sermaye+ Psikolojik sermaye>>>>Örgütsel bağlılık+
56	2019	Tuba BÜYÜKBEŞE Hüseyin ASLAN	Psikolojik sermaye ve duygusal emeğin örgütsel bağlılık üzerindeki etkisi	Psikolojik sermaye>>>>Örgütsel bağlılık+
57	2020	Gizem KARADENİZ Gamze KILINÇ Tahsin AKÇAKANAT Hasan UZUNBACAK	Psikolojik sermaye ile iş tatmini arasındaki ilişkide işte kendini yetiştirmenin rolü	Psikolojik sermaye>>>>İş tatmini+ Psikolojik sermaye>>>>İşte kendini yetiştirme+
58	2020	Sebahattin KILINÇ	Duygusal olaylar kuramı çerçevesinde personel güçlendirme ve psikolojik sermaye ilişkisi	Literatür incelemesi yapılmış olduğu için değerlendirme dışı bırakılmıştır.
59	2020	Hüseyin Fazlı ERGÜL	Pozitif psikolojik sermaye ile öğretmen liderliği ilişkisi	Korelasyon analizi olduğu için değerlendirme dışı bırakılmıştır.
60	2020	Gökdeniz KALKIN Haluk ERDEM Eser ERDURMAZLI	Psikolojik sermaye ve algılanan istihdam edilebilirlik ilişkisi üzerine ampirik bir çalışma	Psikolojik sermaye>>>>İstihdam edilebilirlik algısı+
61	2020	Serkan CENGİZ Önder KARADENİZ	Öğretmenlerin minnettarlık, psikolojik sermaye ve iş doyum düzeyleri arasındaki ilişkinin incelenmesi	Psikolojik sermaye>>>>İş tatmini+ Psikolojik sermaye>>>>Minnettarlık+

62	2020	Gazem AY Cansu BOZDOĞAN	Yöneticilerin liderlik davranışlarının çalışanların pozitif psikolojik sermaye seviyelerine etkisi	Üretim odaklı liderlik>>>>Psikolojik sermaye+ Üretim odaklı liderlik>>>>Öz yeterlilik+ Çalışan odaklı liderlik>>>>Umut+
63	2020	Suzan URGAN, Ayşe ATAR, Pınar ERDOĞAN	The Relationship between Working Anxiety, Stress and Depression with Positive Psychological Capital at 2020 Covid-19 World Pandemic	Psikolojik sermaye>>>>Kaygı- Psikolojik sermaye>>>>Depresyon- Psikolojik sermaye>>>>Stres-
64	2020	Fatih Ferhat ÇETİNKAYA Mehmet Orkun ÜNSEVER	Psikolojik sermaye düzeylerinin iş tatmini üzerine etkisi: üniversite çalışanları üzerine bir araştırma	Psikolojik sermaye>>>>İş tatmini+
65	2020	Elif BAHADIR Gökhan KAHVECİ	Öğretmenlerin psikolojik sermaye düzeyleri ile okul müdürlerinin toksik liderlik davranışları arasındaki ilişkinin incelenmesi	Toksik liderlik davranışı>>>>Psikolojik sermaye-
66	2020	Hale Eda AKDURU Fatih SEMERCİÖZ	Farklılık ikliminin psikolojik sermaye üzerindeki etkisinde etik liderlik ve psikolojik güvenliğin rolü	Farklılık iklimi>>>>Psikolojik sermaye+ Etik liderlik>>>>Psikolojik sermaye+ Psikolojik güvenlik>>>>Psikolojik sermaye+
67	2020	Hüsnü KAPU Sebahattin YILDIZ Tuğba MEDET BUKNİ	Pozitif psikoloji bağlamında psikolojik sermaye, duygusal emek ve iş performansı arasındaki ilişkiler	Öz yeterlilik>>>>İş performansı+ İyimserlik>>>>Derinlemesine rol yapma (Duygusal emek)+ Umut>>>>Derinlemesine rol yapma (Duygusal emek)+ İyimserlik>>>>Samimi davranışlar (Duygusal emek)+ Öz yeterlilik>>>>Samimi davranışlar (Duygusal emek)+
68	2020	R. Dilek KOÇAK Gizem Asena ELÇİÇEK BOYALI	Sağlık çalışanlarında psikolojik sermaye, iş tatmini ve örgütsel sinizm ilişkisi	Psikolojik sermaye>>>>Örgütsel sinizm- Psikolojik sermaye>>>>İş tatmini
69	2020	Nurdan AKPINAR TURGUT Emine CİHANGİR	Psikolojik sermaye ve iş tatmini arasındaki ilişkinin belirlenmesine yönelik bir araştırma: Hakkâri üniversitesi örneği	Durum tespiti yapılmış olduğu için değerlendirme dışı bırakılmıştır.
70	2020	Doğançan ÇAVMAK Fusun ACAR	Pozitif psikolojik sermaye ile performans algısı arasındaki ilişki: sağlık çalışanları üzerine bir araştırma	Dayanıklılık>>>>Çalışan performansı+

71	2020	Mehmet Ali TAŞ Ali Murat ALPARSLAN	Kültürel değerler, psikolojik sermaye ve kariyer uyum yeteneği ilişkisine dair bir saha araştırması	Kültürel değerler>>>>Psikolojik sermaye+ Psikolojik sermaye>>>>Kariyer uyum yeteneği+
72	2020	Osman Seray ÖZKAN Burcu TOSUN	Psikolojik sermaye-iç girişimcilik ilişkisinde kişi-örgüt uyumunun aracı rolü	Psikolojik sermaye>>>>Kişi örgüt uyumu+ Psikolojik sermaye>>>>İç girişimcilik+
73	2020	Mustafa MACİT Mesut KARAMAN Hilal EKİM	Sağlık çalışanlarında psikolojik sermaye ve örgütsel sessizlik	Psikolojik sermaye>>>>Örgütsel sessizlik-
74	2020	Mustafa BEKMEZCİ Kenan ORÇANLI Zafer Mehmet FIRAT	Psikolojik sermaye ile öznel kariyer başarısı arasındaki ilişkide örgütsel destek algısının aracılık rolü	Psikolojik sermaye>>>>Öznel kariyer başarısı+ Psikolojik sermaye>>>>Örgütsel destek algısı+
75	2020	Mustafa MACİT Mesut KARAMAN Mehmet Akif CERAN	Psikolojik sermaye ile iş tatmini arasındaki ilişki: sağlık çalışanlarında bir uygulama	Korelasyon analizi olduğu için değerlendirme dışı bırakılmıştır.
76	2020	Mehtap ÖZTÜRK	Psikolojik sermaye ve geri çekilme davranışı ilişkisi: psikolojik sahiplenmenin aracılık rolü	Psikolojik sermaye>>>>Psikolojik sahiplenme+ Psikolojik sermaye>>>>Geri çekilme davranışı-
77	2021	Sümeyra CEYHAN Olcay OKUN	Psikolojik sermaye ile çalışan sesliliği arasındaki ilişkide algılanan stresin aracılık rolü: Hizmet sektöründe bir araştırma	Psikolojik sermaye>>>>Algılanan stres- Psikolojik sermaye>>>>Çalışan sesliliği+
78	2021	Yasin ÇETİN	İşyeri nezaketsizliğinin psikolojik sermaye düzeyine etkisi: hemşireler üzerine bir araştırma	İşyeri nezaketsizliği>>>>Psikolojik sermaye+
79	2021	Şehrinaz POLAT Nazmiye YILDIRIM Halim İŞSEVER	Hemşirelerde psikolojik sermaye ile iş performansı ve işten ayrılma niyeti arasındaki ilişkinin incelenmesi	Umut>>>>İş performansı+ Dayanıklılık>>>>İş performansı+ Öz yeterlilik>>>>İş performansı+ Dayanıklılık>>>>İşten ayrılma niyeti-
80	2021	Hatice ODACI Nihal TOPAL Şükrü ÖZER	Okul danışmanlarının psikolojik iyi oluşları üzerinde psikolojik sermaye ve başa çıkma tarzlarının rolü	Umut>>>>Psikolojik iyi oluş+ İyimserlik>>>>Psikolojik iyi oluş+ Öz yeterlilik>>>>Psikolojik iyi oluş+
81	2021	Uğur ÇETİNKAYA Mehmet KOÇYİĞİT	Öğretmenlerin psikolojik sermaye, örgütsel sessizlik ve örgütsel yabancılaşma düzeylerinin incelenmesi	Korelasyon analizi olduğu için değerlendirme dışı bırakılmıştır.

82	2021	Muhammet İbrahim AKYÜREK	Okul yöneticilerinin psikolojik sermaye düzeyinin incelenmesi	Durum tespiti yapılmış olduğu için değerlendirme dışı bırakılmıştır.
83	2021	Mehmet ULUTAŞ	Örgütsel psikolojik sermaye ve iş tatmini ilişkisi: Bişkek'teki yiyecek içecek işletmeleri üzerine bir uygulama	Başka ülke örneklemini olduğu için değerlendirme dışı bırakılmıştır.
84	2021	Aydın KARABAY, Mithat KORUMAZ, İbrahim KOCABAŞ	The Relationship Between the Effectiveness of School Principals in the Communication Process and the Psychological Capital Levels of Teachers During the COVID-19	İletişim sürecindeki etkinlik>>>>Psikolojik sermaye+
85	2021	Metin OCAK, Özgür Uğur Uğur ARIKAN	Psychological Capital and Burnout Relationship of Employees in Turkey: A Meta-Analysis within the Scope of Sub-Dimensions	Meta naliz yapılmış olduğu için değerlendirme dışı bırakılmıştır.
86	2021	Şenay KEÇECİ Onel UGUR	Psikolojik sermaye ölçeği: Geçerlik ve güvenilirlik çalışması	Ölçek uyarlaması olduğu için değerlendirme dışı bırakılmıştır.
87	2021	Zeki ÖGDEM Ahmet KARAKAŞ Fatih BEKTAŞ	Öğretmenlerin örgütsel psikolojik sermaye ve örgütsel güvenlerine ilişkin bir çalışma	Psikolojik sermaye>>>>Örgütsel güven düzeyi+
88	2021	Emine Vasfiye KORKMAZ Adnan ÇELİK	Pozitif psikolojik sermaye çalışmalarını üzerine bir içerik analizi	Literatür incelemesi yapılmış olduğu için değerlendirme dışı bırakılmıştır.
89	2021	Özlem ÖZSOYLAR MALİK VOLKAN TÜRKER	Çalışanların minnettarlık algısı ile psikolojik sermaye algısı arasındaki ilişki üzerine görgül bir araştırma	Minnettarlık ifadesi>>>>Psikolojik sermaye+
90	2021	Betül KODAŞ Yaşar SARI	Psikolojik sermaye, iş stresi ve hizmet odaklı örgütsel vatandaşlık davranışı ilişkisi	Psikolojik sermaye>>>>Hizmet odaklı örgütsel vatandaşlık davranışı+ Psikolojik sermaye>>>>İş stresi-
91	2021	Yücel YILMAZ Atıla YILDIRIM	Öğretmenlerin algılarına göre örgütsel sinizm ile psikolojik sermaye arası ilişki	Korelasyon analizi olduğu için değerlendirme dışı bırakılmıştır.
92	2021	Emrah ÖRGÜN Nilüfer ŞAHİN PERÇİN	Otel işletmelerinde sosyal sermaye ve psikolojik sermaye ilişkisinde örgütsel sosyalleşmenin rolü	Sosyal sermaye>>>>Psikolojik sermaye+ Örgütsel sosyalleşme>>>>Psikolojik sermaye+
93	2021	Merve Mamacı	Ruh sağlığı çalışanlarının çeşitli değişkenler açısından karşılaştırması: duygusal emek, psikolojik sermaye ve iyi oluş	Meslekler açısından karşılaştırma yapılmış olduğu için değerlendirme dışı bırakılmıştır.

94	2021	Özlem YAZKAN Aydan ORDU	Öğretmenlerin pozitif psikolojik sermaye ve örgütsel özdeşleşmeleri arasındaki ilişki	Psikolojik sermaye>>>>Örgütsel özdeşleşme+
95	2021	Eda Elif ANNAKKAYA Gülsün ATANUR BASKAN	Lise öğretmenlerinin görüşlerine göre algılanan örgütsel destek, psikolojik sermaye ve iş doyumu arasındaki ilişki	Örgütsel destek>>>>Psikolojik sermaye+ Psikolojik sermaye>>>>İş tatmini+
96	2022	Sevgi DEMİRAY, Necmiye Tülin İRGE	The effect of psychological capital and leader-member exchange on job crafting and organizational synergy: The case of a public hospital	Psikolojik sermaye>>>>Örgütsel sinerji+ Psikolojik sermaye>>>>İş becerikliliği+
97	2022	Cansu Erol Olca Sürgevil Dalkılıç	X ve Y kuşağı çalışanlarının pozitif psikolojik sermaye düzeylerinin belirlenmesine yönelik bir araştırma	Durum tespiti yapılmış olduğu için değerlendirme dışı bırakılmıştır.
98	2022	Fulya ATİLA Burhanettin DÖNMEZ	Psikolojik sermaye algıları ölçeği: bir ölçek geliştirme çalışması	Ölçek uyarlaması olduğu için değerlendirme dışı bırakılmıştır.
99	2022	Neslihan KURT Ayse Demirbolat	Öğretmenlerin olumlu psikoloji göstergelerine genel bir bakış: psikolojik sermaye algısı, iş doyumu ve psikolojik iyi oluşun çeşitli değişkenler açısından incelenmesi	Demografik değişkenler incelenmiş olduğu için değerlendirme dışı bırakılmıştır.
100	2022	Gülsüm SERTEL Engin KARADAĞ	Okullardaki örgüt iklimi ile öğretmenlerin pozitif psikolojik sermaye algıları arasındaki ilişki	Demokratiklik ve okula adanma (Örgüt iklimi)>>>>Psikolojik sermaye+ Başarı etkenleri(Örgüt iklimi)>>>>Psikolojik sermaye+
101	2022	Ahmet Celalettin GÜNEŞ Hilal KURTÇA Ayşenur BARAK	Pozitif psikolojik sermaye, Allah merkezlilik ve yaşam doyumu arasındaki ilişki: İstanbul ilinde görev yapmakta olan öğretmenler örneği	Korelasyon analizi olduğu için değerlendirme dışı bırakılmıştır.
102	2022	Neslin İHTİYAROĞLU Birsen KARAKUŞ YILDIZ Fatma YILMAZ	Okullarda pozitif psikolojik sermaye ve örgütsel öğrenme ilişkisinin incelenmesi	Psikolojik sermaye>>>>Örgütsel öğrenme+
103	2022	Kutay AKIN	Psikolojik sermaye ve örgütsel adalet algısının akış deneyimi üzerindeki etkisinde işe tutulmanın aracılık rolü: Türk savunma sanayinde bir araştırma	Psikolojik sermaye>>>>Akış deneyimi+ Psikolojik sermaye>>>>İşe tutulma+
104	2022	Edip ÖRÜCÜ Maida UZUNER İtir HASIRCI	Pozitif psikolojik sermaye ve lider-üye etkileşiminin örgütsel vatandaşlık davranışı üzerindeki etkisi bir araştırma	Psikolojik sermaye>>>>Örgütsel vatandaşlık davranışı+

105	2022	Ulviye TÜFEKÇİ YAMAN Serpil AYTAÇ	Çalışanların pozitif psikolojik sermaye düzeyleri ve iş yükü algılarının rol ötesi davranışlar üzerindeki etkisinin incelenmesi	Psikolojik sermaye>>>>Örgütsel vatandaşlık davranışı+ Psikolojik sermaye>>>>Üretkenlik karşıtı davranışı+
106	2022	Turgut Emre AKYAZI	Maslow 2.0 dijital ihtiyaçlar hiyerarşisi bağlamında dijital okuryazarlık ve pozitif psikolojik sermaye ilişkisi: imalat sektöründe bir araştırma	Dijital okur yazarlık>>>>Psikolojik sermaye+
107	2022	Ahmet Ziya BAŞÇI Fatma GEÇİKLİ	İletişim iklimi ile psikolojik sermaye arasındaki ilişkinin incelenmesi	Destekleyici iletişim iklimi>>>>Öz yeterlilik (Psikolojik sermaye)+ Destekleyici iletişim iklimi>>>>İyimserlik (Psikolojik sermaye)+
108	2022	HALE ARLI AYAZ İlknur UNCUOĞLU YOLCU	Psikolojik sermaye ile iş tatmini arasındaki ilişkide işe gönülden adanmanın aracılık rolü	Psikolojik sermaye>>>>İşe adanmışlık+ Psikolojik sermaye>>>>İş tatmini+
109	2022	Hilal DEMİREL OZGE TAYFUR EKMEKCI	Mavi yakalı çalışanların işten ayrılma eğilimleri ve psikolojik sermaye ilişkisinde çalışan iyi olma halinin aracı rolü: mobilya sektörü üzerine bir alan araştırması	Psikolojik sermaye>>>>Öznel iyi olma hali+ Psikolojik sermaye>>>>Psikolojik iyi olma hali+
110	2022	Merve ŞENER Canan YILDIRAN Yahya FİDAN	Pozitif psikolojik sermaye ile duygusal zekâ arasındaki ilişki üzerine bir araştırma	Korelasyon analizi olduğu için değerlendirme dışı bırakılmıştır.
111	2022	BARAN HİLAL Ceren KARAVELİ- OĞLU	İşyeri nezaketsizliğinin işe adanmaya etkisinde psikolojik sermaye bileşenlerinin rolü	İşyeri nezaketsizliği>>>>Öz yeterlilik- İşyeri nezaketsizliği>>>>Umut- Öz yeterlilik>>>>İşe adanma+ Umut>>>>İşe adanma+ Dayanıklılık>>>>İşe adanma+
112	2022	Hasan SOYBALI Merve AKERİK	Psikolojik sermaye ve iş yaşam kalitesinin örgütsel özdeşleşmeye etkisi: Afyonkarahisar'daki otel işletmeleri örneği	Psikolojik sermaye>>>>Örgütsel özdeşleşme+
113	2022	Sabiha ANNAÇ GÖV, Selinnur GÜN	PSYCHOLOGICAL CAPITAL LEVEL OF AIRPORT EMPLOYEES AND THE RELATIONSHIP BETWEEN WORKPLACE HAPPINESS	Psikolojik sermaye>>>>İşyeri mutluluğu+

114	2022	Fatma DEMİRBAĞ Aydın KAYABAŞI Burcu MUCAN ÖZCAN	Pazarlama sermayesi, psikolojik sermaye, iş çekiciliği algısı ve iş performansı ilişkisi: pazarlama profesyonel meslek gruplarında bir uygulama	Psikolojik sermayenin iş çekiciliğine etkisi bulunmadığından analize dahil edilmemiştir.
115	2023	Süheyla ÜLKER, Sıddıka GİZİR	Teachers' Emotional Labor Behaviors: The Role of Positive Psychological Capital and Organizational Commitment	Psikolojik sermaye>>>> Duygusal emek+
116	2023	İsmail AYDIN, İbrahim GÜMÜŞBOĞA	The Relationship between Psychological Capital, Job Satisfaction and Subjective Happiness in Recreational Businesses	Psikolojik sermaye>>>>Öznel mutluluk+ Psikolojik sermaye>>>>İş tatmini+
117	2023	Mustafa TAŞLIYAN Bilge GÜLER Serpil İMER	İşyeri nezaketsizliğinin psikolojik sermaye üzerine etkisine ilişkin bir araştırma	İşyeri nezaketsizliği>>>>Öz yeterlilik- İşyeri nezaketsizliği>>>>Da- yanıklılık- İşyeri nezaketsizliği>>>>İ- yimsirlik-
118	2023	Bogaç Orkun ESENGİN Gülcan ŞANTAŞ	Sağlık çalışanlarında pozitif psikolojik sermaye, iş performansı ve örgütsel bağlılık arasındaki ilişkilerin incelenmesine yönelik bir araştırma	Psikolojik sermaye>>>>Örgütsel bağlılık+ Psikolojik sermaye>>>>İş performansı+
119	2023	ONUR CÜNEYT KAHRAMAN	Kişilik özellikleri, psikolojik sermaye ve girişimcilik eğilimi arasındaki ilişki: turizm lisans öğrencileri üzerine bir araştırma	Yumuşak başlılık (Kişilik özellikleri)>>>>Psikolojik sermaye+ Psikolojik sermaye>>>>Girişimcilik eğilimi+
120	2023	Fulya ATILA	A QUALITATIVE STUDY ON UNDERGRADUATES' PSYCHOLOGICAL CAPITAL CLASS CONNECTEDNESS AND SCHOOL ALIENATION	Nitel bir çalışma olduğu için değerlendirme dışı bırakılmıştır.
121	2023	Fulya ATILA Burhanettin DÖNMEZ	Üniversite öğrencilerinin psikolojik sermaye, sınıf bağlılığı ve okula yabancılaşmaları arasındaki ilişkinin analizi	Üniversite öğrencileri üzerinde gerçekleştirilmiş olduğu için değerlendirme dışı bırakılmıştır.
122	2024	Mehmet Seyhan Özlem Yaşar Uğurlu Duygu Kızıldağ Gülden İpek Polat	Psikolojik sermaye ve akademik performans ilişkisinde covid-19 korkusunun düzenleyici rolü: akademisyenler üzerine bir araştırma	Psikolojik sermaye>>>>Akademik performans+

123	2024	Burak Kırca H. Nejat Basım	Lider üye etkileşiminin iş tatminine etkisinde psikolojik sermaye ve kontrol odağının rolü	Lider üye etkileşimi>>>>Psikolojik sermaye+ Psikolojik sermaye>>>>İş tatmini+
124	2024	Merve KAPLAN Bülent DEMİRAG	Görev odaklı liderlik tarzı, psikolojik sermaye, iş tatmini ve örgütsel bağlılık arasındaki ilişkinin incelenmesi: KOBİ'lere yönelik bir uygulama	Görec odaklı liderlik>>>>Psikolojik sermaye+ Psikolojik sermaye>>>>İş tatmini+ Psikolojik sermaye>>>>Örgütsel bağlılık+
125	2024	Rıza AKKAYA Münevver ÇETİN	Girişimci liderlik, öğretmen girişimciliği ve pozitif psikolojik sermaye: bir yapısal eşitlik modeli sınaması	Girişimci liderlik davranışı>>>>Psikolojik sermaye+ Psikolojik sermaye>>>>Öğretmen girişimciliği+

Not: Tablo 1'deki Psikolojik Sermayeye İlişkin Öncüller ve Ardıllar Bağlamında Bulgular sütunundaki ardılların yanındaki "+" işareti pozitif etkiyi, "-" işareti negatif etkiyi temsil etmektedir.

Bu çalışma kapsamında, çalışanların psikolojik sermayelerine ilişkin öncüllerin ve ardılların belirlenmesine yönelik bir inceleme yapıldığı için çalışanlar dışındaki örneklem üzerinden yapılan araştırmalar değerlendirme dışı bırakılmıştır. Ayrıca bu çalışma kapsamında öncül ve ardılların belirlenmesi amaçlandığı için korelasyon analizi yapılan çalışmalar da değerlendirme dışı bırakılmıştır. Nitel çalışmalar incelendiğinde, veri analiz yöntemlerinin sistematik olmamaları ve durum tespitine yönelik olmaları nedeni ile bu çalışmalar da değerlendirme dışı bırakılmıştır. Son olarak değişkenler arası regresyon analizleri sonucunda anlamlı bir etkinin bulunmadığı çalışmalar ile sadece demografik değişkenler açısından psikolojik sermayenin araştırıldığı ve sadece psikolojik sermaye düzeyinin tespitine yönelik yapılan çalışmalar, psikolojik sermayeyi etkileyen faktörler ve psikolojik sermayenin çıktılarının tespit edilmesi amacıyla katkı sunmadığı için değerlendirme dışı bırakılmıştır. Ayrıca her ne kadar TR dizin kapsamında olsa da bir çalışmanın örneklemini başka bir ülke olduğu için çalışmanın amacı doğrultusunda değerlendirme kapsamına alınmamıştır.

Tablo 1'deki çalışmalar incelendiğinde 88 çalışmanın öncüller ve ardılların tespit edilmesi amacı doğrultusunda değerlendirilmeye uygun olduğu görülmektedir. Nitel analiz ve kodlama için QDA Miner Lite programı kullanılmıştır. Ayrıca öncül ve ardılların kodlanması sırasında bütünlük sağlanması amacı ile çalışan performansı, iş performansı ve

akademik performans anahtar kelimeleri iş performansı olarak kodlanmıştır. İngilizcedeki engagement kavramı da yerel yazında adanma şeklinde daha fazla kullanıma sahip olduğundan işe tutulma kavramı ve işe adanmışlık kavramları da işe adanma olarak kodlanmıştır. Hizmet odaklı örgütsel vatandaşlık davranışı ve örgütsel vatandaşlık davranışı ise örgütsel vatandaşlık davranışı olarak kodlanmıştır. İncelenen 88 makaleden ulaşılan öncül ve ardıl olarak ortaya çıkan değişkenlere ilişkin bilgiler Tablo 2'de verilmektedir.

Tablo 2: TR Dizinde Yer Alan Dergilerde Psikolojik Sermaye Kavramına İlişkin Makalelerden Ulaşılan Öncüller ve Ardıllar.

Öncüller	Frekans	Ardıllar	Frekans
Örgütsel adalet	4	İş tatmini	13
Örgütsel destek	3	Örgütsel bağlılık	7
Öz kendilik değerlendirmesi	2	İş performansı	6
Otantik liderlik	2	Duygusal emek	4
Kontrol Odağı	1	Örgütsel vatandaşlık davranışı	3
Destekleyici örgüt kültürü	1	Otantik liderlik özellikleri	2
İyilik hali	1	Çalışan sesliliği	2
Kişisel gelişim kitabı okuma	1	Örgütsel özdeşleşme	2
Amir desteği	1	İşe adanma	3
Dışa dönüklük	1	Politik beceri	1
Deneyime açıklık	1	Diğergamlık	1
Dönüşümcü liderlik	1	Prososyal davranışlar	1
İş becerikliliği	1	Örgüt kültürü	1
Yaşamda anlam varlığı	1	Bireysel yenilikçilik	1
Üretim odaklı liderlik	1	Çalışanın iyi olma hali	1
Çalışan odaklı liderlik	1	Problem çözme becerisi	1
Toksik liderlik davranışı	1	İşte kendini yetiştirme	1
Farklılık iklimi	1	İstihdam edilebilirlik algısı	1
Etik liderlik	1	Minnettarlık	1
Psikolojik güvenlik	1	Kariyer uyum yeteneği	1
Kültürel değerler	1	Kişi örgüt uyumu	1
İletişim sürecindeki etkinlik	1	İç girişimcilik	1
Minnettarlık ifadesi	1	Öznel kariyer başarısı	1
Sosyal sermaye	1	Örgütsel destek algısı	1
Örgütsel sosyalleşme	1	Psikolojik sahiplenme	1
Dijital okur yazarlık	1	Psikolojik iyi oluş	1
Destekleyici iletişim iklimi	1	Örgütsel güven	1

Yumuşak başlılık (Kişilik özellikleri)	1	Örgütsel sinerji	1
Lider üye etkileşimi	1	İş becerikliliği	1
Görev odaklı liderlik	1	Örgütsel öğrenme	1
Girişimci liderlik davranışı	1	Akış deneyimi	1
		Öznel iyi olma hali	1
		Psikolojik iyi olma hali	1
		İş yeri mutluluğu	1
		Öznel mutluluk	1
		Girişimcilik eğilimi	1
		Öğretmen girişimciliği	1

Tablo 2'deki veriler incelendiğinde, sırasıyla örgütsel adalet, örgütsel destek, öz kendilik değerlendirmesi ve otantik liderliğin psikolojik sermayeyi desteklediği, nispeten daha fazla araştırmada bulgu olarak ortaya çıktığı görülmektedir. Psikolojik sermayenin katkı sunduğu değişkenler olan iş tatmini, örgütsel bağlılık, iş performansı, duygusal emek, örgütsel vatandaşlık davranışı, otantik liderlik davranışı, çalışan sesliliği, örgütsel özdeşleşme ve işe adanmışlığın nispeten daha fazla araştırmada desteklendiği görülmektedir.

Son olarak TR Dizin'deki psikolojik sermaye kavramına ilişkin makaleler incelendiğinde, bu dizinde bulunan dergilerin ulusal, hakemli ve bilimsel dergilerin kapsamlı kriterleri sağladıktan sonra bu atıf dizinine kabul edilmesine rağmen, birçok dergide yer alan makalelerde özet (abstract) kısmının değişkenler arası ilişkiler ile kullanılan yöntemleri açık ve anlaşılır bir dille aktarmadığı gözlemlenmiştir. Örneğin, bazı çalışmalarda, değişkenler arası ilişkilerin analizi için korelasyon analizi mi yoksa regresyon analizi mi kullanıldığı belirtilmemiştir. Dolayısıyla, bu durum, bu çalışmada olduğu gibi benzer çalışmalarda, özet kısmından bazı çıkarımlarda bulunmayı ya da bu çıkarımlara güvenmeyi zorlaştırmaktadır. Ayrıca, bu tür eksiklikler yabancı literatürde, yerel yazındaki çalışmaların yaygınlaşmasını da negatif yönde etkileyebilir. Bu nedenle, bilimsel bir çalışmanın özet kısmında çalışmanın evreni, örneklemini, çalışmada kullanılan örnekleme yöntemi, ölçüm araçları, istatistiksel yöntemler ile çalışmanın bulguları ile kısıtlılıkları hakkında bilgiler verilmesi önerilmektedir. Böylece yabancı literatür tarafından daha fazla alıntı yapılması ve yerel literatürün uluslararası düzeyde bilimsel gelişmeye katkı sunması sağlanabilir.

4. GELECEKTE YAPILACAK ARAŞTIRMALAR İÇİN ÖNERİLER

TR Dizin kapsamındaki dergilerde yayınlanan makaleler incelendiğinde, psikolojik sermayenin katkı sunduğu değişkenlerden olan işe gömülmürlük (Job Embednedness) ile ilişkili herhangi bir çalışmaya rastlanmamıştır. Yabancı yazında psikolojik sermayenin işe gömülmürlüğe katkısı üzerinde yapılan araştırmalar (Sun, Zhao, Yang ve Fan, 2012; Harunavamwe ve Pillay, 2018; Choi, Lee ve Kim, 2019; Pillay, Nel ve Harunavamwe, 2020;) bu ilişkinin Türkiye örneğinde ihmal edildiğini göstermektedir. Oysa işe gömülmürlük örgütsel performansı artıran (Haroon ve Haider, 2022), iş yerinde yenilikçi davranışların ortaya çıkmasına (Rahimnia, Nosrati, ve Eslami, 2022) ve kariyer uyumu ve çalışan refahına katkı sağlayan (Jaleel ve Sarmad, 2022) bir kavram olarak değerlendirilebilir. Bu nedenle Türkiye örnekleme açısından bu boşluğun doldurulması literatüre önemli bir katkı sunabilir.

Psikolojik sermayenin katkı sunduğu bir başka değişken ise uyarlanabilir performansdır (Mehdad ve Mehdizadegan, 2015; Luo vd., 2022; Ain, Baig, ve Afaq, 2023). Uyarlanabilir performans çalışanların iş ortamındaki değişimlere uyum sağlayabilme yeteneklerini kapsayan ve insan kaynakları yönetimi açısından önemli bir kavram olarak değerlendirilmektedir (Park ve Park, 2019). Türkiye örnekleminde uyarlanabilir performans ihmal edilmiş bir kavram olarak değerlendirilmektedir. Dergipark üzerinden “adaptive performance” anahtar kelimeleri ile ilgili yapılan aramada sadece dört adet araştırmaya rastlanmıştır. Bu araştırmalardan birisi örgütsel güçlendirmenin uyarlanabilir performans üzerindeki etkisinde yenilikçi iş davranışın rolüne odaklanırken (Gerçek, 2023) bir diğer çalışma ise ölçeğin Türk kültürüne uyarlanması amacı ile yürütülmüştür (Dilekçi ve Nartgün, 2020). Bir başka çalışma da uyarlanabilir performansın kuramsal çerçevede tartışılması amacı ile yürütülmüştür (Dilekçi ve Nartgün, 2020). Ulaşılan son çalışma ise destekleyici örgüt iklimi, işe bağlılık ve uyarlanabilir performans arasındaki ilişkilere odaklanmıştır (Doğru, 2019). TR Dizin kapsamında yapılan aramada ise dokuz araştırmaya ulaşılmıştır. Bu araştırmalardan dört tanesi de Dergipark aramasında ulaşılan Gerçek (2023), Dilekçi ve Nartgün (2020a), Dilekçi ve Nartgün (2020b) ve Doğru’ya (2019) ait çalışmalardır. Bir çalışma ise yerli ve göçmen çalışanların performans boyutları (görev, bağlamsal ve uyarlanabilir performans) arasındaki farka odaklanmıştır (Albayatı ve Tuzlukaya, 2021). Limon ve Nartgün (2020) ise öğretmenlerin iş performansını üç boyutlu bir şekilde (görev, bağlamsal ve uyarlanabilir performans) ölçmek amacı ile bir ölçek geliştirme çalışması yapmıştır. Üstün ve Büyükbay (2020) de uyarlanabilir performansına yönelik ölçek

uyarlanmasına odaklanmıştır. Açıkgöz (2015) ise uyarlanabilir performansın örgütsel uyarlanabilir performans üzerinden ürünün pazar başarısına etkisini incelemiştir. Son olarak Köse ve Özer (2013), profesyonel özelliklerin desteklenmesinin örgütün uyarlanabilir performansına etkisi üzerine bir araştırma yürütmüştür. Yabancı literatürde uyarlanabilir performans yaklaşık 25 yıllık bir tartışma geçmişine sahiptir (Jundt, Shoss ve Huang, 2015). Bu nedenle bu performans boyutunun psikolojik sermaye ile olan ilişkisi ve tıpkı psikolojik sermaye ile iş performansı arasındaki ilişkide sınanan aracı değişkenlerin psikolojik sermaye ile uyarlanabilir performans arasında da sınanması, literatürdeki önemli bir boşluğu doldurabilir.

Kapsayıcı liderliğin psikolojik sermaye üzerindeki etkisi de Türkiye örnekleminde ihmal edilmiş bir çalışma alanı olarak değerlendirilebilir. Bu konuda sadece bir çalışmaya rastlanmıştır (Özkan, 2024). Ayrıca psikolojik güvenliğin, psikolojik sermayeye katkı sunduğu da bilinmektedir (Akduru ve Semerciöz, 2020). Bu ampirik kanıtlardan yola çıkarak Kapsayıcı liderliğin psikolojik sermaye üzerindeki etkisinde psikolojik güvenliğin aracılık rolü de doldurulması gereken bir boşluk olarak değerlendirilmektedir. Sonraki araştırmalar bu konuya yoğunlaşarak kavramın daha iyi anlaşılmasına katkı sağlayabilir.

Ayrıca Tablo 2 incelendiğinde, iş becerikliliği, örgütsel güven, psikolojik iyi oluş, kişi-örgüt uyumu, problem çözme becerisi, işte kendini yetiştirme, iç girişimcilik, örgütsel öğrenme, örgütsel sinerji, girişimcilik eğilimi ve akış deneyimi gibi kavramlara psikolojik sermayenin yaptığı katkı hakkında sınırlı sayıda çalışmanın yapıldığı görülmektedir. Psikolojik sermayenin bu kavramlara yaptığı katkıların daha iyi anlaşılması için farklı çalışmalarla bu katkıların desteklenmesi gerekmektedir. Bu nedenle bu alanda daha çok araştırmaya ihtiyaç olduğu söylenebilir. Böylelikle bu çalışma bu alandaki boşluğu ortaya koyarak sonraki araştırmalarda incelenebilecek kavramları ortaya çıkarması açısından önemli bir rehber olarak değerlendirilebilir.

Son olarak, psikolojik sermaye ile bahsi geçen kavramlar arasında aracı değişkenlerin rollerinin ortaya konması da kavramın daha iyi anlaşılmasına katkı sağlayacaktır. Bu amaçla Tablo 1'deki çalışmalardan yola çıkarak bahsi geçen kavramlarla psikolojik sermaye arasında işe adanma, çalışan refahı, örgütsel sosyalleşme, algılanan stres, psikolojik sahiplenme ve psikolojik güvenlik gibi değişkenlerin aracılık rollerinin incelenmesi kavramın yapısı hakkında daha bütüncül bir görüş sağlayabilir. Örneğin psikolojik sermaye ile iş tatmini arasında çalışan refahının rolü, psikolojik sermaye ile performans arasında algılanan stresin rolü, psikolojik sermaye ile örgütsel vatandaşlık davranışı ilişkisinde psikolojik sahiplenmenin rolü doldurulması gereken

boşluklara örnek gösterilebilir. Psikolojik sermaye ile çalışan performansı arasında örgütsel iklim algısının aracılık rolü hakkında yapılacak bir araştırma da literatüre önemli bir katkı sunabilir. Bu aracılık rollerine ilişkin ön görülerin Tablo 1'deki araştırmalardan yola çıkılarak sunulması önemlidir. Çünkü psikolojik sermayenin iş tatmini, örgütsel vatandaşlık davranışı, çalışan performansı, örgütsel öğrenme, problem çözme becerisi gibi değişkenlere katkı sunduğu Tablo 1'deki çalışmalarla desteklenmiştir. Ayrıca aracı değişkenler olarak önerilen çalışan refahı, örgütsel sosyalleşme, algılanan stres, psikolojik sahiplenme, psikolojik güvenlik gibi değişkenlere, psikolojik sermayenin yaptığı katkı da Tablo 1'deki çalışmalarla desteklenmiştir. Dolayısıyla önerilen aracılık rolleri araştırılması gereken önemli boşluklar olarak değerlendirilebilir.

Kaynakça

- Acar, O. K., & Soydemir, B. (2019). Banka sektöründe çalışanların psikolojik sermaye düzeylerinin incelenmesi: Isparta ili örneği. *Gümüşhane Üniversitesi Sosyal Bilimler Dergisi*, 10(2), 301-310.
- Acaray, A. (2019). Pozitif psikolojik sermaye, duygusal emek, görev performansı ve bağlamsal performans arasındaki ilişkinin incelenmesi: Bankacılık ve sigortacılık sektöründe bir çalışma. *Çankırı Karatekin Üniversitesi İktisadi ve İdari Bilimler Fakültesi Dergisi*, 9(1), 73-99.
- Ağ, C., & BALCI, O. (2019). Yaşamda anlam varlığının örgütsel psikolojik sermaye ile ilişkisi. *Social Sciences*, 14(4), 1601-1614.
- Ağar, M., & Yıldırım, İ. (2019). Psikolojik sermaye ve iş tatmini arasındaki ilişki: Gaziantep Organize Sanayi Bölgesi'nde bir araştırma. *Adıyaman Üniversitesi Sosyal Bilimler Enstitüsü Dergisi*, (31), 292-323.
- Ain, Q. T., Baig, M. A., & Afaq, A. (2023). Impact of Inclusive Leadership on Employees' Adaptive Performance: The Mediating role of psychological Capital in Education Sector. *Journal of Development and Social Sciences*, 4(4), 94-103.
- Akçay, V. H. (2011). Pozitif psikolojik sermaye kavramı ve işletmelerde sürdürülebilir rekabet üstünlüğünü sağlamadaki rolü. *Gazi Üniversitesi İktisadi ve İdari Bilimler Fakültesi Dergisi*, 13(1), 73-98.
- Akçay, V. H. (2014). Psikolojik sermaye ölçeği uyarlaması: geçerlik ve güvenilirlik çalışması. *Üçüncü Sektör Sosyal Ekonomi*, 49(2), 72-84.
- Akçay, V. H. (2018). Örgütlerde prososyal davranışlar, sinizm ve psikolojik sermaye ilişkisi: Örgütle özdeşleşmenin moderatör etkisi. *Business and Economics Research Journal*, 9(2), 381-393.
- Akçay, V. H. (2018). Kişisel değerlerin psikolojik sermaye ve iş tatmini ilişkisinde moderatör etkisi. *Atatürk Üniversitesi Sosyal Bilimler Enstitüsü Dergisi*, 22(1), 257-276.
- Akduru, H. E., & Semerciöz, F. (2020). Farklılık ikliminin psikolojik sermaye üzerindeki etkisinde etik liderlik ve psikolojik güvenliğin rolü. *İşletme Araştırmaları Dergisi*, 12(3), 2260-2275.
- Akın, K. (2022). Psikolojik sermaye ve örgütsel adalet algısının akış deneyimi üzerindeki etkisinde işe tutulmanın aracılık rolü: Türk savunma sanayinde bir araştırma. *Bingöl Üniversitesi İktisadi ve İdari Bilimler Fakültesi Dergisi*, 6(1), 335-374.
- Akkaya, R., & Çetin, M. (2024). Girişimci liderlik, öğretmen girişimciliği ve pozitif psikolojik sermaye: Bir yapısal eşitlik modeli sınaması. *Pamukkale Üniversitesi Eğitim Fakültesi Dergisi*, (60), 337-366.
- Akyazı, T. E. (2022). Maslow 2.0 dijital ihtiyaçlar hiyerarşisi bağlamında dijital okuryazarlık ve pozitif psikolojik sermaye ilişkisi: İmalat sektörün-

- de bir araştırma. *Selçuk Üniversitesi Sosyal Bilimler Enstitüsü Dergisi*, (49), 345-363.
- Akyürek, M. İ. (2021). Okul yöneticilerinin psikolojik sermaye düzeyinin incelenmesi. *Eğitim ve İnsani Bilimler Dergisi: Teori ve Uygulama*, 12(23), 149-170.
- Albayatı, E. A., & Tuzlukaya, Ş. E. (2021). An Investigation of employee performance differences between native and immigrant employees. *İşletme Araştırmaları Dergisi*, 13(4), 3392-3401.
- Altan, S., & Özpehlivan, M. (2018). Örgüt kültürü, psikolojik sermaye ve örgütsel bağlılık kavramları arasındaki etkileşim: Bilişim sektöründe uygulama. *Turkish Studies (Elektronik)*, 13(18), 159-178.
- Anık, S., & Tösten, R. (2019). Öğretmenlerin pozitif psikolojik sermaye algıları ile problem çözme becerilerinin incelenmesi. *Elektronik Sosyal Bilimler Dergisi*, 18(69), 332-342.
- Annakkaya, E. E., & Baskan, G. (2021). Lise öğretmenlerinin görüşlerine göre algılanan örgütsel destek, psikolojik sermaye ve iş doyumunu arasındaki ilişki. *Neşehir Hacı Bektaş Veli Üniversitesi SBE Dergisi*, 11(4), 1835-1853.
- Arlı, H., & Yolcu, İ. U. (2022). Psikolojik sermaye ile iş tatmini arasındaki ilişkide işe gönülden adanmanın aracılık rolü. *İşletme Araştırmaları Dergisi*, 14(3), 1781-1794.
- Atila, F. (2023). A qualitative study on undergraduates' psychological capital class connectedness and school alienation. *Bingöl Üniversitesi Sosyal Bilimler Enstitüsü Dergisi (BUSBED)*, 13(25), 399-416.
- Atila, F., & Dönmez, B. (2022). Psikolojik sermaye algıları ölçeği: Bir ölçek geliştirme çalışması. *İnönü Üniversitesi Eğitim Fakültesi Dergisi*, 23(1), 515-538.
- Atila, F., & Dönmez, B. (2023). Üniversite öğrencilerinin psikolojik sermaye, sınıf bağlılığı ve okula yabancılaşmaları arasındaki ilişkinin analizi. *Milli Eğitim Dergisi*, 52(237), 279-318.
- Avcı, A., & Bozgeyikli, H. (2017). Okul yöneticilerinin yönetici kaygı düzeylerinin yordayıcısı olarak psikolojik sermaye. *Marmara Üniversitesi Atatürk Eğitim Fakültesi Eğitim Bilimleri Dergisi*, 45(45), 43-57.
- Ay, G., & Bozdoğan, C. (2020). Yöneticilerin liderlik davranışlarının çalışanların pozitif psikolojik sermaye seviyelerine etkisi. *Manisa Celal Bayar Üniversitesi Sosyal Bilimler Dergisi*, 18(4), 435-453.
- Aydın, İ., & Gümüşboğa, İ. (2023). The Relationship between psychological capital, job satisfaction and subjective happiness in recreational businesses. *Spor Bilimleri Araştırmaları Dergisi*, 8(2), 354-370.
- Aydoğan, E., & Kara, A. U. (2015). Pozitif psikolojik sermaye ile bireysel performans ilişkisi: Türkiye Tarım Kredi Kooperatifi Merkez Birliği örneği. *Third Sector Social Economic Review*, 50(1), 68-91.

- Bahadır, E. (2020). Öğretmenlerin psikolojik sermaye düzeyleri ile okul müdürlerinin toksik liderlik davranışları arasındaki ilişkinin incelenmesi. *İnönü Üniversitesi Eğitim Fakültesi Dergisi*, 21(2), 858-879.
- Bandura, Albert (1994). "Self-Efficacy". *Encyclopedia of Human Behavior* 4: 71-81.
- Baran, H., & Karavelioğlu, C. (2022). İşyeri nezaketsizliğinin işe adanmaya etkisinde psikolojik sermaye bileşenlerinin rolü. *Alanya Akademik Bakış*, 6(2), 2235-2259.
- Başçı, A. Z., & Geçikli, F. (2022). İletişim iklimi ile psikolojik sermaye arasındaki ilişkinin incelenmesi. *İşletme Araştırmaları Dergisi*, 14(3), 1920-1936.
- Bayır, Ö. Ö., & Aydın, A. (2019). Otantik liderliğin psikolojik sermaye, işe kapılma ve okul başarısıyla ilişkisi. *Abant İzzet Baysal Üniversitesi Eğitim Fakültesi Dergisi*, 19(4), 1232-1254.
- Bekmezci, M., Orçanlı, K., & Fırat, Z. M. (2020). Psikolojik sermaye ile öznel kariyer başarısı arasındaki ilişkide örgütsel destek algısının aracılık rolü. *Atatürk Üniversitesi İktisadi ve İdari Bilimler Dergisi*, 34(3), 853-876.
- Bonanno, G. A. (2008). Loss, trauma, and human resilience: Have we underestimated the human capacity to thrive after extremely aversive events? *Psychological Trauma: Theory, Research, Practice, and Policy*, Vol. 5, No. 1, 101-113.
- Bozgeyikli, H., Avcı, A., & Navruz, B. (2017). Öğretmenlerin psikolojik sermaye düzeyleri ile örgütsel vatandaşlık davranışları arasındaki ilişkinin yapısal eşitlik modeli ile incelenmesi. *Turkish Studies (Elektronik)*, 12(6), 103 - 122.
- Bunston, T., Mings, D., Mackie, A., & Jones, D. (1996). Facilitating Hopefulness. *Journal of Psychosocial Oncology*, 13(4), 79-103.
- Büyükbeşe, T. (2018). Üniversite çalışanlarının psikolojik sermaye düzeylerinin belirlenmesine yönelik bir araştırma: Bingöl üniversitesi örneği. *Dicle Üniversitesi Sosyal Bilimler Enstitüsü Dergisi*, (21), 1-17.
- Büyükbeşe, T., & Aslan, H. (2019). Psikolojik sermaye ve duygusal emeğin örgütsel bağlılık üzerindeki etkisi. *İşletme Araştırmaları Dergisi*, 11(2), 949-963.
- Büyükgoze, H., & Kavak, Y. (2017). Algılanan örgütsel destek ve pozitif psikolojik sermaye ilişkisi: Lise öğretmenleri örnekleminde bir inceleme. *Kuram ve Uygulamada Eğitim Yönetimi* 23(1), 1-32.
- Cantrell, M. A., & Lupinacci, P. (2004). A predictive model of hopefulness for adolescents. *Journal of adolescent health*, 35(6), 478-485.
- Cengiz, S., & Karadeniz, Ö. (2020). Öğretmenlerin minnettarlık, psikolojik sermaye ve iş doyum düzeyleri arasındaki ilişkinin incelenmesi. *Turkish Studies*, 15(2), 717-730.

- Ceyhan, S., & Okun, O. (2021). Psikolojik sermaye ile çalışan sosliliđi arasındaki iliřkide algılanan stresin aracılık rolü: Hizmet sektöründe bir arařtırma. *OPUS International Journal of Society Researches*, 18(39), 255-276.
- Choi, E. J., Lee, E. N., & Kim, M. J. (2019). The impact of organizational commitment and positive psychological capital on job embeddedness of nurses in trauma centers. *Journal of Korean Academy of Nursing Administration*, 25(4), 292-301.
- Cooper, C. L., Flint-Taylor, J., & Pearn, M. (2013). Building resilience for success: *A resource for managers and organizations (Vol. 8)*. Basingstoke: Palgrave Macmillan.
- Çakmak, M. S., & Arabacı, İ. B. (2017). Öğretmenlerin pozitif psikolojik sermaye algılarının iş doyumları ve örgütsel bađlılıkları üzerindeki etkisi. *Elektronik Sosyal Bilimler Dergisi*, 16(62), 890-909.
- Çankaya, M., & Öztürk, N. (2021). Psikolojik sermayenin örgütsel bađlılıđa etkisinde dönüřtürücü liderliđin aracılık rolü. *Journal of Business Research - Turk*, 13(2), 1082-1092.
- Çavmak, D., & Acar, F. (2020). Pozitif psikolojik sermaye ile performans algısı arasındaki iliřki: Sađlık çalışanları üzerine bir arařtırma. *İř ve İnsan Dergisi*, 7(2), 203-212.
- Çelik, M., Turunç, Ö., & Bilgin, N. (2014). Çalışanların örgütsel adalet algılarının psikolojik sermaye üzerine etkisi: çalışanların iyilik halinin düzenleyici rolü. *Dokuz Eylül Üniversitesi Sosyal Bilimler Enstitüsü Dergisi*, 16(4), 559-585.
- Çetin, F., Hazır, K., & Basım, H. N. (2013). Destekleyici örgüt kültürü ile örgütsel psikolojik sermaye etkileřimi: kontrol odađının aracılık rolü. *Hacettepe Üniversitesi İktisadi ve İdari Bilimler Fakültesi Dergisi*, 31(1), 31-52.
- Çetin, F., ve Basım, H. N. (2012). Örgütsel psikolojik sermaye: Bir ölçek uyarlama çalışması. *Amme İdaresi Dergisi*, 45(1), 121-137.
- Çetin, Y. (2021). İşyeri nezaketsizliđinin psikolojik sermaye düzeyine etkisi: Hemřireler üzerine bir arařtırma. *Karya Journal of Health Science*, 2(3), 66-70.
- Çetinkaya, F. E., & Ünsever, M. O. (2020). Psikolojik sermaye düzeylerinin iş tatmini üzerine etkisi: Üniversite çalışanları üzerine bir arařtırma. *Anadolu Üniversitesi Sosyal Bilimler Dergisi*, 20(1), 137-158.
- Çetinkaya, U., & Koçyiđit, M. (2021). Öğretmenlerin psikolojik sermaye, örgütsel sessizlik ve örgütsel yabancılaşma düzeylerinin incelenmesi. *Sciences (IJOESS)*, 12(46), 1011-1040.
- Demir, S. (2019). Psikolojik sermaye ve iş-aile yaşam çatıřması iliřkilerinin incelenmesi. *OPUS International Journal of Society Researches*, 13(19), 557-576.

- Demiray, S., & İrge, N. T. (2022). Psikolojik sermaye ve lider üye etkileşiminin iş becerikliliği ve örgütsel sinerjiye etkisi: Kamu hastanesi örneği. *Business & Management Studies: An International Journal*, 10(1), 261-279.
- Demirel, H., & Ekmekci, Ö. T. (2022). Mavi yakalı çalışanların işten ayrılma eğilimleri ve psikolojik sermaye ilişkisinde çalışan iyi olma halinin aracı rolü: Mobilya sektörü üzerine bir alan araştırması. *Sosyoekonomi*, 30(54), 421-441.
- Dilekçi, Ü., & Nartgün, Ş. S. (2020). İş performansının bir boyutu olarak uyumsal performans: kuramsal bir çerçeve. *Ankara Üniversitesi Eğitim Bilimleri Fakültesi Dergisi*, 53(1), 301-328.
- Dilekçi, Ü., & Nartgün, Ş. S. (2020). Öğretmenlerin algıladıkları uyumsal performans ölçeği'nin Türk kültürüne uyarlanması: Geçerlik-güvenirlilik ve betimsel analiz. *Hacettepe Üniversitesi Eğitim Fakültesi Dergisi*, 35(2), 448-465.
- Dinç, M., Akçakanat, T., & Uzunbacak, H. H. (2019). Kültürlerarası psikolojik sermaye ölçeği geçerlilik ve güvenilirlik çalışması. *EKEV Akademi Dergisi*, (ICOAEF), 263-282.
- Doğru, Ç. (2019). Destekleyici örgüt iklimi, işe bağlılık ve bireysel uyum performansı arasındaki ilişkilerin incelenmesi. *Manas Sosyal Araştırmalar Dergisi*, 8(3), 2696-2713.
- Dursun, P. (2021). Optimism, hope and subjective well-being: a literature overview. *Çatalhöyük Uluslararası Turizm Ve Sosyal Araştırmalar Dergisi*, (6), 61-74.
- Erdem, H., Kalkın, G., & Deniz, M. (2016). Kişilik özelliklerinin ve kontrol odağının psikolojik sermaye üzerine etkisi. *Gümüşhane Üniversitesi Sosyal Bilimler Enstitüsü Elektronik Dergisi*, 7(16), 26 - 43. 10.17823/gusb.273
- Ergül, H. F. (2020). Pozitif psikolojik sermaye ile öğretmen liderliği ilişkisi. *EKEV Akademi Dergisi*, (84), 325-336.
- Erkmen, T., & Esen, E. (2013). Psikolojik sermaye ölçeğinin geçerlilik ve güvenilirlik çalışması. *Öneri Dergisi*, 10(39), 23-30.
- Erkmen, T., ve Esen, E. (2012). Psikolojik sermaye konusunda 2003-2011 yıllarında yapılan çalışmaların kategorik olarak incelenmesi. *Mustafa Kemal Üniversitesi Sosyal Bilimler Enstitüsü Dergisi*, 9(19), 89-103.
- Erol, C., ve Dalkılıç, O.S. (2022). X ve Y kuşağı çalışanlarının pozitif psikolojik sermaye düzeylerinin belirlenmesine yönelik bir araştırma. *Yönetim ve Organizasyon Araştırmaları Dergisi (Online)*, 7(1), 1-22.
- Ertosun, Ö. G., Erdil, O., & Alpkan, L. (2018). Pozitif psikolojik sermaye ve çalışan adanmışlığı ilişkisi–Deneyisel bir çalışma. *Business & Management Studies: An International Journal*, 6(4), 1033-1052.
- Esengin, B. O., & Şantaş, G. (2023). Sağlık çalışanlarında pozitif psikolojik sermaye, iş performansı ve örgütsel bağlılık arasındaki ilişkilerin incelenme-

- sine yönelik bir araştırma. *Selçuk Üniversitesi Sosyal Bilimler Meslek Yüksekokulu Dergisi*, 26(1), 62-82.
- Gerçek, M. (2023). The impact of organizational empowerment on contextual and adaptive performance: the mediating role of innovative work behavior. *Uluslararası Yönetim İktisat ve İşletme Dergisi*, 19(2), 243-259.
- Göçen, A. (2019). Öğretmenlerin yaşam anlamı, psikolojik sermaye ve cinsiyetinin psikolojik iyi oluşlarına etkisi. *Cumhuriyet Uluslararası Eğitim Dergisi*, 8(1), 135-153.
- Göv, S. A., & Gün, S. (2022). Psychological capital level of airport employees and the relationship between workplace happiness. *Uluslararası İktisadi ve İdari İncelemeler Dergisi*, (36), 193-208.
- Gülây, S. S. (2019). Ortaöğretim öğretmenlerin kayırmacılık algıları ile psikolojik sermaye düzeyleri arasındaki ilişkinin incelenmesi. *Mehmet Akif Ersoy Üniversitesi Eğitim Fakültesi Dergisi*, (50), 167-197.
- Güneş, A. C., Kurtça, H., & Barak, A. (2022). Pozitif psikolojik sermaye, Allah merkezlilik ve yaşam doyumu arasındaki ilişki: İstanbul ilinde görev yapmakta olan öğretmenler örneği. *Değerler Eğitimi Dergisi*, 20(44), 445-489.
- Haroon, M., & Haider, M. H. (2022). Job embeddedness and organizational performance: The mediating roles of social capital and innovative work behaviour. *Journal of Workplace Behavior*, 3(2), 1-20.
- Harunavamwe, M., & Pillay, D. (2018). The effect of psychological resources on job embeddedness among employees working in the banking sector of the Free State. In *30th Annual Conference of the Southern African Institute of Management Scientists (SAIMS)* (p. 676).
- İşıklı, İ. E. (2018). Üniversite öğrencilerinde psikolojik sermaye: Düzce ilinde bir alan araştırması. *Ekev Akademi Dergisi*, 0(73), 333 - 344.
- İhtiyaroğlu, N., Yıldız, B. K., & Yılmaz, F. (2022). Okullarda pozitif psikolojik sermaye ve örgütsel öğrenme ilişkisinin incelenmesi. *Sinop Üniversitesi Sosyal Bilimler Dergisi*, 6(2), 315-353.
- Jaleel, A., & Sarmad, M. (2022). Impact of job embeddedness on employee well-being: The mediating roles of career adaptability. *Journal of Positive School Psychology*, 6(10), 507-522.
- Jundt, D. K., Shoss, M. K., & Huang, J. L. (2015). Individual adaptive performance in organizations: A review. *Journal of organizational behavior*, 36(S1), S53-S71.
- Kahraman, O. C. (2023). Kişilik özellikleri, psikolojik sermaye ve girişimcilik eğilimi arasındaki ilişki: turizm lisans öğrencileri üzerine bir araştırma. *Journal of gastronomy, hospitality and travel (Online)*, 6(1), 444-458.

- Kalemci, İ. T., Çetin, F., Basım, H. N. (2014). The role of psychological capital and supportive organizational practices in the turnover process. *ODTÜ Gelişme Dergisi*, 41(2), 85 - 103.
- Kalkın, G., Erdem, H., & Erdurmazlı, E. (2020). Psikolojik sermaye ve algılanan istihdam edilebilirlik ilişkisi üzerine ampirik bir çalışma. *Balikesir Üniversitesi Sosyal Bilimler Enstitüsü Dergisi*, 23(44), 1189 - 1211.
- Kaplan, M., & Demirağ, B. (2024). Görev odaklı liderlik tarzı, psikolojik sermaye, iş tatmini ve örgütsel bağlılık arasındaki ilişkinin incelenmesi: Kobî'lere yönelik bir uygulama. *Gaziantep University Journal of Social Sciences*, 23(2), 699-719.
- Kaplan, M., ve Biçkes, D. M. (2013). The relationship between psychological capital and job satisfaction: a study of hotel businesses in Nevşehir. *Yönetim ve Ekonomi: Celal Bayar Üniversitesi İktisadi ve İdari Bilimler Fakültesi Dergisi*, 20(2), 233 - 242.
- Kapu, H., Yildiz, S., & Buknİ, T. M. (2020). Pozitif psikoloji bağlamında psikolojik sermaye, duygusal emek ve iş performansı arasındaki ilişkiler. *Kafkas University. Faculty of Economics and Administrative Sciences. Journal*, 11(22), 788-815.
- Kara, A. U., & Aydoğan, E. (2017). Ahilikte psikolojik sermaye davranışı. *Bilig*, (80), 217-237.
- Karabay, A., Korumaz, M., & Kocabaş, İ. (2021). The Relationship between the effectiveness of school principals in the communication process and the psychological capital levels of teachers during the COVID-19. *Kastamonu Education Journal*, 29(3), 756-768.
- Karadeniz, G., Kılınç, G., Akçakanat, T., & Uzunbacak, H. H. (2020). Psikolojik sermaye ile iş tatmini arasındaki ilişkide işte kendini yetiştirmenin rolü. *Journal of Management and Economics Research*, 18(4), 227-248.
- Kaya, A., Balay, R., & Demirci, Z. (2014). Ortaöğretimde görev yapan öğretmenlerin psikolojik sermaye düzeylerinin incelenmesi (Şanlıurfa ili örneği). *Electronic Journal of Social Sciences*, 13(48), 47-68.
- Kayabaşı, A., Özcan, B. M., & Demirağ, F. (2022). Pazarlama sermayesi, psikolojik sermaye, iş çekiciliği algısı ve iş performansı ilişkisi: pazarlama profesyonel meslek gruplarında bir uygulama. *Öneri Dergisi*, 17(58), 737-759.
- Keçeci, Ş., & Uğur, O. (2021). Psikolojik sermaye ölçeği: Geçerlik ve güvenilirlik çalışması. *Elektronik Sosyal Bilimler Dergisi*, 20(80), 2009-2018.
- Keser, S., & Kocabaş, İ. (2014). İlköğretim okulu yöneticilerinin otantik liderlik ve psikolojik sermaye özelliklerinin karşılaştırılması. *Kuram ve Uygulamada Eğitim Yönetimi*, 1(1), 1-22.

- Kılınc, S. (2020). Duygusal olaylar kuramı çerçevesinde personel güçlendirme ve psikolojik sermaye ilişkisi. *Adıyaman Üniversitesi Sosyal Bilimler Enstitüsü Dergisi*, (36), 785-820.
- Kırca, B., & Basım, H. N. (2024). Lider üye etkileşiminin iş tatminine etkisinde psikolojik sermaye ve kontrol odağının rolü. *İş ve İnsan Dergisi*, 11(1), 11-26.
- Kızanlıklı, M., & Çöp, S. (2017). Otel işletmesi çalışanlarında pozitif psikolojik sermaye ile iş performansı algısı. *Journal of Tourism and Gastronomy Studies*, 5(3), 268-287.
- Koç, A. D., & Keklik, B. (2019). Kamu sağlık çalışanlarının pozitif psikolojik sermaye düzeyleri üzerine bir araştırma. *Süleyman Demirel Üniversitesi Vizyoner Dergisi*, 10(25), 570-583.
- Koçak, R. D. (2019). Öncülleri ve ardılları ile psikolojik sermaye: Sivil havacılık çalışanları üzerine bir araştırma. *Third Sector Social Economic Review*, 54(4), 1621-1642.
- Koçak, R. D., & Boyalı, G. A. E. (2020). Sağlık çalışanlarında psikolojik sermaye, iş tatmini ve örgütsel sinizm ilişkisi. *Süleyman Demirel Üniversitesi Vizyoner Dergisi*, 11(26), 136-153.
- Kodaş, B., & Sarı, Y. (2021). Psikolojik sermaye, iş stresi ve hizmet odaklı örgütsel vatandaşlık davranışı ilişkisi. *Anatolia: Turizm Araştırmaları Dergisi*, 32(1), 79-90.
- Korkmaz, E. V., & Çelik, A. (2021). Pozitif psikolojik sermaye çalışmaları üzerine bir içerik analizi. *Atatürk Üniversitesi İktisadi ve İdari Bilimler Dergisi*, 35(3), 1189-1204.
- Kurt, N., & Ottekin, A. D. (2022). Öğretmenlerin olumlu psikoloji göstergelerine genel bir bakış: Psikolojik sermaye, iş doyumu ve psikolojik iyi oluşun çeşitli değişkenler açısından incelenmesi. *Abi Evran Üniversitesi Karşehir Eğitim Fakültesi Dergisi*, 23(3), 2631-2657.
- Luo, C. Y., Tsai, C. H. K., Su, C. H. J., Kim, H. J., Gao, J. L., & Chen, M. H. (2022). How does hotel employees' psychological capital promote adaptive performance? The role of change readiness. *Journal of Hospitality and Tourism Management*, 51, 491-501.
- Luthans, F., and Youssef-Morgan, C.M. (2017). "Psychological capital: An evidence-based positive approach." *Annu. Rev. Organ. Psychol. Organ. Behav* 4:339-66.
- Macit, M., Karaman, M., & Ceren, M. A. (2020). Psikolojik sermaye ile iş tatmini arasındaki ilişki: Sağlık çalışanlarında bir uygulama. *Kabramanmaraş Sütcü İmam Üniversitesi Sosyal Bilimler Dergisi*, 17(1), 380-404.
- Macit, M., Karaman, M., & Ekim, H. (2020). Sağlık çalışanlarında psikolojik sermaye ve örgütsel sessizlik. *İnönü Üniversitesi Sağlık Hizmetleri Meslek Yüksek Okulu Dergisi*, 8(2), 423-444.

- Mamacı, M. (2021). Ruh sağlığı çalışanlarının çeşitli değişkenler açısından karşılaştırması: Duygusal emek, psikolojik sermaye ve iyi oluş. *OPUS International Journal of Society Researches*, 17(35), 2030-2051.
- Marques, S. C., & Lopez, S. J. (2017). The development of hope. *Development of Self-Determination Through The Life-Course*, 271-281.
- Marques, S. C., Lopez, S. J., & Pais-Ribeiro, J. L. (2011). "Building hope for the future": A program to foster strengths in middle-school students. *Journal of happiness studies*, 12, 139-152.
- Mehdad, A., & Mehdizadegan, I. (2015). Organizational support and psychological capital as predictors of adaptive performance. *Industrial and Organizational Psychology Studies*, 2(1), 83-94.
- Mert, İ. S., & Cem, Ş. E. N. (2019). Örgütsel destek, örgütsel adalet ve öz kendilik değerlendirmesinin psikolojik sermaye üzerindeki etkisi. *Pamukkale Üniversitesi Sosyal Bilimler Enstitüsü Dergisi*, (36), 213-231.
- Nguyen, Q., Kuntz, J. R., Näswall, K., & Malinen, S. (2016). Employee resilience and leadership styles: The moderating role of proactive personality and optimism. *New Zealand Journal of Psychology (Online)*, 45(2), 13-21.
- Ocak, M., & Arıkan, Ö. U. (2021). Psychological capital and burnout relationship of employees in Turkey: A Meta-Analysis within the scope of sub-dimensions. *OPUS International Journal of Society Researches*, 18(Yönetim ve Organizasyon Özel Sayısı), 1085-1119.
- Odacı, H., Topal, N., & Özer, Ş. (2021). Okul danışmanlarının psikolojik iyi oluşları üzerinde psikolojik sermaye ve başa çıkma tarzlarının rolü. *Dokuz Eylül Üniversitesi Buca Eğitim Fakültesi Dergisi*, (52), 536-556.
- Oğuzhan, T., Beğenirbaş, M., & Topcu, M. K. (2017). İş tatmininin belirleyicileri olarak psikolojik sermaye ve duygusal emek: banka çalışanları üzerine bir araştırma. *Business & Management Studies: An International Journal*, 5(2), 330-344.
- Okan, T., Demir, H., & Bostan, S. (2017). Prosedür adaleti algısı ve örgütsel vatandaşlık davranışı-birey ilişkisine durumsal bir bakış: yüksek ve düşük psikolojik sermaye etkisi. *Uluslararası İktisadi ve İdari İncelemeler Dergisi*, (18), 237-262.
- Okun, O., & Büyükbeşe, T. (2019). The association between employee voice, psychological capital and well-being among NATO workers: A multinational study from the perspective of positive organizational behavior. *Akdeniz İİBF Dergisi*, 19(2), 391-414.
- Oruç, E. (2018). Psikolojik sermaye ölçeği kısa formunun Türkçe uyarlaması: Geçerlik ve güvenilirlik çalışması. *Electronic Turkish Studies*, 13(14), 141-151.

- Öğdem, Z., Karakaş, A., & Bektaş, F. (2021). Öğretmenlerin örgütsel psikolojik sermaye ve örgütsel güvenlerine ilişkin bir çalışma. *Gazi Üniversitesi Gazi Eğitim Fakültesi Dergisi*, 41(2), 1121-1144.
- Örgün, E., & Perçin, N. Ş. (2021). Otel işletmelerinde sosyal sermaye ve psikolojik sermaye ilişkisinde örgütsel sosyalleşmenin rolü. *İşletme Araştırmaları Dergisi*, 13(1), 605-621.
- Örücü, E., Uzuner, M., & Hasırcı, I. (2022). Pozitif psikolojik sermaye ve lider-üye etkileşiminin örgütsel vatandaşlık davranışı üzerindeki etkisi: Bir araştırma. *Hitit Sosyal Bilimler Dergisi*, 15(2), 318-341.
- Özdemir, M., & Gören, S. Ç. (2016). Politik beceri ve psikolojik sermaye arasındaki ilişkinin öğretmen görüşlerine göre incelenmesi. *Hacettepe Üniversitesi Eğitim Fakültesi Dergisi*, 31(2), 333-345.
- Özkan, O. S., & Tosun, B. (2020). Psikolojik sermaye-iç girişimcilik ilişkisinde kişi-örgüt uyumunun aracı rolü. *Uluslararası Yönetim İktisat ve İşletme Dergisi*, 16(2), 326-345.
- Özkan, O. S., Omay, T., & Akyüz, G. A. (2019). Psikolojik sermaye, bireysel performans ve birey-örgüt uyumu: Bir literatür taraması. *Selçuk Üniversitesi Sosyal Bilimler Enstitüsü Dergisi*, (41), 113-126.
- Özkan, V. G. (2024). Kapsayıcı liderlik ile çalışanların pozitif psikolojik sermaye düzeyinin ilişkisi. *İş'te Davranış Dergisi*, 9(1), 26-41. <https://doi.org/10.25203/idd.1491325>
- Özsoylar, Ö., & Türker, M. V. (2021). Çalışanların minnettarlık algısı ile psikolojik sermaye algısı arasındaki ilişki üzerine görgül bir araştırma. *Öneri Dergisi*, 16(56), 769-791.
- Öztürk, M. (2020). Psikolojik sermaye ve geri çekilme davranışı ilişkisi: Psikolojik sahiplenmenin aracılık rolü. *Third Sector Social Economic Review*, 55(3), 1997-2011.
- Park, S., & Park, S. (2019). Employee adaptive performance and its antecedents: Review and synthesis. *Human Resource Development Review*, 18(3), 294-324.
- Pillay, D., Nel, P., & Harunavamwe, M. (2020). The influence of psychological capital and self-leadership strategies on job embeddedness in the banking industry. *SA Journal of Human Resource Management*, 18(1), 1-11.
- Polat, Ş., Yıldırım, N., & İşsever, H. (2021). Hemşirelerde psikolojik sermaye ile iş performansı ve işten ayrılma niyeti arasındaki ilişkinin incelenmesi. *Sağlık ve Hemşirelik Yönetimi Dergisi*, 8(3), 355-385.
- Rahimnia, F., Nosrati, S., & Eslami, G. (2022). Antecedents and outcomes of job embeddedness among nurses. *The Journal of Social Psychology*, 162(4), 455-470.

- Reichard, R. J., Avey, J. B., Lopez, S., & Dollwet, M. (2013). Having the will and finding the way: A review and meta-analysis of hope at work. *The Journal of Positive Psychology*, 8(4), 292-304.
- Richard, E. M. (2020). Developing employee resilience: The role of leader-facilitated emotion management. *Advances in Developing Human Resources*, 22(4), 387-403.
- Sağır, M., & Aydın, A. U. (2019). Otantik liderlik, örgütsel bağlılık ve psikolojik sermaye arasındaki ilişki: Tekstil sektöründe bir uygulama. *Selçuk Üniversitesi Sosyal Bilimler Meslek Yüksekokulu Dergisi*, 22(2), 800-812.
- Segerstrom, S. C., Carver, C. S., & Scheier, M. F. (2017). Optimism. *The Happy Mind: Cognitive Contributions To Well-Being*, 195-212.
- Sertel, G., & Karadağ, E. (2022). Okullardaki örgüt iklimi ile öğretmenlerin pozitif psikolojik sermaye algıları arasındaki ilişki. *Marmara Üniversitesi Atatürk Eğitim Fakültesi Eğitim Bilimleri Dergisi*, 55(55), 315-347.
- Seyhan, M., Uğurlu, Ö. Y., Kızıldağ, D., & Polat, G. İ. (2024). Psikolojik sermaye ve akademik performans ilişkisinde Covid-19 korkusunun düzenleyici rolü: Akademisyenler üzerine bir araştırma. *Yükseköğretim Dergisi*, 14(1), 27-40.
- Snyder C. R. (2002). Hope theory: Rainbows in the mind. *Psychological Inquiry*, 13(4), 249-275.
- Soybalı, H. H., & Akerik, M. (2022). Psikolojik sermaye ve iş yaşam kalitesinin örgütsel özdeşleşmeye etkisi: Afyonkarahisar'daki otel işletmeleri örneği. *Afyon Kocatepe Üniversitesi Sosyal Bilimler Dergisi*, 24(3), 1199-1221.
- Steinberg, G., & Gano-Overway, L. A. (2003). Developing optimism skills to help youths overcome adversity. *Journal of Physical Education, Recreation & Dance*, 74(5), 40-44.
- Sun, T., Zhao, X. W., Yang, L. B., & Fan, L. H. (2012). The impact of psychological capital on job embeddedness and job performance among nurses: a structural equation approach. *Journal of advanced nursing*, 68(1), 69-79.
- Suna, B., & Okun, O. (2019). Otel Çalışanlarının psikolojik sermaye düzeylerinin yenilikçi düşünce yapısına etkisi: Van ili örneği. *Iğdır Üniversitesi Sosyal Bilimler Dergisi*, (19), 491-518.
- Süral Özer, P., Topaloğlu, T., & Timurcanday Özmen, Ö. N. (2013). Destekleyici Örgüt İkliminin, Psikolojik Sermaye ile İş Doyumu İlişkisinde Düzenleyici Etkisi. *Ege Academic Review*, 13(4), 437 - 447.
- Şen, C., Mert, İ. S., & Eroğluer, K. (2019). Çalışanların psikolojik sermaye alt boyutlarının demografik özellikler bağlamında değişkenliği. *Afyon Kocatepe Üniversitesi Sosyal Bilimler Dergisi*, 21(4), 1171-1192.
- Şener, M., Yıldırım, C., & Fidan, Y. (2022). Pozitif psikolojik sermaye ile duygusal zekâ arasındaki ilişki üzerine bir araştırma. *İşletme Araştırmaları Dergisi*, 14(3), 1711-1729.

- Taş, M. A., & Alparslan, A. M. (2020). Kültürel değerler, psikolojik sermaye ve kariyer uyum yeteneği ilişkisine dair bir saha araştırması. *Manisa Celal Bayar Üniversitesi Sosyal Bilimler Dergisi*, 18(Özel Sayı), 417-440.
- Taşlıyan, M., Güler, B., & İmer, S. (2023). İşyeri nezaketsizliğinin psikolojik sermaye üzerine etkisine ilişkin bir araştırma. *İktisadi İdari ve Siyasal Araştırmalar Dergisi*, 8(20), 198-216.
- Tetik, H. T., Ataç, L. O., & Köse, S. (2018). Psikolojik sermaye ile iş doyum ve performans ilişkisi: Türkiye’de yapılan araştırmalar üzerinden bir meta analizi. *Atatürk Üniversitesi İktisadi ve İdari Bilimler Dergisi*, 32(2), 289-314.
- Turgut, N.A., ve Cihangir E. (2020). Psikolojik sermaye ve iş tatmini arasındaki ilişkinin belirlenmesine yönelik bir araştırma: Hakkâri üniversitesi örneği. *Yükseköğretim ve Bilim Dergisi*, 10(3), 625-637. 10.5961/jhes.2020.422
- Ulutaş, M. (2021). Örgütsel psikolojik sermaye ve iş tatmini ilişkisi: Bişkek’teki yiyecek içecek işletmeleri üzerine bir uygulama. *MANAS Sosyal Araştırmalar Dergisi*, 10(1), 578-590.
- Urgan, S., Atar, A., & Erdoğan, P. (2020). The relationship between working anxiety, stress and depression with positive psychological capital at 2020 Covid-19 World pandemic. *Iğdır Üniversitesi Sosyal Bilimler Dergisi*, (EK SAYI (2020)), 441-472.
- Uysal, B., Özçelik, G., & Uyargil, C. B. (2018). Bireysel iş yapılandırmanın sonuçları: Bireysel iş yapılandırmanın psikolojik sermaye ve işe adanmışlık üzerindeki etkisinin değerlendirilmesi. *Yönetim Bilimleri Dergisi*, 16(32), 651-666.
- Ülker, S., & Gizir, S. (2023). Teachers’ emotional labor behaviors: The Role of positive psychological capital and organizational commitment. *Mersin Üniversitesi Eğitim Fakültesi Dergisi*, 19(2), 203-226.
- Üstün, F., & Büyükbaş, Ş. M. (2020). Uyum Performansı Ölçeğinin Türkçe Uyarlaması: Geçerlik ve Güvenirlilik Çalışması. *Abi Evran Üniversitesi Sosyal Bilimler Enstitüsü Dergisi*, 6(2), 637-656.
- Yalçın, S., Akan, D., & Yıldırım, İ. (2018). Öğretmenlerin algılarına göre okul yöneticilerinin liderlik stilleri ile öğretmenlerin pozitif psikolojik sermaye düzeyleri arasındaki ilişkinin incelenmesi. *Karadeniz Sosyal Bilimler Dergisi*, 10(18), 157-174.
- Yaman, Ü. T., & Aytaç, S. (2022). Çalışanların pozitif psikolojik sermaye düzeyleri ve iş yükü algılarının rol ötesi davranışlar üzerindeki etkisinin incelenmesi. *International Journal of Social Inquiry*, 15(2), 575-592.
- Yarbağ, P. Ş. (2020). Kadın çalışanların iş gören sesliliği, psikolojik sermaye ve aidiyet algısı üzerine bir araştırma: Antalya ve Muğla illeri örneği. *KADEM Kadın Araştırmaları Dergisi*, 5(2), 359-385.

- Yazkan, Ö., & Ordu, A. (2021). Öğretmenlerin pozitif psikolojik sermaye ve örgütsel özdeşleşmeleri arasındaki ilişki. *Muğla Sıtkı Koçman Üniversitesi Eğitim Fakültesi Dergisi*, 8(1), 274-288.
- Yetgin, M. A. (2016). Örgütsel psikolojik sermaye ve destekleyici örgüt kültürünün otantik liderlikte rolü: Görgül bir araştırma. *Third Sector Social Economic Review*, 51(2), 128-156.
- Yetgin, M. A. (2017). Çalışanların cinsiyet ve eğitim düzeyinin psikolojik sermaye algıları üzerine yönelik görgül bir araştırma. *Third Sector Social Economic Review*, 52(2), 120-139.
- Yıldırım, M. (2023). *Çalışanlarda psikolojik dayanıklılık oluşturma yolları*. Sosyal Bilimlerde Aktüel Araştırmalar(4). Edt. Yusuf Arslan. Kalan Yayınları, İstanbul
- Yıldız, H., & Örücü, E. (2016). Sağlık sektörü çalışanlarının pozitif psikolojik sermaye düzeylerinin belirlenmesine yönelik bir araştırma. *Journal of Management and Economics Research*, 14(1), 269-285.
- Yılmaz, Y., ve Yıldırım, A. (2021). Öğretmenlerin algılarına göre örgütsel sinizm ile psikolojik sermaye arası ilişki. *Milli Eğitim*, 50(229), 607-636.

A Critical Analysis of Hart's Philosophical Perspective on International Criminal Law

Ayşe Yaşar Ümütlü¹

Abstract

This article examines the philosophical principles of international criminal law from a natural law perspective. In general, the natural law approach argues that law should be based on universal principles of justice, while positivist views reduce law to objective norms. By emphasizing the differences and conflicts between these two philosophical approaches, this article addresses the controversial aspects of international criminal law's conception of justice and the nature of legal norms based on the positivist ideas of H.L.A. Hart. However, while criticizing H.L.A. Hart's positivist conception of law, the contribution of the natural law perspective to the shaping of international criminal law is addressed. This article emphasizes the importance of evaluating international criminal law from a natural law perspective in addition to positivist law and provides a critical foundation for the continuity of law that should be continued in future research.

Introduction

International Criminal Law is a complex area of law created to combat various crimes around the world and to ensure the security of the international community (Stahn, 2019; Tallgren & Skouteris, 2019; Schwöbel & Taylor & Francis, 2014). The first work written in this field was Georg Schwarzenberger's famous article on "The Problem of International Criminal Law", four years after the Nuremberg verdict (Schwarzenberger, 1950: 263–296). He questioned whether global criminal law could exist. "When . . . such as proposals for the development of an international criminal law, it is advisable to pause and reflect on its meaning and value, without following in the footsteps of the enthusiastic advocates of such an idea" (Schwarzenberger, 1950: 263'den akt. Stahn, 2019: 1). It seems that

1 Dr. , ayumutlu.ajanda@gmail.com, ORCID: 0000-0001-9500-5338

understanding the philosophical foundations of law in this field is important not only for the practice of law but also for understanding the nature and functioning of law. International criminal law has become increasingly important in the modern era for the following reasons: With globalization, international crimes and threats have increased. The importance of international cooperation and coordination, such as terrorism, human trafficking, organized crime and cybercrime, has increased to combat crimes with global reach (Munice, 2005: 35-64). International criminal law is crucial for providing a legal framework for the international community to address such crimes (Carlson, 2022: 123-144).

For these reasons, international criminal law is an important branch of law that focuses on the protection of human rights and the punishment of violations. War crimes, genocide, crimes against humanity and other serious human rights violations are addressed and prosecuted under international criminal law (Oguna&Okafor, 2019: 19-29; See. Law Library of Congress, 2016). The international community is increasingly demanding justice and accountability for those who commit crimes. It is a piece of public international law designed to prohibit certain types of conduct that are generally considered serious cruelty and to make perpetrators of such conduct criminally liable for the crimes they commit.

The purpose of international criminal law is therefore to ensure that perpetrators are brought to justice and that the rights of victims are protected and to ensure effectiveness in combating international crimes (Glasius, 2009: 496-520). International courts and penal mechanisms therefore play an important role in prosecuting and punishing international crimes. International criminal law is used as a tool for maintaining peace and security. By combating war crimes, aggression and other international crimes, the stability and security of the international community are maintained (Romano, 2020: 149-163). All these reasons are the main factors that make international criminal law increasingly important in the modern era. Its effective functioning helps the international community uphold fundamental values such as justice, security and respect for human rights (Van den Herik&Letnar, 2010: 725-743).

1. International Relations, International Law Theory

1.1. Hart's Normative Legal Theory and Positivist Understanding of Law

H.L.A. Hart's normative theory of law provides an important framework for understanding the nature and functioning of law. In this section, we will

examine Hart's key concepts and how he defines legal norms and discuss how this theory can be applied in the context of international criminal law. H.L.A. Hart is a leading proponent of the positivist conception of law, focusing on objective norms to define law. In this section, we will discuss the main principles of Hart's positivist approach and focus on how these principles can be applied in the context of international criminal law.

H.L.A. Hart wrote many important works on the philosophy of law and the nature of law. The most well-known of these are *The Concept of Law*: Hart's most famous work; this book was published in 1961. It offers an in-depth analysis of the nature of law and the concept of law. In this work, Hart addresses issues such as the content of law, its normative structure and the sovereignty of law. It is also a study of Hart's thoughts on international law and his views on the nature of international law. Hart provides an in-depth analysis of the content, applicability and effects of international law. *Punishment and Responsibility*: This is Hart's major work on criminal law and punishment. It examines the basic principles of criminal law and the ethical and practical aspects of punishment. *Law, Liberty and Morality*: This is a collection of Hart's essays on the relationship between the nature of law, the concept of liberty and moral values. The book is considered an important source in the field of philosophy of law. *Essays in Jurisprudence and Philosophy*: This book contains Hart's various essays on jurisprudence and philosophy. The book addresses the nature of law, the source of law, the normative structure of law and other fundamental issues. These works contain H.L.A. Hart's important contributions to the philosophy of law and the nature of law and have an important place in the field of philosophy of law (URL-1.Encyclopedia of Philosophy, 2024).

Hart tries to understand the nature of law by using linguistic theories in his analysis of the concept of law. According to his approach, language plays a central role in understanding the basic structure of law. Linguistic analysis is important for understanding the variability of laws. According to Hart, the evolution and change of language leads to a change of law. Therefore, linguistic analysis of law is important for understanding how law changes and adapts. When we look at Hart's use of linguistic theories in the analysis of the concept of law, first, Hart starts by understanding the meaning and function of law and the meaning of the terms and expressions it contains (Zeifert, 2022: 409-430). Linguistic analysis serves to understand the meaning of law by analysing the texts and expressions of law. In particular, the study of legal terms, expressions and the language used by the law is important for understanding how the law functions. Linguistic theories play an important role in the process of interpreting and understanding laws.

Hart therefore interprets laws using linguistic principles to determine their meaning. This helps to determine how to apply the law and how to interpret laws. These theories are used to understand the social and cultural context of law (Doliwa, 2016: 231-254). When studying the language and expressions of law, Hart takes into account the influences of society and culture. This helps to understand how law functions in a given society and how it is perceived. In this respect, linguistic analysis is an important tool used to understand the structure, functioning and change of law.

In fact, Hart developed his own system of thought by criticizing the theory of John Austin, who proposed the theory of the sovereignty of law and strengthened the positivist view of law. First, to indicate the differences in approach, according to Austin, law originates from the commands of sovereignty. However, Hart argues that this approach simplifies law and fails to fully explain the nature of law. According to him, law is influenced not only by the commands of the sovereign but also by the norms and practices of society. Moreover, according to Austin, law consists only of the commands of the legislature and the conformity of practice to those commands (Hart, 1961: 205-211). However, Hart argues that this approach is inadequate and does not take into account the complexity of the process of interpretation and application of law in practice (Hart, 1983: 244, 246, 288). According to him, the application of law is based not only on the dictates of the law but also on the inherent norms of law and social practices. According to Hart, Austin's theory treats law as a static construct and does not take into account the changing nature of law (Hart, 1968). However, Hart argued that law is an ever-changing construct and is influenced by social, cultural and historical factors. According to him, the dynamic nature of law cannot be explained by a theory based solely on the commands of the sovereign. These criticisms reflect Hart's fundamental objections to Austin's "theory of the sovereignty of law". While Hart maintains a positivist view of law, he takes a more comprehensive approach to Austin's theory and emphasizes the complex and dynamic nature of law (See. Moles, 1985).

Hart's adoption of the positivist approach in the distinction between natural law and positivist law can be revealed through his criticisms of the natural law perspective. According to the positivist perspective, he argues that law is based on established norms and has an objective structure. Accordingly, the natural law perspective's approach based on universal principles of justice may render law uncertain and subjective. According to Hart, the fact that law has a determined and defined structure ensures its reliability and stability (Morrison, 1995: 371-402). Therefore, while he argues that law is derived from commandments and laws, he disapproves

of the natural law perspective's approach based on universal principles of justice, which shows that law is directly derived from human nature and universal principles. According to Hart, the source of law is only laws, and there is no universal source of justice other than legal norms (Hart, 1961: 185-193; See. Gomez, 2014: 45-53). While Hart argues that law should be concrete and applicable, the natural law perspective's approach based on universal principles of justice portrays law as abstract and based on general principles. According to Hart, the fact that law is based on established norms is important in terms of its applicability to concrete cases and that law should have concrete consequences (Orrego, 2004: 287-302).

Hart sees the concept of social rules as an important concept for understanding the basic structure of law (Hart, 1961: 176). According to him, social rules are norms that regulate the behavior of individuals and are accepted in society. According to Hart, social rules regulate the behavior of individuals. These rules function as norms that are accepted and expected to be followed in society. For example, legal rules such as traffic rules or trade laws are examples of social rules that regulate the behavior of individuals. Hart states that social rules are accepted and practiced in society. These rules form the normative structure of society and determine the behavior of individuals (Pettit, 2019: 229-258). For example, social rules, such as contracting or marriage, involve certain forms of behavior that society accepts and enforces. Hart emphasized that social rules have regulatory power (Hart, 1961: 26). They maintain norms in society and ensure that violators are dealt with. Law functions as a formal expression of these social rules and ensures the order of society. According to Hart, social rules can change over time and adapt to the needs of society (Hart, 1961: 92-93, 131; See. Bridigo, 2010). The flexibility of these rules shows that law also has a variable structure and adapts to social change. Hart's concept of social rules emphasizes that law is a social and normative structure. This concept is used to understand how law functions in a social context and to explain the basic structure of law (Lefkowitz, 2020: 20-39).

1.2. Hart's Classification of First and Second Rules

This is an important classification used to explain the content and functioning of law. The main lines of this classification are formed by the distinction between the first and second rules.

Primary Rules: Primary Rules are rules that directly regulate the behavior of individuals and prohibit or approve certain actions. These rules form the normative structure of society and regulate the mutual relations of

individuals. For example, primary rules, such as the prohibition of murder or the protection of property rights, are basic legal rules that directly affect the behavior of individuals (Hart, 1961: 79).

Secondary Rules: Secondary Rules are the rules that create and implement the first rules. These rules regulate the formation, interpretation and application of the first rules. Secondary rules explain how law works and how law is shaped in a particular society. For example, the second rules, such as the legislative process, judicial procedures or the interpretation of laws, enable and regulate the functioning of the first rules. This classification is an important framework Hart used to understand the basic structure of law. While the first rules represent the basic norms that regulate the behavior of individuals, the second rules regulate the formation and enforcement of these rules. This provides a better understanding of how law works and how it is effective in society (Hart, 1961:82-91; Howarth&Stark, 2018: 61-81).

There are three main types of rules for Hart's second set of rules: recognition, modification and jurisdictional rules.

1- Rules of Recognition: Rules of recognition are the rules necessary for the recognition and acceptance of the rules of law that apply in a society. These rules determine which norms are recognized as part of the law (Hart, 1961: 95-98,105; Green, 2021: 1613-34). Recognition rules define the basic norms that make up the legal system and distinguish them from other norms. For example, the constitution of a country or the decisions of its legislature are examples of the rules of recognition in that society (Campos, 2022: 95-116).

2. Rules of Change: Rules of change are the rules necessary to change or reorganize existing rules of law. These rules enable new laws to be adopted or existing laws to be amended in accordance with the changing needs of the law. Amendment rules regulate the process by which law continually evolves and adapts. For example, the procedures governing how to amend a law or the rules governing how to revise a constitution are examples of amendment rules (Hart, 1961: 214).

3. Rules of Adjudication: Rules of jurisdiction are rules governing how law is interpreted, applied and disputes resolved. These rules empower the judicial branches of the law and authorize them to address specific cases. Jurisdictional rules determine how the law operates and is applied (Hart, 1961: 97; Endicott, 2007: 311-326). For example, rules that determine which cases a court has jurisdiction over and on what legal standards it will make decisions are examples of jurisdictional rules. These three types of

secondary rules regulate the functioning of the law and are the basic building blocks of the legal system. While the first rules regulate the behavior of individuals, the second rules regulate the formation, change and enforcement of these first rules.

3. Method

The article employs a philosophical-critical analysis approach. It primarily examines H.L.A. Hart's positivist legal theory in relation to international criminal law, contrasting it with natural law perspectives. By critically assessing Hart's linguistic and normative frameworks, the method involves a detailed exploration of how legal norms and social rules are structured and function within both domestic and international contexts. This philosophical method relies on the comparison of legal positivism with natural law theories, focusing on the justice and moral aspects of international criminal law, particularly through Hart's critique of natural law and his emphasis on the objective structure of legal systems. The analysis is conceptual, using textual interpretation of Hart's works and comparing his theories with contemporary issues in international criminal law, emphasizing the role of norms, responsibility, and legal evolution in addressing international crimes.

4. Legal Norms And Responsibility In International Criminal Law

In international criminal law, the concepts of legal norms and responsibility are of central importance. In this chapter, we will examine Hart's approach to legal norms and how responsibility is determined while analysing in depth how international criminal law operationalizes these concepts.

Hart's understanding of international law basically reflects an approach similar to domestic legal systems but also takes into account the specific nature of international relations (Hart, 1961: 213-227). According to Hart, international law also has first rules. These rules regulate the behavior of members of the international community and constitute certain norms. The first rules of international law contain norms that regulate relations between sovereign states and the functioning of international organizations. Hart's classification of second rules also applies to understanding the functioning of international law. The rules of recognition, amendment and jurisdiction regulate the formation, change and application of international law. For example, how international treaties are recognized and interpreted are examples of the rules of recognition and jurisdiction of international law (Ha Alvarez, 2011: 681-712). Hart's understanding of international law is generally state-centered. International law focuses on relations between sovereign states and determines their rights, obligations and

responsibilities. This approach focuses on the relations of the international community between sovereign states and places less emphasis on the role of international organizations and other actors. In the process of interpreting and applying international law, Hart's second rules are important. The rules of recognition, modification and jurisdiction of international law determine how international law is interpreted, applied and modified. This process enables international law to evolve and adapt. Hart's conception is fundamentally similar to that of domestic legal systems but is shaped by taking into account the specific circumstances of international relations. This approach provides an important framework for understanding the functioning and evolution of international law (Priel, 2008: 404-411).

In order not to classify international law as a form of morality, there are several principles, such as that states should refer to precedents, treaties and legal writings in their arguments against other states that they consider to have violated the rules of international law; they should generally not talk about moral right or wrong, good or bad (See. Kramer&Hatzistavrou, 2008). States sometimes rely on moral arguments when condemning the behavior of other states, but this also occurs in cases of violations of municipal law (Kaczorowska; 2024: 124-160). Many rules of international law are also morally indifferent, such as the customs that govern the functioning of inter-State relations. The typical function of law is to introduce detailed distinctions, formalities and procedures to "maximize certainty and predictability and to facilitate the substantiation or assessment of claims" (Hart, 1961: 232). This 'formalism' or 'proceduralism' is also found in international law and distinguishes it from 'morality' (Hart, 1961: 138; Murphy, 2013: 419-434). Nevertheless, this approach does not mean that all rules of international law must be morally neutral and formal in character.

According to Hart, just as moral rules cannot be changed by any legislature, the absence of an international legislature that can change the rules of international law by applying certain procedures is "a defect that will one day be repaired"(Hart, 1961: 227, 230). States may abide by the rules of international law on the basis of moral considerations. However, the foundation of international law lies in widespread adherence to its rules, which may be motivated by calculations of long-term self-interest or a desire to maintain a tradition or a disinterested concern for others rather than a sense of moral obligation. Hart's conclusion is that because international law lacks a legislature, courts with compulsory jurisdiction, and formally organized sanctions, it resembles "a simple regime of primary or customary law" in form, if not in content (Hund, 1998: 420-433).

Though, it is similar in content to developed municipal law, making it possible for jurists to move freely from one to the other. Nevertheless, it is well known that those who embark on this task face enormous difficulties in formulating the ‘basic norm’ of international law. This is where the principle of *pacta sunt servanda* comes into play (Hart, 1961: 233; See. Binder, 2013). Bentham concluded that in his time, international law was “sufficiently analogous” to municipal law to be called ‘law’ (Hart, *ibid.*; Dakyns, 1935:44-50). Hart developed this conclusion by stating that the analogy is a content analogy, not a formal one; second, in this content analogy, no other social rule is as close to municipal law as international law.

4.1. Justice and International Criminal Law

Justice is one of the cornerstones of international criminal law, and Hart’s approach plays an important role in understanding the concept of justice. In this section, we will discuss Hart’s conception of justice and discuss how international criminal law ensures justice.

According to Hart, the problem with international law is not that the laws are morally bad but rather that there is no international legislation, no courts with compulsory jurisdiction, and no centrally organized sanctions (Hart, 1961: 4-32; Lee, 2022: 1-16). International law lacks secondary rules such as rules of recognition, modification and adjudication and therefore cannot be categorized as a developed legal system. However, as Hart underlines, the unity of primary and secondary rules should not be considered a necessary (or sufficient) condition for a legal system to be classified as a ‘legal system’. According to him, it is more important to ask whether the use of ‘international law’ precludes any practical or theoretical purpose. For Hart, the issue is not about the correct use of words. It is unclear whether a general term can be applied to a set of international norms despite serious doubts about the sources of international law and states as subjects.

According to Hart’s theory, the connection between law and moral standards and principles of justice is less arbitrary and ‘necessary’ than the connection between law and sanctions. Therefore, he leaves the question of whether this necessity has a logical structure for philosophers (Hart, 1983: 21-49).

An important part of the argument for categorizing international law as law is to show that ‘automatic limitation’ theories fail (Hart, 1961: 66). These theories attempt to reconcile the sovereignty of states with the existence of binding rules of international law by treating all international obligations as self-imposed obligations, such as obligations arising from a

promise. Such theories are in fact the international law equivalent of the social contract theories of political science (Hart, 1961: 71; Congleton, 2020: 101891). Hart's point is that states are bound by international law obligations as members of the international community, not by decision. However, he fails to explain how it is known that states are bound only by self-imposed obligations. Hart also indicates the basic rule that must exist that a State that assumes certain obligations is obliged to do everything it undertakes to do in appropriate words. A State may promise to perform a particular act, but for that promise to become an obligation, there must be a rule that promises to create obligations. This rule is binding irrespective of the choice of the party bound by it.

Hart's third argument refers to specific facts, such as the existence of a new state. According to Hart, "when a new, independent state emerges, [...] there has never been any doubt that it is bound by the general obligations of international law, inter alia the rules that make treaties binding" (Hart, 1961: 50, 226; Linderfalk, 2007: xxiii). Additionally, it is true that international law resembles regimes containing only primary rules, even though its rules are very different from those of primitive societies. Many of its concepts, methods and techniques are the same as those of modern municipal law. There is an argument that international law must be a kind of 'morality' because it contains no secondary rules. According to Hart, this view is mistaken and is often associated with the "old dogmatism" arising from Austin's concept of law as "commands backed by threats" (Kropanev, 2021: 6-10; See.Wetlaufer, 1997). While it would be possible to interpret a concept of morality as referring to all systems of rules that are not backed by threats, this would not serve any practical or theoretical purpose (Hart, 1961, 175-180).

Hart criticizes the revival of natural law theory because it emphasizes an ideal form of law based on self-evident objective values. He disagrees with this philosophy and argues that it could lead to confusion between what law should ideally be (according to moral principles) and what it actually is. Essentially, he is concerned that by prioritizing morally good laws as the standard, it blurs the line between law and the criteria used to judge it (Hart, 1983, 49-88).

The natural law perspective argues that human rights are universal and unalterable. Accordingly, international criminal law can be used as a tool to protect human rights and punish violations. For example, the International Criminal Court (ICC) was established to prosecute those responsible for human rights violations and is guided by natural law principles (Pastor, 2023:

381-406; See. Helmholz, 2015). The natural law perspective prioritizes the punishment of serious human rights violations, such as war crimes and genocide. It creates international courts and penal mechanisms to try and punish such crimes. For example, in the 1994 Rwandan Genocide, the International Criminal Court tried those responsible for genocide in Rwanda (Holla&Nyseth, 2016:59-80). The natural law perspective emphasizes the importance of universal justice and accountability for those who commit crimes. Accordingly, international criminal law promotes the ideal of a just society by ensuring that everyone is equally accountable before the law (Sadat, 2009: 543-562). For example, the ICC aims to ensure international justice by effectively prosecuting those who commit crimes. These examples illustrate how the natural law perspective plays an important role in shaping international criminal law and contributing to the international community acting in line with universal principles of justice.

His observations on how international law can become a developed legal system may have even greater relevance for contemporary debates. True to his descriptive approach, he does not argue that international law should be a developed legal system. He does, however, indicate how it could be, and an unspoken aspiration in this direction is perhaps palpable. In his view, it is true that important relations between states are regulated by multilateral treaties, and it is sometimes claimed that these treaties can be binding on other states that are not parties (Vidigal, 2013: 1027-1053). If this were generally accepted, such treaties would in fact be legislative acts and would have different validity criteria for rules of international law (Hart, 1983: 319-324). In this case, a basic rule of recognition could be formulated that would represent a real feature of the system and would be more than an empty statement that a set of rules is actually observed by States. Perhaps international law is now in a transitional phase towards the adoption of this and other forms that would bring it structurally closer to a municipal legal system (Hart, 1983: 324-334).

4.2. The Evolution and Future of International Criminal Law

International criminal law has undergone significant changes over time and will continue to do so in the future. In this section, we will discuss the historical development of international criminal law and the role of Hart's approach in this evolutionary process (Dyevre, 2014: 364-386).

It is worth noting that since Hart wrote ideas in the early 1960s, international law has indeed developed in directions that could advance the transition. International courts with binding jurisdiction over a subset of

states, such as the European Court of Human Rights, the ad hoc tribunals for Rwanda and the former Yugoslavia, and the ICC, have been established (Schomburg, 2009: 3-9). Some of these jurisdictions have been imposed on a group of states by resolutions of the United Nations Security Council, while others exist on the basis of state self-imposition. The ICC is a hybrid in that it can exercise jurisdiction over nationals of non-States Parties who commit ICC crimes within its jurisdiction on the territory of States Parties (McGonigle, 2014: 785). The existence of such courts leads to judicial decisions determining which rules based on treaty or customary law can be binding on all states, regardless of their treaty obligations (Ali&Ben, 2022: 23-47). However, there seems to be a long way to go before States reach a consensus on so-called jus cogens norms. According to the legal literature, international crimes qualify as jus cogens: aggression, genocide, crimes against humanity, war crimes, piracy, slavery, slavery-related practices and torture (Bassiouni, 1996: 63-74). The legal basis for this claim consists of the following: International declarations recognizing these crimes as part of general customary law. Statements in the preambles or other provisions of treaties indicating that these crimes have a higher status in international law (See. Staubach, 2018). A large number of states have ratified treaties on these crimes. International investigations and prosecutions of perpetrators of these crimes. Other arguments for the inclusion of certain crimes in the category of jus cogens are that they affect the interests of the world community as a whole because they threaten the peace and security of mankind and shock the conscience of humanity (Heijer&Van der Wilt, 2016: 51-84).

In the ICL in the 1990s, it was still unclear whether the inclusion of a crime in the category of jus cogens created rights or erga omnes unlimited duties. The establishment of a permanent international criminal court with inherent jurisdiction over these crimes could be seen as a convincing argument for the proposition that crimes such as genocide, crimes against humanity and war crimes are part of jus cogens and that obligations to prosecute or extradite are erga omnes (Longobardo, 2018: 383-404). The problem, however, is that the Rome Statute adopted in 1998 does not envisage the ICC to have “inherent jurisdiction”, a doctrine of English common law according to which a superior court has jurisdiction to hear any matter that comes before it unless a law or rule limits that jurisdiction or confers exclusive jurisdiction on another court (Schabas, 2020: 423-517; Comerford, 2019: 1-4). It can be argued that the ICC is a step towards establishing only limited ad hoc and territorial jurisdiction and binding rules for all states (Zakerhossein, 2021: 476-504). This is because the failure of states to comply with such rules by committing international crimes weakens, but does not destroy, the system.

Municipal law is frequently violated without questioning its legal status. However, international law, particularly international criminal law, appears to be more vulnerable. Hart's ideas could be *jus cogens* a rule of recognition for bases that provide a legal basis for criminal claims. Though, this is not exactly how it works.

5. Findings

The article concludes that H.L.A. Hart's positivist legal theory, which emphasizes the objective structure of legal norms and social rules, falls short in addressing the complex, multifaceted nature of international criminal law. Hart's focus on legal norms neglects critical aspects such as justice and human rights, which are essential in this field.

The article argues also that while Hart's theories provide a foundational understanding of law, his approach does not fully account for the dynamic and political factors influencing international criminal law. This highlights the necessity of incorporating natural law perspectives to better address the moral dimensions and justice-related concerns of international criminal law. A key finding is the inherent tension between positivist and natural law theories in shaping international criminal law. Hart's critique of natural law (based on the principle that law should have a determined and defined structure) fails to address the universality of justice that natural law advocates. The article suggests that international criminal law requires a balance between these approaches to ensure justice and accountability.

The analysis reveals that Hart's theory does not adequately address the provision of justice in the international context, especially concerning human rights violations. International criminal law, being closely tied to issues of human rights and justice, requires a legal framework that can handle moral judgments, which Hart's positivism tends to sideline. The article concludes by advocating for further research to explore how international criminal law can evolve to better integrate moral considerations and natural law principles, while maintaining the structural and normative strengths of positivism. This balance is seen as crucial for the future development of international criminal law.

4. Discussion

The philosophical debate between legal positivism and natural law theory forms the backbone of this article's analysis of international criminal law (ICL). In critically examining Hart's positivist approach, it becomes clear that while positivism offers a structural clarity to legal systems, its focus on

the objective nature of law often overlooks the moral and justice-oriented dimensions that are critical in the context of international crimes. This raises significant questions about the adequacy of positivist legal theories in areas of law where human rights, accountability, and justice play central roles.

Hart's distinction between primary and secondary rules provides a useful framework for understanding the structure and function of law in domestic contexts, but international law, and particularly ICL, introduces complexities that challenge his model. The absence of a centralized authority and clear enforcement mechanisms in the international legal system complicates the application of secondary rules, such as those of recognition, adjudication, and change, that Hart deems essential for a fully developed legal system. Moreover, Hart's separation of law and morality is problematic in a field like ICL, where moral imperatives are often deeply intertwined with legal norms. For example, the prosecution of war crimes, genocide, and crimes against humanity inevitably involves judgments that are not merely legal, but also moral. In cases like the International Criminal Court's (ICC) prosecution of human rights violations, moral judgments about justice and accountability play a central role in determining legal outcomes. Thus, Hart's reluctance to merge law with moral considerations risks rendering ICL detached from the very principles it aims to uphold.

On the other hand, natural law theory, with its emphasis on universal principles of justice and the intrinsic moral values of human rights, appears more suitable for dealing with the kinds of heinous crimes that ICL addresses. Natural law's focus on moral universality ensures that legal responses to war crimes, genocide, and crimes against humanity are grounded in ethical principles that transcend national borders and cultural differences. However, a purely natural law approach is not without its challenges. Critics argue that relying too heavily on moral principles can lead to uncertainty and subjectivity in legal proceedings. This underscores the need for a balanced approach that combines the objectivity of positivist norms with the moral framework of natural law. Such an integrated approach would ensure that ICL retains its structural integrity while being responsive to moral imperatives and justice.

The discussion in the article raises a pertinent question: can international criminal law benefit from a hybrid model that merges the normative clarity of positivism with the moral foundation of natural law? A hybrid approach would involve retaining the legal rigor and consistency of Hart's positivist model while incorporating natural law's moral guidance to ensure that ICL does not become mechanistic and disconnected from human rights concerns. In this context, courts like the ICC and ad hoc tribunals provide

useful case studies. These institutions already blend positivist legal norms with moral considerations, especially in cases of war crimes and genocide. By recognizing that legal norms must sometimes yield to moral imperatives to achieve justice, international criminal law can evolve into a more comprehensive system. This would enhance its legitimacy and effectiveness in addressing global crimes.

As ICL continues to evolve, it will likely face increasing pressure to strike a balance between legal formalism and moral responsibility. While Hart's positivist framework provides a solid foundation for the development of international law, the unique challenges of ICL—where issues of justice, human dignity, and moral accountability are paramount—require a broader approach. The integration of natural law principles into the positivist framework could offer a way forward, providing the flexibility and moral compass necessary to navigate the complexities of prosecuting international crimes. Ultimately, the article suggests that the future of ICL lies in embracing this duality, ensuring that the rigor of legal norms is complemented by a commitment to justice that reflects the moral consciousness of the global community.

Our discussion adds depth to the analysis by exploring the limitations of both positivism and natural law in the context of international criminal law and suggests the potential for a hybrid approach.

Conclusion And Evaluation

In this article, Hart's analysis of criminal law was seen as a good example of the central weakness of positivist projects. The positivist claim that the positive definition of law is separate from its moral validity has never been fully convincing. H.L.A. Hart's approach to international criminal law is centered on legal norms and argues that law has an objective nature. However, in complex and multicultural fields such as international criminal law, these norms are not clear enough to be universally accepted.

The natural lawyers claim that the tools used to define and evaluate law tend to overlap with morality. Hart's unwillingness to abandon the separation thesis in the face of this overlap stems from his strong conviction that the distinction between law and morality is vital. However, abandoning the strict theoretical approach of the separation thesis does not mean abandoning the critical approach to law. Moreover, it is already a reality that not every law or legal system that we disapprove of on moral or other normative grounds is recognized as law.

The relationship between the analysis of what law is and the defense of what law ought to be, however, is not such as to lead to the dogmatic assumptions or dangers of analytical inconsistency that Hart fears. It is in fact a process in which “the law that is and the law that ought to be” or “positive and critical morality” are the two poles. In contrast, the ambiguity of Hart’s criminal law project illustrates this polarity. In Hart’s case, his account of what law is (a system of rules) and his account of what criminal law should be are closely linked. Both are, in principle, based on the concept of law.

Therefore, Hart’s normativist approach is insufficient for understanding and interpreting international criminal law. Moreover, while Hart’s focus on norms and rules deals more with the content and structure of law, international criminal law is often shaped by social and political factors. Hart’s approach clearly neglects these social and political dimensions due to his positivist reservations. Hart’s focus on legal norms ignores the fundamental problems of international criminal law, such as justice and rights violations (See. Bix, 2018). Therefore, it seems that Hart’s approach does not adequately address important issues such as the provision of justice and the protection of human rights. In fact, Hart’s approach to criminal law is ideally suited to play both a critical and descriptive role. Both are an attempt to find a place for an important value and two opposing principles in the criminal justice system: utilitarianism and retributivism (Michael, 1992: 173-182). However, Hart’s approach leads to cold and insensitive treatment of the law. In an area as sensitive and humanitarian as international criminal law, a purely norm-based approach is clearly inadequate. We might argue that a satisfactory account of modern international criminal law needs to find a balance between vengeance and a plan for the protection of the global community. Our assessment in this article highlights some of the weaknesses of Hart’s approach to international criminal law and argues for the necessity of different perspectives and natural law approaches for a more comprehensive understanding. The continuing value of Hart’s analysis of criminal responsibility is that it continues to be a source of such debates.

References

- Ali, A., & Ben Bouabdallah, M. (2022). Boundaries of Cooperation between the International Criminal Court and Hybrid Criminal Courts. *Journal of Law and Human Sciences*, 15(3), pp. 23-47.
- Alvarez-Jiménez, A. (2011). Methods For The Identification Of Customary International Law In The International Court Of Justice's Jurisprudence: 2000-2009. *The International and Comparative Law Quarterly*, 60(3), pp. 681-712. <https://doi.org/10.1017/S0020589311000273>
- Bassiouni, M. C. (1996). International Crimes: "Jus Cogens" and "Obligatio Erga Omnes". *Law and Contemporary Problems*, 59(4), pp. 63-74. <https://doi.org/10.2307/1192190>
- Bayles, M. D. (1992). *Hart's Legal Philosophy : An Examination*. Kluwer Academic Publishers.
- Bix, B. H. (2018). Kelsen, Hart, and Legal Normativity. *Revus*, 34. <https://doi.org/10.4000/revus.3984>
- Binder, C. (2013). Summary The Limits of Pacta Sunt Servanda in International Law. In *Die Grenzen der Vertragstreue Im Völkerrecht*, Vol. 245. Springer Berlin / Heidelberg.
- Brett, P. (1962). HART, H. L. A.: "The Concept of Law" (Book Review) [Review of HART, H. L. A.: "The Concept of Law" (Book Review)]. *Australasian Journal of Philosophy*, 40, p.107. Australasian Association of Philosophy.
- Broiles, D. R. (1966). Hart, H. L. A., "The Concept of Law" (Book Review) [Review of Hart, H. L. A., "The Concept of Law" (Book Review)]. *The Southern Journal of Philosophy*, 4(1), p. 41. Dept. of Philosophy, Memphis State University.
- Campos, A. S. (2022). The Political Conception of Human Rights and Its Rule(s) of Recognition. *The Canadian Journal of Law and Jurisprudence*, 35(1), pp. 95-116. <https://doi.org/10.1017/cjlj.2021.23>
- Carlson, K. B. (2022). Punishment, Legality, and Other Challenges of International Criminal Law. *International Criminal Law Review*, 23(1), pp. 123-144. <https://doi.org/10.1163/15718123-bja10130>
- Cohen, L. J. (1962). HART, H. L. A. - "The Concept of Law" (Book Review) [Review of HART, H. L. A. - "The Concept of Law" (Book Review)]. *Mind : a Quarterly Review of Psychology and Philosophy*, 71, p. 395. Basil Blackwell Ltd., etc.
- Congleton, R. D. (2020). The Institutions of International Treaty Organizations as Evidence For Social Contract Theory. *European Journal Of Political Economy*, 63, p. 101891. <https://doi.org/10.1016/j.ejpoleco.2020.101891>

- Comerford, C. V. (2019). Rome Statute of the International Criminal Court. In *The Encyclopedia of Women and Crime*, pp. 1-4. John Wiley & Sons, Inc. <https://doi.org/10.1002/9781118929803.ewac0441>
- Costaguta, L. (2012). Social Norms And Legal Rules: A Comparison Of The Theories Of H.L.A. Hart, J. Rawls And F. Hayek. *Annali Della Fondazione Luigi Einaudi*, 46, pp. 361-386.
- Dakyns, A. L. (1935). Bentham's Influence in Municipal and Poor Law Reform. *Public Administration (London)*, 13(1), pp. 44-50. <https://doi.org/10.1111/j.1467-9299.1935.tb01911.x>
- De Than, C., & Shorts, E. (2003). *International Criminal Law and Human Rights* (1st ed.). Sweet & Maxwell.
- Doliwa, K. (2016). Philosophical and Linguistic Sources of Herbert L. A. Hart's Theory of Law. *Studies in Logic, Grammar and Rhetoric : the Journal of University of Bialystok*, 46(1), pp. 231-254. <https://doi.org/10.1515/slgr-2016-0042>
- Drakopoulou, M. (2013). Ambiguities: law, morality, and legal subjectivity in H. L. A. Hart's The Concept of Law. In *Feminist Encounters with Legal Philosophy*, pp. 195-214. Routledge. <https://doi.org/10.4324/9780203797112-17>
- Duxbury, N. (2005). English Jurisprudence between Austin and Hart. *Virginia Law Review*, 91(1), pp. 1-91.
- Dworkin, R. (2017). Hart's Posthumous Reply. *Harvard Law Review*, 130(8), pp. 2096-2130.
- Dyevre, A. (2014). Law and the Evolutionary Turn: The Relevance of Evolutionary Psychology for Legal Positivism. *Ratio Juris*, 27(3), pp. 364-386. <https://doi.org/10.1111/raju.12049>
- Endicott, T. (2007). Adjudication and the Law. *Oxford Journal of Legal Studies*, 27(2), pp. 311-326. <https://doi.org/10.1093/ojls/gqm007>
- F, G. L. (1979). The Distinction between the Normative and Formal Functions of Law in H. L. A. Hart's The Concept of Law. *Virginia Law Review*, 65(7), pp. 1359-1381. <https://doi.org/10.2307/1072670>
- Glasius, M. (2009). What Is Global Justice and Who Decides? Civil Society and Victim Responses to the International Criminal Court's First Investigations. *Human Rights Quarterly*, 31(2), pp. 496-520. <https://doi.org/10.1353/hrq.0.0075>
- Green, A. (2021). The Precarious Rationality of International Law: Critiquing the International Rule of Recognition. *German Law Journal*, 22(8), pp. 1613-1634. <https://doi.org/10.1017/glj.2021.80>
- Gomez, J. V. (2014). The Hart-Fuller Debate. *Philosophy Compass*, 9(1), pp. 45-53. <https://doi.org/10.1111/phc3.12096>

- Hart, H. L. A. (2012). *The Concept of Law* (Third edition.). Oxford University Press. <https://discoversocialsciences.com/wp-content/uploads/2018/08/The-Concept-of-Law-Second-Edition.-H.L.A.-Hart.pdf>
- Helmholz, R. H. (2015). *Natural Law In Court : A History of Legal Theory In Practice*. Harvard University Press.
- Heijer, M. den, & van der Wilt, H. (2016). Understanding the Jus Cogens Debate: The Pervasive Influence of Legal Positivism and Legal Idealism. In *Netherlands Yearbook of International Law, Vol. 46*, pp. 51–84. T.M.C. Asser Press. https://doi.org/10.1007/978-94-6265-114-2_3
- Hola, B., & Nyseth Brehm, H. (2016). Punishing Genocide: A Comparative Empirical Analysis of Sentencing Laws and Practices at the International Criminal Tribunal for Rwanda (ICTR), Rwandan Domestic Courts, and Gacaca Courts. *Genocide Studies and Prevention, 10*(3), pp. 59–80. <https://doi.org/10.5038/1911-9933.10.3.1428>
- Howarth, D., & Stark, S. W. (2018). H.L.A. Hart's Secondary Rules: What Do 'Officials' Really Think? *International Journal of Law in Context, 14*(1), pp. 61–86. <https://doi.org/10.1017/S1744552317000192>
- Hund, J. (1998). "Customary Law is What the People Say it is" — H.L.A. Hart's Contribution to Legal Anthropology. *Archiv Für Rechts- Und Sozialphilosophie, 84*(3), pp. 420–433.
- Kaczorowska-Ireland, A. (2024). International Law And Municipal Law. In *Public International Law*, 6th ed., pp. 124–160. Routledge. <https://doi.org/10.4324/9781003186977-4>
- Kramer, M. H. (2016). H. L. A. Hart, The Concept of Law. In *The Oxford Handbook of Classics in Contemporary Political Theory*. Oxford University Press. <https://doi.org/10.1093/oxfordhb/9780198717133.013.33>
- Kramer, M. H. (2023). Hart on Legal Powers as Legal Competences. *The Canadian Journal of Law and Jurisprudence, 36*(2), pp. 387–405. <https://doi.org/10.1017/cjlj.2022.32>
- Kramer, M., Grant, C., Colburn, B., & Hatzistavrou, A. (2008). *The Legacy of H.L.A. Hart: Legal, Political and Moral Philosophy*, pp. xviii–xviii. Oxford University Press. <https://doi.org/10.1093/acprof:oso/9780199542895.001.0001>
- Kropanev, V. (2021). The Definition of Sovereign: Comparative Analysis of J. Austin's and C. Schmitt's Concepts. *Advances in Law Studies, 9*(4), pp. 6–10. <https://doi.org/10.29039/2409-5087-2021-9-4-6-10>
- Kyla Reid (2011). 50 years on: a normative defense of Hart's 'The Concept of Law' *Pandora's Box, 2011*, pp. 63–75.
- Lacey, N. (2004). *A life of H.L.A. Hart : The Nightmare and The Noble Dream*. Oxford University Press.
- Lacey, N. (2008). Philosophy, Political Morality, And History: Explaining The Enduring Resonance Of The Hart-Fuller Debate. *New York University Law Review (1950), 83*(4), p.1059.

- Lacey, N. (2013). The path not taken: H.L.A. Hart's Harvard essay on discretion. *Harvard Law Review*, 127(2), pp. 636-651.
- Lee, M. (2022). The Importance Of The Legislature: International Law, Foreign Policy, And Article One Powers. *Harvard Journal of Law and Public Policy*, 45(1), pp. 1-16.
- Lefkowitz, D. (2020). H.L.A. Hart: Social Rules, Officials, and International Law. In *Philosophy and International Law* (pp. 20-39). Cambridge University Press. <https://doi.org/10.1017/9781316481653.003>
- Leith, P., Ingram, P., & Queen's University of Belfast. (1988). *The Jurisprudence of Orthodoxy : Queen's University essays on H.L.A. Hart*. Routledge.
- Linderfalk, U. (2007). *On The Interpretation of Treaties: The Modern International Law as Expressed in the 1969 Vienna Convention on the Law of Treaties, Vol. 83*, pp. xxiii-xxiii. Springer Netherlands. <https://doi.org/10.1007/978-1-4020-6362-6>
- Longobardo, M. (2018). The Contribution of International Humanitarian Law to the Development of the Law of International Responsibility Regarding Obligations Erga Omnes and Erga Omnes Partes. *Journal of Conflict & Security Law*, 23(3), pp. 383-404. <https://doi.org/10.1093/jcs/lkry026>
- Matulović, M. (2018). Thought Experiments in the Theory of Law: The Imaginary Scenarios in Hart's The Concept of Law. *Croatian Journal of Philosophy*, XVIII(52), pp. 101-116.
- McGonigle Leyh, B. (2014). Human Rights in Accountability Processes: A Look at Ad Hoc Hybrid Criminal Courts. In *The SAGE Handbook of Human Rights*, Vol. 2, pp. 785-785).
- Michael, M. A. (1992). Utilitarianism and Retributivism: What's the Difference? *American Philosophical Quarterly (Oxford)*, 29(2), pp. 173-182.
- Murphy, J. G. (2013). A Failed Refutation and an Insufficiently Developed Insight in Hart's Law, Liberty, and Morality. *Criminal Law and Philosophy*, 7(3), pp. 419-434. <https://doi.org/10.1007/s11572-013-9228-7>
- Moles, R. N. (1985). Definition and Rule in Jurisprudence : A Critique of H.L.A. Hart's response to John Austin. University of Edinburgh.
- Morrison, W. (1995). The High Point of Legal Positivism: HLA Hart and The Theory of Law as A Self-referring System of Rules. In *Jurisprudence*, pp. 371-402. Routledge-Cavendish. <https://doi.org/10.4324/9781843141556-19>
- Muncie, J. (2005). The Globalization of Crime Control-The Case of Youth and Juvenile Justice: Neo-Liberalism, Policy Convergence and International Conventions. *Theoretical Criminology*, 9(1), pp. 35-64. <https://doi.org/10.1177/136248060504894>
- Oguno, P. P. E. O., & Okafor, C. C. (2019). The Powers Of International Criminal Court In Prosecuting Crimes; War Crimes, Crimes Against Huma-

- nity And Genocide. *American Journal of Law*, 1(1), pp. 19-29. <https://doi.org/10.47672/ajl.407>
- Orrego, C. (2004). H.L.A. Hart's Understanding of Classical Natural Law Theory. *Oxford Journal of Legal Studies*, 24(2), pp. 287-302. <https://doi.org/10.1093/ojls/24.2.287>
- Owen Cox (1999). The meaning of Law in 'The Concept of Law'. *Australian Journal of Legal Philosophy*, 24(1999), pp. 145-166.
- Pastor Muñoz, N. (2023). Why International Criminal Law Can and Should be Conceived With Supra-Positive Law: The Non-Positivistic Nature of International Criminal Legality. *Criminal Law and Philosophy*, 17(2), pp. 381-406. <https://doi.org/10.1007/s11572-022-09628-6>
- Payandeh, M. (2010). The Concept of International Law In The Jurisprudence Of H.L.A. Hart. *European Journal of International Law*, 21(4), pp. 967-995. <https://doi.org/10.1093/ejil/chq065>
- Pettit, P. (2019). Social Norms and the Internal Point of View: An Elaboration of Hart's Genealogy of Law. *Oxford Journal of Legal Studies*, 39(2), pp. 229-258. <https://doi.org/10.1093/ojls/gqy039>
- Pokol, B. (2011). The Origin of H.L.A. Hart's Separability Thesis or Rather After Him. *Archiv für Rechts- und Sozialphilosophie*, 97(4), pp. 546-555.
- Priel, D. (2008). Sanction and Obligation in Hart's Theory of Law. *Ratio Juris*, 21(3), pp. 404-411. <https://doi.org/10.1111/j.1467-9337.2008.00397.x>
- Romano, C. P. R. (2020). Legitimacy, Authority, and Performance: Contemporary Anxieties of International Courts and Tribunals. *American Journal of International Law*, 114(1), pp. 149-163. <https://doi.org/10.1017/ajil.2019.87>
- Sadat, L. (2009). Transjudicial Dialogue and the Rwandan Genocide: Aspects of Antagonism and Complementarity. *Leiden Journal of International Law*, 22(3), pp. 543-562. <https://doi.org/10.1017/S0922156509990082>
- Sánchez Brígido, R. E. (2010). Accounts Based on the Idea of a Social Rule (I): Hart's Account and the Coordinative-Convention Approach. In *Groups, Rules and Legal Practice*, pp. 25-44. Springer Netherlands. https://doi.org/10.1007/978-90-481-8770-6_2
- Schwöbel-Patel, C., & Taylor & Francis. (2014). Critical approaches to international criminal law : an introduction. RoutledgeStahn, C. (2019). A critical introduction to international criminal law. Cambridge University Press, https://www.cambridge.org/core/services/aop-cambridge-core/content/view/EFEDBED0B84359DFA281A9079047846F/9781108423205AR.pdf/A_Critical_Introduction_to_International_Criminal_Law.pdf?event-type=FTLA
- Schomburg, W. (2009). Truth-Finding in the International Courtroom. The Ad Hoc Tribunals for the Former Yugoslavia and Rwanda. *Vereinte Nationen*, 57(1), pp. 3-9.

- Staubach, P. G. (2018). *The Rule of Unwritten International Law : Customary Law, General Principles, And World Order*. Routledge.
- Summers, R. S. (1995). H. L. A. Hart's "The Concept of Law": Estimations, Reflections, and a Personal Memorial. *Journal of Legal Education*, 45(4), pp. 587-596.
- Tallgren, I., & Skouteris, T. (2019). *The New Histories of International Criminal Law : Retrials* (First edition.). Oxford University Press.
- Taylor, E. H. (1972). H. L. A. Hart's Concept Of Law In The Perspective of American Legal Realism. *Modern Law Review*, 35(6), pp. 606-620. <https://doi.org/10.1111/j.1468-2230.1972.tb01343.x>
- URL1: "Hart, Herbert Lionel Adolphus (1907-1992)". Encyclopedia of Philosophy. Retrieved April 16, 2024 from Encyclopedia.com: <https://www.encyclopedia.com/humanities/encyclopedias-almanacs-transcripts-and-maps/hart-herbert-lionel-adolphus-1907-1992>
- Van den Herik, L., & Letnar Cernic, J. (2010). Regulating corporations under international law : from human rights to international criminal law and back again. *Journal of International Criminal Justice*, 8(3), 725-743. <https://doi.org/10.1093/jicj/mqq031>
- Vidigal, G. (2013). From bilateral to multilateral law-making: Legislation, practice, evolution and the future of inter se agreements in the WTO. *European Journal of International Law*, 24(4), pp. 1027-1053. <https://doi.org/10.1093/ejil/cht064>
- Wetlaufer, Gerald B. (1997). Gunmen, Straw Men, and Indeterminacy H.L.A. Hart, John Austin, and the Concept of Law.
- Wolenski, J. (1971). Validity of Law in H. L. A. Hart's Conception. *Prace Prawnicze*, 51, p. 289.
- Zanetti, G., Sellers, M., & Kirste, S. (2023). Hart, Herbert Lionel Adolphus. In *Handbook of the History of the Philosophy of Law and Social Philosophy, Vol. 24*, pp. 123-133. Springer. https://doi.org/10.1007/978-3-031-19550-1_15
- Zakerhossein, M. H. (2021). Situation-Oriented Designation of the International Criminal Court's Jurisdiction by Non-Member States. *International Criminal Law Review*, 21(3), pp. 476-504. <https://doi.org/10.1163/15718123-bja10054>
- Zeifert, M. (2022). Rethinking Hart: From Open Texture to Prototype Theory-Analytic Philosophy Meets Cognitive Linguistics. *International Journal for the Semiotics of Law = Revue Internationale de Sémiotique Juridique*, 35(2), pp. 409-430. <https://doi.org/10.1007/s11196-020-09722-9>
- Zemach, A. (2007). *The Relationship Between International Law And Morality : The Claims Of Offenders*.

6 Şubat Kahramanmaraş Depremleri Sonrası Zorunlu Deprem Sigortasına Olan Talep Üzerine Bir Değerlendirme

Turgay Toksoy¹

Özet

Türkiye, aktif fay hatları üzerinde yer alması nedeniyle sıklıkla depremlerle karşı karşıya kalan bir ülkedir. Bu coğrafi gerçeklik, deprem kaynaklı ekonomik kayıpların azaltılmasını ve bireylerin daha güvenli yaşam koşullarına ulaşmasını sağlayacak mekanizmaların önemini artırmaktadır. Bu bağlamda, 1999 Marmara depremi sonrasında Türkiye’de Doğal Afet Sigortaları Kurumu (DASK) kurulmuş ve Zorunlu Deprem Sigortası (ZDS) uygulamaya geçirilmiştir. Bu çalışmada, 6 Şubat Kahramanmaraş depremleri sonrası ZDS’ye olan talep noktasında Türkiye ve söz konusu depremden etkilenen 11 il için mevcut durum ortaya konmuş ve sigortalılık oranlarının artırılması için yapılması gerekenler politika önerisi olarak sunulmuştur. Türkiye genelinde düzenlenen ZDS poliçe adetlerinin depremin gerçekleştiği tarihi de içine alan 2023 yılının ilk çeyreğinde diğer dönemlere göre arttığı gözlenmiştir. Bölgesel sigortalılık oranlarının 2022 yılından 2023 yılına artış gösterdiği ve bu artışın deprem riskinin yaratabileceği ekonomik kayıpların azaltılması noktasında bireylerde bir farkındalık oluştuğuna işaret etmektedir.

GİRİŞ

Sosyal, çevresel ve ekonomik sürdürülebilirlik, yalnızca risk faktörlerinin tespit edilmesiyle sınırlı kalmaz; aynı zamanda toplumun gelecekte yaşayabileceği kayıpları en aza indirecek tedbirlerin planlanmasını ve kalkınma faaliyetlerinin hayata geçirilmesini de içerir. Bu nedenle, bir bölgedeki risk düzeyi, kalkınma seviyesinden ve mevcut risklere müdahale kapasitesinden doğrudan etkilenir. Sürdürülebilir kalkınma, kısa, orta ve uzun vadede önleme kültürünü oluşturmayı hedefleyen stratejik eylemleri kapsar.

1 Öğr.Gör.Dr., Ağrı İbrahim Çeçen Üniversitesi, ttoksoy@agri.edu.tr,
ORCID ID: 0000-0002-0704-4706

Ancak bu, kolay bir süreç değildir; çünkü önleme faaliyetlerinin maliyetleri bugün ödenmek zorundadır, oysa bu çabaların somut faydaları genellikle gelecekte ortaya çıkar. Felaket riski taşıyan durumlarda bireyler, genellikle felaket gerçekleşene kadar bu riski görmezden gelme eğilimindedir. Dahası, insanlar bir felaket yaşanmadan önce bu tür olayların gerçekleşme ihtimalini küçümseme eğilimi bulunmaktadır (Marulanda vd., 2008).

Risklerin öngörülememesi veya varlıklarının göz ardı edilmesi, bireyler açısından risk gerçekleştiğinde üzerinde düşünülmesi gereken bir sorun haline gelmektedir. Riskin meydana gelmesiyle birlikte, yaşanan maddi ve manevi kayıplar, bu kayıpların azaltılmasına yönelik çözüm yollarının aranmasını ve gerekli tedbirlerin alınmasını zorunlu kılmaktadır. Bu bağlamda, sigorta kavramı önemli bir araç olarak ortaya çıkmaktadır. Özellikle, risklerden kaynaklanan finansal kayıpların azaltılmasında sigorta, sahip olunan varlıkların korunması ve zararların telafi edilmesi açısından kritik bir role sahiptir. Günümüzde sigorta, bireyler için maddi kayıpların karşılanması ve eski duruma getirilmesi amacıyla başvurulmuş etkili bir mekanizma olarak değerlendirilmektedir. Sigorta, aynı zamanda riskin transfer edilmesine imkân sağlayan bir sistem olarak karşımıza çıkmaktadır.

6 Şubat 2023 tarihinde Kahramanmaraş'ta meydana gelen depremler, bireyleri bir kez daha deprem gerçeğiyle yüz yüze bırakmıştır. Bu afet, deprem riskinin yol açabileceği maddi ve manevi kayıpları acı bir şekilde deneyimleme imkânı sunmuş ve risklerin azaltılması ile transferine yönelik sigorta bilincinin artırılması gerekliliğini bir kez daha gözler önüne sermiştir.

Bu çalışmada, öncelikle devletin düzenleyici ve denetleyici rol üstlendiği sigorta sektöründe, Doğal Afet Sigortaları Kurumu'nun (DASK) kuruluşuna zemin hazırlayan tarihsel süreç ile DASK'ın temel faaliyetleri ele alınmaktadır. Ardından, Zorunlu Deprem Sigortası (ZDS) hakkında bilgi verilmekte, 6 Şubat Kahramanmaraş depremleri öncesi ve sonrası ZDS'ye yönelik talep değişimleri değerlendirilmektedir. Son bölümde ise genel bir değerlendirme yapılmakta ve politika önerileri sunulmaktadır.

1. Doğal Afet Sigortaları Kurumu (DASK)

Depremler dünyanın birçok bölgesinde meydana gelebilir, ancak bazı bölgelerde insan yapımı yapılara zarar verme riski daha yüksektir. Bu risk özellikle Pasifik Kıyısı çevresinde, Portekiz'den Türkiye'ye ve Himalayalar'a kadar uzanan Akdeniz'i de kapsayan Alp kuşağında ve Endonezya'nın batısında oldukça yoğunudur. Bunun yanı sıra, şiddetli depremler Güney Pasifik'in bazı bölgelerinde, Kuzeydoğu Afrika'daki Rift Vadisi'nde ve Karayipler'de de görülebilmektedir (Nguyen ve Noy, 2020).

Türkiye, deprem ve sel gibi birçok doğal afetten uzun süredir etkilenen ülkeler arasında yer almaktadır. Türkiye'nin mevcut deprem haritası, ülke topraklarının %96'sının deprem riskine maruz kaldığını ve nüfusun önemli bir kısmının birinci ve ikinci dereceden deprem risk bölgelerinde yaşadığını göstermektedir. 1999 yılında Marmara bölgesinde meydana gelen iki büyük deprem (Ağustos ayındaki deprem 7.4 büyüklüğünde ve Kasım ayındaki deprem 7.2 büyüklüğündeydi) binlerce can kaybına ve ekonomik anlamda hükümet üzerinde büyük bir mali yüke neden olmuştur (Yazıcı, 2006). Bu iki büyük depremin ardından dönemin hükümeti tarafından deprem sigortasını ülke genelinde uygulamaya koyma kararı alındı. Bu kararın temel amacı, Doğal Afet Sigortaları Kurumu (DASK) aracılığıyla potansiyel riskleri sigorta yoluyla özelleştirerek devletin mali yükünü azaltmak ve bu risklerin büyük bir kısmını uluslararası reasürans ve sermaye piyasalarına devretmekti (Bommer vd., 2002).

DASK'ın temel amacı, Zorunlu Deprem Sigortası (ZDS) kapsamında yer alan tüm konutları uygun bir prim karşılığında sigorta altına alarak, sigorta sistemi aracılığıyla risk paylaşımını sağlamak, sigortayı sağlıklı bina üretimini teşvik eden bir araç olarak kullanmak ve deprem zararlarının karşılanması için uzun vadeli bir finansal kaynak oluşturmak hedeflenmektedir. ZDS, depremlerin kentsel alanlardaki konutlara verdiği maddi zararların sigorta yoluyla karşılanmasını amaçlamaktadır. Bu doğrultuda, DASK, toplanan primlerin biriktirildiği ve hasarların karşılandığı Afet Sigortaları Havuzu'nun finansal yönetiminden sorumlu bir kurum olarak görev yapmaktadır (Doğan, 2015; Taylan, 2007).

2. Zorunlu Deprem Sigortası

Afetler, insanlara ekonomik, fiziksel ve toplumsal zararlar veren, yerel imkânlarla başa çıkılması mümkün olmayan olaylar olarak tanımlanabilir. Bu olaylar, doğal, teknolojik veya insan kaynaklı sebeplerden meydana gelebilmektedir. Bir olayın afet sayılabilmesi için, topluluklara ya da yerleşimlere zarar vermesi veya insan faaliyetlerini kesintiye uğratarak yaşamı olumsuz etkilemesi gerekmektedir. Dolayısıyla, felaket tek başına bir olay değil, bazen öngörülen bir sonuç, bazen ise beklenmedik bir şekilde ortaya çıkan bir durumdur (Kadıoğlu, 2008). Bu noktada; Türkiye'nin deprem kuşağında yer alması nedeniyle depremler öngörülen ve beklenen ama aniden ortaya çıkan felaketler olması nedeniyle risk gerçekleşmeden önce muhtemel zararlardan korunmak amacıyla önleyici ve azaltıcı tedbirlerin alınması önem arz etmektedir. Buradaki aksiyonların kamu ve özel sektör iş birliği ile gerçekleştirilmesi elzemdir.

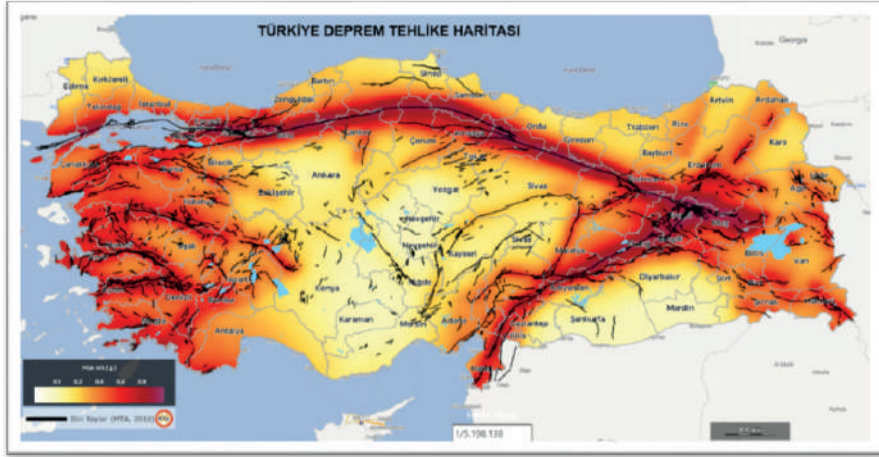

Şekil 1. Türkiye Deprem Tehlike Haritası - 2018

Kaynak: Afet ve Acil Durum Yönetimi Başkanlığı (AFAD)

Şekil 1.'de AFAD tarafından yayımlanan 2018 – Türkiye Deprem Tehlike Haritası görülmektedir. Haritada Türkiye'nin farklı bölgelerine ait deprem riski taşıyan bölgeleri derecelendirilerek gösterilmiştir. Koyu renkle gösterilen bölgeler deprem riskinin en yüksek olduğu sahalara işaret eder. Harita, AFAD tarafından yayımlanan 2018 - Türkiye Deprem Tehlike Haritasıdır. Çalıřmaya konu olan ve 6 Şubat Kahramanmaraş depremlerinden olumsuz etkilenen şehirlerin fay hattı üzerinde ya da yakınında olduđu görülmektedir.

Tablo 1. Doğa Kaynaklı Olay İstatistikleri

Doğa Olayı	2020	2022	2023
Çığ / Aşırı Kar Tipi Yağış	11	18	93
Deprem	321*	21.054	830*
Heyelan	107	859	564
Su Baskını	177	450	2028

Not: * Büyüklüğü 4.0'm üzerinde olan ve Afet Yönetim ve Karar Destek Sisteminden (AYDES) alınan verilere göre oluşturulmuştur.

Kaynak: www.afad.gov.tr

Tablo 1.'de AFAD tarafından yayımlanan Doğa Kaynaklı Olay İstatistikleri yer almaktadır. Çığ, deprem, heyelan ve su baskını gibi doğa olaylarının 2020, 2022 ve 2023 yıllarında gerçekleşme sayıları verilen tabloda heyelan dışındaki doğa olaylarının yıldan yıla artış gösterdiği görülmektedir.

Depremelerin gerçekleşme sayısının ciddi oranlarda artış göstermesi dikkat çekicidir. Bu nedenle zorunlu deprem sigortalarının ve bunun yanında diğer afetleri teminat altına alan sigorta ürünlerinin önemi daha da artmaktadır.

Zorunlu Deprem Sigortası, 17 Ağustos 1999'da gerçekleşen İzmit, Gölcük ve Adapazarı depremleri sonrası Türkiye'nin gündemine girmiştir. 27 Eylül 2000 tarihinde, 587 sayılı Zorunlu Deprem Sigortasına Dair Kanun Hükmünde Kararname ile zorunlu sigorta uygulaması başlatılmıştır. Daha sonra, 18 Ağustos 2012'de yürürlüğe giren 6305 Sayılı Afet Sigortaları Kanunu ile afet sigortaları yasal bir çerçeveye kavuşturulmuştur (Kalkan, 2019).

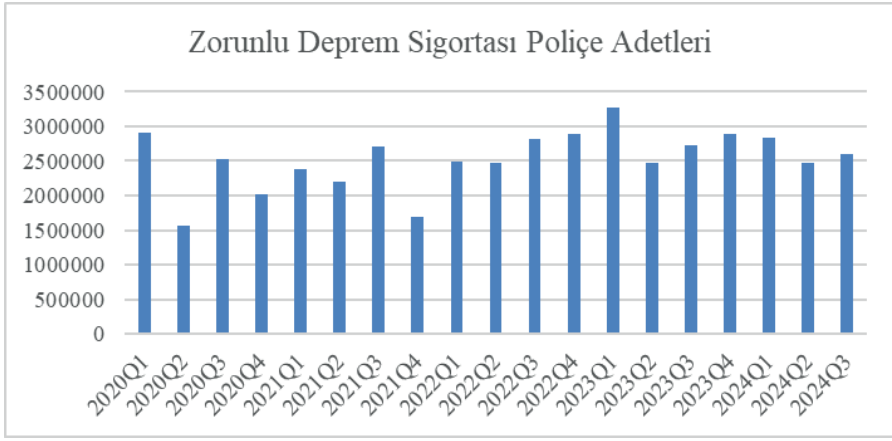

Şekil 2. Zorunlu Deprem Sigortası Poliçe Adetleri

Kaynak: Türkiye Sigortalar Birliği

Şekil 2.'de Türkiye'de düzenlenen zorunlu deprem sigorta sigortası poliçe adetlerine yer verilmiştir. Veriler 2020 yılından 2024 yılına kadar olan çeyrek dönemlik verileri içermektedir. Çeyrek dönemlik veriler dikkate alındığında poliçe adeti bakımında en yüksek sayıya 6 Şubat 2023 tarihini de içine alan 2023 yılının ilk çeyrek döneminde ulaşıldığı gözlenmektedir. Zorunlu deprem sigortası poliçelerinin yıllık düzenlendiği dikkate alınır ve 2023 ilk çeyrek dönemi ile 2024 ilk çeyrek dönemi açısından bir değerlendirme yapılacak olursa ZDS poliçelerine olan talebin azaldığı dikkat çekmektedir. Ele alınan yıllar bakımından bir değerlendirme yapılacak olursa, 2020 yılı için toplamda 9 Milyon 20 Bin adet, 2021 yılında 9 Milyon 5 Bin adet, 2022 yılında 10 Milyon 670 Bin adet ve 2024 yılının ilk üç çeyreklik döneminde 11 Milyon 360 Bin adet poliçe düzenlendiği görülmektedir. Poliçe adet

sayısı bakımından 2021 yılında çok küçük bir düşüş gözlenirse de 2022 ve 2023 yıllarında artan bir seyrinde olduğu ve toplam açısından ZDS'ye olan talebin arttığı gözlenmiştir.

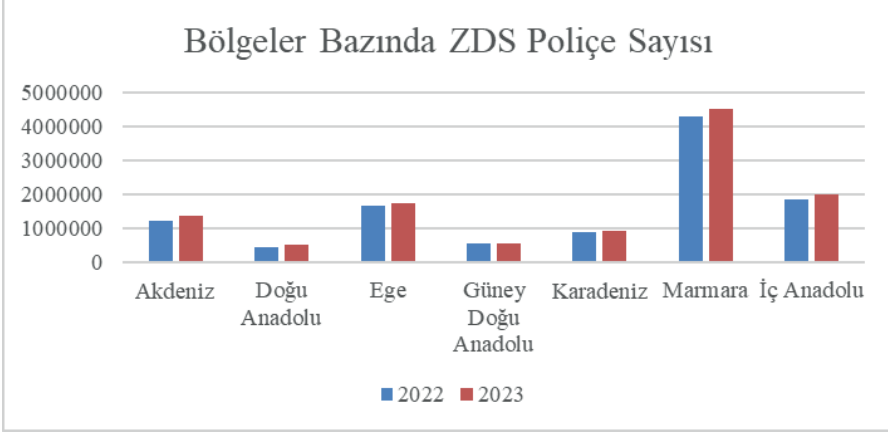

Şekil 3. Bölgeler Bazında Zorunlu Deprem Sigortası Poliçe Adetleri

Kaynak: Doğal Afet Sigortaları Kurumu

Şekil 3.'te bölgeler bazında ZDS poliçe adetlerine yer verilmiştir. Doğal Afet Sigortaları Kurumu'ndan alınan veriler 2022 ve 2023 yıllarını içermektedir. Poliçe sayısı bakımında en yüksek sayıya Marmara Bölgesi sahipken en düşük sayıya ise Doğu Anadolu Bölgesi sahiptir. DASK 2023 Faaliyet Raporu'nda Marmara Bölgesinin konut sayısı bakımından ilk sırada yer almasının poliçe sayısına yansıdığı görülmektedir. Aynı raporda sigortalılık oranları Marmara Bölgesi için %66, Ege Bölgesi için %59, İç Anadolu Bölgesi için %53, Akdeniz Bölgesi için %54, Karadeniz Bölgesi için %47, Doğu Anadolu Bölgesi için %59 ve Güneydoğu Anadolu Bölgesi için %51 olduğu görülmektedir. Poliçe sayısı bakımından orta sıralarda yer alan Karadeniz Bölgesi sigortalılık oranı bakımında son sırada yer almaktadır. Yine aynı raporda ZDS ortalama prim tutarı bakımından 214 TL ile en düşük primin İç Anadolu Bölgesinde olduğu ve en yüksek ortalama primin ise 673 TL ortalama ile Doğu Anadolu Bölgesi olduğu görülmektedir. Doğu Anadolu Bölgesini 609 TL ortalama prim tutarı ile Ege Bölgesi takip etmektedir. Raporda en yüksek sigortalılık oranına sahip ilin 1999 Marmara depreminden etkilenen Bolu (%91), en düşük ilin ise %30'luk oranla Hakkâri olduğu görülmektedir. 6 Şubat Kahramanmaraş depreminden etkilenen iller arasında ise en yüksek sigortalılık oranına %67 ile Gaziantep, en düşük orana ise %37 ile Diyarbakır olduğu görülmektedir (DASK, 2023).

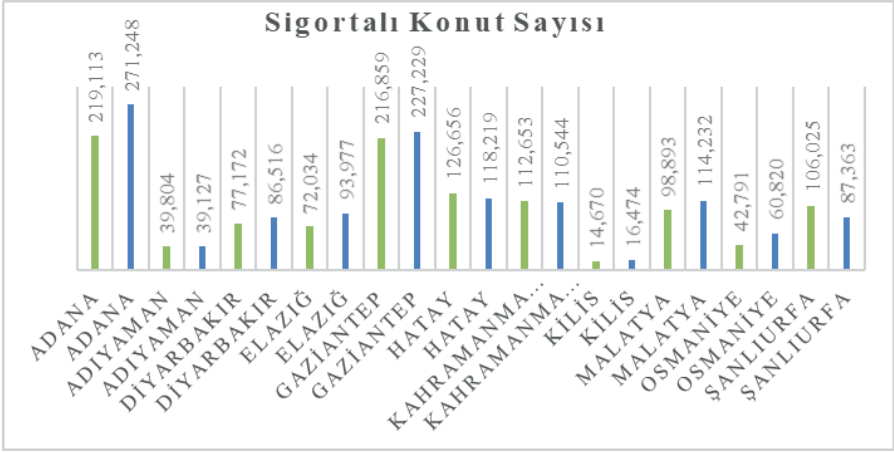

Şekil 3. 6 Şubat Kahramanmaraş Depreminden Etkilenen İllerdeki Sigortalı Konut Sayısı

Kaynak: Doğal Afet Sigortaları Kurumu

Şekil 3.'te 6 Şubat Kahramanmaraş depreminden etkilenen illerdeki sigortalı konut sayısına yer verilmiştir. Şekilde yeşil sütunlar 2022 yılına, mavi sütunlar ise 2023 yılına ait verileri kapsamaktadır. Sigortalı konut sayısı bakımından hem 2022 hem de 2023 yıllarında en yüksek sayıya Adana'nın, en düşük sayıya ise Kilis'in sahip olduğu görülmektedir. Yine DASK 2023 Faaliyet Raporu verilerine göre 2022 yılından 2023 yılına göre sigortalı konut sayısında azalma görülen illerin Adıyaman, Hatay, Kahramanmaraş ve Şanlıurfa olduğu gözlenmiştir. Söz konusu raporda sigortalı konut sayısındaki artış oranı bakımından %42 ile Osmaniye başı çekmektedir.

3. Sonuç ve Değerlendirme

Türkiye Sigorta Birliği ve Doğal Afet Sigortaları Kurumu üzerinden alınan veriler çerçevesinde 6 Şubat 2023 tarihinde gerçekleşen ve merkez üssü Kahramanmaraş olan depremler neticesinde doğal afet sigortalarına olan talebin artıp artmadığı değerlendirilmeye alınmıştır. Ulaşılan sayısal veriler, Türkiye genelinde ve coğrafi bölgeler bazında ZDS poliçelerine olan talebin arttığına ve sigortalılık oranlarının yükseldiğine işaret etmektedir. Söz konusu depremlerden en çok etkilenen 11 ildeki sigortalı konut sayısı 2022 ve 2023 yılları bakımından kıyaslandığında Adıyaman, Hatay, Kahramanmaraş ve Şanlıurfa'da azalış, diğer illerde ise bir artış görülmektedir. Depremin yıkıcı etkisi neticesinde ekonomik kayıpların azaltılması yönünde önlem alması beklenen tüketici davranışlarının genel olarak bu illerde karşılık bulunduğu görülmektedir. Sigortalı konut sayısının azaldığı iller için

depremden etkilenen ve yıkılan binaların çok fazla olması ve bu binaların inşa sürecinin devam etmiş olması, inşası süren binaya ZDS yapılamayacağı kıstası nedeniyle sigortalılık oranını düşürdüğü kanaatini uyandırmaktadır. 2024 yılı sonu verileri bu noktada daha sağlıklı değerlendirmeler yapılmasına yardımcı olacaktır.

Türkiye’de Zorunlu Deprem Sigortası, deprem kaynaklı maddi zararların karşılanması ve toplumsal dayanıklılığın artırılması açısından kritik bir öneme sahiptir. Ancak, sigortalılık oranlarının artırılması için deprem bilincinin geliştirilmesi, ekonomik teşviklerin sağlanması ve etkin bir denetim mekanizması oluşturulması gerekmektedir. Bu adımların atılması, ZDS’nin daha geniş kitlelere ulaşmasını sağlayarak, Türkiye’nin depremlere karşı ekonomik anlamda daha dayanıklı bir ülke haline gelmesine katkı sağlayacaktır. Araştırmacıların tüketicilerde ZDS’ye olan talebin düşük olmasının nedenlerini ampirik olarak araştırmaları karar vericilere doğru politika uygulamaları noktasında yardımcı olacaktır.

Kaynakça

- Bommer, J., Spence, R., Erdik, M., Tabuchi, S., Aydinoglu, N., Booth, E., del Re, D., and Peterken, O. (2002). Development of an earthquake loss model for Turkish catastrophe insurance, *J. Seismol.* 6, 431–446.
- Doğan, B. (2015). “Türkiye’de Afet Yönetim Politikalarının Analizi: Paydaşlar, Etkinlik ve Sorunlar”. *V I. Kamu Politikaları Çalıştayı.* s.7-45.
- https://dask.gov.tr/upload/Dask/FAAL%C4%B0YET%20RAPORLARI/DASK_2022_Faaliyet%20Raporu.pdf (Erişim Tarihi: 01.12.2024)
- https://dask.gov.tr/upload/DASK_2023_Faaliyet%20Raporu.pdf (Erişim Tarihi: 01.12.2024)
- <https://www.afad.gov.tr/afet-istatistikleri> (Erişim Tarihi: 01.12.2024)
- https://www.afad.gov.tr/kurumlar/afad.gov.tr/e_Kutuphane/Istatistikler/2023yilidogakaynakliolayistatistikleri-1_.pdf (Erişim Tarihi: 01.12.2024)
- https://www.afad.gov.tr/kurumlar/afad.gov.tr/e_Kutuphane/Istatistikler/2020yilidogakaynakliolayistatistikleri.pdf (Erişim Tarihi: 01.12.2024)
- https://www.afad.gov.tr/kurumlar/afad.gov.tr/e_Kutuphane/Istatistikler/2022-Yili-Doga-Kaynakli-Olay-Istatistikleri.pdf (Erişim Tarihi: 01.12.2024)
- <https://www.afad.gov.tr/turkiye-deprem-tehlike-haritasi> (Erişim Tarihi: 01.12.2024)
- Kadioğlu, M. (2008). “Afet Zararlarını Azaltmanın Temel İlkeleri”. *Japonya Uluslararası İşbirliği Ajansı (JICA) Türkiye Ofisi. 1. Baskı. İSMAT Matbaacılık. Yayın No 2. Ankara.*
- Kalkan, A. (2019). *Mevcut betonarme binalarda sismik hasar riskinin ve deprem sigortası risk primlerinin olasılıksal yöntemler ile tahmini (Yayımlanmamış doktora tezi). Pamukkale Üniversitesi, Fen Bilimleri Enstitüsü, İnşaat Mühendisliği Anabilim Dalı.*
- Marulanda Fraume, M. C., Cardona, O. D., Ordaz Schroder, M. G., & Barbat Barbat, H. A. (2008). *La gestión financiera del riesgo desde la perspectiva de los desastres: evaluación de la exposición fiscal del estado y alternativas de instrumentos financieros de retención y transferencia del riesgo. Centro Internacional de Métodos Numéricos en Ingeniería (CIMNE).*
- Nguyen, C. N., & Noy, I. (2020). Comparing earthquake insurance programmes: How would Japan and California have fared after the 2010–11 earthquakes in New Zealand?. *Disasters*, 44(2), 367-389.
- Taylan, A. (2007). “Zorunlu Deprem Sigortası ve Kentsel Risk Yönetimi”. *Planlama Dergisi.* 2. 23-34.

Yazici, S. (2006). The Turkish catastrophe insurance pool TCIP and compulsory earthquake insurance scheme. *Catastrophic Risks and insurance* – ISBN 92-64-00994-9, 349-363

Rusya’da İnsan Kaynakları Yönetimi

Özlem Balaban¹

Fazilet Nohut²

Özet

Bu çalışmanın amacı, Rusya’da insan kaynakları yönetimi anlayışının temel özelliklerini ortaya koymaktır. Rusya’da insan kaynakları (İK) yönetimi, özellikle son yıllarda iş gücü dinamiklerinin değişmesiyle birlikte önemli bir gelişim göstermektedir. Sovyetler Birliği’nin dağılmasından sonra, Rusya’daki İK uygulamaları büyük ölçüde Batı standartlarına yaklaşılmaya başlamış olsa da, hala geleneksel yönetim anlayışları ve kültürel unsurların etkisi devam etmektedir.

Rusya’da İK yönetiminin temel anlayışı, çalışanların yeteneklerini en verimli şekilde kullanmak ve organizasyonel hedeflere ulaşmalarını sağlamaktır. Ancak, merkeziyetçi bir yapıya sahip olan bu ülkede, liderlik genellikle üst düzey yöneticiler tarafından kontrol edilir ve bu durum, İK süreçlerinin daha çok karar alıcıların görüşleri doğrultusunda şekillenmesine yol açar. Ayrıca, iş gücü piyasası zaman zaman ekonomik dalgalanmalara bağlı olarak değişkenlik gösterdiğinden, insan kaynakları uygulamaları esnek olmak durumundadır.

Rusya’daki İK yönetiminin önemi, ülkenin iş gücü piyasasındaki büyük dönüşümle birlikte daha da belirginleşmiştir. Globalleşme, teknoloji ve dijitalleşme gibi faktörler, İK’nın organizasyonel başarı üzerindeki etkisini artırmıştır. Ayrıca, Rusya’daki İK departmanları, yasal düzenlemelere ve iş gücü haklarına büyük önem vermektedir. Bu nedenle, İK profesyonelleri, çalışanların haklarını koruma ve uygun iş koşullarını sağlama konusunda dikkatli olmalıdır.

1 Doç. Dr. Sakarya Üniversitesi, adiguzel@sakarya.edu.tr; ORCID ID: 0000-0001-6830-5052.

2 Dr. Öğretim Üyesi, Bolu Abant İzzet Baysal Üniversitesi, Seben MYO; faziletnohut@ibu.edu.tr ; ORCID ID, 0000-0002-5470-7744.

Giriş

Ülkelerdeki iş sistemi ve insan kaynakları (İK) uygulamaları, siyasi atmosfer ve kurumsal yapıdan bağımsız değildir (Kuznetsov & Kuznetsova, 2003). Bu perspektiften bakıldığında, Sovyetler Birliği döneminde Rusya'da uygulanan komünist yönetim, kapalı ekonomi ve devlet girişimciliği modelinin iş ortamını şekillendirdiği görülmektedir. 1980'li yıllarda Gorbaçov'un ekonomik ve siyasi yapıyı yeniden yapılandırma amacıyla hayata geçirdiği "perestroyka" ve 1991'de Sovyetler Birliği'nin çökmesinin ardından, Rusya'da yeni bir dönemin başladığı ve bu sürecin iş ve ekonomi açısından Rusya için yeni bir dönem olduğu söylenebilir.

Sovyet imparatorluğunun çöküşünden ve buna bağlı olarak ekonomideki değişikliklerden bu yana, Rusya yabancı yatırımcıları ve işletmeleri cezbetmektedir (Denisova-Schmidt, 2008). Pazar ekonomisine geçiş sürecinde Rusya'da iş dünyasının birçok alanında olduğu gibi insan kaynakları uygulamalarında da değişiklikler olmuştur. Devlet, işveren ve işçi arasındaki ilişkiler yeniden şekillenirken iş ilişkilerinin düzenlenmesinde de radikal değişiklikler meydana gelmiştir. Bu değişiklikler sonucunda iş ilişkilerinin düzenlenmesinin yasal biçimini toplu sözleşmeler ve tarife anlaşmaları oluştururken, işletmeler yerine getirmekle yükümlü oldukları görevlerden yola çıkarak personel politikaları konusunda bağımsız seçme şansına sahip olmuşlardır (Akgün ve Aliyev, 2018). 1990'larda bir yandan ekonomik krizle mücadele ederken bir yandan da ekonominin yeniden canlanmasına ve arınmasına ilişkin önemli gelişmeler yaşanmaktaydı. Eski, modası geçmiş endüstrilerin küçüldüğü ve yeni gelişmiş endüstrilerin hızla ortaya çıkmaya başladığı görülmektedir. Bu dönemde çalışma hayatıyla ilgili mevzuat yeniden yapılandırıldı, Rusya'nın modern iş uygulamalarına geçtiği görülmektedir. Bu yıllarda işletme sayısı, girişimci sayısı ve gerçek iş lideri olarak hareket eden insan sayısı, pazar yönelimli ekonomi bağlamında artış göstermeye başlamıştır. Yönetim paradigmasındaki değişimlerle beraber örgütsel tekniklerde de değişimler kendini göstermiştir. Bu değişimler Rus iş dünyasında liderlik, kültür, yönetim tarzı vb. gibi maddi olmayan kaynakların da maddi kaynaklar kadar birer rekabet avantajı olarak değerlendirilmesini sağlamıştır. Çalışan yönetimi Rus iş dünyası için kritik bir meseledir. Rusya'da insan kaynakları alanında çalışma yapan araştırmacıları batı tipi İK uygulamalarının Rus şirketlerine, özellikle de çok uluslu Rus şirketlerine nasıl uygulanacağını ve bu uygulamalar sayesinde çalışan motivasyonunun ve dolayısıyla kurum performansının nasıl arttırılabileceği sorusuna cevap aramaktadırlar (Horie, 2014).

Rusya'daki yabancı firmaların ve ortak girişimlerin başarısı, onlar için çalışan insanlara bağlıdır dolayısıyla insan kaynakları geliştirme ve insan kaynakları yönetiminin başarısı şirketler için stratejik öneme sahiptir. Etkili insan kaynakları yönetimi, çalışan memnuniyeti ve verimliliğini artırarak organizasyonların uzun vadeli başarısını destekler. Ayrıca, Rusya'nın dinamik iş hukuku ve kültürel farklılıkları göz önünde bulundurularak doğru stratejilerin belirlenmesi, şirketlerin yasal uyumluluğunu ve rekabet gücünü korumasını sağlar.

1. Rusya'da İnsan Kaynaklarının Tarihsel Süreci

Rusya'da, "insan kaynakları" kavramı 80'lerin ortalarından itibaren kullanılmaya başlanmıştır. 1991 yılına kadar ülkede, çalışanın sosyo-emek ilişkilerinde bir öznenen çok bir nesne olması ve ilişkilerin tamamen devlet tarafından kontrol edilmesi gerçeğiyle karakterize edilen paternal bir yapı hüküm sürmüştür (Bobina & Grachev, 2024). Bu nedenle, yeni bir sosyo-emek ilişkileri sisteminin oluşumu için, bireylerin öz kimliklerinin belirlenmesi gerekmektedir. Sosyal düzenlemeleri, öznelerin kendi kimliklerinin tanımlanmalarına katkıda sağlamaları bu süreci hızlandırmanın ve bu, öznelerin işgücü piyasasındaki davranışlarını şekillendirmenin yoludur. Bu nedenle, sosyo-emek ilişkilerine yaklaşımlar konusu, Rus toplumunun dönüşümü için önemlidir. Yaklaşımlar, diğer ülkelerin bu alandaki başarılarına ilişkin araştırmaları içerebilir. Modern personel çalışma sistemi, psikolojik testlerin ve iş oyunlarının kullanımı, ileri eğitim, sertifikasyon ve personel ile çalışma sisteminin tamamının yeniden yapılandırılması ile ayırt edilir

Tarihsel süreç içinde İK'nın Rusya'daki yeri incelendiğinde Sovyet döneminde Rus şirketlerinin insanı bir kaynak olmaktan ziyade maliyet olarak değerlendirdikleri görülmektedir (Fey vd.1999:70; Denisova-Schmidt, 2011). "Kadri" veya kadro olarak adlandırılan insan kaynakları kavramı Sovyet dönemi boyunca farklılıklar göstermiştir. Sovyet döneminde ülkedeki mevcut eğitim sisteminin istihdamda nitelikli eleman ihtiyacını karşılaması için yeterli olduğuna inanılmaktaydı. Dolayısıyla iş başı eğitim ve geliştirme faaliyetlerine çok önem verilmiyordu (Plakhotnik, 2005). İK yönetimiyle ilgili kararlar merkezi bir sistemden alınıyor ve işletmelerde insan kaynakları faaliyetler klasik personel yönetimi ve kayıt tutma şeklinde gerçekleşiyordu.

Komünist dönemde İK departmanının görevleri aşağıdaki departmanlar tarafından yerine getirilmekteydi (Denisova-Schmidt, 2011):

Çalışma Dairesi Bilimsel Yönetimi: Sosyalist düşüncenin argümanlarını kullanarak bireysel ve ekip çalışmalarını destekleyip, üretim verimliliğinin yanı

sıra malzeme ve insan verimliliğinin artması için çalışmalar yapan bir bölüm olarak fonksiyon göstermektedir.

Kadro Departmanı : İşe alım, ücretlendirme, transfer, işten çıkarma gibi tüm idari işlerin yanında yerel askeri yetkililer gibi dış ortaklarla da iletişimden sorumlu bir departman olarak görev yapmaktadır.

Çalışma ve Maaş Departmanı: Maaşlar, sosyal yardımlar, görev tanımları, personel düzenlemeleri gibi işlerin yanı sıra emek-çıktı oranları ve tarifelerin belirlenmesinden sorumlu bir departman olarak görev yapmaktadır.

Eğitim ve Geliştirme Departmanı: Çalışan niteliğinin artırılması için ön eğitimler ve tekrar eğitimlerden sorumlu bir departman olarak görev yapmaktadır. Ancak bu eğitimlerin çalışanların akreditasyonu için bürokratik talepleri karşılamak amacıyla düzenledikleri görülmektedir (Clarke & Metalina 2000).

Hukuk Departmanı: Şirket içinde yapılan tüm faaliyetlerin Sovyet İş Kanununa uyup uymadıklarını tespit etmekle sorumlu olan bir departmandır.

Sovyet döneminde planlı bir ekonominin içinde, insan kaynaklarının verimli tahsis edilmesi ve ücret dağılımlarının tüm Sovyetler birliği içinde eşit olması için iş ve meslekler merkezi bir yolla tanımlanmaktaydı. Bu bağlamda Standart Ücret Oranları ve Temel Beceriler Referans Kitabı (ETKS) ve tüm endüstrilerdeki iş ve mesleklerin sınıflandırılmış tablosunu içeren Tüm Sovyet İşçi ve Çalışanların Ücret ve Meslek Derecelerinin Sınıflandırılması gibi kaynaklarda iş tanımlarının standardize edilmiş karışıklarının yer almaktaydı. 2004 yılı revizyonunda iş ve meslek sınıflandırmalarının yapıldığı referans kitabında 8090 iş başlığı yer almaktaydı. Bu referans kitapları devlet tarafından standardize edilmiş iş ve meslek tanımlarından oluşmaktadır. Her bir iş ve mesleğe göre bireylerin alacakları ücretler de tanımlanmıştır. Sovyet döneminde bu referans kitabının kullanılması, her yerde aynı ücret ve aynı ücret oranlarının geçerli olduğu anlamına gelmekteydi. Örneğin bir Sovyet fabrikasında bulunan personel departmanının bağımsız olarak ücret politikası belirlemesi ve iş tasarımı yapması yasaktı, ancak personel departmanının sadece devlet ve fabrika arasında istihdam tahsis planı yapmasına izin verilmekteydi (Horie, 2014:138).

Ücret: Nitelikli işçiler mühendislerden daha fazla ücret almaktaydı. Tüm maaşlar alan katsayısı denilen bir yöntem baz alınarak belirleniyordu. Belirli coğrafi koşullar altında yaşamak ve çalışmak için (örn. Ural bölgesi) ek %15 ödeme yapılmaktaydı ancak bu ödemede sadece işçiler için geçerliydi, örneğin akademik kurumlar bu ödemeye dahil edilmemekteydi. Çalışanların kariyer ilerlemesi oldukça sınırlıydı dolayısıyla çalışmaya yönelik teşvikler

çok azdı. Maaşlar sadece daha yüksek pozisyonlara terfi edilmesi durumunda artıyordu. 22 Nisan Lenin'in doğum günü, 7 Kasım Büyük Ekim Sosyalist Devrimi gibi ideolojik bayram günlerinde, sosyalist bir yarışmada derece almak gibi profesyonel bir başarı kazanıldığında ya da uzun bir hizmet süresi sonunda (5 yıl,10 yıl,15 yıl gibi) çalışanlara ekstra ödemeler yapılabilirdi. Ancak bu durumların haricinde bir ekstra ödeme söz konusu olmamaktaydı. Öte yandan madalya, rozet ya da resmi anma gibi tanınma faaliyetleri daha yaygın ve çalışanlar tarafından istendik bir durumdu (Suutari,1998).

Parasal Olmayan Tazminat: Şirketlerin haftanın yedi günü yirmi dört saat açık olan kantinlerinde yemek servisleri, 1 haftalık (kısa dönem), ya da altı aylık (uzun dönem) hediye kredileri, çalışanların kendilerini ve bakmakla yükümlü olduğu yakınlarını kapsayan sübvansiyonlu tatiller ve mümkün olduğunda maliyetine satılan ürünler gibi imkanlar çalışanlara sunulmaktaydı. Bunun yanı sıra büyük şirketlerin kendi hastaneleri ve çeşitli sağlık hizmetleri sunan merkezleri vardı. Çalışanlar bu sağlık hizmetlerinden düzenli olarak yararlanabiliyorlardı. Sovyet şirketleri bu alanlarda anaokulu ve kreşlerin açılması, çocuk ve gençlerin boş zaman aktiviteleri ve sportif faaliyetler gerçekleştirebilecekleri alanlar sağlanması konusunda sosyal sorumluluk almaktaydı. Yeni aile kurmuş genç çiftlere pansiyon ya da apartman dairesi gibi imkânlar tanınmaktaydı. Bunların bir Sovyet endüstri kuruluşunda 2 farklı türde gazı klübü bulunmaktaydı. Bunlardan birisi şirketin gazileri, diğeri de II.dünya savaşının gazilerinden oluşmaktaydı. Bu kulüplerin faaliyetlerinin (geziler, etkinlikler vb.) organizasyonu ve finansmanı şirket tarafından karşılanmaktaydı.

Şirket Sadakati: Şirket içindeki konsomol ya da komünist gruplar tarafından takım ruhu yaratılmaya çalışılmaktaydı. Ayın ya da yılın elemanını şirket içinde duyurulmasını sağlayan, şirketin strateji ve planlarının çalışanlarla paylaşılmasını sağlayan bir radyo ve gazete bulunmaktaydı.

İşe Alım: Büyük şirketler genellikle okullarla yakın temas halinde çalışırdı. Bu okullarda okuyan öğrencilerin şirkette staj yapmalarına ya da araştırma tezleri için şirketten veri toplamalarına izin verilirdi. Açık kapı etkinlikleri kapsamında lise ve üniversite öğrencilerinin şirketi ziyaret etmelerine izin verilirdi. Dahası üniversite ve teknik okullarla şirketler arasında istihdam sözleşmeleri imzalanırdı. Buna göre okullardan mezun olacak her bir öğrencinin istihdam edileceği kuruluş da önceden garanti edilirdi. Sadece iyi bir akademik dereceye sahip olanların ya da evli olanların üniversitelerin sunduğu teklifi reddetme ya da seçenekler arasından tercih yapma hakları vardı. Bu kişilerin diploması "free diploma" yani serbest diploma olarak adlandırılıyordu.

Sovyetler içindeki tüm yetişkinlerin bir işi olması beklenirdi dolayısıyla birçok iş ve meslek istihdamı garantileyecek şekilde tasarlanmıştır. Şehirlerde yaşamak için “propiska” adı verilen yasal iznin bir gereklilik olması ve sosyal ağların Ruslar için fazla önemli olması işgücü hareketliliğini azaltıyordu ve bu durum emek piyasasının daha da kötüleşmesine neden olmaktadır (Alexashin & Blenkinsopp 2005; Denisova ve Schmidt, 2011).

Merkezi planlamanın yıkılması, Komünist Partinin ortadan kaldırılması ve sendikal aktivizmin çökmesi bir boşluk yaratmıştır. İK konularıyla ilgilenen çeşitli birimler arasında istihdam konularıyla ilgili yasal evrak işi değişmediği için yalnızca personel departmanı hayatta kalmıştır (Gurkov ve Zelenova, 2011). Maaş yönetimi muhasebe bölümlerine devredilmiştir. Mesleklerin tanımlandığı referans kitap İK yönetimi için gerekli olmamasına rağmen çeşitli yasal düzenlemeler çerçevesinde işletmenin devlete sunması gereken personelle ilgili belgelerde bunun bir gereklilik olmasından dolayı hala kullanılmaya devam edilmektedir. Bunun yanı sıra halen daha birçok Rus işletmecisi tarafından eski iş metotlarının uygulandığı da bilinmektedir. Nitekim 2009 yılında 430 firmanın katıldığı bir araştırmada katılımcıların neredeyse tamamının (%96,3) Sovyet Rusya'sından aktarılan bu eski iş düzenine güvendikleri görülmektedir (Horie, 2014:138).

2. Rusya'da Mevzuat Açısından Çalışma İlişkileri

1971 tarihli eski İş Kanunu'nun yerini alan 1 Şubat 2002'den beri yürürlükte olan İş Kanunu, mülkiyet, büyüklük ve yasal statüye bakılmaksızın Rusya Federasyonu'ndaki tüm kuruluşları kapsamaktadır. Yeni İş Kanununda dört ana yenilik alanı bulunmaktadır (Gurkov ve Zelenova, 2014):

Çalışma ilişkilerinde hukukun önceliği: Bir çalışan tarafından gönüllü olarak imzalanırsa bile bireysel iş sözleşmesinde bulunan maddeler mevcut mevzuata uygun değilse sözleşme geçersiz sayılmaktadır.

İkinci olarak, sendikal haklar ciddi şekilde sınırlandırılmıştır: Örneğin, bir sendikanın kitlesel işten çıkarmalarda onay vermesi artık gerekmemektedir, sendikal eylemciler kolayca işten çıkartılabilmektedir, işverenler sendikanın günlük faaliyetleri için gerekli şartları sağlamaya mecbur değildir.

Üçüncü olarak, yöneticilerin sözleşmelerine özel bir bölüm ayrılmıştır ve böylece üst düzey yöneticilerin şirket sahipleri tarafından daha sıkı denetime tabi tutulmaları sağlanmıştır.

Dördüncü olarak ise işten çıkarmalar daha kolay hale gelmiştir. Aşağıda sayılan nedenler ortaya çıktığında bir çalışanın iş akdine kolaylıkla son verilebilmektedir:

- Çalışanın görevini ciddi bir şekilde ihmal etmesi (daha önceden bir dizi ihlal ve ihmalin olmasının gerektiği görülmektedir),
- Çalışanın mülkiyet değişikliğinden sonra çalışmaya devam etmeyi reddetmesi,
- Çalışanın sağlık nedenlerinden dolayı iş değiştirmeyi reddetmesi durumunda ve buna ek olarak, bu kanun, geçici iş sözleşmelerinin kapsayıcı nedenlerini de içermektedir.

Genel olarak, Rus çalışma mevzuatının zamanla daha esnek hale geldiği görülmektedir. Bununla birlikte, bazı yenilikler şiddetli bir direnişle karşılaşmıştır, bunlardan bazılarının etkisiz olduğu kanıtlanmıştır. Haziran 2006'da Duma (Parlamento) tarafından İş Kanununda 300'den fazla değişiklik önerilmiştir. Bu değişikliklerin çoğu 90. Federal Yasaya dahil edilerek Ekim 2006'da yürürlüğe girmiştir.

Günümüzde Rusya'daki sosyal ortaklığın ana biçimi "toplu sözleşme" olarak adlandırılmaktadır. Toplu sözleşme, işveren ile çalışanlar arasındaki bir sözleşmedir. Sözleşmedeki taraflar, bir sendikanın genel müdürlüğü ve yerel birimidir. Şirkette sendika yoksa, çalışanlar temsilcilerini seçebilirler. Toplu sözleşmenin ana maddeleri aşağıdaki maddeleri içermektedir:

- Ücret, maaş ve maaş biçimleri, sistemleri ve seviyeleri;
- Diğer tazminat türleri;
- İstihdam seviyeleri, yeniden eğitim ve teşvik;
- İzinler ve bayramlar da dahil olmak üzere çalışma süresi;
- İş güvenliği;
- Şirketin mülkiyetindeki konutların özelleştirilmesi de dahil olmak üzere, bir şirketin özelleştirilmesinde çalışanların çıkarları.

Ayrıca sözleşmenin ana maddeleri ihlal edilmediği sürece grevlerin reddini öngören özel bir madde de bulunmaktadır. Genel olarak, hükümet toplu sözleşmeleri desteklemekte ve büyük şirketlerde daha geniş kullanımlarını teşvik etmektedir. Küçük ve orta ölçekli işletmelere bakıldığında durumun çok daha farklı olduğu görülmektedir. Küçük işletmelerde aktif sendikalar yoktur ve yerel kontrol organları (ticaret denetimleri) nadiren müdahale etmektedirler. Dolayısıyla çalışanlar genellikle bir işverenin keyfi yönetimine karşı tamamen güçsüzdürler. Bununla birlikte, bir çalışanın davası mahkemeye geldiğinde, Rus mahkemeleri çalışanın tarafını "muhtemel bir mağdur" olarak değerlendirmeye meyillidir. Bu nedenle, davayı mahkemeye getirme

tehdidi çoğu durumda, bireysel emek anlaşmazlıklarında işgören lehine çok iyi bir argüman olarak hizmet etmektedir (Gurkov ve Zelenova, 2014).

3. Günümüz Rusya'sında İnsan Kaynakları Yönetimi

Rusya'da iş hayatının geçirdiği geçiş ve gelişmelere paralel olarak, ülkedeki insan kaynakları yönetimi işleyişi için de bir takım değişikliklerin yaşandığı görülmektedir. İnsan kaynakları yönetimi uygulamalarının temellerinin 19. yüzyılın sonlarında öncelikli olarak Almanya, Fransa, İngiltere ve Amerika'nın etkileri baskın şekilde yer almaktadır. Aynı dönemde bugünkü Rusya, Çarlık Rusyası rejiminden Sovyet Sosyalist Cumhuriyetler Birliği'ne geçişi sağlayan devrim dönemini yaşamaktadır. Bu dönemden Sovyetler Birliği'nin geç dönemlerine kadar insan kaynakları ile ilgili uygulamaların işletmeler için bir maliyet unsuru olduğu, kayıt tutma temeline dayanan personel yönetimi anlayışının yaygın olduğu bilinmektedir. Bu dönemde işe alma, eğitim ve geliştirme, iş sağlığı ve güvenliği, ücret ve yan haklar gibi insan kaynakları yönetimi uygulamalarının bakanlıklar tarafından yerine getirildiği ifade edilmektedir. Birliğin dağılmasının ardından Rus iş dünyasının en önemli çabalarından birinin işletme bazında çağdaş insan kaynağı departmanlarını oluşturma olduğu bilinmektedir. Bu çaba adına Rus devlet teşekkülleri ve yeni kurulan özel sektör temsilcilerinin yoğun programlarla Avrupa'da ve Amerika'da eğitim programlarına katıldığı ve insan kaynakları yönetimini çağdaş seviyeye taşımaya çalıştıkları ifade edilmektedir (Negiz ve Kalkan, 2023).

Rusya'da yaşanan radikal ve köklü sistemsel değişimlerin etkilediği en önemli konulardan birisi hiç kuşkusuz çalışma hayatına yöneliktir. Çalışma hayatı açısından bakıldığında ise en radikal değişimlerin istihdam konularında olduğu görülmektedir. Dolayısıyla modern İK uygulamaları için Rusya çok yeni bir alan oluşturmaktadır bu durum da İK konusunda çalışan araştırmacıların oldukça ilgisini çekmektedir. Nitekim alan yazın incelendiğinde Modern İK uygulamaları sürecine Rus İK'sının adaptasyonu ile ilgili çalışmaların henüz yeterli düzeyde olmasa da yapılmakta olduğu bilinmektedir (Zaytseva, 2016; Denisova ve Schmidt, 2008; Plakhotnik, 2005). Yapılan bu çalışmalarda modern İK araçlarının kullanımına yönelik olarak aşağıdaki konuların özellikle ele alındığı görülmektedir:

Seçme Yerleştirme: İdeal adaylara ulaşmak zor olduğu için Rusya'da yöneticiler uygun olan tüm yöntemleri kullanmaktadırlar (Gurkov ve Zelonova, 2014). Bugün Rusya'da faaliyet gösteren şirketlerin işe alım metodlarına bakıldığında iç kaynaklardan istihdam, iş arama motorları, iş bulma ajansları, sosyal ağlar ve referanslar, beyin avcılar, gazete reklamları

ve üniversiteler gibi araçları kullandıkları görülmektedir. Bu işe alım metodlarından hangisinin seçileceği açık olan iş pozisyonunun türüne, kurumun işe alım politka ve prosedürlerine ve şirketin bulunduğu yere göre değişmektedir (Denisova Schmidt, 2011:5).

İşe alım Rus yöneticiler için zorlayıcı bir görevdir bir pozisyona alım yapılması gerektiğinde öncelikle eğitime ihtiyaç duymayan ve minimum uyum süresi gerektiren çalışanları tercih etmektedirler (Gurkov ve Zelenova, 2014). Seçme yerleştirme sürecinde dikkat edilen konular şu şekilde ifade edilebilir:

CV Değerlendirilmesi: Hem batılı şirketler hem de Rus şirketleri başvuru sahiplerinden bir CV/Özgeçmiş göndermelerini istemektedirler. Ancak geleneksel yapıda CV kullanılmadığından dolayı hala daha tam anlamıyla amacına uygun olarak hazırlanamamaktadır, aday hakkında çok çeşitli bilgileri içermektedir. Bu CV'lerde genellikle dil yeterliliği, bilgisayar okuryazarlığı, önceki iş deneyimleri, aldığı görev ve sorumluluklar yer almaktadır ve bu bilgiler sorgulanmaktadır. CV'lerde genellikle referans bilgisi istenmemektedir ancak kişinin referans bilgisi yazması halindeyse şirket bu durumu takdirle karşılamaktadır (Denisova-Schmidt, 2011). İşlerin yürütmesinde yerel otoritelerin olumlu tutumları, rakiplerin ve paydaşların hoşgörüsünün önemli olduğu Rusya'da adayların bağlantıları da önemlidir (Gurkov ve Zelenova, 2014).

Adayın Eğitim Bilgileri: Sadece yöneticilerin değil aynı zamanda çalışanların da iyi bir eğitim almış olması Rus yöneticileri tarafından önem verilen bir konudur (Gurkov ve Zelenova, 2014). Ancak kişinin ilgili azimli ve çalışkan bir yapıya sahip olması, önceki iş deneyimlerinden dolayı şirkete sağlayabileceği olası katkılar konusundaki verdiği izlenimler bazen diplomadan daha önemli olabilmektedir (Fey vd. 1999).

Fey vd.(1999) Rusya'da faaliyet gösteren yabancı şirketlerin, yurt dışında eğitim gören Rusları yakından takip ettiklerini, çünkü bunların eğitimlerini tamamladıktan sonra şirketler için aranan niteliklere sahip, cazip adaylar olarak değerlendirildiğini ifade etmiştir (Dennisona-Schmidt,2011:5). Ancak uzun zamandır yurtdışında yaşayan Ruslar tekrardan dönmek istediklerinde Rus toplumuna kabul konusunda bir takım zorluklarla karşılaşmaktadırlar. Bu durum sektörden sektöre, farklı yönetim seviyelerine göre ve tekrar dönmek isteyenlerin iş sözleşmelerinin süresine göre değişmektedir. Dahası batıda uygulanan iş teknikleri Rusya'da birebir uygulanabilir olmamaktadır. Bu yöntemler Rus kuruluşlarına uyarlanabilseler bile Rus iş kanunları ve kültürel normlarına da uyarlanabilmeleri gerekmektedir (Denisova ve Schmidt,2011).

Referanslar: Bazı işe alım ajansları referans kontrol hizmeti vermektedirler. Bir önceki işverenle ya da referans olan kişilerle iletişime geçerek bu kişilerin gerçekten belirttikleri kurumlarda çalışıp çalışmadıklarını ya da referans olan kişilerin gerçekten kişi için referans mektubu yazıp yazmadıklarını sorgulamaktadır. Ancak Rus iş kanunu (2001) adayın yazılı izni olmadan bir önceki işverenden aday hakkında bilgi edinmek için danışılmasına izin vermemektedir. Buna rağmen yaygın olarak kullanılan bir yöntemdir (Denisova-Shmidt, 2011). Ancak önceki işveren çalışan şirketten kendi isteğiyle ayrılan çalışan hain olarak nitelendirdiği için genellikle olumlu referans vermemektedir. Dolayısıyla çalışanların mevcut işlerinden ayrılmadan önce, iş arama sürecine girip, diğer işletmeyle gerekli işe alım prosedürlerini tamamladıktan sonra da mevcut işlerinden istifa ettikleri görülmektedir (Gurkov ve Zelenova, 2014). Çalışma belgesi verme sistemi henüz çok yeni olduğundan bazı şirketler çalışanın vasıfları, görevleri ve sahip olduğu diğer özellikleri konusunda bilgi vermeden bireyin ilgili şirkette çalıştığına dair basitçe çalışma belgesi düzenlemektedirler (Denisova-Shmidt, 2011).

Mülakat: Çalışanların seçiminde mülakatlar en çok kullanılan yöntem olduğu görülmektedir. Mülakatlar genellikle birkaç aşamada gerçekleştirilmektedir (Gurkov ve Zelonova, 2014; Nemecek vd., 2008; Fey vd.; 1999). Çeşitli bürokratik sınırlamalar ve sık sık karmaşıklaşması dolayısıyla, iş görüşmeleri genellikle zorlu bir sınav şeklinde gerçekleşmektedir. Dolayısıyla bu süreç içinde yönetsel organlarla yakın temas içinde, amaca uygun bir şekilde çalışma ortağının seçilmesi önemlidir. Dahası sürecin zorlu olmasından dolayı sabırlı olmak da bir diğer önemli husus olarak ifade edilmektedir (Nemecek vd, 2008). İlk görüşme personel departmanından bir kişi tarafından yapılmaktadır. Bu görüşme genellikle çok resmidir ve adayın kişisel verilerinin iş başvuru formuna işlenmesi sağlanır. Bu aşamada ciddi kararlar alınmaz. Ancak görüşmeyi yapan İK yetkilisi adayın biyografisinde tuhaflıklar farkeder, onun şirketi yanıltmaya çalışan bir taklitçi olduğu konusunda şüphelenirse bu durumu şirketin güvenlik şefi ile paylaşmalıdır. İkinci görüşme alım yapılacak departmanın yöneticisiyle yapılır. Bu görüşme daha az resmi bir çerçevede gerçekleşir. Eğer adayın ilk çalışma deneyimi olacaksa Rus yöneticiler adayı çalışkanlık, isteklilik, itaatkârlık, alçakgönüllülük, dürüstlük ve güvenilirlik gibi ahlaki değerler açısından değerlendirmektedirler. Deneyimli çalışanlar için ise işle ilgili temel teknik bilgiler sınanır. Aslında işlerin neredeyse %80'i ortak bağlantılar sayesinde bulunduğundan mülakatlardan önce adayla işveren arasında ortak bir payda zaten oluşmaktadır. Ortak zemin oluşturulduğu ve referans noktaları bulunduğu sürece, adayın mülakat sürecini başarıyla geçtiği kabul edilmektedir (Gurkov ve Zelenova,2014).

İş görüşmelerinin uzun bir süreç içinde, karşılıklı güven esasına göre gerçekleştiği, yanlış karar verme tehlikesini önemli ölçüde azaltmaktadır. Genellikle ilk görüşmede uzlaşma ihtimali oldukça düşüktür (Nijmeci vd., 2008). Rus yöneticileri için işe alım değerlendirmelerinde formal kriterlerin belirlenmesi oldukça zor olduğundan bir noktadan sonra işe alım kararlarını yöneticiler içgüdülerine dayanarak vermektedirler (Fey vd., 1999, Gurkov 2002; Denisova-Shmidt, 2011 :6).

Deneme Süreci: Rus iş kanununa (2001) göre şirket, çalışanı uzun vadeli bir iş ilişkisi içine girmeden önce yönetim ve yönetim dışı pozisyonlar için genellikle üç ay ya da üst yönetim pozisyonları için altı aylık bir deneme sürecine tabi tutarlar (Denisova ve Schmidt,2011; Gurkov ve Zelenova, 2014).

3.1. Maaş ve Sosyal Haklar

Rus İş Kanununun 133. Maddesi uyarınca, asgari ücret, federal bir yasa ile Rusya Federasyonu'nun tüm bölgelerinde aynı anda ayarlanır. Hiçbir tam mesai maaşı, asgari ücretten düşük olamaz. Ücretlerin ölçüğü tarife sistemine göre belirlenmektedir. Tarife sistemi, belirli işlerin zorluğuna ve bu zorlukların belirli işlere göre ödeme seviyesini belirler. Rusya tarife sistemi aşağıdakileri içermektedir:

- Tarife oranları (belirli bir zorluk çalışması için saat başına sabit ücret);
- Tarife tablosu (tüm işlerin belli tarife oranlarına tahsisi);
- Tarife katsayıları (belirli tarife oranı ile en düşük oran seviyesi arasındaki fark (en basit iş için).

1 Eylül 2007 tarihinden itibaren tarife oranları asgari ücretten düşülmüş, bölgesel makamlar tarife oranlarını asgari ücretin üstünde veya altına düşürmeye imkan sağlamıştır.

Resmi hükümler aynı zamanda özel koşullardaki (dezavantajlı bölgeler için) yüksek ücretlerin ödenmesini şart koşar. Yasa aynı zamanda iki önemli maaş sisteminin (zaman esaslı ödeme ve parça başı) çeşitli şekillerde birleştirilebileceğini öngörmektedir. Ek ödemeler ve net kârdan sağlanan faydalar için herhangi bir hukuki sınırlama yoktur ve çalışanlara toplumsal faydalar için herhangi bir sınır yoktur. bazı yardımlar bir maaş olarak muhasebeleştirilir (Gurkov ve Zelonova, 2014). Maaşlar ve sosyal haklar Rusya'da bulunan uluslararası ve yerel ajanslar tarafından düzenli olarak ele alıp incelenmektedir. Bu konuda farklı yollar denenmektedir. Bunlardan bir kısmı belirli bir bölgedeki belirli bir sektördeki çeşitli pozisyonlar için anketler yaparlar. Bir kısmı da beşeri beceriler, iş alanı ve sorumluluklar gibi

kriterler çerçevesinde maaş analizleri yaparlar. Böylelikle iş derecelendirilmesi olarak adlandırılan bir sonuç ortaya çıkar. Ancak Rus İK'sı için buradaki temel sorun analizler tamamlanana kadar yöneticilere önerilen ücretler ve sosyal faydaların seviyelerinin güncelliğini yitirmesidir. Araştırmanın başlangıcından sonuçların değerlendirilmesine kadar geçen sürede eldeki bulgular geçersiz hale gelebilmektedir. Diğer faktörlerin yanında bu durumda çalışan sirkülasyonunda önemli bir faktör olabilmektedir (Denisova ve Schmidt, 2011).

Dahası bazı Rus şirketleri resmi ve gayri resmi olmak üzere maaşları iki farklı yolla ödeme eğilimindedirler. Bunun nedeni de Rus girişimcilerinin iki farklı kayıt tutma geleneğinden kaynaklanmaktadır. Bu kayıtlardan birisi şirket faaliyetlerinin gerçek durumunu gösteren, iç kararlara rehberlik edecek kayıtlar diğeri ise dış denetimlerde gösterilmek üzere Sovyet Bakanlıkları tarafından belirlenmiş kurallara uygun düzenlenmiş istenen sonuçların yer aldığı kayıtlardır. Günümüzde halen daha Rusya'da tatil ve izin günlerinde çalışma, aşırı çalışma ve gayri resmi fazla mesailer gibi işlemlerin devam ettiği görülmektedir. İşin ilginç yanı ise bu gayri resmi kazançların Rusya'da faaliyet gösteren ve kredi sağlayan bankalar tarafından bile yadırganmıyor oluşudur (Zaytseva, 2016).

3.2. Eğitim

Serbest piyasa ekonomisinde başarılı bir şekilde faaliyet göstermek için gereken bilgi, beceri ve yetenek eksikliğini telafi edebilmek amacıyla özel sektör, yabancı yatırımcılar ve ortaklıklar eğitim ve geliştirme konusundaki yatırımlara ağırlık vermişlerdir (Plakhotnik, 2005). Rubens (1995) Sovyet dönemi boyunca verilen yetersiz yöneticilik eğitimlerinden dolayı Rus yöneticilerin batılı yönetim standartlarına yabancı olduklarını ifade etmiştir. Dolayısıyla yönetsel alanda öncelikli olarak serbest piyasa ekonomisinde iş yapma ve uzlaşma yöntemleri, ekip kurma ve liderlik, örgütsel davranış, bilgisayarla ilgili yazılımsal ve donanımsal eğitimler gibi konulara öncelik verilmiştir. Batılı yöneticilerin odağında insan davranışları varken Rus yöneticilere bakıldığında onların genellikle mühendislik alanlarında problem çözme, niceliksel yetenekler üzerinde yoğunlaştıkları gözlenmiştir. Dolayısıyla onlara sağlanan eğitimlerin stratejik planlama, liderlik, geliştirme ve güçlendirme konularında bilgi ve tecrübe sağlayacak şekilde dizayn edilmesine gerek duyulmuştur (Plakhotnik, 2005.) Öte yandan hükümet, işletme ve yönetim eğitiminin geliştirilmesine ciddi önem vermektedir. 1998'de Rusya devlet başkanının himayesinde küçük ve orta ölçekli şirketlerin yöneticilerine yönelik büyük ölçekli bir program başlatılmıştır. 1998 yılından bu yana her yıl yaklaşık 2600'den fazla yönetici bu programdan geçmektedir. Harcanan

zamanın ve harcamaların yönetim eğitimi konusunda çok etkili bir yatırım olduğunu ve mezunların yarısından fazlasının diğer şirketlerden hemen iş teklifleri aldığını görülmektedir. Maaş zammı “ve iş promosyonları, yeniden eğitim programının muhtemel sonuçlarıdır. Yöneticilerin eğitimiyle olumlu sonuçlar alınırken çalışanlar açısından durumun pek de iç açıcı olmadığı görülmektedir. Meslek okullarının ve teknik kolejlerin en profesyonel kadrosu, işletmelerde yönetim pozisyonları için kamu eğitim kurumlarını terk etmiştir. Deneyimli işçiler ve pedagojik becerilere sahip teknisyenlerin, kamu sektöründe düşük ücretli işlerde çalışmaya istekli olmadıkları görülmektedir. Birçok Rus sanayi şirketinin kalifiye genç işçi eksikliğinin üstesinden gelmek için etkili bir araç olarak gördüğü geçici çözümün, şirket içi mentorluk sistemini yeniden inşa etmek olduğu görülmektedir. Bu yolla bazı çalışanlar belirli bir uzmanlık ve yeterlilik düzeyi için yetiştirilmek üzere istihdam edilmektedir. Bu noktada bu kişilere iş başı eğitimi verecek ve yetişmesine rehberlik edecek kişiler genellikle bu gibi görevler için önemli miktarda ilave ödeme almaktadırlar (Gurkov ve Zelonova, 2014).

Yöneticiler de dahil olmak üzere ortalama Rus çalışanları piyasa ekonomisi hakkında yeterli bilgi ve tecrübeye sahip olmadıkları için batılı danışmanlık firmaları ve Amerikan-Rus ortaklıkları şeklindeki oluşumlar gerek akademik gerekse de uygulama düzeyinde iş dünyası hakkında bilgi vermek için Rus firmalarına destek sağlamışlardır. Frey vd.(1999), Moskova’da 20’den fazla firmanın eğitim ve danışmanlık hizmeti verdiğini, bazı Rus şirketlerinin yöneticilerini yurtdışına gönderdiğini, birçoğunun ise bilgisayar, İngilizce, yönetim becerileri gibi kurum içi eğitimlerle çalışanlarını eğittiğini ifade etmektedir. Her ne kadar personel geliştirme öncelikli olarak üst düzey yöneticileri hedeflese de, eğitim konusu eğitim ve yönlendirmeden meslekte uzmanlaşma ve yetenek geliştirmeye evrilmiştir. Ancak batı kaynaklı eğitim ve geliştirme yöntemleri hızlı çözüm önerileri ve hazır reçeteler sundukları için üç temel noktayı dikkate almamaları açısından sorgulanmışlardır (May vd. 1998). Bunlar:

- Eğitim öncesi hazırlık (örn. İhtiyaç analizleri yapılmamıştır)
- Konuya ve Rus diline hakim bilgili eğitmenlerin olmaması
- Rus iş kültürüne özgü karmaşıklıkların derinlemesine anlaşılabilmesi

Lawrence ve Vlachoutsicos (1993) Rusların “yerli pazarlar ve tedarikçiler, iş ağları ve bakanlıklar, yasal düzenlemeler, kültürel kalıplar ve işgücünün güçlü ve zayıf yönleri hakkında Batılı bir yöneticinin yıllarca iş başında öğrenebileceğinden daha fazla şey bildiklerini de ifade etmektedir. Öte yandan, Rus yöneticiler tarafından başarılı Sovyet yöneticilerinin olmadığı görüşü

reddedilmekte, hatta Sovyet yöneticilerin çoğunun muhteşem başarılarına imza attıkları yönünde bir anlayışının hakim olduğu görülmektedir. Dolayısıyla başarılı ortaklıkların uygulamalarına bakıldığında Sovyet yöneticilerin bilgi ve tecrübelerinden olabildiğince yararlandıkları, batılı araç ve yöntemleri kademeli olarak sundukları görülmektedir (Plakhotnik, 2005).

3.3. Çalışanların Elde Tutulması

Rusya'da son yıllarda yaşanan endüstriyel canlanma, Rus şirketlerinin çoğu için "nitelikli işgücünün" aşırı derecede kıtlığı olarak nitelendirilebilen yeni bir sorun yaratmıştır. Rus üst düzey yöneticiler, finans ve pazarlamadan sonra üçüncü önemli mesele olarak insan kaynakları konularını sıralamışlardır. Böyle bir durum, Rus şirketlerinin çoğunun, personel, performans değerlendirme ve ücretlendirme faaliyetlerine başlamasını zorlamaktadır. Bu durum, ekonomik faaliyetlerin olduğu tüm sektörleri kapsamaktadır (Gurkov ve Zelenova, 2014).

Çalışanların elde tutulması için farklı şirketlerin farklı uygulamaları bulunmaktadır. Bu konuda en iyi uygulamaların neler olduğunu söylemek ya da genel bir reçete vermek pek mümkün görünmemektedir. Çalışılan sektör, yaş, kıdem, eğitim düzeyi, görev pozisyonu gibi birçok faktörden etkilenmektedir. Çalışanların elde tutulması konusunda önemli olan faktörlerin aşağıdaki gibi olduğu ifade edilmektedir (Gurkov ve Zelonova, 2014; Denisova ve Schmidt, 2011; Denisova-Schmidt 2008; Fey vd. 1999):

İyi çalışma şartları: Yeterli alan, kafeterya, park alanı gibi imkanlar bir çok batılı çalışan için söylemeye bile gerek duyulmayan imkanlar için Rusya'da iş arayanlar için oldukça önemli unsurlardır.

Aşırı kalabalık ofisler, yetersiz oda sıcaklıkları ve eski sıhhi tesisler bazı şirketler için hala yaygındır. Özellikle, Moskova'da ve St. Petersburg'da, ulaşım erişilebilirliği ve işe gidip gelmek için harcanan zaman da çalışma şartları açısından önemli faktörlerdir. Evden işe uzun mesafeler Rusya'daki büyük şehirlerde çalışanlar için büyük bir sorundur dolayısıyla çalışanlar işyerlerinin evlerine yakın olması motivasyonu yeni bir iş arayabilirler.

Mesleki ve Bireysel Gelişim: Fey vd. (1999) eğitimin önemini vurgulamak amacıyla bazı yöneticilerin bir haftalık eğitim için bonus olarak aldıkları 2000 dolar değerindeki ikramiyelerden vazgeçebileceklerini ifade etmişlerdir. Frank (2007, 2009), oryantasyon ve işle ilgili diğer eğitimlerim özellikle şirketin Rusya dışındaki ana merkezlerinde gerçekleştirilmesi gerekliliğini vurgulamışlardır. Ancak bazı yabancı kuruluşlar Ruslar için yurtdışına çıkmanın önemini hafife almaktadırlar. Çalışanların birçoğu için

yurtdışına çıkmak merkezde eğitim almaktan daha önemlidir. Şirketin ana merkezinde ya da yurtdışında herhangi bir yerde eğitim almak gerçekten de Rusya'da düzenlenen bir eğitimden daha fazla motive edici olmaktadır. Dahası İK profesyonelleri Rus çalışanlarının birçoğunun temel teknik eğitimleri okullarda alarak yetiştiklerini dolayısıyla eğiticilerden ve eğitim çevresinden daha farklı beklentileri olduğunu göz önünde bulundurmalıdırlar (Denisova-Schmidt 2007, Blanchard-Cattarossi and Pshenichnikova 2008).

Amaçlar-hedefler: Stratejiler ve organizasyondaki olası değişiklikler konusunda açık ve erişilebilir bilgi kaynakları Rus çalışanları için önemlidir. Rus çalışanlar şirket içindeki olası değişikliklerin küçük bir açıklama yoluyla kendilerine bildirilmesinden çok mutlu olurlar. Bu bildirim ya bir toplantı esnasında patron ya da yöneticilerinden, ya şirket bültenlerinden ya da video kayıtlar yoluyla olabilir.

Performans, bilgi ve deneyime dayalı iç rotasyon ve terfi olanaklarının sunulması: Şirketler için çalışanların elde tutulmasında çok önemli bir avantajdır. Çünkü halen daha yerel Rus şirketlerinin uzun süren bir geleneğin sonucu olarak işe yerleştirmelerde tanıdık ve akrabalarına öncelik verdikleri görülmektedir. İnisiyatif için çalışanlar cesaretlendirilmelidir. Genellikle Rus çalışanların inisiyatif kullanmalarına izin verilmediği görülmektedir. Geleneksel yöntemde görev tanımları bir çerçeve içinde tanımlanır ve o çerçevenin dışına çıkılmasına izin verilmezdi. Ancak bu geleneğin kırılması, bireylere işleriyle ilgili inisiyatif hakkı tanınması önemli bir motivasyon kaynağı olmaktadır.

Hata yapmaya izin vermek: Bir çalışan bir hata yaptığı zaman onu suçlamak yerine yapılan hatanın düzeltilmesi için gerekli aksiyonları uygun yöntemlerle almak çalışanların şirkete bağlanmasında önemli bir unsurdur. Bir çalışan hata yaptığında o konuda eğitime tabi tutulması makul bir çözümdür (Denisova-Schmidt 2007:82-83, Fey 2008: 257-258).

Eleştirilebilirlik: Ruslar tipik olarak kamusal alanda eleştirileri kabul etmezler, bu gerçekleşirse yöneticilere karşı bir meydan okuma olarak değerlendirilebilir. Dahası, eğer iki çalışan birbirini eleştirmeye başlamışlarsa bu genellikle işle ilgili değil şahsi olarak değerlendirilir ve yapıcı değil, yıkıcıdır.

Tatmin edici bir maaş ve rekabetçi sosyal haklar: İyi maaşlar ve rekabetçi sosyal haklar Rus çalışanlar için çok önemlidir. Eğer bir şirket bu konuları önemsemiyorsa iyi çalışanları cezbedemez, motive edemez ve elinde tutamaz.

3.4. Ödül ve Performans Yönetimi

Sovyet döneminde örgütlerde İKY'nin görüntüsü; fiili iş güvencesinin ve tam istihdamın var olduğu çalışma ortamında, düşük düzeyde ücret farklılaşması ile birlikte emeğe göre ödül dağıtımının yapıldığı, temel ücretin gelir içinde garanti edildiği, ödüllerin planlama hedeflerine ulaşma bağlamında yönlendirildiği ve parasal olmayan ödüllerin söz konusu olduğu kısıtlı bir çerçeve çizmektedir. Perestroika (geçiş) döneminde İKY uygulamalarında, artan iş yükü ile işin daha talepkâr hale gelmesi karşısında, motivasyon konusunun ön plana çıktığı görülmektedir. İşgören motivasyonunu arttırmak için ücret farklılaşması uygulanmaya başlamıştır. Amaç, artan motivasyon sayesinde örgütsel üretkenliği de arttırmaktır

Rus işçilerinin tüm maaş ve sosyal yardımlarına ek olarak, aylık ev ödemesi karşılığı olan “onüçüncü maaş” gibi özel bir Noel ikramiyesi verilmektedir.

Çoğu ödül sistemi, küçük maaşlardan ve katı primlerden oluşur; bu da, herhangi bir çalışanın uygun performansının bir sorun teşkil etmemesi için, işçiyi itaatkar ve kullanışlı hale getirmek için aylık prime mahsup etmek yeterlidir.

Genel olarak, Rus şirketlerinde uygulanan işçiler için ödül ve performans sistemleri geleneksel bir yapı sergilemektedir. Şirket doğrudan denetleme ve sosyal yardımlar için yeterli kaynak ayırırsa, sistemler iş kurallarına uyulmasını sağlar ve üretkenliğin artırılması için olanaklar sağlar. Yöneticiler ve nitelikli “uzmanlar” için ödül ve performans yönetimi uygulamaları farklılık göstermektedir. İşçilerin performans kriterleri ne kadar netse yöneticilerin performans kriterleri bir o kadar belirsizdir (Gurkov ve Zelenova, 2014).

3.5. İş Akdinin Feshi

Rusya Federasyonu İş Kanunu 81. Maddesi, iş sözleşmesinin feshi için çeşitli durumları belirler. İş sözleşmesi aşağıdaki hallerde iptal edilebilir:

- Şirketin kapanması veya personel sayısının azaltılması,
- Çalışanın görevine uygun olmadığı ya da yeterli olmadığı tespit edilmesi,
- Şirket ortaklarının değişmesi (yöneticiler ve baş muhasebeci için),
- Çalışanın görevlerini yerine getirmemesi veya sorumluluklarını ihlal etmesi,
- Maddi değerlerle ilgili güven kaybı yaratacak eylemler,
- Etik olmayan davranışlar, özellikle eğitim sektöründe,

- Yönetici ya da baş muhasebecinin zarara yol açan kararları,
- Çalışanın sahte belgeler sunması veya iş sözleşmesinde belirtilen diğer durumlar

Yukarıdaki bilgilerden yola çıkarak son yıllarda Rus organizasyonlarının performans ve verimliliklerinin artırılmasında insan kaynağının yönetimi ve geliştirilmesi konusunun anahtar faktör olarak önemsenmeye başladığı görülmektedir (Zaytseva, 2016; Horie, 2014; Dennisova, 2011; Denisova-Schmidt, 2008; Plakhotnik, 2005; Suutari 1998). Rusya'da İK'yı yönetmek için geliştirilen yollar aşağıdaki gibi özetlenebilir (Zaytseva, 2016) :

- Personel yönetiminden insan kaynağını yönetmeye geçiş sürecinde Rus kuruluşlarında insan, ekonomik ve sosyal değerın temel kaynağı olarak kabul edilmeye başlanmıştır. Böylece insan örgütsel düzeyde birincil derecede öneme sahip, öncelikli bir yere sahip olmuştur.
- Kurumlar insana yatırım yaparak, insan kaynağının niteliğini ve verimliliğini arttırmak için gereken zaman, eğitim ve bütçeyi ayırmaya stratejik bir önem atfetmeye başlamışlardır.
- İnsanlar sahip oldukları değerlerin sadece bir kısmını üretilen üzerinden gösterme yeteneğine sahiptirler. Yani insana yapılan yatırımların sonuç vermesi için belirli bir zamana ihtiyaç vardır. Dolayısıyla şirketler bu gerçeğin farkına vararak, insana yapılan yatırımların boşa gitmediğini, emeklerin yeşermesi için belirli bir zaman gerektiğinin bilincine vardılar.
- Belirli bir çalışan şirkette ne kadar uzun süre çalışırsa şirkete katkısı da o kadar fazla olacaktır. Dolayısıyla varlığıyla şirkete katma değer katacak çalışanların elde tutulması için özel istihdam politikalarının uygulanması gerekliliğın farkına varılmıştır.
- Bir çalışan çalıştığı süre boyunca yalnızca performans gibi kısa vadeli sonuçlar üretmez aynı zamanda bilgi, itibar gibi uzun vadeli iş çıktıları da elde eder. Dolayısıyla anlık performans göstergelerinin ötesinde performans ölçütlerinin çalışanın örgütte geçirdiği tüm zamanları kapsayacak şekilde ele alınması gerekliliği anlaşılmıştır.
- Çalışanlar emek piyasası için farklı seviyelerde profesyonel cazibeye sahiptirler. Dolayısıyla bir işveren kuruluşuna en yüksek değeri katacak çalışanları cezbetmek için rekabet etmekten çekinmemelidirler.
- En iyi çalışanlar için rekabetin olduğu bir piyasada işçi-işveren arasındaki istihdam ilişkilerinin niteliği de değişir. Kendisi için en iyi şartları elde etmek için masaya oturan çalışan kendisinin mesleki ve

kişisel gelişimine yatırım yapılacağına garanti, uzun vadeli bir iş ilişkisi, klasik maaş anlayışı yerine tatmin edici bir gelir sağlanması ve sosyal hakların sunulması gibi beklentileri konusunda işverenle uzlaşmak ister.

4. Rusya'da Çalışan İşgücünün Demografik Profili

Güncel verilere göre Rusya; 146 milyon'un üzerinde bir nüfusa sahiptir. Nüfusun % 54'ünü kadınlar, % 46'sını ise erkekler oluşturmaktadır. Bu nüfusun 109 milyonu kentlerde, 37 milyonu ise kırsal bölgelerde yaşamaktadır. Rusya'nın en kalabalık şehirleri Moskova (12,6 milyon nüfus) ve St. Petersburg (5,4 milyon nüfus) dur. Sanayi, ticaret, finans ve turizm gibi sektörler açısından bu şehirler önemli merkezler olarak öne çıkmaktadır.

Rusya'nın nüfus dinamiklerine bakılarak yapılan tahminlere göre nüfusun 2050 yılına kadar 130-135 milyon seviyelerine düşmesi beklenmektedir. 20-30 yaş arası genç nüfusun son yıllarda azalma eğilimi gösterdiği görülmektedir. Birlikte 55 yaş üstünün ise nüfustaki payının arttığı görülmektedir. Bu veriler istihdam edilebilir insan ihtiyacı açısından önemli sinyaller vermektedir. Öncelikle, genç nüfusun azalması, yaşlı nüfusun artması ülkenin istihdam konusunda daha fazla yabancı işçiye ihtiyaç duyacağı anlamına gelmektedir. Bununla birlikte nüfustaki bu durum sağlık ve sosyal güvenlik harcamaları için ayrılacak bütçenin de önemli bir konu olarak ele alınması gerekliliğini ifade etmektedir.

Ülkedeki potansiyel iş gücü (toplam işsizler ve istihdam edilenler) yaklaşık olarak 75 milyon 400 bin civarındadır. İşsizlik oranı yaklaşık olarak %4,5'tir. 2021 yılı itibarıyla nüfusun yaklaşık 72 milyonluk kısmı istihdam edilmektedir. Çalışanların % 38,9'u kamu kurum ve kuruluşları ve belediyelerde, %49,3'ü özel sektörde, % 4,4'ünü kamu özel ortak girişimlerinde, % 6,5'i ise yabancı sermayeli şirketlerde istihdam edildiği görülmektedir. Rusya'da kadınların işgücüne katılım oranı yüzde 55 seviyesindedir.

Rusya'da işsizlik oranı % 4- %5 seviyelerinde düşük olarak seyretmekle birlikte bu durum bölgelere göre farklılık göstermektedir. Nüfusun önemli bir kısmının çalışma amacıyla Moskova gibi büyük şehirlere doğru hareket ettiği görülmektedir. 2019 yılı verileri incelendiğinde işsizlerin %73'ünün daha önceden bir işi olduğu, bunların %26'sının kendi isteğiyle ayrıldığı, kalan kısmının ise personel azaltımı, işletmelerin tasfiyesi ve diğer sebeplerle işlerinden ayrılmak zorunda kaldığı görülmektedir.

İşsizlerin yüzde 21'inin üniversite mezunu, yüzde 40'nın çeşitli eğitim programı ve meslek kursu mezunu, yüzde 29'nun da lise mezunu olduğu görülmektedir.

Rusya'da hem nüfus dinamikleri, yani nüfusun artmaması ve yaşlı nüfusunun payının yükselmesi, hem de Rus vatandaşlarının bazı sektörlerde çalışmaya ve düşük ücretlere gönüllü olmaması nedenleriyle yabancı işçilere gün geçtikçe daha çok ihtiyaç duyulmaktadır.

Son yıllarda 11-12 milyona kadar çıkan göçmen işçi sayısının salgın döneminde önemli bir azalma eğilimine gittiği görülmektedir. Bunun nedeni olarak göçmen işçilerin geri dönüş için daha yüksek ücret talep etmesi varsayılabilir.

2017 yılında yaklaşık 39 bin Ruble olan çalışan başına ortalama aylık nominal ücretin 2020 yılında 49 bin Ruble (670 dolar) olduğu görülmektedir.

Ortalama ücretlerin 100 bin Rublenin üzerinde olduğu sektörlerin ise petrol ve doğal gaz imalatı, tütün imalatı ve finans gibi sektörler olduğu görülmektedir.

Bir Rus ajansının araştırmasına göre Rusya'da ideal maaş beklentisinin 107 bin Ruble olduğunu ifade edilmektedir.

Rusya'da genel olarak işgücü verimliliği Avrupa ülkelerinin gerisinde seyretmektedir. Bunun en önemli nedeninin geçiş sürecindeki işletme ve çalışma kültürü olduğu söylenebilir. Bu doğrultuda yol kat edildikçe verimliliğin de zamanla artacağı ifade edilebilir.

İK çalışanları, özellikle genç nesil çok iyi eğitim almış olmalarına rağmen Rusya'da istihdam için istenen bilgi ve belgeler konusunda çok dikkatli olmalıdırlar. Aşağıda vurgulanan hususlar işe alım aşamasında özellikle dikkat edilmesi gereken hususlardır (Denisova ve Schmidt, 2011):

Uluslararası geçerliliği olan bir pasaport: Bir çalışanın yurtdışına seyahat etmesi gerekiyorsa, uluslararası geçerliliği olan bir pasaporta ihtiyacı vardır. Özellikle Rus kökenli olmayan firmalar özellikle iş alım aşamasında tüm Rus çalışanların bu belgelere sahip olmama ihtimalini göz önünde bulundurmalıdırlar. Dahası bazı kimselerin yurt dışına çıkışları otoriteler tarafından yasaklanmıştır ve bu kişilerin pasaport işlemleri çok uzun zaman alabilmektedir.

Eğitim Belgeleri: Diplomalar, sertifikalar hatta sürü belgeleri bile performanstan daha fazla öneme sahiptir. Bu belgelerin edinilmesi yasaldır. Ancak bir iş başvurusunda bu belgeleri beyan eden adayların gerçekten ilgili alanda yeterliliğe sahip olup olmadığı test edilmelidir.

Askerlik Belgesi: Erkek çalışanların askerlik belgeleri önemlidir. Sadece Rus şirketleri değil yabancı şirketlerin Rusya'da faaliyet gösteren kuruluşları da ülkedeki ilgili askeri mercilerle irtibat halinde değildir. Şayet askeri otoriteler

tarafından talep edilmesi halinde erkek çalışanlara ait gerekli bilgi ve belgeleri sunabilmelidirler.

SONUÇ

Rusya'da insan kaynakları yönetimi, Sovyetler Birliği'nin dağılmasından sonra önemli bir dönüşüm geçirmiştir. Sovyet dönemi, işgücünün merkezîyetçi ve hiyerarşik bir yapıda yönetilmesiyle karakterize edilmektedir. Ancak 1990'ların başından itibaren, piyasa ekonomisinin gelişmesiyle birlikte, Rusya'da insan kaynakları anlayışı da büyük bir değişim sürecine girmiştir.

Rusya'da insan kaynakları uygulama ve politikaları mülkiyet biçimine, bölgesel ve endüstriyel özelliklere, kuruluşun büyüklüğüne göre değişiklik göstermektedir. Büyük kuruluşlar katı disiplin, kolektivizm, sosyal garantiler ve iyileştirilmiş yaşam standartları geleneklerini devam ettirmektedir. Küçük işletme kuruluşları, açık olarak formüle edilmemiş bir insan kaynağı felsefesinin yokluğunda faaliyet göstermektedir.

Sovyet döneminde çalışanların motivasyonu ve motivasyonla ilgili uygulamalar komünizm ideolojisinin etkisinde hüküm sürerek bu dönemde ödül ve ceza modelinin yaygın olarak uygulandığı görülmektedir. Birçok noktada yöneticilerin önyargılı ve katı değerlendirme yapmaları çalışan motivasyonunda azalmaya yol açmıştır. Bu bağlamda motivasyon yönetiminin karakteristik özelliği kolektivizm olarak karşımıza çıkmaktadır. Piyasa ekonomisine geçişin ardından çalışan motivasyon sistemi önemli ölçüde değişmiş, kolektivizm yerine, bireysel başarılar öncelikli haline gelmiştir. Bu gelişmelerle birlikte en önemli motivasyon uygulamaları yemek, eğitim, ulaşım, maaş, ikramiye ve ek ücretler olmuştur.

Günümüz itibarıyla Rusya'da insan kaynakları konusu, mekanik görevler ve çalışanın inisiyatif kullanmasını sınırlayan, kısmi idari sorumlulukların olduğu eski dar anlayıştan modern bir insan kaynakları yönetim sürecine doğru evrilmektedir. Artık Rus organizasyonlarında da çalışanın motivasyonu, personel güçlendirme, liderlik, yönetim biçimleri, işbirliği ve koordinasyon, örgüt kültürünün iyileştirilmesi gibi modern İK araçları kullanılarak çalışan verimliliğinin ve bağlılığının artırılması konularına odaklanan bir İK anlayışı görülmektedir (Zaytseva, 2016).

Çalışanların iş performansı ve davranışları Rus kültürel değerlerine, inançlarına ve tutumlarına bağlıdır. Dolayısıyla, Rus kültürel değerlerinin ve bu değerlerin eğitimi nasıl şekillendirdiğinin anlaşılması, insan kaynakları geliştirme uygulamalarının etkinliğine katkıda bulunabilir.

Rusya yabancı sermayeden ve nüfus dinamikleri dikkate alınarak nitelikli yabancı çalışanlardan daha fazla yararlanmak durumundadır. Bu açıdan bakıldığında şirketler için eşit rekabet koşullarının ve güçlü hukuki güvencelerin oluşturulması önemli bir konu olmaktadır. Birçok ülkenin kalkınmasında önemli paya sahip olan yabancı sermayenin teknoloji transferi, kurumsal kabiliyetin ve verimliliğin artırılması anlamında önemli katkıları söz konusu olacaktır. Bu gerçekten hareketle şekillenen modern insan kaynakları yönetimi, çalışanların eğitim ve gelişimine, motivasyonuna ve verimliliğine odaklanan stratejik bir yaklaşım benimsemeye başlamıştır.

Rusya'nın küresel insan kaynakları yönetimi politikasındaki rolü belirgin değildir. Bunun öncelikli nedeni piyasa ekonomisine geç geçiştir. Sovyet personel yönetimi uygulamalarının etkisi bazı kurumlarda hala hissedilmektedir. Birçok örgüt hem yabancı örgütlerin deneyimlerine dayanarak hem de rakiplerini veya iş ortaklarını göz önünde bulundurarak kendine özgü insan kaynakları anlayışını geliştirmektedir. Bu durum kaçınılmaz olarak insan kaynağının kalitesini, motivasyonunu ve gelişme arzusunu etkilemektedir.

Genel olarak Rus insan kaynakları politikası ve uygulamalarında öne çıkan hususlar şu şekilde ifade edilebilir: İnsan kaynakları ile ilgili kararların alınmasında yöneticilerin önemli rol oynaması; uzun vadeli istihdama odaklanmak, düşük işgücü hareketliliği, işe alım politikalarının yeterli düzeyde tanımlanmamasının yanı sıra sezgisel ve kişisel nitelik taşıması; yeterli düzeyde bilgi paylaşımının olmaması; takım halinde çalışma arzusunun baskın olmasıdır.

Sonuç olarak belirtmek gerekir ki, günümüzde yüksek teknolojilerin ve modern üretim araçlarının kullanılmasıyla birlikte, mal ve hizmet üretiminde doğrudan yer alan nitelikli personele olan bağımlılık devam etmektedir. Çalışanlara yönelik yönetim politikasını geliştirmek, onların özelliklerini en üst düzeye çıkarılmasına ve eksikliklerini azaltılmasına olanak tanımaktadır. Rusya'nın insan kaynakları politikasının zamanla daha hareketli hale geleceği ve kendine özgü insan kaynakları anlayışını oluşturacağı düşünülmektedir.

Kaynakça

- Abdullah, A. (2020). Rusya Federasyonunda Gençlerin İşgücü Piyasasındaki İşsizlik ve İstihdam Sorunları. *Uluslararası Yönetim Akademisi Dergisi*. <https://doi.org/10.33712/mana.833586>.
- Akgün, L., & Aliyev, P. (2018). Rusya'da Personel Ücret Ödemelerinin Hesaplanması ve Denetimi: Düzenleyici Çerçeve Ve Gerçekleştirme Metodolojisi. *Journal of International Social Research*, 11(55), 747-754.
- Alexashin, Y./ Blenkinsopp, J. (2005) Changes in Russian managerial values: a test of the convergence hypothesis? In: *International Journal of Human Resource Management* vol. 16.3, 427-444.
- Blanchard-Cattarossi, K. & Pshenichnikova, I. (2008). World View: Training's Focus on Russia. In: *Training*, 45.6, 13.
- Bobina, M., & Grachev, M. (2024). Digitalization of Human Resource Management in Russia. *JEEMS Journal of East European Management Studies*, 29(3), 540-564.
- Clarke, S. & Metalina, T. (2000). Training in the new private sector in Russia. In: *International Journal of Human Resource Management* vol. 11.1, 19-36.
- Denisova-Schmidt, E. (2008). The Transfer of Western Human Resource Practices to Russian Subsidiaries, in: *WU Online Papers in International Business Communication / Series One: Intercultural Communication and Language Learning*, Paper 2, <http://epub.wu-wien.ac.at/>.
- Denisova-Schmidt, E. (2011). Human Resource Management in Russia: Some Unwritten Rules. *WU Online Papers in International Business Communication / Series One: Intercultural Communication and Language Learning*; No. 8, WU Vienna University of Economics and Business, 1(8), 1-13.
- Fey, C., Engström, P., Björkman, I. (1999). Doing Business in Russia: Effective Human Resource Management Practices for Foreign Firms in Russia. In: *Organizational Dynamics* vol. 28.2, 69-79.
- Gurkov, I., & Zelenova, O. (2011). Human resource management in Russian companies. *International Studies of Management and Organization*, 41(4), 65-78.
- Horie, N. (2014). A note on human resources management in Russia: Path dependency in job design. *The journal of comparative economic studies*, 9, 135-141.
- Kuznetsov, A., & Kuznetsova, O. (2003). Institutions, business and the state in Russia. *Europe-Asia Studies*, 55(6), 907-922.

- May, R., Young, C. B., & Ledgerwood, D. (1998). Lessons from Russian human resource management experience. *European Management Journal*, 16(4), 447-459.
- Negiz, M. , & Kalkan, N. (2023). Rusya Federasyonu'ndaki Kısmi Seferberlik Kararı: İş Dünyası ve İnsan Kaynakları Yönetimi Açısından Bir Değerlendirme.
- Němeček, Petr; Kocmanová, Alena; Šimberová, Iveta, (2008), “Cultural Aspects Of Management In Conditions Of Eastern Europe Countries And Russia”, *Intellectual Economics*, Volume 2/4, s.73-80.
- Plakhotnik, M. S. (2005). Human Resource Development Practices in Russia: A Structured Literature Review. *Online Submission*.
- Rogerson, M. (2024). Business and human rights in Russia: Emerging or merging? *Business and Human Rights Journal*, 9(1), 103-128.
- Suutari, V. (1998). Leadership behaviour in Eastern Europe: Finnish expatriates' experiences in Russia and Estonia. In: *International Journal of Human Resource Management* vol. 9.2, 235-258.
- Zaytseva, T. (2016). Human Resource Management in Russia. In *Global Encyclopedia of Public Administration, Public Policy, and Governance* (pp. 1-9). Springer International Publishing. https://doi.org/10.1007/978-3-319-31816-5_2944-1

Neoliberal Politikaların Türk Toplumunun Dini Yaşayışına Etkileri

Ahmet Küçük¹

Özet

Bu çalışma, neoliberalizmin Türk toplumundaki dini yaşam üzerindeki etkilerini derinlemesine incelemektedir. Ele alınan ana sorun, neoliberal politikaların bireyselliği ve ekonomik başarıyı yüceltmesi yoluyla toplumsal dayanışmayı ve geleneksel dini değerleri nasıl erozyona uğrattığıdır. Çalışmanın temel amacı, neoliberalizmin ekonomik ve toplumsal dönüşümlerinin dini pratikler üzerindeki etkilerini analiz etmek ve bu süreçte ortaya çıkan bireyselleşme eğilimlerini açıklamaktır.

Çalışma, literatür taraması ve mevcut verilerin analizi ile desteklenen bir nitel araştırma yöntemine dayanmaktadır. Türkiye'deki ekonomik veriler, toplumsal değişim dinamikleri ve dini pratiklerdeki dönüşümler incelenerek, neoliberal politikalara paralel olarak ortaya çıkan sosyal değişimler ele alınmıştır. Bu çalışmanın özgün değeri, neoliberalizmin sadece ekonomik yapılar üzerindeki etkilerini değil, aynı zamanda bu değişimlerin toplumsal ve dini alanlara yansımaları da kapsamlı bir şekilde ele almasıdır. Özellikle, bireyselleşme ve ekonomik başarı odaklı dini anlayışların toplum üzerindeki derin etkilerini ortaya koyması, mevcut literatüre önemli bir katkı sağlamaktadır.

Çalışma, neoliberal politikaların yol açtığı toplumsal bozulma ve değer erozyonunun gelecekteki etkilerini tartışmaktadır. Alternatif toplumsal ve dini değerlerin yeniden inşası gerekliliği vurgulanmakta; toplumsal dayanışmayı ve sosyal adaleti merkeze alan bir dini anlayışın geliştirilmesi gerektiği önerilmektedir. Eğitim sisteminin kolektif değerleri teşvik eden bir anlayışla yeniden yapılandırılması, genç nesillerin toplumsal sorumluluk bilinciyle yetişmesine katkıda bulunacaktır. Sonuç olarak, bu çalışma, neoliberalizmin Türk toplumundaki dini yaşam üzerindeki olumsuz etkilerini ortaya koyarken, gelecekte bu durumla başa çıkmak için gereken stratejilere ışık tutmaktadır.

1 Dr.Öğr. Gör., Düzce Üniversitesi, Hâkime Erciyas Y.D.Y.O., ahmetkucuk@duzce.edu.tr, ORCID ID 0009-0008-3532-4116

Giriş

Neoliberalizm, son yarım yüzyılda dünya genelinde ekonomik ve toplumsal yapıları derinden etkileyen bir ideoloji olmuştur. Devlet müdahalelerinin minimuma indirilmesi, serbest piyasa mekanizmalarının yüceltilmesi ve bireysel özgürlüğün ekonominin merkezine konulması gibi neoliberal ilkeler, özellikle 1980'lerden itibaren Türkiye dahil pek çok ülkede yaygın bir şekilde benimsenmiştir. Ancak bu ekonomik paradigma değişiminin sadece piyasa ve ekonomiyle sınırlı kalmadığı, aynı zamanda toplumsal yapıların, kültürel kodların ve dini yaşamın da neoliberal ideolojinin etkisi altına girdiği gözlemlenmektedir. Bu süreç, Türk toplumunda dini hayatın dönüşümüne ve toplumu bir arada tutan önemli değerlerin erozyona uğramasına yol açmıştır.

Neoliberalizmin ekonomik hayatı ve bireysel refahı ön plana çıkartan yapısı, dini değerlerin toplumsal işlevlerini de dönüştürmüş, dayanışma, yardımlaşma ve toplumsal bütünlük gibi kavramlar yerine bireysel başarı ve çıkar odaklı bir dini anlayış yaygınlaşmıştır. Neoliberal politikalar, dini değerlerin ve kurumların piyasa mantığına uygun bir şekilde yeniden yorumlanmasını sağlarken, toplumsal bağları zayıflatan, manevi değerlerin anlamını yeniden şekillendiren ve dini yaşamı bireyselleştiren bir süreci hızlandırmıştır. Bu dönüşüm, özellikle son 30 yıl içinde Türkiye'de gözlemlenen toplumsal bozulmaların, değer erozyonunun ve dini pratiklerdeki bireyselleşmenin temel nedenlerinden biri olarak karşımıza çıkmaktadır.

Bu bölümde, neoliberalizmin Türk toplumunda dini yaşam üzerindeki etkileri ele alınacaktır. Öncelikle neoliberalizmin genel karakteri ve Türkiye'deki uygulaması kısaca tanıtılacak, ardından bu sürecin dini pratikler ve toplumsal dayanışma üzerindeki etkileri irdelenecektir. Neoliberalizmin dini kurumlar ve dini liderler üzerindeki dönüştürücü etkisi, dini hayatın bireyselleşmesi ve toplumsal dayanışma ağlarının çözülmesi gibi başlıklar, neoliberal politikaların toplumsal ve kültürel boyutlarını anlamak açısından incelenecektir. Ayrıca, neoliberalizmin Türk toplumunda yarattığı toplumsal bozulma ve dini değerlerin işlev kaybı gibi sonuçları da analiz edilerek, bu dönüşümün gelecekteki toplumsal etkileri üzerine çıkarımlarda bulunulacaktır.

Dini hayat, geleneksel Türk toplumunda hem bireysel hem de toplumsal anlamda önemli bir dayanışma ve ahlaki rehberlik kaynağı olarak varlığını sürdürmüştür. Ancak neoliberal politikaların bireyselliği yücelten doğası, dini yaşamı da bireysel çıkarlar doğrultusunda dönüştürmüş, toplumsal sorumluluk duygusunun yerini bireysel başarı odaklı bir dini anlayış almıştır. Dini pratikler, toplumsal dayanışma ve ahlaki sorumluluk kavramlarından

giderek uzaklaşarak, bireysel refahın araçları haline gelmiştir. Bu durum, dini kurumların ve liderlerin söylemlerinde de belirgin bir değişime neden olmuş, dini değerler, piyasa ekonomisinin dinamikleriyle uyumlu hale getirilmiştir. Böylece, neoliberalizm, dini hayatta da rekabet, bireysel başarı ve maddi refah arayışını ön plana çıkartarak, manevi değerlerin ve toplumsal dayanışmanın geri plana itilmesine yol açmıştır.

Bu noktada, neoliberalizmin toplumsal ve dini hayatta yarattığı bu dönüşüm sürecini daha geniş bir çerçevede anlamlandırmak gerekmektedir. Dini hayatın bireyselleşmesi ve toplumsal bağların zayıflaması, neoliberalizmin toplumsal yapı üzerinde yarattığı genel etkilerin bir parçası olarak karşımıza çıkmaktadır. Ekonomik başarı ve rekabetin yüceltilmesi, bireylerin dini yaşamlarını da bu çerçevede yeniden tanımlamalarına yol açmış, toplumsal değerler ve manevi dayanışma ağları giderek zayıflamıştır. Bu süreç, toplumsal yapının temel unsurları olan aile, cemaat ve dini toplulukların çözülmesine ve bireylerin yalnızlaşmasına neden olmuştur. Neoliberalizmin bireysel çıkarları ve maddi refahı ön plana çıkartan yapısı, toplumsal güven ve dayanışma ağlarını zayıflatarak, toplumun genel yapısında bir çözülmeye yol açmıştır.

Türk toplumunun geleneksel dini yapısı, uzun yıllar boyunca toplumsal bütünlüğü ve dayanışmayı sağlayan önemli bir unsur olmuştur. Ancak neoliberal dönemde, bu dini yapının da piyasa ekonomisinin dinamiklerine uygun bir şekilde dönüşmesi, toplumsal dayanışma ve manevi değerler üzerinde kalıcı bir erozyona neden olmuştur. Toplumsal bağların zayıflaması, dini hayatın bireyselleşmesi ve rekabetçi bir kültürün yaygınlaşması, Türkiye’de toplumsal bozulmayı hızlandıran unsurlar olarak ortaya çıkmıştır. Bu dönüşüm sürecinin, toplumun gelecekteki yapısı üzerinde nasıl bir etkisi olacağı ise tartışılması gereken önemli bir sorudur.

1. Neoliberal Politikaların Ekonomiye Bireysel Özgürlük, Başarı ve Çıkarları Önceleyen Politikalarının Türk Toplumunun Dini Yaşamına Yansımaları

1.1. Ekonomik Refah ve Bireyselleşme

Neoliberalizmin etkisi, bireysel özgürlük, ekonomik başarı ve rekabet gibi kavramlar etrafında şekillenmektedir. Türkiye’de 1980’lerden itibaren uygulanmaya başlanan neoliberal ekonomik politikalar, devletin ekonomideki müdahalesini azaltarak serbest piyasa ekonomisinin yaygınlaştırılmasını amaçlamıştır. Bunun bir sonucu olarak, bireylerin ekonomik başarıları, toplumsal dayanışmadan daha fazla ön plana çıkmaya başlamıştır. TÜİK (2021) verilerine göre, Türkiye’deki gelir dağılımı adaletsizliği 2021 yılında

Gini katsayısı ile 0.41 seviyesindeydi, bu da toplumda refahın eşit olmayan bir şekilde dağıldığını göstermektedir. Bu eşitsizlikler, bireylerin ekonomik kazanç peşinde daha bireyselci davranmasına yol açmış, dini pratikler ve toplumsal dayanışma geri plana itilmiştir.

Dini pratikler de bu ekonomik dönüşümden etkilenmiştir. Örneğin, zekat ve fitre gibi yardımlaşma esasına dayanan ibadetler, toplumsal dayanışmayı desteklemekten ziyade, bireysel prestij kazanma araçları haline gelmiştir. Neoliberal politikaların teşvik ettiği bireysel refah ve başarı, dini cemaatler içindeki yardımlaşma ağlarını da zayıflatmıştır (Acar, 2017). Böylece, dini yaşamda bireyselleşme, toplumsal yapıyı güçlendiren dini dayanışmanın çözülmesine yol açmıştır.

1.2. Dini Pratiklerin Dönüşümü

Neoliberalizmin toplumsal yapılar üzerindeki etkisi, dini pratiklerin de bireyselleşmesine yol açmıştır. Geleneksel olarak dini pratikler, toplumsal dayanışmayı teşvik eden kolektif eylemlerdi; ancak bireyselleşme, bu pratikleri kişisel tatmin ve maddi kazanç arayışına dönüştürmüştür. Türkiye’de dini ritüeller artık sadece manevi bir görev değil, aynı zamanda bireysel bir statü sembolü olarak algılanmaya başlamıştır (Okumuş, 2023). Bu durum, dinin toplumsal bağlayıcılığı ve dayanışmayı teşvik edici rolünü zayıflatmıştır.

1.3. Cemaatlerin Dönüşümü

Cemaatler, neoliberal dönemden önce toplumdaki dayanışma ve yardımlaşmayı teşvik eden yapılar olarak varlıklarını sürdürmüştür. Ancak neoliberal politikaların bireyselleştirici etkisiyle cemaatlerin bu işlevi zayıflamış ve daha çok ekonomik faaliyetlere odaklanan yapılar haline gelmişlerdir. Türkiye’deki cemaatler artık manevi rehberlik sunmaktan çok, üyelerine ekonomik fırsatlar sağlayan ve ticari iş birliklerine odaklanan organizasyonlar haline gelmiştir (Ateş, 2024). Bu dönüşüm, toplumsal dayanışma ağlarının çözülmesine ve bireysel çıkarların ön plana çıkmasına neden olmuştur.

Neoliberal politikaların bireycilik ve rekabetçilik değerleri, Türkiye’deki dini yaşamı ve cemaat yapısını derinden etkilemiştir. Toplumsal dayanışmayı teşvik eden dini pratikler, bireysel çıkarlar doğrultusunda yeniden şekillenmiş ve dini cemaatler ekonomik çıkarlar doğrultusunda faaliyet göstermeye başlamıştır. Bu süreç, toplumsal yapının çözülmesine ve dini değerlerin bireyselleşmesine yol açmıştır. Türkiye’deki dini yaşamın neoliberal politikalarla uyumlu hale gelmesi, toplumsal güven ve dayanışmayı zayıflatırken, ekonomik başarıya dayalı bir dindarlık anlayışının yaygınlaşmasına neden olmuştur.

2. Ekonomik Refah, Bireyselleşme ve Rekabetin Dini Yaşam Üzerindeki Etkisi

2.1. Bireyselleşen Dindarlık: Cemaatlerin Çözülmesi ve Bireysel Dini Pratiklerin Ön Plana Çıkışı

Türkiye’de, neoliberal politikaların bireysel özgürlüğü ve ekonomik başarıyı merkeze alan yapısı, dindarlık anlayışını da dönüştürmüştür. Geleneksel olarak cemaatlerin kolektif dini pratikleri teşvik eden yapıları, neoliberal politikalarla birlikte çözülmeye başlamıştır. 1980’ler sonrası Türkiye’de artan ekonomik belirsizlikler, bireylerin dini pratiklerinde bireyselleşme eğilimini doğurmuştur (Ahmedi & Ahmedi 2024). Türkiye’deki gençlerin evlenme yaşını ertelemesi ve bireysel hedeflerine daha fazla odaklanması, bu bireyselleşmenin bir göstergesidir. TÜİK, (2021) verilerine göre, evlenme yaşı erkeklerde 28,2’ye, kadınlarda ise 25,6’ya yükselmiştir

Bireysel dindarlığın ön plana çıkması, dini ritüellerin artık sadece toplumsal değil, kişisel bir anlam kazanmasıyla sonuçlanmıştır. Bireyler, ibadetlerini toplumsal bir aidiyet hissi içinde yerine getirmek yerine, kişisel refahlarını ve manevi huzurlarını ön plana çıkarmaktadır. Bu dönüşüm, cemaatlerin dini rehberlikten ziyade, bireysel çıkarların öne çıktığı ekonomik iş birliklerine odaklanmasına yol açmıştır. Özellikle gençlerin dini pratiklerindeki bu bireyselleşme, cemaatlerin çözülmesinde önemli bir rol oynamaktadır (Batur, 2020).

2.2. Neoliberal Politikaların Ekonomik Başarı, Bireysel Özgürlük ve Rekabet Kültürünü Dini Alana Taşması

Neoliberal politikalar, bireysel başarı, rekabet ve maddi refahı önceleyen bir kültürü teşvik ederken, bu kültür dini pratiklere de yansımıştır. Türkiye’deki neoliberal ekonomik politikalar, dini cemaatlerin ekonomik faaliyetlerle daha fazla iç içe geçmesine yol açmış, dini pratikler de bireysel başarı ve maddi kazanç arayışıyla şekillendirilmiştir. Özellikle zekat, sadaka gibi yardımlaşma esaslı dini ritüeller, artık toplumsal dayanışma yerine bireysel prestij kazanma ve ekonomik çıkarları güçlendirme aracı olarak görülmeye başlamıştır (Şencal, 2021).

Bireyler, dini ibadetleri sadece manevi tatmin için değil, aynı zamanda toplumsal prestij kazanma ve ekonomik güç elde etme aracı olarak kullanmaktadır. Örneğin, hac ve umre gibi dini ibadetlerin turizm sektörüyle entegre edilmesi, bu ibadetlerin birer ticaret ve prestij aracına dönüşmesine neden olmuştur. Bu tür dini pratiklerin bireyselleşmesi, toplumsal dayanışmayı zayıflatmış ve dini değerlerin ekonomik çıkarlarla yeniden şekillendirilmesine yol açmıştır.

Neoliberal politikaların bireyselleşme ve ekonomik başarı odaklı yapısı, dini değerlerin toplumsal yapıyı bir arada tutma işlevini de zayıflatmıştır. Geleneksel olarak dini değerler, toplumsal dayanışma, yardımlaşma ve sosyal sorumluluk gibi kolektif normları teşvik ediyordu. Ancak neoliberalizmle birlikte bu değerler, bireysel çıkarlar ve rekabet ekseninde yeniden şekillenmiştir (Işık, 2023). Toplumsal sorumluluğun yerini bireysel refah arayışının alması, sosyal bağların zayıflamasına ve toplumsal çözülmeye neden olmuştur.

Dini değerlerin bireyselleşmesi, dini pratiklerin sosyal sorumluluktan uzaklaşp kişisel tatmin ve çıkar doğrultusunda gerçekleştirilmesi, toplumsal dayanışmayı zayıflatmıştır. Bu süreç, dini liderlerin söylemlerinde de kendini göstermekte ve bireylerin ekonomik başarılarını manevi bir tatminle ilişkilendiren dini anlayışlar yaygınlaşmaktadır (Mirza, 2018). Bu durum, toplumsal yapının çözümlmesine ve bireyler arasındaki güven duygusunun azalmasına neden olmuştur.

3. Bölüm: Toplumsal Dayanışmanın Erozyonu: Aile ve Cemaat Yapılarındaki Çözümle

3.1. Neoliberal Politikaların Aile Yapısı Üzerindeki Etkisi

Neoliberal politikaların aile yapısı üzerindeki etkisi, bireysel başarı ve özgürlüğü ön plana çıkaran bir anlayışa dayanır. Türkiye’de geleneksel olarak aile, toplumsal dayanışmanın en önemli kaynağıydı; ancak neoliberal dönemde bu dayanışma zayıflamaya başlamış, aile bireyleri arasında sorumluluklar ve bağlar çözülmeye yüz tutmuştur. TÜİK, (2021) verilerine göre, boşanma oranları 2021’de %2,1 seviyesine yükselmiştir. Boşanma oranlarının artışı, bireylerin ekonomik bağımsızlıklarını kazanma arayışlarıyla ilişkilidir. Gençler arasında evlenme yaşının gecikmesi ve boşanma oranlarının artması, aile yapısındaki çözümlenin göstergeleri olarak kabul edilebilir (Cafri & Çukadar 2018).

Aile yapısındaki bu çözümler, bireylerin toplumsal sorumluluk ve dayanışmadan ziyade, kişisel hedeflerine ve ekonomik başarılarına odaklanmalarına yol açmıştır. Özellikle kadınların iş gücüne daha fazla katılması ve bireysel özgürlüklerini ön plana çıkarması, aile içindeki iş bölümü ve dayanışma mekanizmalarının zayıflamasına neden olmuştur. Bu süreç, aile içindeki dayanışma ve karşılıklı yardımlaşma ilişkilerini zayıflatarak, bireylerin kendi maddi ve manevi çıkarlarını gözetmelerine yol açmıştır (Alp, 2024).

3.2. Aile ve Cemaatler Gibi Toplumsal Dayanışma Ağlarının Zayıflaması

Neoliberalizmin bir diğer önemli etkisi, cemaat yapıları gibi toplumsal dayanışma ağlarının zayıflaması olmuştur. Cemaatler, dini topluluklar olarak yalnızca dini rehberlik sağlamakla kalmayıp, aynı zamanda ekonomik ve sosyal dayanışmayı da teşvik eden yapılar olarak varlıklarını sürdürmüştür. Ancak neoliberal politikalarla birlikte cemaatlerin toplumsal işlevi dönüşmüş ve bu yapılar daha çok ekonomik faaliyetlere odaklanmıştır (Talas, 2011).

Dini cemaatlerin ekonomik çıkarlarla yeniden şekillenmesi, toplumsal dayanışmanın çözülmesine ve bireysel çıkarların ön plana çıkmasına neden olmuştur. Neoliberal politikalar öncesinde cemaatler, dini bilgiyi artırma ve manevi destek sunma gibi işlevlere sahipken, neoliberal dönemde bu işlevler ikinci plana itilmiş, cemaatler daha çok ticari iş birlikleri ve sermaye birikimi sağlamaya odaklanmıştır (Ateş, 2024).

4. Neoliberalizmin Dijitalleşme ve Teknoloji ile İlişkisi: Dini ve Toplumsal Hayatta Yeni Dönüşümler

Neoliberalizm, bireyselleşme, serbest piyasa ekonomisi ve devletin ekonomik müdahalesini sınırlayan politikalarıyla toplumsal yapıyı dönüştürürken, dijitalleşme ile birlikte bu süreç daha da derinleşmiştir. Dijital teknolojilerin hızla yayılması, dini yaşamı da köklü biçimde etkilemiş ve dini pratiklerin toplu bir deneyimden bireysel bir deneyime dönüşmesine zemin hazırlamıştır. Özellikle Türkiye gibi toplumlarda, dijitalleşmenin etkisiyle birlikte dini pratiklerin dijital platformlar üzerinden icra edilmesi yaygınlaşmış, farklı toplumsal katmanlar, bu dönüşümden farklı biçimlerde etkilenmiştir. Bu bölümde, dijitalleşmenin dini yaşam üzerindeki etkileri, özellikle gençler ve farklı toplum katmanları üzerinden incelenecek, dijitalleşmenin dini cemaatler ve bireysel dindarlık üzerindeki olumlu ve olumsuz sonuçları ele alınacaktır.

4.1. Dijitalleşmenin Dini Yaşama Etkisi: Toplumsal Katmanlar Üzerinden Bir Analiz

Dijitalleşme, günümüz toplumlarının din anlayışını ve dini yaşantısını önemli ölçüde dönüştürmektedir. Teknolojik gelişmeler, dinin toplumsal katmanlar içindeki rolünü yeniden şekillendirirken, bireylerin inanç pratiklerini ve dini algılarını da derinden etkilemektedir. Bu bağlamda, dijitalleşmenin dini yaşama etkisini anlamak, toplumsal katmanlar üzerinden bir analiz gerektirmektedir.

Dijital medya, bireylerin dini bilgiyi edinme biçimlerini değiştirmiştir. Geleneksel din eğitimi ve toplumsal dini deneyimlerden uzaklaşan bireyler, internet ve sosyal medya aracılığıyla dini içeriklere erişim sağlamaktadır. Bu durum, dini bilgi ediniminde eşitsizlikler ortaya çıkmasına neden olmakta ve toplumsal katmanlar arasındaki farklılıkları derinleştirmektedir (Şimşek, 2024). Özellikle genç nesil, dijital platformları kullanarak dini bilgi edinme yolunda daha aktif bir rol üstlenmektedir; ancak bu durum, aynı zamanda bilgi güvenilirliği konusunda kaygıları da beraberinde getirmektedir (Haberli, 2023).

Toplumsal katmanlar arasındaki farklılık, dijitalleşmenin dini yaşama etkisinde önemli bir faktördür. Yüksek sosyoekonomik düzeye sahip bireyler, dijital kaynaklara daha kolay erişim sağlayarak, dini içeriklere ulaşımında avantajlı bir konuma sahip olmaktadır. Buna karşın, düşük sosyoekonomik düzeydeki bireyler, dijital medya aracılığıyla sunulan bilgileri değerlendirme ve güvenilir kaynaklara ulaşma konusunda zorluklar yaşamaktadır. Bu durum, dini bilgi ve deneyimlerdeki eşitsizlikleri artırmakta, toplumsal katmanlar arasında farklı inanç ve uygulama biçimlerinin ortaya çıkmasına yol açmaktadır (Çiçek, 2022).

Dijitalleşmenin bir diğer etkisi, dini toplulukların yapısında gözlemlenmektedir. Sanal cemaatler, bireylerin fiziksel olarak bir araya gelmeden de dini ritüelleri ve toplulukları paylaşmalarına olanak tanımaktadır (Vatandaş, 2021). Bu sanal platformlar, dini aidiyet duygusunu pekiştirirken, aynı zamanda farklı toplumsal katmanlardan bireyleri bir araya getirme potansiyeline sahiptir. Ancak, bu sanal cemaatlerin sunduğu etkileşim, yüz yüze iletişimin yerini tam anlamıyla alamamaktadır. Özellikle yaşlı nesil, dijital dünyada yer almakta zorluk çekerken, genç nesil sanal etkileşimlerde daha fazla aktif olmaktadır (Berk & Nadir Çetin, 2023).

Dijitalleşmenin dini yaşama etkileri, dini uygulamaların ticarileşmesini de beraberinde getirmektedir. İnternet üzerinden sunulan dini içerikler ve ürünler, dini deneyimlerin metalaşmasına yol açmaktadır. Dini kitapların, videoların ve diğer içeriklerin dijital platformlarda satışı, ekonomik çıkarlarla birleşerek dini yaşamın biçimlerini değiştirmektedir (Kasapoğlu, 2021). Bu durum, toplumsal katmanlar arasında dini ürünlere erişimde farklılıklar yaratmakta ve dini deneyimlerin ticarileşmesi, bazı bireylerin dini bilgiyi edinme ve uygulama biçimlerini etkilemektedir.

Dijitalleşmenin bir diğer boyutu, bireylerin inançlarını ifade etme ve paylaşma biçimlerini değiştirmektedir. Sosyal medya, bireylere inançlarını ve dini düşüncelerini geniş kitlelere ulaştırma imkânı sunmaktadır. Bu durum, dini ifadelerin çeşitlenmesine ve bireylerin dinlerini daha öznel bir

biçimde yaşamalarına olanak tanımaktadır. Ancak, bu durum aynı zamanda dini tartışmaların ve çatışmaların da dijital ortamlarda daha görünür hale gelmesine neden olmaktadır (Çakmak, 2023; Okumuş, 2023).

Dijitalleşmenin dini yaşama etkisi, toplumsal katmanlar üzerinden bir analizle daha iyi anlaşılabilir. Dini bilgiye erişim, toplumsal eşitsizlikleri derinleştirirken, sanal cemaatler ve dijital uygulamalar, bireylerin dini deneyimlerini farklılaştırmaktadır. Dijitalleşmenin sunduğu fırsatlar kadar riskler de mevcuttur; bu nedenle, dini cemaatlerin ve bireylerin dijital ortamda karşılaştıkları zorlukların ele alınması, gelecekteki gelişmeler için kritik bir önem taşımaktadır.

4.2. Dijitalleşme ve Ekonomik Çıkarlar: Dini Cemaatlerin Dönüşümü

Dijitalleşme, toplumların sosyal ve kültürel dinamiklerini köklü bir şekilde değiştirdiği gibi, dini cemaatlerin yapısı ve işleyişi üzerinde de belirgin etkiler yaratmaktadır. İnternet ve dijital medya, dini grupların iletişim biçimlerini yeniden şekillendirirken, bu dönüşüm ekonomik çıkarlarla da doğrudan ilişkilidir. Dini cemaatler, dijital platformları kullanarak hem üyeleriyle olan ilişkilerini güçlendirmekte hem de yeni ekonomik fırsatlar yaratmaktadır (Hocaoğlu, 2023).

Dijital medya, dini cemaatlerin ulaşım alanını genişletmiştir. Geleneksel iletişim araçlarının ötesinde, sosyal medya platformları, dini içeriklerin daha geniş kitlelere ulaşmasını sağlamaktadır (Castells, 2013). Bu durum, cemaatlerin kendilerini ifade etme ve inançlarını yayma biçimlerini dönüştürmekle kalmayıp, aynı zamanda ekonomik faydalar elde etmelerine de olanak tanımaktadır. Örneğin, dini içeriklerin dijital ortamda sunulması, cemaatlerin bağış toplama yöntemlerinde de değişikliklere yol açmakta; çevrimiçi bağış sistemleri aracılığıyla daha hızlı ve etkili bir şekilde finansal destek elde etmektedirler (Hargittai, 2015).

Dijitalleşme ile birlikte, sanal dini cemaatlerin ortaya çıkması, geleneksel cemaat yapılarının dönüşümünü hızlandırmıştır. Bu sanal cemaatler, bireylerin fiziksel olarak bir araya gelmeden de dini ritüelleri ve toplulukları paylaşmalarına olanak tanırken, ekonomik anlamda da yeni gelir kaynakları oluşturma fırsatları sunmaktadır. Örneğin, çevrimiçi dini etkinlikler, seminerler ve konferanslar, katılımcılardan ücret talep edilmesi yoluyla ekonomik kazanç sağlamaktadır (Campbell & Tsuria, 2021).

Dijitalleşmenin bir diğer önemli boyutu, dini içeriklerin ticarileşmesidir. Dini ürünlerin dijital pazarda yer alması, cemaatlerin ekonomik çıkarlarını artırma yolunda atılan önemli bir adımdır. Kitap, video, müzik ve diğer dijital

içeriklerin satışının yanı sıra, dini markaların ve ürünlerin tanıtımı da dijital medya aracılığıyla yapılmaktadır. Bu durum, dini içeriklerin metalaşmasını ve ekonomik değer kazanmasını beraberinde getirmektedir (Campbell & Tsuria, 2021). Ayrıca, sosyal medyada yapılan dini paylaşımlar, cemaatlerin tanınırlığını artırırken, aynı zamanda ekonomik destek sağlama potansiyelini de yükseltmektedir.

Ancak, dijitalleşmenin dini cemaatler üzerindeki etkileri sadece ekonomik boyutla sınırlı değildir. İnternet üzerinden sunulan dini bilgilerin güvenilirliği ve kaynakların doğruluğu, cemaatlerin inanç sistemleri üzerinde tartışmalara yol açabilmektedir. Katılımcılar, dijital ortamda karşılaştıkları dini içeriklerin güvenilirliğini sorgulamakta ve bu durum, cemaatlerin itibarını etkileyebilmektedir (Giddens, 1991). Dolayısıyla, dijitalleşmenin getirdiği fırsatlar kadar riskler de mevcuttur.

Özetle, dijitalleşme dini cemaatlerin dönüşümünü hızlandırmakta ve bu dönüşüm, ekonomik çıkarlarla iç içe geçmiş bir yapıda şekillenmektedir. Dini gruplar, dijital ortamı etkin bir şekilde kullanarak hem toplumsal etkileşimlerini artırmakta hem de yeni ekonomik fırsatlar yaratmaktadır. Bununla birlikte, dijital ortamda sunulan bilgilerin güvenilirliği ve ticarileşmenin getirdiği etik sorunlar, cemaatlerin dikkat etmesi gereken önemli hususlar arasında yer almaktadır. Bu bağlamda, dini cemaatlerin dijitalleşme sürecinde karşılaştıkları zorlukların ve fırsatların anlaşılması, gelecekteki gelişmeler için kritik bir öneme sahiptir.

4.3. Dijitalleşmenin Dini ve Toplumsal Dayanışmaya Etkisi

Dijitalleşmenin en büyük etkilerinden biri, toplumsal dayanışma ağlarının zayıflamasıdır. Geleneksel olarak dini pratikler, bireyler arasındaki dayanışmayı güçlendiren ve toplumsal bağları kuvvetlendiren bir işlev görüyordu. Ancak dijitalleşme ile birlikte dini pratikler, bireysel bir deneyim haline gelmiş ve toplumsal dayanışmayı zayıflatmıştır. Özellikle dijital platformlarda dini içeriklere erişim sağlayan bireyler, toplu ibadet ve cemaat bağlarından koparak, dini yaşamlarını bireysel bir deneyim olarak yaşamaya başlamıştır. Bu durum, toplumsal dayanışmanın zayıflamasına ve dini pratiklerin sosyal bir bağlayıcı olmaktan çıkmasına yol açmıştır (Kandemir Toprak, 2023).

Dijitalleşmenin dini pratikleri bireyselleştirmesi, toplumsal güven ve dayanışma duygusunu zayıflatmış, dini değerlerin toplumsal yapı üzerindeki etkisini azaltmıştır. Özellikle gençler arasında toplumsal ibadatlere katılım oranlarının azalması, toplumsal dayanışma ağlarının çözülmeye neden olmuştur. Türkiye’de yapılan bir araştırmaya göre, gençlerin %45’i dini

cemaatlere ve toplu ibadetlere olan ilgisinin azaldığını ve dini pratiklerini daha bireysel bir şekilde yerine getirdiğini belirtmektedir (Haberli, 2023). Bu durum, toplumsal dayanışmanın yerini bireysel dindarlığın almasına ve dini değerlerin sosyal yapıyı bir arada tutma işlevini kaybetmesine yol açmıştır.

Sonuç

Neoliberal politikalar, son otuz yıl içinde Türkiye’de toplumsal değerlerin ciddi bir erozyonuna yol açmış; ahlaki bozulma, toplumsal güvenin zayıflaması ve sosyal adaletsizlik gibi sonuçlar doğurmuştur. Bu süreç, bireylerin ekonomik başarı, bireysel özgürlük ve rekabet gibi neoliberal değerlere odaklanmasına, sosyal sorumluluk ve dayanışma gibi geleneksel değerlerin arka plana itilmesine neden olmuştur. Bu bölümde, değerler erozyonunun toplumsal sonuçları analiz edilmekte ve gelecekteki olası senaryolar üzerine çıkarımlarda bulunmaktadır.

Neoliberalizmin bireyselliği yücelten yapısı, sosyal sorumluluk ve ahlaki normlar gibi değerlerin önemini azalttı. Bireylerin başarı odaklı bir yaşam sürmesi, karşılıklı yardımlaşma ve dayanışma kavramlarının yerini maddi kazanç ve prestij arayışına bıraktı. TÜİK’in son verilerine göre, bireyler arasındaki güvenin %40’ın altına düşmesi, toplumsal bağların ne kadar zayıfladığını gösteriyor. Sosyal ilişkiler, ekonomik çıkarlar ve bireysel başarı odaklı hale geldikçe, toplumsal çözülmenin derinleştiği gözlemleniyor.

Diğer yandan Neoliberal politikalar, toplumsal eşitsizlikleri de derinleştirmiştir. Gelir dağılımındaki adaletsizlikler, toplumsal huzursuzluğu artırmış ve farklı sınıflar arasındaki uçurumu büyütülmüştür. TÜİK, (2021) verilerine göre Türkiye’deki gelir dağılımı eşitsizliği, Gini katsayısına uyarınca 0.41 seviyesine ulaşmıştır, bu da refahın eşit olmayan dağılımının toplumda huzursuzluk yarattığını ortaya koymaktadır. Neoliberalizmin bu adaletsizlikleri besleyen yapısı, toplumsal barışın sağlanmasını zorlaştırmakta ve toplumsal çözülmeyi hızlandırmaktadır.

Dini Yaşamın Neoliberalizm ile Uyumlu Hale Gelmesi ve Gelecekteki Olası Sonuçlar

Türkiye’de dini yaşam, neoliberal değerlerle uyumlu bir yapıya bürünerek, bireysel çıkarlar ve ekonomik başarı odaklı bir anlayışa dönüşmüştür. Geleneksel olarak sosyal dayanışmayı ve yardımlaşmayı teşvik eden dini pratikler, neoliberal politikalarla birlikte bireysel tatmin ve prestij kazanma araçlarına evrilmiştir. Bu durum, dini ritüellerin toplumsal bağları güçlendiren işlevini zayıflatmakta ve dini kurumların ekonomik çıkarlar doğrultusunda

faaliyet göstermesine yol açmaktadır. Gelecekte bu dönüşümün daha da derinleşmesi, dini hayatın toplumu bir arada tutma gücünü zayıflatacaktır.

Neoliberal politikaların yarattığı toplumsal tahribata karşı, alternatif toplumsal ve dini değerlerin yeniden inşası kritik bir gereklilik olarak ortaya çıkmaktadır. Toplumsal dayanışmayı ve sosyal adaleti merkeze alan bir dini anlayışın yeniden oluşturulması, toplumsal barışın ve dayanışmanın yeniden inşa edilmesi açısından önemli bir adım olacaktır. Dini liderlerin ve cemaatlerin bu süreçte oynayacağı rol, bireysel başarı yerine sosyal sorumluluğu öne çıkaran bir söylem geliştirmek olmalıdır. Eğitim sisteminin de bu süreçte kolektif değerleri teşvik eden bir anlayışı benimsemesi, genç kuşakların toplumsal sorumluluk bilinciyle yetişmesine katkıda bulunacaktır.

Kaynakça

- Acar, E. (2017). Neoliberalizm ve Sosyal Refah Devleti Ekseninde Üçüncü Yol Yaklaşımı. *Kastamonu Üniversitesi İktisadi ve İdari Bilimler Fakültesi Dergisi*, 248-263.
- Ahmedi, E. Ş., & Kılıç Ahmedi, B. (2024). Dinin Bireyselleşmesi Üzerine Niceliksel Bir Araştırma. *Bilimname* (51), 457-484. <https://doi.org/10.28949/bilimname.1394681>
- Alp, A. (2024). Toplumsal Değişimin Kıskaçında “Aile”. *Bitig Edebiyat Fakültesi Dergisi*, 4(7), 43-60.
- Ateş, H. (2024). Türkiye’de tarikatların siyasi ve ekonomik alanlardaki se-küler yükselişi ve yoksullar / yoksulluk. *Uludağ Üniversitesi Fen-Edebiyat Fakültesi Sosyal Bilimler Dergisi*, 25(47), 807-823. <https://dx.doi.org/10.21550/sosbilder.1421338>
- Batur, B. (2020). Toplumsaldan Bireysele: Modern Toplumda Dinin Görünü-mü. *Uluslararası Anadolu Sosyal Bilimler Dergisi*, 4(3), 97-106.
- Berk, S., & Nadir Çetin, B. (2023). Dijital Çağda Dini Ritüel Algı-sının Dönüşümü. *Sosyolojik Bağlam Dergisi* 4(3), 248-272. [doi:10.52108/2757-5942.4.3.3](https://doi.org/10.52108/2757-5942.4.3.3)
- Cafri, R., & Özdemir Çukadar, P. (2018). BOŞANMANIN SOSYO-EKO-NOMİK NEDENLERİ ÜZERİNE MEKÂNSAL EKONOMET-RİK BİR İNCELEME. *Uluslararası İktisadi Ve İdari İncelemeler Dergisi*407-424. <https://doi.org/10.18092/ulikidince.445600>
- Castells, M. (2013). *Communication Power*. Oxford University Press.
- Campbell, H. A., & Tsuria, R. (2021). *Digital Religion: Understanding re-ligious practice in digital media*. Routledge.
- Çakmak, F. (2023). Dijital Çağın İnanç Problemi: İnanç Göçebeligi. *Şırnak Üniversitesi İlahiyat Fakültesi Dergisi*, (30), 6-31.
- Çiçek, F. (2022). Din sosyolojisinde dijitalleşme teorileri ve yaklaşımlar. *Medya ve Din Araştırmaları Dergisi*, 5(2), 455-480.
- Giddens, A. (1991). *Modernity and Self-Identity: Self and Society in the Late Modern Age*. Stanford University Press.
- Haberli, M. (2023). Dijital Çağda Aile: Ebeveynleriyle İlişkisi Çerçeve-sinde Gençlik ve Din. *Türkiye İlahiyat Araştırmaları Dergisi*, 7(3), 374-389.F
- Hocaoğlu, N. (2023). *Dijital Dünyada Değişen Din Anlayışı*. Yüksek Lisans Tezi, İstanbul Sabahattin Zaim Üniversitesi.

- Işık, M. (2023). Küreselleşme, Yeni Sağ ve Neoliberalizmin Muhafazakâr Düşünceye Etkisi. *Anadolu Üniversitesi İktisadi ve İdari Bilimler Fakültesi Dergisi*, 24(4), 310-332. <https://doi.org/10.53443/anadoluibfd.1276849>
- Kandemir, S., & Toprak, H. K. (2023). Gençlerin Dini Referans Dünyası ve Dijital Medya. *Ankara Üniversitesi İlahiyat Fakültesi Dergisi*, 64(2), 557-590.
- Kasapoğlu, A. (2021). Tüketim Toplumu ve Din: Dinin Metalaştırılması. *Kafkas Üniversitesi İlahiyat Fakültesi Dergisi*, 8(16), 923-937.
- Mirza, G. A. (2018) Yeni Dinselleşme Eğilimleri ve Maneviyat Arayışları. İstanbul: Boğaziçi Üniversitesi Yayınları.
- Okumuş, S. (2023). Dijitalleşme ve Dini Pratikler: Bir Literatür Taraması. *TAM Akademi Dergisi*, 2(1), 101-122.
- Şencal, H. (2021). Toplumsal İlişkilerin Kurumsallaşmasının İslam Ekonomisi Açısından Analizi. *Cumhuriyet İlahiyat Dergisi*, 25(2), 661-677.
- Şimşek, M. E. (2024). Dijital Din Eğitimi. *İlahiyat Akademi*, (19), 249-283.
- Talas, M. (2011). Sivil toplum kuruluşları ve Türkiye perspektifi. *Türklük Bilimi Araştırmaları*, (29), 387-401.
- TÜİK (2021). Gelir ve Yaşam Koşulları Araştırması, 2021. Türkiye İstatistik Kurumu. (Erişim Tarihi: 12.09.2024).
- TÜİK. (2021). *Evllenme ve boşanma istatistikleri*. Türkiye İstatistik Kurumu. <https://tuik.gov.tr> (Erişim Tarihi: 16.09.2024).
- TÜİK. (2021). *İnternet kullanım istatistikleri*. Türkiye İstatistik Kurumu. (Erişim Tarihi: 06.09.2024).
- Vatandaş, S. (2021). Tarihsel ve Sosyolojik Gerçeklikten, Dijital Çağın Sanallığına: Cemaatin Sanallaşması. *Cumhuriyet University Journal of Economics & Administrative Sciences/Cumhuriyet Üniversitesi İktisadi ve İdari Bilimler Dergisi*, 22(2).

Birleşik Krallık ve Almanya'nın Siyasal Sistemlerinin Karşılaştırılması

Umut Turgut Yıldırım¹

Osman Ağır²

Halil İbrahim Ada³

Özet

Bu çalışma, Birleşik Krallık ve Almanya'nın siyasal sistemlerini kurumsal yapıları üzerinden tarihsel arka planlarını da dikkate alarak karşılaştırmayı amaçlamaktadır. Analiz, iki ülkenin siyasal tarihleri, kültürleri, kurumları ve süreçleri gibi temel başlıklar çerçevesinde yapılandırılmıştır. Parlamenter monarşi ve yazılı olmayan anayasasıyla dikkat çeken Birleşik Krallık, yazılı bir anayasa ile yönetilen federal parlamenter cumhuriyet Almanya ile karşılaştırılmaktadır. Çalışmada, her iki ülkenin demokratik uygulamalarını şekillendiren özgün siyasal gelenekler ve kültürel bağlamlar incelenmiştir. Yönetim, seçim sistemleri ve karar alma süreçlerindeki benzerlikler ve farklılıklar ele alınarak tarihsel mirasların ve kültürel dinamiklerin siyasal sonuçlara etkisi vurgulanmaktadır. Nitel araştırma yöntemlerinin benimsendiği çalışma, ikinci kaynaklara dayanmaktadır. Bu karşılaştırmalı analiz, demokratik yönetişimde siyasal sistem tasarımının daha geniş etkilerini anlamaya yönelik bir bakış açısı sunmaktadır.

1. Giriş

Avrupa kıtası günümüzde ekonomik ve demokratik olarak gelişmiş pek çok ülkeye ev sahipliği yapmaktadır. Orta Çağ'dan itibaren yaşanan Fransız Devrimi, Rönesans, Reform ve Sanayi Devrimi gibi gelişmeler kıtada

- 1 Dr. Öğr. Üyesi, İnönü Üniversitesi, İktisadi ve İdari Bilimler Fakültesi, Siyaset Bilimi ve Kamu Yönetimi Bölümü, umutturgut.yildirim@inonu.edu.tr ORCID ID: 0000-0003-2676-7157
- 2 Doç. Dr., İnönü Üniversitesi, İktisadi ve İdari Bilimler Fakültesi, Siyaset Bilimi ve Kamu Yönetimi Bölümü, osman.agir@inonu.edu.tr, ORCID ID: 0000-0002-1087-0478
- 3 Yüksek Lisans Öğrencisi, Milli Eğitim Bakanlığı, adaibrahim102@gmail.com ORCID ID: 0009-0003-5633-0375

toplumsal, siyasi ve kültürel olarak köklü değişimlere sebep olmuştur. Sadece devletler ile sınırlı kalmayıp bireyleri de etkileyen bu değişimler, Avrupa'nın simasını değiştirmiş ve sanayileşmiş demokratik ulus devletlerin ortaya çıkmasına sebep olmuştur. Avrupa ülkeleri bu değişimleri farklı düzeylerde deneyimlemiş ve kültürel tarihleri ile mevcut dinamikleri doğrultusunda farklı tepkiler geliştirmişlerdir.

Birleşik Krallık ve Almanya tarihsel gelişimleri doğrultusunda günümüzde sadece Avrupa'da değil tüm dünyada etki uyandırma kapasitesine sahip küresel güçler haline gelmişlerdir. Böyle bir etki yaratma kapasitesinin ekonomik, tarihsel veya askeri sebepleri ile birlikte siyasal sistem kaynaklı nedenlerinin de analiz edilmesi gerekir. Bu nedenle, iki ülkenin hangi tarihsel süreçlerden geçerek günümüzdeki siyasal sistemlerini yapılandırdıklarının tespiti, siyasal kültürleri ile sistem arasındaki ilişkinin dinamiklerinin ortaya koyulması ve sistemlerini nasıl kurguladıklarının analizi, bu çalışmanın odaklandığı konulardır. Bu çalışmada İngiltere'nin ve Almanya'nın siyasal sistemleri sistematik olarak karşılaştırılmaktadır. Bu doğrultuda ilk olarak ülkelerin siyasal gelişim süreçleri analiz edilerek mevcut duruma nasıl geldikleri ve siyasal sistemlerinin hangi süreçlerden geçerek oluşturulduğu incelenmektedir. Ek olarak siyasal gelişim sürecinin bir sonucu olarak oluşan siyasal kültürün nasıl şekillendiği de dikkate alınmaktadır. İki ülkede siyasal sistemin işlemini sağlayan kurumlar ve yapılar mercek altına alınmaktadır. Böylelikle ülkelerin yasama, yürütme, yargı organları incelenmekte ve bu organların görevleri karşılaştırmalı olarak analiz edilmektedir. Öte yandan ülkelerdeki seçim süreçleri ile siyasal partiler arasındaki dinamikler ve sivil toplumun ülkedeki etkinliği de siyasal süreçler kapsamında değerlendirilmektedir. Bu bağlamda iki ülkenin siyasal sistemlerindeki farklılıklarla birlikte bu sistemlerin oluşmasına kaynak teşkil eden sosyo-kültüre dinamikler tespit edilecektir.

2. Birleşik Krallık

Birleşik Krallık İngiltere, İskoçya, Galler ve Kuzey İrlanda'nın bir araya gelmesiyle oluşan bir ada devletidir. Ülkenin resmi adı Kuzey İrlanda ve Büyük Britanya Birleşik Krallığı'dır. Krallığı oluşturan ülkeler her ne kadar siyasal sınırlarla birbirinden ayrılrsa da yönetimi İngiltere'deki Kraliyet Ailesine ve İngiliz Parlamentosuna bağlıdır. Ayrıca ülke üniter yapıda örgütlenmiştir. Bu sebeple İngiltere Birleşik Krallık ülkeleri arasında öne çıkmaktadır. Ülkenin adı M.Ö. 5. yüzyılda adayı istila eden Anglo-Saksonlar'dan sonra Angıllar'ın Diyarı (Anglo-Land) ifadesinden türemiştir (Şahin, 2004: 138).

Köklü bir tarihe sahip olan ada, tarih boyunca Keltler, Normanlar, Anglo-Saksonlar, Romalılar ve Vikingler tarafından istila edilmiş ve göç

almıştır (Özdemir, 2017: 20). Adanın Kıta Avrupa'sının kuzeybatısında yer alan Britanya Adaları 244.100 km'lik bir yüzölçümüne sahip bulunmaktadır. Krallığın resmi dili İngilizcedir bunun yanında Galce, İskoçça, İrlandaca, Kernevekçe ve Manca bölgesel diller olarak kabul edilmektedir. Ülkenin 2024 yılındaki nüfusu 69,138,192 kişi den oluşmaktadır. Bu nüfusun %84,3'ü İngiltere'de, %8,2'si İskoçya'da, %4,6'sı Galler'de, %2,8'i Kuzey İrlanda'da bulunmaktadır. Nüfusunun %84'ü şehirlerde yaşamaktadır (Central Intelligence Agency (CIA), 2023a). Ülkenin başkenti Londra'dır İngiliz Parlamentosu ve Kraliyet Sarayı buradadır. Dini Anglikan Hristiyanlığıdır. Para birimi eski önemini yitirmiş olsa da hala dünyadaki en değerli 5. para birimi olan Sterlin (£)'dir. Gelişmiş ülkeler sınıfında bulunan ülke dünyadaki süper güç konumunu kaybetmiş olsa da dünya siyasetinde hala önemli bir yer tutmaktadır. Birleşmiş Milletler (BM) Güvenlik Konseyi'nin 5 daimî ülkesinden biridir. 2024 yılındaki Gayri Safi Milli Hasılası (GSMH) 3.16 trilyon dolardır ve kişi başı milli geliri 52 bin dolar civarındadır (Statista.com, 2024).

2.1. Siyasi Gelişim

Britanya Adaları'nın tarihi 3000 yıla kadar uzanan köklü bir tarihe dayanmaktadır fakat Birleşik Krallık'ın tarihi Anglo-Saksonlar'ın M.S. 5. Yüzyılda gelip yerleşmesiyle başlamaktadır. Anglo-Saksonlar adada yaşayan adına Keltler denen yerlileri kısa sürede batıya ve kuzeye sürerek adaya yerleşmiş ve o tarihten günümüze kadar sürecek olan İngiltere'nin sınırları aşağı yukarı belirlenmiştir (Jenkins, 2012: 9-10). Bugünkü İrlanda, Galler ve İskoçya'nın kökeni Keltlere, İngiltere'nin ki ise Anglo-Sakson'lara dayanmaktadır.

11. yüzyılda komşu ülke Fransa'dan gelen Kral William önderliğindeki Normanların adayı işgal etmesiyle adadaki karma yapı daha da farklı bir hal almıştır. Kral William fethettiği bu yeni ülkede, düzeni ve kontrolü sağlamak için Norman Krallığında hâkim olan feodalizmi adaya getirmiştir (Hanar, 2018: 48). 13. yüzyılda İngiliz tahtına oturan Yurtsuz John'un güçlü ve istikrarlı devraldığı ülkede kısa sürede bir takım sorunlar meydana gelmiştir. Kral kiliseye karşı duruşuyla dini otoriteyi karşısına almış, yeni vergiler çıkarmış, derebeylik geleneklerine aykırı yeni yargılama ve idare usulleri getirmiş ve kanuna uygun olmayan acımasız uygulamalara başvurarak sadece lordların değil, kentli nüfusun da kendisine öfke duymasına sebep olmuştur (İlal, 2011: 213). Bunların yanında Kral John'un Bouvines Savaşı'nda büyük bir mağlubiyet alması da ciddi yönetim sorunları doğurmuştur (Searles, 1953: 37-39). Kral John ayaklanmayı bastırmak ve ihtiyacı olan desteği sağlamak için lordlarla bir anlaşma imzalamaya mecbur kalmıştır. Magna

Carta adı verilen bu anlaşmaya göre kral keyfi olarak vergi koyma ve lordları görevden alma yetkilerini kanunlarla sınırlandırmak zorunda kalmıştır (Erkul, 2015: 133-135). Magna Carta bu yönüyle sadece İngiltere'nin değil tüm siyasi tarihte önemli bir yer tutmaktadır. Mutlak yetkilere sahip kralların ilk defa yetkilerini sınırlandırıp hukukun üstünlüğü kabul etmesi bakımından tarihte bir ilktir.

Magna Carta'nın ilan edildiği yüzyılda krallar şövalyeleri ve kasaba sakinlerini yerel yönetimlerin sorunlarını dinlemek ve çözmek üzere Londra'ya davet etmeye başlamıştır. Bununla birlikte, bu davetler demokratik amaçlardan ziyade daha çok yeni vergiler çıkartma ve yerel iktidarın desteğini sağlama gayesini taşımıştır (Roskin, 2016: 25-26). Bu davetler zamanla düzenli bir hal almaya başlamıştır. Daha sonra soylular ile aynı oda da dinlenen bu insanlara ayrı bir oda tahsis edilerek günümüzdeki Lordlar Kamarası ve Avam Kamarası'nın kökeni oluşturulmuştur (Türkiye Büyük Millet Meclisi (TBMM), 2019a).

İngiltere'nin siyasi gelişimini etkileyen önemli olaylardan bir diğeri ise 16. yüzyılda İngiltere'nin Roma Kilisesinden ayrılıp Anglikan Kilisesini kurmasıdır. Anglikan Kilisesinin kuruluşundan önce Birleşik Krallık'ta yüzyıllardır krallar papanın onayı ile iktidara gelmişlerdir. Papa'nın onayı olmadan iktidar olamayan krallar gücünü kilise ile paylaşmak zorunda kalıyordu. Fakat bu durum Reform Hareketi ile değişmeye başladı. 15. yüzyılda ortaya çıkan Reform Hareketi, Katolik Kilisesi'nin otoritesini sarsmış ve Avrupa'daki ülkeler üzerindeki gücünün azalmasına sebep olmuştur. 16. yüzyılda Papa'dan evlenmek için izin isteyen Kral VII. Henry'nin isteğini reddedilmesi gerilimi zirveye çıkarmış ve İngiltere'nin Katolik Kilisesi'nden ayrılma kararı almasına ve Anglikan Kilisesi'nin kurulmasına sebep olmuştur. Kral VIII. Henry 1529-1540 yılları arasında parlamentonun çıkarttığı bir dizi yasa ile kendini devletin ve kilisenin başı ilan etmiştir (Dummett, 2006: 557).

17. yüzyıldan itibaren kralın yetkileri ve gücü parlamento karşısında giderek azalmaya devam etmiştir. Politik yönden güç azalmasında Lordlar Kamarasının monarkın mutlakiyetinin yükselmesinin önüne geçme çabaları etkili olmuştur (Parlak & Caner, 2009: 106-107). Parlamento'nun sürekli olarak artan gücü de monarşiyle olan çekişmesini sürekli olarak tırmandırmıştır. 1641 yılında Kral I. Charles parlamentoyu devre dışı bırakıp mutlak monarşiyi geri getirmeye çalıştığı anda bu gerilim iç savaşın fitilini ateşleyen etken olmuştur. Ülke kralcılar ve parlamentocular olarak ikiye ayrılmış, 500 bin kişinin hayatını kaybettiği iç savaşı parlamento kazanmış, Kral I. Charles 1649'da yargılanarak asılmış, Lordlar Kamarası ve kraliyet yürürlükten

kaldırılarak cumhuriyet ilan edilmiştir (Parliament.uk, 2023a). Cumhuriyet rejimi kısa ömürlü olmuş ve 1650 yılında monarşi tekrar ilan edilmiştir. Fakat monarşi bu tarihten sonra giderek sembolik bir hal almaya başlamıştır. 17. yüzyılda Kral William ve Kraliçe Mary tahta geçtikten kısa süre sonra parlamento tarafından hazırlanan Haklar Bildirgesini imzalamıştır. 1689'da imzalanan Haklar Bildirgesi ile kralın meclis kabul etmeden yeni kanun ve vergi çıkaramayacağı, vatandaşların kraliyete dilekçe verme hakkı, dilekçe hakkını kullananların kanuni olarak engellenemeyeceği, müeyyidelerin adil olması ve bireylerin temel hürriyetleri ve hakları için istekte bulunma hakkı gibi birçok değişiklik yapılmıştır (Şahingöz, 2022: 94). Fransız devriminin yarattığı etki Birleşik Krallık'a ulaştığında insanların demokrasi ve oy hakkı talepleri de görünürleşmeye başlamıştır. Ayrıca Sanayi Devrimi'nin ortaya çıkardığı işçi ve orta sınıfın da yeni talepleri ortaya çıkmıştır. Bu süreçte vatandaşlar da da oy hakkına sahip olmaya başlamıştır (Roskin, 2016: 32). Oy hakkının insanlar arasında giderek geniş kitlelere yayılması da günümüz İngiliz siyasetinin temellerini atmıştır.

2.2. Siyasi Kültür

Birleşik Krallık köklü bir siyasi tarihe sahip olduğu için kültür hazinesi oldukça geniştir. Bin yıla uzanan siyasal gelişim süreci genel olarak kesintiye uğramadan, değişip evrimleşerek günümüzdeki haline ulaşmıştır. Birleşik Krallık anayasası yazılı değildir, yüzyıllar boyu süren siyasal evrim sürecinde normlar gelenekleşerek toplumsal bilince işlenmiştir. Günümüzde siyasi bir gücü olmayan kral/kraliçe toplumda ve siyasette oldukça saygı duyulmakta, geleneğin sembolü olarak görülmektedir. Başbakan gerek duyduğunda kral ya da kraliçeye danışmaktadır. “Tanrı Kraliçeyi Korusun” (*God save the Queen*) Birleşik Krallık milli marşının başlangıç cümlesidir. Bu gelenekçiliğin bir başka sonucu olarak Normanların adaya getirdiği feodalizmin oluşturduğu sınıf ayrımı günümüz Britanya'sında da varlığını devam ettirmektedir. Fakat özellikle sanayi devriminin ardından oluşan sermaye, işçilerin kötü çalışma koşulları ve düşük ücretlere karşı başlattığı mücadele sayesinde zaman içinde üst tabakadan alt tabakaya da yayılmıştır. Bu servet aktarımı sonucu keskin sınıf ayrımı da yumuşamaya başlamıştır.

2.3. Siyasi Kurumlar

Birleşik Krallık üniter yapıya sahip demokratik, sosyal bir hukuk devletidir. Rejimi parlamenter monarşidir. Kraliyetin yetkileri sembolik olmaktan öteye geçmez, asıl yetki parlamentodadır. Yasama, yürütme ve yargı birbirinden yumuşak şekilde ayrılmıştır. Yasama ve yürütmeye bir bütün olarak “Taç” denmektedir. Tarihsel olarak sadece kral/kraliçeyi ifade etmek için kullanılan

terim zaman içinde genişleyerek parlamento, kabine hatta memurları bile içine almıştır. En üst yargı organı üst mahkemedir.

2.3.1. Yasama

Ülkenin yasama erki, alt meclis yani Avam Kamarası ve üst meclis olan Lordlar Kamarası olmak üzere iki meclislidir. Avam Kamarası'nın üyeleri seçimle göreve gelir, Lordlar Kamarası'nın üyeleri ise soy bağı ya da kral/kraliçenin atamasıyla meclise girer (Ertaş, 2020: 470-471).

2.3.1.1. Avam Kamarası

Yasama organındaki asıl güç Avam Kamarasıdır. İngiliz hukuk düzeni parlamento egemenliği ilkesine dayanmaktadır. Özbudun'a (1968: 59) göre "*İngiliz anayasa hukukunun belki en belli başlı özelliği, İngiliz parlamentosunun egemen durumudur.*" Parlamantonun hukuki açıdan yasama gücünde sınır yoktur, ayrıca parlamentoyu denetleyecek kendisi dışında başka bir kurum bulunmamaktadır (Aykaç vd., 2015: 28). Parlamantonun üç temel görevi yasa yapmak, yürütmeyi denetlemek ve sorunları tartışmaktır. Meclis üyeleri seçimle göreve gelen 650 kişiden oluşur (Parliament.uk, 2023b). Görev süreleri seçim sürecine bağlı olarak en çok 5 yıldır. Meclis başkanı milletvekilleri arasından seçimle göreve gelir ve seçildikten sonra tarafsızdır. Avam Kamarası tatil yapmaz, çalışma dönemi kasım ayının ilk günü ile ekim ayının son günüdür (Parlak & Caner, 2009: 113). Seçimler sonunda oyların çoğunu alan parti "*Majestelerinin Hükümeti*" unvanını alıp hükümeti kurar, diğeri ise "*Majestelerinin Sadık Muhalefeti*" unvanını alıp ana muhalefet görevini üstlenir (Roskin, 2016: 47). Avam Kamarasında çok sayıda parti bulunmasına rağmen iki parti çoğunluğu oluşturmaktadır. İki büyük parti ortanın sağında yer alan soyluların ve orta-üst sınıfın oyunu alan Muhafazakâr Parti ve ortanın solunda yer alan işçilerin ve orta-alt sınıfın oyunu İşçi Partisi'dir. Bunların yanında merkezde yer alan bir üçüncü seçenек partisi olan Liberal Demokratlar ve İskoçya'nın bağımsızlığı konusundaki mücadelesini Avam Kamarasında sürdüren İskoç Ulusal Partisi'dir.

Meclis salonunun orta kısmında Meclis Başkanı oturur. Başkanın sağında iktidar partisi vardır. Ön sırada başbakan ve bakanlar oturur. Başkanın sağ tarafında ana muhalefet partisi oturur. Ön sırada ana muhalefet partisi başkanı ve gölge bakanlar vardır. Gölge bakan terimi iktidar değişimi gerçekleşip muhalefet iktidara geldiğinde ön sırada oturan muhaliflerin yeni kabinenin muhtemel bakanları olmasından türemiştir. İki tarafın da arka sıralarında ise meclis üyelerinin partideki seviyelerine göre hiyerarşik bir sıralama yapılır. Meclis salonu tartışmayı teşvik etmek için bilinçli olarak ufak tasarlanmıştır. 650 üyesi olan meclisin salonu sadece 400 kişilik kapasiteye

sahiptir. Bazı milletvekilleri oturumlara ayakta muhalif milletvekilleri ile dip dibe katılmaktadır (Roskin, 2016: 25-26).

2.3.1.2. Lordlar Kamarası

Lordlar Kamarası üst yasama meclisidir. Geçmişte parlamentonun güçlü kanadı olsa da Avam Kamarasının gücü ile dengelenme sürecindedir. Günümüzdeki yetkileri oldukça kısıtlanmıştır. Lordlar Kamarasının iki görevi bulunmaktadır. Bunlar yasama faaliyetleri ve yürütmenin denetimidir. Avam Kamarasının onayladığı kanun tasarıları Lordlar Kamarası tarafından kabul edilmeden yürürlüğe giremez fakat Avam Kamarası sonucu etkisiz hale getirebilme imkânına sahiptir (McCormick, 2020: 127). 1911 ve 1949 tarihli Parlamento Kanunları, üst meclis tarafından onaylanmayan bir yasa tasarısının, belli bir süreden sonra alt meclisin aksi yönde bir tasarrufu olmaması halinde, kral/kraliçenin imzasına sunulmasına kararlaştırmıştır. Ayrıca Lordlar Kamarasının mutlak veto yetkisi de geciktirici veto yetkisiyle değiştirilmiştir. Avam Kamarası tarafından gönderilen kanun teklifleri 1 yıl içinde görüşmelidir ancak kanun teklifi mali içerikliyse bu süre 1 aydır (Taylor, 1979). Yürütmeyi denetlemedeki etkinliği ise geçmişe göre büyük oranda azalmış durumdadır. Bunun temel sebeplerinden biri bakanların çoğunun Avam Kamarası içinden seçilmesidir (Kara, 2012: 14).

Lordlar Kamarasının 785 üyesi bulunmaktadır (Parliament.uk, 2023c). Üyeleri iki gruba ayrılır. Bunlar Ruhani Lordlar ve Dünyevi Lordlardır. Ruhani Lordlar toplamda 26 kişilik Başpiskopos ve Piskopos grubundan oluşur. Başbakan'ın tavsiyesi üzerine kral/kraliçe tarafından atanırlar. Dünyevi Lordlar ise din adamı olmayan üyelerdir. Kalıtsal Lordlar ve Yaşam Boyu (Kalıtsal Olmayan) Lordlar olarak ikiye ayrılırlar. Kalıtsal Lordlar makamlarını alt soydan gelen üyesine devredilebilirken Yaşam Boyu Lordlar bu makamı aktaramazlar (Kara, 2012: 12). 1958 yılında çıkarılan yasa Kalıtsal Olmayan Lordların faydalı kamu hizmetinde bulunmuş kişiler arasından başbakanın önerisi ve kral/kraliçenin onayı ile atanarak Lordlar Kamarasında ömürleri boyunca görevlerini sürdüreceklerini öngörmektedir. Kalıtsal Lordlar ise görevlerini soy bağı ile elde ederler. Eskiden Kamaranın büyük çoğunluğu bu grup oluşturmaktadır. Fakat 1999 yılında çıkarılan bir yasa ile üyelerinin çoğu kamara dışı bırakılmış ve 75 yaşında zorunlu emeklilik şartı getirilmiştir. Bu yasa değişikliği ile birlikte Kalıtsal Lordların gücü önemli ölçüde azaltılmıştır. Üyelerinin 91 tanesi Kalıtsal Lordlardan, 668 tanesi Yaşam Boyu Lordlardan, 26 tanesi ise Ruhani Lordlardan oluşmaktadır (Parliament.uk, 2023c).

2.3.2. Yürütme

Alman kökenli Kral I. George'un yerine bir vekil tayin ettiği günden bu yana kraliyet yürütmenin etkin kısmı olmaktan giderek uzaklaşmıştır. Halk tarafından seçilen Avam Kamarası ise gücünü giderek arttırmış ve siyasetin ana odağı, belirleyicisi konumuna gelmiştir. İngiltere'de devletin başı ve hükümetin başı arasında keskin bir ayrım bulunmaktadır. Devletin başı Kral/kraliçe iken, hükümetin başı başbakandır.

2.3.2.1. Kral/Kraliçe

Kral/kraliçe devletin lideridir. Günümüzde Birleşik Krallık'ta Windsor Hanedanı hüküm sürmektedir. Taht sırasında en önde olan veliaht, kral/kraliçe öldüğünde göreve gelmekte ve hayat boyu tahtta kalmaktadır (Yılmaz, 2010: 16). Yetkileri her ne kadar sembolik olsa da geleneksel olarak büyük saygı görmektedir. Kendisi devletin yaşayan sembolü olarak görülür. Seçimi kazanan partinin başkanı kral/kraliçenin onayını almadan başbakan olamaz ve hükümet kuramaz. Gene parlamento tarafından onaylanan yasa tasarıları kral/kraliçe tarafından onaylanmadan yürürlüğe giremez. Ancak bu onaylar bir formaliteden ibarettir. Son 300 yıldır hiçbir yasa tasarısı Kraliyet tarafından veto edilmemiştir (McCormick, 2020: 120-121). Bunun yanında monark parlamentoyu dağıtıp seçim çağrısı yapabilir ancak bunu sadece başbakanın isteği üzerine yapabilir. Bunun yanında haftalık olarak kraliyet sarayında başbakanla görüşür. Başbakan onu önemli olaylar hakkında bilgilendirir ve gerek gördüğünde fikir alır (The Constitution Society, 2023a). Her yasama yılının başlangıcında Lordlar Kamarası'nda açılış konuşması yapar ancak bu konuşma parlamento tarafından hazırlanır.

Yürütmenin ve devletin başı olmanın yanında kral/kraliçenin önemli askeri, dini ve yargısal yetkileri bulunmaktadır. İngiliz yargı sisteminin, Anglikan Kilisesi'nin ve ordunun başıdır. Kamu görevlerinin çoğu Kral/kraliçe adına yapılır.

2.3.2.2. Başbakan ve Bakanlar

Kral/kraliçe, seçimler sonuçlandığında, milletvekillerinin çoğunluğunu alan siyasi partinin liderine, başbakanlık görevini almasını ve taç adına ülkeyi yönetecek hükümeti kurmasını teklif eder (The Electoral Commission, 2024). Başbakan ve bakanlar Avam Kamarası içinden seçilir. Yürütmenin en etkili kanadı başbakandır (Kara, 2012: 10). Başbakan, Majestelerinin Hükümetinin lideridir ve hükümetin politikalarından ve karar alma süreçlerinden sorumludur. Gündemi genellikle başbakan belirler ve siyaseti

yönlendirir. Bunun yanında uygun gördüğü takdirde kral/kraliçeden erken seçim yapılmasını talep edebilir (Gov.UK, 2023a).

Kabine hükümetin resmi olarak en üst düzey karar alma organıdır. Başbakan tarafından yönetilir ve üst düzey bakanların çoğunu içerir. Bakanların ataması başbakanın tavsiyesi üzerinde kral/kraliçe tarafından yapılır. Bakanlar genellikle Avam Kamarasında ön sıralarda parti liderinin yanında oturan kişilerden seçilir. Lordlar Kamarası'ndan da bakan seçilebilir ancak genelde siyasi önemi az bakanlıklarda bu yöntem tercih edilir. Bakanlar parlamentodan seçildiği için siyasi kimlikleri bulunmaktadır. Bakanlar Kurulu alınan kararlardan ve politikaların uygulanmasından kolektif sorumluluk kapsamında sorumludur. Hükümet meclisteki desteğini kaybedebilir ve güven oylamasına maruz kalabilir (The Constitution Society, 2023b). Bu sistem başbakana geniş yetki sağladığı kadar onun görevden alınması konusunda da parlamentoya kolaylıklar sağlamıştır

2.3.3. Yargı

Birleşik Krallık bir hukuk devletidir ancak yazılı bir anayasası yoktur. 2009 yılına kadar ülkenin bir anayasa mahkemesi dahi bulunmamaktadır. Lordlar Kamarası'ndan gelen 5 kişilik bir hukuk komisyonu ve temyiz mahkemesi yüksek yargı davalarıyla ilgilenmektedir. Bu durum 2009 yılında 12 üyeye sahip Yüksek Mahkemenin kurulmasıyla değişmiştir. Üyelerin belli bir görev süresi olmamakla beraber 75 yaşında zorunlu olarak emekli olurlar. Kara'ya (2012: 9) göre: “İngiliz anayasa hukukunun başlıca üç kaynağı vardır: yasalar, davalar neticesinde yarguçlar tarafından oluşturulan içtihatlar ve anayasal teamüller”. Bu sebeple anayasal esneklik oluşmaktadır. Hakkında hukuki bir hükmün bulunmadığı bir konuyla karşılaşıldığında geleneklere uygun olarak içtihat kararları alınabilmektedir. İngiltere'de Anglo-Sakson hukuk sistemi kullanılmaktadır. Bu sistemde ortak hukuk kuralları vardır, kamu-özel hukuk ayrımı söz konusu değildir. Mevzuatı gelenek ve görenek kuralları, yargı kararı ve toplu halde olmayan farklı türdeki yasalardan ibarettir. Mahkeme en üst temyiz merciidir. Görevleri anayasal denetim yapmak, yerel yönetimler ile merkezi yönetimler arasındaki yetki uyumsuzluğu olduğunda karar makamı olmaktadır (Atay, 2017: 163).

2.4. Siyasi Süreçler

Birleşik Krallık gibi toplumun geniş kesimlerine yayılmış köklü demokrasi kültürüne sahip bir ülkede siyasal alan yalnızca devlet veya hükümet tarafından değil sıradan vatandaşlar, sivil toplum kuruluşları ve çıkar gruplarıyla birlikte çok aktörlü bir süreçle sağlanabilmektedir. Bu sebeple Birleşik Krallıktaki siyasal alan karmaşık ve oldukça çeşitlidir.

2.4.1. Seçimler

İngiltere’de genel seçimler en çok 5 yılda bir yapılır. Bunun yanında başbakan isterse seçimi kazanma ihtimalinin yüksek olduğu bir ortamda ya da bir krizin çözülmesi için çare olarak ülkeyi erken seçim götürebilir. Seçimlerde dar bölgesel basit çoğunluk sistemi kullanılır. Buna göre ülke Avam Kamarasındaki üye sayısı olan 650 seçim bölgesine ayrılır. Her seçim bölgesinden bir aday seçilir. Seçim bölgesinde yarışan adayların seçilmesi için belli bir sayıyı veya oranı geçmesi gerekmemektedir. En çok oy alan aday seçilir. Bu sistem büyük partilerin lehinde işlemekte ve küçük partilerin sandalye kazanma şansını düşürmektedir. Ayrıca tek bir partinin çoğunluğu kazanmasını kolaylaştırarak koalisyon hükümetlerinin önüne geçmektedir (Gov.UK, 2023b). Kama’ya (2016: 173) göre de “*Westminster modelinin niteliklere baktığımızda genel olarak, çoğunluk hükümetinin bulunduğu ve yürütme yetkisinin tek partinin elinde toplandığı görülmektedir.*”

2.4.2. Siyasi Partiler

İngiltere’nin parlamenter rejimi ve seçim sisteminden kaynaklı olarak siyasi partilerde görüş ayrılıkları genellikle söz konusu değildir. Westminster sisteminde parti içi kontrol sıkıdır, bunun sebebi ise partinin milletvekilinden kendi tasarılarını desteklemesini istemesidir. Parti denetçileri milletvekillerinin görüşmelere ve oylamalara dâhil olmasını planlar ve takip eder (McCormick, 2020: 129). Milletvekilinin farklı görüşte oy kullanması partisinde gözden düşmesine ve tekrardan aday gösterilmemesine sebep olabilir.

Seçimler sonucu Avam Kamarasında çoğunluğu elde eden parti sıkı parti disiplini sayesinde istediği her yasa teklifini meclisten geçirebilme kabiliyetini de elde etmektedir. İktidar partisinin bu gücü karşısında muhalefette olan partilerin direnme imkanının sınırlı olduğu ifade edilebilir. İktidarın önerdiği bir yasa tasarısının meclisten geçmemesi için en büyük engeli yine iktidar partisi oluşturmaktadır. Parti içindeki memnuniyetsiz milletvekilleri belirli oylamalarda muhalefetten taraf olabilmektedir. Bunun yanında partileri tarafından çok fazla baskı altında bırakılan milletvekilleri bu duruma tepki olarak muhalefet partiye geçebilirler. Dolayısıyla başbakan, partisinden desteğini kaybedebilir ve güven oylamasıyla istifa etmeye zorlanabilir. Hükümet, parlamentodan çıkmasının bir sonucu olarak, yasamanın denetimi altındadır. Parlamento düzenli olarak kabineyi meclis salonunda ağırlar ve soru yöneltir. Soru zamanı, milletvekilleri ve Lordlar Kamarasının üyeleri için hükümet bakanlarının sorumlu oldukları alanlar hakkında sorgulamak için bir fırsattır (Parliament.uk, 2023b). Bu sorular genel olarak kabineyi sıkıştırmak ve zor durumda bırakmak isteyen muhalefet partilerden gelir.

2.4.3. Sivil Toplum Kuruluşları ve Baskı-Çıkar Grupları

Gelişmiş demokrasilerin en önemli özelliklerinden biri etkin ve çok sayıda sivil toplum kuruluşunun (STK) siyasal sisteme dâhil olmaları olarak görülebilir. Bununla birlikte STK'lar genellikle siyasal kurumlarla herhangi bir bağlantısı olmadan görev yapmakta ve belli bir insan grubundaki (dezavantajlı) bireylerin hayat şartlarını yükseltmek, insan hakları konusunda çalışmalar yapmak, doğaya hassasiyet göstermek, idarecilere ve siyasal gündem oluşturanlara karşı baskı yaratmak, toplum sağlığının iyileştirilmesi gibi belirli hedefleri gerçekleştirmek için çalışmaktadır (Çuhadar, 2020: 139). Öte yandan Almond ve Verba'nın (1989) sınıflandırmasına göre katılımcı demokratik toplum özelliklerine sahip olan İngiltere'de sivil toplum konusunda oldukça gelişmiştir. 2007'de Birleşik Krallık'ta kayıtlı STK sayısı 870 bin, hayır kuruluşu sayısı ise 170 bindir (Hilton vd., 2010; 12). Sivil toplumun gücü ve etkinliği siyasal sistemi etkileme kabiliyetini de beraberinde getirmektedir. Aykaç vd.'ne (2015: 57) göre "*Siyasi yelpazenin solunda ve sağında iyi örgütlenmiş, faaliyet gösterdiği alanı iyi tanıyan, araştırma yapan ve siyasi ve bürokratik karar alıcılarla kurumsallaşmış ilişkiler oluşturan çok sayıda baskı ve çıkar grubu vardır.*" Sanayileşmiş ve gelişmiş bir ülke olan Birleşik Krallık büyük sermayeye sahip çok uluslu pek çok şirketin merkezi konumundadır. Bunun yanında gelişmiş bir işçi hareketine ve sendikal yapılanmaya sahiptir. Bu iki etkin güç siyasal hedefleri doğrultusunda parlamentodaki vekiller üzerinde baskı yaratarak ya da çıkar ilişkileri kurarak hedeflerine ulaşmayı amaçlar.

3. Almanya

Almanya ismi milattan önceki ilk yüzyıllarda Doğu Avrupa'dan gelip Ren Nehri civarına yerleşen Cermen kabilelerinden gelmektedir. Batı Avrupa'daki Galler Cermenlerin yerleştiği bu bölgeye "*Germani*" adını vermiş daha sonra Roma döneminde bu kelime "*Germania*" olarak bilinmiştir (CIA, 2023b). Avrupa'nın kalbinde bulunan Almanya'nın kuzeyinde denizler (Baltık ve Kuzey Denizi), diğer kısımlarda ise kara sınırı bulunmaktadır. Kara sınırını 9 ülke (Danimarka, Polonya, Avusturya, İsveç, Çek Cumhuriyeti, Fransa ve Benelux ülkeleri) ile paylaşmaktadır. İklimi genel olarak ülkeye hâkim olan yağışların yoğun olduğu ılıman okyanus iklimidir (Parlak & Caner, 2009: 156-157).

Ülke 16 eyalete ayrılmıştır. Resmi dili Almancadır bunun yanında Danca, Sırpça, Romanca ve Frizce resmi olarak kabul edilmiş azınlık dilleridir. 2024 yılındaki nüfusu 84,348,495 milyon kişidir. Ortalama hayat beklentisi 81 yıldır. Yaşlı nüfusu fazladır ve doğum oranı düşüktür. 4,08 trilyon dolarlık

GSMH ile dünyanın en büyük dördüncü ekonomisidir. Kişi başı GSMH 48 bin 718 dolardır (World Bank Group, 2024). Ülkenin %49,7'si Hristiyan'dır bunun yanında %41,9'unun herhangi bir dini inancı yoktur (CIA, 2023b). Resmi para birimi dolardan sonra ikinci rezerv para birimi olan Euro(€)'dur. Ülkenin başkenti Berlin'dir.

3.1. Siyasi Gelişim

M.S. 5. yüzyılın sonunda Batı Roma İmparatorluğu'nun yıkıldığı alanda Cermen devletleri kurulmuştur (Çağıl, 1958: 47). Zaman içinde Katolik Hristiyanlığı benimseyip bir araya gelen bu devletler gerçekleşen fetihlerle birlikte büyüyerek Frank İmparatorluğu halini almıştır. Ancak daha sonra Avrupa'nın çoğunu kapsayan imparatorluk üç parçaya bölünmüştür: Orta Frenk Krallığı ve Lotharingia, Doğu Frenk Krallığı ve Batı Frenk Krallığı (Özmen, 2018: 64). Günümüzdeki Almanya'nın kökeni Doğu Frenk Krallığı'na dayanmaktadır. Orta Frenk Krallığı'nın ömrü uzun olmamış ve 10. yüzyılda yıkılmıştır. Daha sonra Doğu Frenk Kralı I. Otto, Orta Frenk Krallığı'ndan arda kalan İtalya'yı fethetmiş ve buradaki istikrarsızlığa son vermiştir. I. Otto'nun İtalya'yı tekrardan düzene sokması Papa'yı memnun etmiş ve bu sebeple artık sahibi olmayan imparatorluk tacını I. Otto'ya takarak minnettarlığını göstermiştir Kutsal Roma Cermen imparatorluğu bu şekilde tarih sahnesine çıkmış ve Napolyon'un 1806 yılındaki işgaline kadar varlığını sürdürmüştür (Duits, 2021).

İmparatorluk'ta Stollberg-Rilinger'e (2006: 14-15) göre *“Hiyerarşide Kayser en üst basamakta yer alsa da bu denklem içerisinde diğer güç merkezlerini dikkate almadan devlet içerisinde herhangi bir uygulamayı hayata geçirecek kudrete sahip değildi.”* İmparatorluk merkezi otoritenin olduğu tek parça bir ülke değil, sayısı yüzlerce olan özerk şehir ve prensliklerden meydana gelen çetrefilli desenlerden oluşmaktaydı (Roskin, 2016: 199).

15. yüzyılda başlayan Reform Hareketi 1517'de Martin Luther'in Katolik Kilisesini eleştirdiği 95 maddelik bildiri ile başladı. Daha sonra bu hareket yeni bir Hristiyanlık mezhebi olan Protestanlığı ortaya çıkardı. Katolikler ile Protestanlar arasındaki anlaşmazlıklar giderek tırmanarak ilk olarak Alman topraklarına daha sonra tüm Avrupa'ya yayılan din savaşlarının başlamasına sebep oldu. 1618-1648 yılları arasında gerçekleşen bu savaşa sonradan Otuz Yıl Savaşları adı verilmiştir. Savaşı Protestanlar kazanmış ve sonrasında Westphalia Barışı yapılmıştır (Alganer ve Çetin, 2007: 98). Böylelikle Almanya ve çevresinde Protestanlık, Calvinizm ve Katoliklik makul inançlar olarak sayılmış, kilisenin yetkileri kısıtlanmıştır (Sander, 2003: 100).

19. yüzyılda Napolyon'un Avrupa'yı fethinden Almanlar da nasibi almıştır. Dağınık haldeki küçük Alman yönetimleri Fransızlara direnememiş ve çoğu işgal edilmiştir. Sadece iki büyük Alman devleti olan Prusya ve Avusturya bu işgalin dışında kalabilmiştir. Napolyon'un yenilgisinden sonra 1815 yılında toplanan Viyana Kongresi'nde Avusturya liderliğinde yeni bir Alman Devletleri Konfederasyonunun kurulması kararlaştırılmıştır. 39 devletten bir araya gelen birlik Danimarka, Prusya ve Avusturya İmparatorluğu'nu da içine almıştır (Öztürk, 2023: 409).

Fransızlar Almanya'yı işgal ederken milliyetçilik fikrini de beraberinde getirmişlerdi. Bu fikir kısa zamanda bağımsız ve birleşik bir Alman devleti kurma fikrinin giderek önem kazanmasının önünü açmıştır. 1848 Devrimleri'nde liberallerin ve muhafazakârların çabaları buna yeterli olmasa da daha sonra konfederasyon üyesi ülkeler arasında 1934 yılında "Zollverein" adı verilen bir gümrük birliği kurulmuş ve birlik olma yolunda önemli bir adım atılmıştır. Prusya'nın kurduğu gümrük birliğine 1830'a kadar Alman devletlerinin tamamına yakını katılmıştır. 1861'de Otto Von Bismarck Prusya başbakanı seçilmiş ve Prusya'nın kudretini arttırarak Almanların tek çatı altında birleşmesini amaçlamıştır (Artar & Baysoy, 2020: 4). Zamanla gümrük birliğindeki hâkimiyetinin artması ve savaşlar yoluyla diğer küçük Alman devletlerini de bünyesine katan Prusya, Avusturya ve Fransa ile yaptığı savaşları kazanarak 1871 yılında siyasi bütünlüğünü tamamlamıştır (Derya, 2015: 99).

Yeni kurulan birleşik Alman İmparatorluğu 25 eyaletten oluşan federal bir devlet olarak yapılandırıldı. Ayrıca Anayasa'nın 5. Maddesi ile seçimle göreve gelen temsilcilerin olacağı İmparatorluk Meclisi (Reichstag) ve eyaletlerin temsilcilerinin bulunacağı Federal Konsey (Bundesrat) yasama organları olarak belirtildi (Karadağ, 2015: 127). Önemli kararların çoğu Federal Konsey'de alınmakta iken İmparatorluk Meclis'in kısıtlı yetkileri söz konusuydu. Ayrıca başbakanı (şansölye) da İmparator atıyordu. Başbakanın meclise karşı bir mesuliyeti bulunmuyordu, bundan dolayı güven oylamasına tabi tutulamazdı ve bakanları kendi atardı (Roskin, 2016: 205).

Almanya birliğini tamamladıktan sonra izlediği devlet politikaları ve zengin maden yataklarının etkisiyle hızla sanayileşmeye başlamıştır. İmparatorluk her ne kadar sanayileşmeye geç başlamış olsa da kısa sürede İngiltere ve Fransa'yı yakalayan bir seviyeye erişmiştir. Almanya'nın hızla güçlenip Avrupa siyasetinde merkez konumda bir ülke haline gelmesi ve sanayileşme sonucu artan hammadde ihtiyacı İngiltere ve Fransa ile çıkar çatışmaları yaşamasına yol açmıştır. Bu çatışmalar giderek şiddetlenmiş

ve diğer ülkelerin de bu çatışmada saf tutması Birinci Dünya Savaşı'nın başlamasına sebep olmuştur.

Savaş sonunda mağlup olan Almanya, topraklarının bir kısmını kaybetmiş ve Versay Antlaşması'nın dayattığı ağır koşullar altında teslim olmak mecburiyetinde kalmıştır (Artar & Baysoy, 2020: 9). Versay Antlaşması Almanya'nın çok ağır savaş tazminatına mahkûm olmasına, ordusunun büyük kısmını terhis edilmesine ve topraklarını kaybetmesine sebep olmuştur. Savaşın kaybedilmesi ayrıca Alman İmparatoru'nun ülkeyi terk etmesine ve cumhuriyetin ilan edilmesine de yol açmıştır. Böylece II. Reich sona ermiştir. 1919'da kurulan Weimar Cumhuriyeti'nde yürütmenin başının artık seçimle göreve geldiği ve kabinenin de Reichstag'a (alt meclis) hesap verme yükümlülüğünün bulunduğu bir siyasal sistem kurmuştur. Ayrıca eyaletlerin temsil edildiği meclis olan Reichstrat'ın (üst meclis) yetkileri de alt meclise göre büyük oranda kısıtlanmıştır (Karadağ, 2015: 128).

1919-1933 yılları arasında varlığını sürdüren Weimar Cumhuriyeti pek çok sorunla karşı karşıya kalmıştır. Ağır savaş tazminatları ekonomiyi büyük zarar vermiş, sürekli para basılarak borçların ödenmeye çalışılması tarihte görülmemiş enflasyon oranlarına sebep olmuş, yüksek işsizlik, açlık ve iktidardan duyulan memnuniyetsizlikten dolayı büyük protestolar baş göstermişti. Bu ortamda toplumda radikal fikirler yükselmeye başlamıştır. Bismarck dönemine kadar dayanan milliyetçiliğin faşizme dönüşmesi ve Hitler önderliğindeki Nasyonal Sosyalizme ya da Nazi ideolojisine dönüşmesine de bu dönemde başlamıştır (Artar & Baysoy, 2020: 9).

1933'te Adolf Hitler'in iktidara gelmesi ile Weimar Cumhuriyeti dönemi son bulmuştur. Kısa süre içinde devlet kurumlarını kontrolü altına alan ve siyasi partileri kapatan Naziler yönetimdeki tek erk haline gelmişlerdir. Bu doğrultuda iktidar partisinden başka siyasi partinin faaliyetleri yasaklanmış, yeni siyasi partilerin kurulması kanun dışı ilan edilmiş, devlet ve kabine lideri unvanları Hitler'de toplanmış ve devlet tümüyle bir diktatörlüğe evrilmiştir (Muratoğlu, 2014: 299).

Naziler'in amacı ırkçılığa ve faşizme dayalı ideolojilerini araç olarak kullanarak Versay Anlaşması'nın zincirlerini kırmak ve III. Reich'i kurmaktır. Bunun için gelişmiş sanayilerini kullanıp bir savaş makinesi yarattılar ve bir dünya savaşının başlattılar. 1939 yılında Almanya'nın saldırısı ile başlayan İkinci Dünya Savaşı sonucunda Almanlar mağlup oldu ve Alman siyasi birliği yeniden sonlandı (Aykaç vd., 2015: 159). Almanya müttefik devletler tarafından işgal edildi ve Naziler'in iktidarı da son buldu.

1945'te gerçekleştirilen Potsdam Konferans'ında Amerika Birleşik Devletleri (ABD), İngiltere, Sovyet Sosyalist Cumhuriyetler Birliği (SSCB) ve Fransa tarafından Almanya'nın kısmi ve hakimiyet sağlanabilecek bir yapıya dönüşmesine karar verildi (Aykaç, vd., 2015: 159). Almanya bunun üzerine SSCB kontrolündeki Demokratik Almanya Cumhuriyeti ve ABD, İngiltere ve Fransa'nın ortak kontrolündeki Federal Almanya Cumhuriyeti olarak ikiye bölündü. İkinci Dünya Savaşı'nın ardından başlayan Soğuk Savaş ile dünya iki kutuplu dünya düzenine geçti. Bu iki kutbun başında kapitalist ABD ve sosyalist SSCB bulunmaktaydı. Almanya'da bu iki kutup doğrultusunda bölündü. Doğusu SSCB tarafından işgal edildi ve burada demokrasi yürürlükten kaldırılarak totaliter sosyalist düzen kuruldu. Batısını üç müttefik devleti paylaştı ancak tek bir ülke olarak kalmasına karar verildi. Batıda federal yönetim biçiminin yanında kapitalizm ve demokrasi uygulandı. 1948 yılından itibaren varlığını iki ayrı parça haline devam ettiren Almanya 1991 yılında Soğuk Savaş'ın bitmesiyle tekrar birleşti.

3.2. Siyasi Kültür

Almanya uzun zaman boyunca otoriter ve mutlakiyete dayanan rejimler tarafından yönetildi ve demokratik girişimler çoğu zaman geriye sardı. İmparatorluk döneminde meclisin oldukça sınırlı yetkileri vardı ve imparatorun güdümünde hareket eden bir araç olarak çalışıyordu. Bu gibi sebeplerle Almanya'nın demokrasi kültürü geç gelişmeye başladı. İstikrarlı bir demokrasiye kavuşması ancak 1950'lerden sonra olabildi (Yılmaz, 2013). İkinci Dünya Savaşı'ndan sonra doğan neslin demokrasiye olan inançlarının ve siyasete katılım gösterme eğiliminin yüksekliği bu gelişimin sebepleri arasında gösterildi (Roskin, 2016).

Öte yandan birleşme sonrası oluşan doğu-batı arasındaki fark da Almanya'nın siyasi kültüründe önemli yer tutmaktadır. Nitekim Soğuk Savaş'ın bitişine kadar doğudaki Almanlar sosyalist rejim ve totalitarizmle yönetildiklerinden birleşme sonrası demokratik kültüre adapte olmak süre tabii olarak süre aldı. Zira bugün bile siyasi tercihleri, demokrasiye katılımları, oy verme eğilimleri batı tarafına göre farklılık göstermektedir. Dolayısıyla Almanya'da homojen bir siyasi kültürden bahsetmek mümkün değildir. Bu kültür de siyasal rejim kurgusunu ve siyasal alanı şekillendirmiştir.

3.3. Siyasi Kurumları

Almanya federal yapıda örgütlenmiş parlamenter bir demokrasidir. Yasama, yürütme ve yargı birbirinden yumuşak şekilde ayrılmıştır. Yasama organı Bundestag ve Bundesrat meclislerinden oluşur. Yürütmede Cumhurbaşkanı, Başbakan (Şansölye) ve Bakanlar Kurulu bulunur. Yargı

erkinin en üst organı ise Federal Anayasa Mahkemesidir. Bunun yanında federal örgütlenmenin bir sonucu olarak her 16 eyaletin kendi ayrı yasama, yürütme ve yargı organı bulunmaktadır.

3.3.1. Yasama

Almanya'da yasama organı bütün Alman yurttaşlarını temsil etmek amacıyla seçilerek göreve gelen milletvekillerinin oluşturduğu Federal Meclis (Bundestag) ve üyelerini eyaletlerin gönderdiği Federal Konsey (Bundesrat) olmak üzere iki meclislidir (Aykaç vd., 2015: 161). Bundestag yasama sisteminde üstün olan meclistir. Yasama vazifelerinin yapılabilmesi hususunda bazı kanuni düzenlemelerin gerçekleştirilebilmesi için meclislerden ikisinin de kabulü mecburidir (Parlak & Caner, 2009: 171). Bu sebeple iki meclis arasında iş birliği önem kazanmaktadır. Eğer meclisler yasa tasarısını konusunda anlaşmazlık yaşarlarsa iki meclisin de 16 üye gönderdiği bir arabuluculuk komisyonu kurulmakta ve çözüm burada aranmaktadır.

3.3.1.1. Federal Meclis (Bundestag)

Bundestag iki meclisli sistemde alt meclistir ve üst meclis Bundesrat'a göre daha güçlü konumdadır. En az 598 üyeye sahip olmakla birlikte sabit bir üye sayısı yoktur. Üyeleri seçimle göreve gelir. Milletvekili sayısı dönemden döneme değişiklik göstermektedir. Bu doğrultuda partiler aldıkları oy oranına göre temsiliyet gösterebilmeleri için fazladan koltuk kazanabilir ya da denge unsuru olarak koltuk teklif edilebilir (McCormick, 2020: 163). Yasama yılı 31 Ekim'de biter ve 1 Kasım'da başlar (Bundesrat, 2024). Federal Meclis seçimleri 4 yılda bir yapılmaktadır. Görevleri yetki alanına giren konularda yasama faaliyetlerinde bulunmak, yürütmeyi denetlemek, bütçe onaylamak, başbakanı seçmek ve uluslararası anlaşmaları onaylamaktır (Bundestag, 2024a). Ayrıca cumhurbaşkanının seçiminde etkin rol oynar ve Federal Anayasa Mahkemesinin 6 üyesini seçer. Meclis başkanı meclis üyeleri arasından 4 yıl için seçilir. Protokole göre ülkenin lideri olan cumhurbaşkanından sonra başbakan ve diğer anayasal organların başkanları değil, meclis başkanı gelir (Bundestag, 2018: 20).

Meclisteki en büyük parti Hristiyan Demokrat Birliği (CDU)'dir. Merkezin sağında konumlanan Hristiyan Demokratlar ılımlı muhafazakârlığı ve serbest piyasa ekonomisini savunmaktadır. En büyük rakipleri Sosyal Demokrat Parti (SPD)'dir. Merkezin solunda yer alan parti refah devleti anlayışını savunmaktadır. Bağımsız Demokrat Parti (FDP) liberal görüşü benimsemiş bir partidir. Merkez sağ görüşlü bir parti olmakla birlikte serbest piyasa, özgür bireyler ve toplum amaçlar. Bir değer parti ise Yeşiller'dir. Çevreci konuları meclise taşıyan parti merkezin solunda konumlanmaktadır.

Meclisin oturma düzeni yarım daire şeklinde tasarlanmıştır. Dairenin merkezine milletvekillerinin hitap edeceği bir kürsü bulunmaktadır. Meclis Başkanı bu kürsünün arkasında oturur ve tüm salonu karşısına alır. Partiler aldıkları sandalye sayısına göre meclisteki yerleri belli edilir (Bundestag, 2018: 4-5).

3.3.1.2. Federal Konsey (Bundesrat)

Yasama sistemindeki üst meclis Federal Konsey (Bundesrat)'dir. Meclis her eyaletin nüfusu oranında üç ila altı arasında üye göndermesiyle oluşur. Bu dağılıma göre Bundesrat'ın üye sayısı 69'dur (Aykaç, vd., 2015: 162). Temel görevleri de yasama faaliyetleri, yürütmeyi denetlemek ve eyaletleri temsil etmektir. Federal Konsey'in onayı olmadan Almanya'daki kanunların %50'sinden fazlası yürürlüğe giremez (Can, 2004: 9). Bundesrat'ın onayına ihtiyaç duyulmayan kanun tekliflerinde ise kanun yasaladıktan sonra 14 gün içinde itiraz edebilir (Aykaç vd., 2015: 164). Üyeleri her ne kadar atama yoluyla göreve gelse de bu atamalar rastgele değildir. Üyeler federal seçimlerden ayrı olarak yapılan eyalet seçimleri sonucu oluşan eyalet meclislerindeki parti dağılımı oranına göre seçilir. Bundesrat'ta oylama sırasında aynı eyaleti temsil eden üyeler farklı partilerden olsalar bile aynı görüşü desteklemek zorundadırlar. Bunun sebebi ise aynı eyaleti temsil etmelerine ve eyaletin tek bir sesi olması gerektiğine dayandırılmaktadır. Dolayısıyla eyalet temsilcileri aslında kendi eyalet hükümetlerinin vekili durumuna gelmektedir (Parlak & Caner, 2009: 170).

3.3.1.3. Eyalet Meclisleri (Landtag)

Almanya'nın federal sisteminde her eyaletin kendine ait bir yasama meclisi bulunmaktadır. Federal Meclisin yasama alanı dışına kalan her konuda yasama faaliyetlerinde bulunabilirler. Bundesrat üyeleri bu meclislerden çıkmaktadır. Cumhurbaşkanlığı seçimlerinde de etkin rol oynamaktadırlar.

3.3.2. Yürütme

Almanya'da parlamenter sistemin bir sonucu olarak devletin başı ve hükümetin başı unvanları ayrı olarak temsil edilmektedir. Devletin başı cumhurbaşkanı iken hükümetin başı şansölyedir. Bunun yanında her eyalette seçimle göreve gelen yürütme organları bulunmaktadır.

3.3.2.1. Cumhurbaşkanı

Cumhurbaşkanı yürütmenin başıdır. Görev süresi 5 yıldır ve aynı kişi en fazla iki dönem seçilebilir. Cumhurbaşkanı Federal Konsey tarafından seçilir. Konsey genel olarak 5 yılda bir toplanan Federal Meclis milletvekillerinin

tamamından ve eyalet meclislerinden gelen Bundestag milletvekilleri ile aynı sayıda eyalet milletvekilinden oluşur (Bundestag, 2024b). Cumhurbaşkanı yürütmede sembolik bir konumdadır. Tarafsız ve dengeleyici bir unsur olması beklenir. Temel olarak görevleri de devletin başı olmak, kanun tekliflerini imzalamak ve başbakanı, bakanları, Federal Anayasa Mahkemesi üyelerini ve üst düzey kamu görevlilerini atamaktır (Federal Almanya Cumhuriyeti Anayasası, Md. 54, 60).

3.3.2.2. Şansölye ve Federal Hükümet

Şansölye yürütmedeki esas güçtür. Cumhurbaşkanı Bundestag üyesi bir adayı şansölye adayı olarak önerir ve daha sonra bu aday Bundestag'ta oylanır. Meclis, cumhurbaşkanının önerdiği adayı seçmez ise 14 gün sonra yeni bir oylama yapar ve kendi inisiyatifi ile şansölyeyi seçer. Şansölye hükümet politikasını belirleme gücüne tek başına sahip olmasının yanında meclise karşı, bütün kabineyi temsilen, sorumludur (Özdemir, 2017: 41).

Federal Hükümetin büyüklüğünü şansölye belirler ve bakanlar şansölyenin önerisi üzerine cumhurbaşkanı tarafından atanır. Üyeler genellikle Bundestag'dan atanmakla beraber nadir de olsa meclis dışından atamalar da yapılabilmektedir. Federal Hükümet yasa teklifinde bulunabilir ancak teklif Bundestag'a gitmeden önce Bundesrat'a gönderilir ve görüşü alınır. Kurul'un parlamentoya karşı bir sorumluluğu bulunmaz bunun yerine şansölyeye karşı sorumludurlar. Bakanların şansölyeye karşı sorumluluğu onu yürütmedeki açık ara en güçlü kişi yapar (Federal Almanya Cumhuriyeti Anayasası, Md. 65, 76).

Almanya siyasi sisteminde yürütmenin güven oylamasına tabi tutulması ancak mevcut hükümet görevdeyken yerine meclis tarafından alternatif bir hükümet seçilirse mümkündür. Buna yapıcı güven oylaması usulü adı verilmiş. Almanya Anayasası (67. Md.)'na göre "*Federal Meclis, Federal Başbakanı güvensizlik oyunu ancak, üyelerinin salt çoğunluğuyla ona bir halef seçmek ve Federal Cumhurbaşkanı'nın görevden azlını istemek suretiyle verebilir. Federal Cumhurbaşkanı bu isteğe uyar ve seçilene atar.*" Bu uygulama yürütmenin güven oylaması ile düşürülmesini zorlaştırmaktadır. Yapıcı güven oylaması Almanya'da yalnızca bir kere sonuca ulaşmıştır (McCormick, 2020: 158).

3.3.3. Yargı

Almanya'da yargı yetkisi Anayasaya göre (M. 92) "*Yargıçlara aittir; bu yetki, Federal Anayasa Mahkemesi, bu Anayasada öngörülen federal mahkemeler ve eyaletlerin mahkemeleri aracılığıyla kullanılır.*" Almanya Anayasası, İkinci

Dünya Savaşı'ndan sonra 1949 yılında ülkeyi işgal eden Müttefik Devletler'in yönetiminde yazılmıştır. Resmi adı Temel Yasa olmakla beraber Bonn Anayasası da denmektedir. Yüz kırk altı maddeden oluşur. Anayasanın ilk on dokuz maddesinde sivil haklara ve özgürlüklere yer verilmiştir. Federasyon ve eyaletler kısmı on yedi maddeden oluşur. Temel Yasa, eyaletlere daha fazla yetki verdiği için Weimar Anayasasından daha demokratik ve federal bir anayasa olarak kabul edilir (Kürkçüer, 1957: 103). Anayasa'da Federal Meclis, Federal Konsey, cumhurbaşkanı, hükümet, federasyonun yasama yetkisi, yargı, maliye, savunma, ortak görevler ve geçici hükümler başlıkları bulunmaktadır. Anayasa değişikliği yapmak için Bundestag ve Bundesrat meclislerinin üye sayılarının 2/3'ü ile teklife onay vermesi gerekmektedir (Federal Almanya Cumhuriyeti Anayasası, Md. 79). Alman yargı sisteminde en üst yargı organı Federal Anayasa Mahkemesi'dir. On iki üyeden oluşur ve görev süreleri 12 yıldır. Üyelerinin altısını Bundestag, altısını Bundesrat meclisi seçer. Üyeleri on iki yıl süreyle görev yapar. Mahkemenin görevi anayasal denetim yapmak ve eyaletler merkezi hükümetler arasındaki yetki uyuşmazlıklarını çözmektir (Md.93-94).

Anayasa Mahkemesi haricinde de ülkede yüksek mahkemeler bulunur. Federasyonun yargı sistemi adli, idari, vergi, iş ve sosyal yargı bölümleri olmak üzere ayrı ayrı Federal Temyiz Mahkemesi, Federal İdare Mahkemesi, Federal Vergi Mahkemesi, Federal İş Mahkemesi ve Federal Sosyal Mahkemesinden oluşur. Ek olarak bu mahkemelerin kurduğu bir de Ortak Daire vardır. Bu daire temel olarak yargı içtihatları üzerinde çalışmaktadır (Md. 95).

3.4. Siyasi Süreçler

Bu bölümde Almanya'daki seçim sistemleri, siyasi partiler, sivil toplum yapısı ve siyasal alanın diğer aktörleri üzerinde bir değerlendirme yapılmaktadır. Bu kurumların siyasal sistem üzerindeki etkileri tartışılmaktadır.

3.4.1. Seçimler

Almanya'da seçimler en çok dört yılda bir yapılır. Seçim sistemi olarak dar bölgeyi basit çoğunluk sistemini ve nispi temsil sistemini içeren karma bir sistem kullanılır. Bu sisteme göre seçmenler iki oy birden kullanır. İlk oyunu dar bölgeyi basit çoğunluk sisteminde aday olan milletvekili adayına verir. Ülke 299 seçim bölgesine ayrılmıştır. Her bölgede en çok oyu alan aday seçilir. İkinci oy nispi temsil sistemine göre her eyalette seçime giren partilere verilir. Partiler aldıkları oy oranına göre Federal Mecliste sandalye kazanır. Seçimde %5 oy oranını geçmeyen partiler meclise giremez (Md. 38-39). Bu sistem küçük partilerin ve bağımsız adayların büyük partiler karşısında

temsil kabiliyetinin azalmasını engellemeyi amaçlar. Bayraktarlı'nın (2017: 168) ifadeleriyle “*Bu nedenle Alman seçim sistemi, genel olarak, seçime katılan parti veya bağımsız adayların aldıkları oy ile elde ettikleri siyasal güçleri oranında parlamentoda temsil edilmelerine olanak sağlayacak adalet ilkesine dayalı bir hesaplama sistemini tercih etmiştir.*”

Seçim sisteminin küçük partilerin lehine olacak şekilde işlemesi büyük partilerin oy oranlarının düşmesine ve mecliste tek bir partinin hükümeti kuracak çoğunluğu elde edememesine sebep olabilmektedir. Bu durumun genel olarak sonuçlarından biri de koalisyon hükümetlerinin kurulmasıdır. Nitekim Almanya’da 1949’daki cumhuriyetin ilanından bu yana bir partinin tek başına hükümet kurabilmesi sadece bir kere gerçekleşmiştir (McCormick, 2020: 160).

3.4.2. Siyasi Partiler ve Eyaletler

Alman siyasetinde iki büyük partinin hâkimiyet bulunmaktadır. Genellikle merkez sağdaki Hristiyan Demokratlar ve merkez soldaki Sosyal Demokratlar Bundestag’daki koltukların çoğunluğunu elde etmektedirler. Seçim sisteminin koalisyonları teşvik etmesi sonucu tek parti hükümeti genellikle kurulamamaktadır. Bu sistem nedeniyle en çok oyu alan parti bir ya da iki küçük parti ile bir araya gelerek hükümeti kurmaktadır (Bayraktarlı, 2017). Koalisyon hükümetlerinin bir sonucu olarak partilerin iş birliği içinde çalışmasının gerekliliği, mecliste parti disiplini sıkılaştırmakta ve milletvekillerinin parti ile aynı görüşte oy kullanmasına yönelik eğilimi teşvik etmektedir.

Parlamente sistemin bir sonucu olarak hükümeti denetlemek Bundestag ve Bundesrat’ın görevidir. “*Federal Meclis; hükümet sorgusu, soru saati, yazılı soru, büyük soru, küçük soru ve güncel saat adı altında çeşitli soru mekanizmaları ile hükümeti denetlemektedir.*” (TBMM, 2019b). Federal Konsey de gerekli gördüğü takdirde hükümetten görüş isteyebilmektedir. Öte yandan her eyaletin kendi yasama, yürütme ve yargı organının olması, cumhurbaşkanı seçimindeki etkin rolleri, Bundesrat üyelerini atamaları ve Bundestag meclisinin üye sayısının genellikle yarısından fazlasının eyaletlerde seçime giren partilerden gelmesi eyaletleri merkez karşısında güçlü bir noktada konumlandırmaktadır.

3.4.3. Sivil Toplum Kuruluşları ve Baskı-Çıkar Grupları

Sivil toplum kuruluşları, Almanya’da diğer gelişmiş demokrasilerde olduğu gibi etkin bir kimliğe sahiptir fakat sivil alanın ülke genelime homojen olarak dağılmadığı ifade edilmektedir (Aykaç vd., 2015: 179).

Ülkenin doğusunda ve yaşlı nüfus arasında sivil topluma katılım düşükken genç nüfusta oldukça yaygındır. Güçlü bir sivil toplumun yanında gelişmiş bir sanayiye sahip olan Almanya'da sendikacılık ve lobıcılık faaliyetleri de oldukça yaygındır. En büyük iki partiden biri olan Sosyal Demokratlar 1870'lerde bir işçi hareketi olarak başlamıştır (Tauscher, 2014: 86-88). Sendikalar tarihi süreçte işçilerin haklarının, çalışma koşullarının ve hayat standartlarının iyileşmesinde rol oynamışlardır. Güçlü sendikal hareketlerin yanında güçlü lobıcılık faaliyetlerinde bulunan dünya çapında faaliyet gösteren pek çok şirkete ev sahipliği yapmaktadır.

4. Siyasal Sistemlerin Karşılaştırılması

Bu bölümde iki ülke siyasal sistemleri bakımından karşılaştırılmaktadır. Bu karşılaştırma ülkelerin siyasi gelişimleri, kültürleri, kurumları ve süreçleri ile sivil alanları üzerine odaklanmaktadır. İki ülkenin ekonomik, sosyal, kültürel, coğrafi ve politik özellikleri dikkate alındığında küresel siyasal sistemde iki güçlü devlet oldukları tespit edilebilmektedir. İki ülke de Birleşmiş Milletler Güvenlik Konseyi'nin daimi üyesidir. Bu durum iki ülkeyi de siyasal sistemde önemli avantaj ve üstünlük sağlamaktadır. Bunun yanında her iki ülke de sanayileşmiştir ve gelişmiş ekonomilere sahiptir. Her ne kadar demokratik kültürün yaş gruplarına göre dağılışı farklı olsa da iki ülke de gelişmiş demokrasilere sahiptir. Coğrafya olarak Almanya Avrupa'nın merkezinde en büyük yüz ölçümüne ve nüfusuna sahip ülkesidir. Çevresi yüzyıllardır rekabet içerisinde olduğu güçlü devletler ile çevrilidir. İngiltere Avrupa'nın Kuzey Batı'sında bir ada ülkesidir. İki ülke de yüksek yaşlı nüfusuna sahiptir ve yüksek işgücü ihtiyacından dolayı düzenli olarak göçmen almaktadır.

4.1. Siyasi Gelişim

Birleşik Krallık ve Almanya'nın kökeni Kavimler Göçü ile Avrupa'ya gelip yerleşen Cermen kavimlerine dayandırılmaktadır. Ancak Britanya Adaları Birleşik Krallık için adeta bir kale görevi görerek Avrupa'dan izole etmiştir. Diğer yandan Avrupa'nın merkezinde yer alan ve güçlü devletlerle çevrili olan Almanya, rakip devletlerin izlediği politikalar sebebiyle savaşlarla karşı karşıya kalmıştır. Bu bağlamda Birleşik Krallık'ın ise siyasi gelişimini işgale uğramadan kesintisiz olarak gerçekleştirdiği; Almanya'nın siyasi gelişiminin sekteye uğradığı ve dışarıdan müdahaleye maruz kaldığı ifade edilebilmektedir. Sosyal ve siyasal alan ilişkisi bakımından Almanya'da kilisenin egemen olması din savaşlarına sebebiyet vermiş ve ülkede var olan siyasi ayrılığı daha da derinleştirmiştir. Diğer yandan Birleşik Krallık'ın Katolik Kilisesinden ayrılması ve devlet kontrolünde yeni bir kilise kurması

onu Avrupa'daki yıkıcı din savaşlarından korumuştur ve ülkedeki merkezi yönetim ciddi güç kayıpları yaşamamıştır. Demokratik gelişim üzerinde bir değerlendirme yapıldığında Birleşik Krallık'ın Magna Carta ile başlayan sürecin bin yıllık sosyo-politik evrim yoluyla geliştiği görülmektedir. Almanya'nın demokrasisi ise 19. yüzyılda ilan edilmiş ancak pek çok defa işgaller ve mutlak yönetimler sebebiyle kesintiye uğramıştır.

4.2. Siyasi Kültür

Birleşik Krallık'ta demokrasi kültürünün toplumun tüm kesimlerine yayılma eğilimi göstermişken, Almanya'da heterojen olarak dağıldığı ileri sürülebilir. Bu sebeple iki ülkenin demokrasi kültürü Almanya'nın genç nüfusuna göre kıyaslanırsa benzerdir, fakat nüfusun tümünü içine alan bir değerlendirmede önemli farklılıklar tespit edilebilir. Birleşik Krallık'ın büyük çoğunluğu sembolik dahi olsa kraliyet ailesine büyük saygı duymaktadır. Bunun karşın Almanya'da siyasi birliğini geç sağlanması ve ülkenin pek çok kez işgale uğrayıp dışarıdan müdahalelere maruz kalması gibi nedenlerden siyasi rejime ilişkin güçlü bir gelenekçiliğin gelişmediği belirtilebilir.

4.3. Siyasi Kurumlar

Birleşik Krallık üniter yapıda parlamenter monarşidir; Almanya ise federal yapıda parlamenter demokrasidir. Parlamenter rejime sahip olmanın bir sonucu olarak bu iki ülkede yasama, yürütme ve yargı erkleri birbirinden yumuşak şekilde ayrılmıştır. Fark ise Almanya federal bir devlet olmasının sonucu olarak merkezi yönetim yetkilerinin bir kısmını eyaletlerle paylaşmaktadır.

4.3.1. Yasama

Yasama organları açısından Birleşik Krallık ve Almanya iki meclisli yasama sistemine sahiptir ve seçimle göreve gelen alt meclis güçlü konumdadır. Federal Meclis ve Avam Kamarası benzer görevlere sahiptir. Birleşik Krallık'ta Avam Kamarası'nın yasama gücünü sınırlayacak herhangi bir yasa veya kurum yoktur. Almanya'da Bundestag eyaletleri ilgilendiren yasa tasarılarında üst meclisin onayına ihtiyaç duyar. Avam Kamarası'nın görev süresi 5 yıl olan 650 üyesi bulunurken, Bundestag'ın görev süresi 4 yıl olan ve sayısı seçim sonuçlarına göre değişen en az 598 üyeden oluşur. Temsil oranına baktığımızda iki ülkede kişi başına düşen milletvekili sayısı benzer orana sahiptir.

Birleşik Krallık yasama sisteminde Avam Kamarasının Lordlar Kamarasına karşı açık üstünlüğü bulunmaktadır. Çoğu yasa tasarısı Lordlar Kamarasının onayına ihtiyaç duymadan yasalaştırılabilmektedir. Almanya yasama

sisteminde ise iki meclisin güç dağılımı daha dengeli bir görünümde. Çünkü Federal Konsey'in merkezi yönetime karşı dengeleyici bir unsur olması ve eyaletleri temsil etmesi amaçlamıştır.

4.3.2. Yürütme

Birleşik Krallık'ta demokrasi uzun bir süreç içinde aristokratların ve alt sınıfların gücü kraliyetten kendi ellerine yavaş yavaş almalarıyla geliştirmiştir. Bununla birlikte monarşinin varlığını devam ettirmesine de izin vermiştir. Almanya'da ise demokrasi cumhuriyet olmasına rağmen tepeden-inme bir yöntemle gelişme göstermiştir. Fakat Birleşik Krallık'ta demokrasinin halk tabanlı bir hareket olmasına rağmen yürütmenin başında bir monarkın bulunması; Almanya'da ise tepeden inme bir demokrasiye rağmen yürütmenin başında seçimle gelen bir cumhurbaşkanının olması dikkat çekicidir. Bu durum ülkelerin kendine has siyasi kültürünün bir sonucu olarak yorumlanabilir. Birleşik Krallık'ta yürütmenin başında soy bağı ile göreve gelen ve ömür boyu görevde kalan kral/kraliçe varken, Almanya'da 5 yılda bir seçimle göreve gelen ve en fazla iki kere seçilebilen Cumhurbaşkanı bulunur. Kral/kraliçe otoritesini/saygınlığını geleneklerden alırken, Almanya Cumhurbaşkanı anayasadan almaktadır.

Yürütme erkindeki asıl güç iki ülkede de alt meclisin içinden seçilen başbakanın uhdesinde toplanmıştır. Görevleri açısından ikisi de benzer yükümlülükler taşımaktadır fakat Alman başbakanının güven oylaması ile düşürülmesinin daha zor olması, hükümet üzerinde daha fazla hâkimiyet kurabilmesine olanak veren düzenlemeler, bu makamı Birleşik Krallık'taki mevkidaşı karşısında daha güçlü bir konuma yerleştirmektedir.

İki ülkenin kabinesi karşılaştırıldığında Birleşik Krallık'ta ortak sorumluluk ilkesi; Almanya'da ise sadece başbakanın hükümete karşı sorumluluğu söz konusudur. Bu durum Alman şansölyesinin hükümetteki konumunu güçlendirmekte ve bakanların siyasi gücünü azaltmaktadır.

4.3.3. Yargı

Alman Anayasası yazılıdır ve İkinci Dünya Savaşı'nın ardından Müttefik Devletleri'nin etkisi altında oluşturulmuştur. Almanlar Weimar Cumhuriyeti'nin başarısızlığından aldıkları dersler doğrultusunda anayasa değişiklikleri yapmış ve merkezi yönetim ile eyaletler arasında dengeli bir güç sistemi kurabilmiştir. Birleşik Krallık'ta ise kodifiye edilmiş yazılı bir anayasadan ziyade sözlü bir anayasa söz konusudur ve bin yılı aşkın sürede gelişmiştir. Hukukun temel kaynağı Almanya'da anayasa iken Birleşik Krallık'ta parlamento kararları, gelenekler ve mahkeme kararlarıdır. Birleşik

Krallık'ta kamu hukuku-özel hukuk ayrımı bulunmaktadır. Almanya'da ise tek bir hukuk sistemi bulunmaktadır ancak hukuki yetkiler federal yönetim ile eyaletler arasında paylaştırılmıştır.

Birleşik Krallık'ta en yüksek yargı organı Birleşik Krallık Yüksek Mahkemesi'dir. Üyeleri 12 kişiden oluşur ve zorunlu emeklilik yaşı gelene kadar görevde kalabilir. Alman Federal Anayasa Mahkemesi de 12 üyeye sahiptir ve üyeler 12 yıl görev yapar. Görevleri benzerlik göstermekle beraber Alman Federal Anayasa Mahkemesi eyaletler ile merkezi yönetim arasında ki bir denge unsuru görmektedir.

4.4. Siyasi Süreçler

Birleşik Krallık ve Almanya gelişmiş ülkeler arasındadır ve siyasi alanda birey, toplum, sendikalar, şirketler ve devlet arasında karşılıklı ilişkilerin yoğun olduğu ifade edilebilir. Bu bölümde iki ülkenin siyasi süreçleri karşılaştırılmaktadır.

4.4.1. Seçimler

Seçim sistemi iki ülke açısından kısmen benzerlik göstermektedir. Almanya milletvekillerinin neredeyse yarısını İngiltere gibi dar bölgeci basit çoğunluk sistemine göre seçmektedir. İki seçim sistemindeki farklılık ise Almanya'nın melez seçim sistemiyle eyaletlere de dolaylı olarak siyasi sistemde yer vermesinden kaynaklanmaktadır. Seçim sonucuna göre küçük partilerin ve eyaletlerin temsil gücünün düşmemesi için mecliste fazladan sandalye vermesi çoğulculuğa katkı sağlamaktadır. Birleşik Krallık'ta seçim sistemi koalisyonları önleyip istikrarsızlık oluşmasını engelleyecek şekilde tek bir partinin iktidarı elde edeceği şekilde tasarlanmıştır.

4.4.2. Siyasi Partiler

Siyasi partiler bakımından iki ülkede de alt mecliste iki büyük partinin hâkimiyeti söz konusudur. Küçük partiler dikkate alındığında ise Alman seçim sisteminin koalisyonların önünü açması nedeniyle küçük partileri sistemde daha etkin bir konum kazanabilmektedir.

Parti disiplini iki ülke de sıkıdır ancak Birleşik Krallık'ta partisiyle uzlaşmayan milletvekillerinin muhalif partiye ya da etkisiz küçük partilere geçmesi istisna bir uygulama olarak görülmektedir. Almanya'da ise milletvekilleri küçük partilerin etkin gücü sayesinde parti değiştirme konusunda daha avantajlıdır. Meclisteki egemenlik açısından iki ülkede de iktidar partisi teknik olarak istediği yasa tasarısını geçirme konusunda geniş imkânlara sahiptir. Yürütmeyi denetleme açısından iki ülkede de parlamento

yetkilidir ancak Almanya'daki güven oylaması sisteminin yasamayı yürütme karşısında nispeten güçsüz duruma düşürdüğü ileri sürülebilir.

4.4.3. Sivil Toplum Kuruluşları ve Baskı-Çıkar Grupları

Sivil toplum açısından iki ülke de çok sayıda ve etkin olan sivil toplum kuruluşu bulunmaktadır. Ayrıca sendikacılık ve lobicilik faaliyetleri de gelişmiştir. Bu bağlamda sivil-siyasal alan arasındaki etkileşimin güçlü olduğu ifade edilebilmektedir. Demokratik sistemlerin temel unsurların olan sivil toplumun iki ülke de gelişmiş bir profil çizmesi ülkelerin demokrasi kültürüyle açıklanabilir.

5. Genel Değerlendirme ve Sonuç

Siyasi kurumlar açısından iki ülkenin de benzerlikleri ve farklılıkları söz konusudur. Alt meclislerin yapısı ve görevleri oldukça benzerken üst meclisler kıyaslandığında büyük farklılıklar bulunmaktadır. Almanya'daki eyalet sistemi Bundesrat'ın Birleşik Krallık'taki üst meclis gibi önemini kaybetmesini engelleyen bir özellik olarak öne çıkmaktadır. Yürütmenin başları olan Alman cumhurbaşkanı ve Birleşik Krallık monarkı yetkilerini ve egemenliklerini farklı kaynaklardan alsalar da benzer görev ve yetkilere sahiptirler. İki sistemde de başbakanlar yürütmenin güçlü kanadını oluşturmaktadır. Fakat Almanya başbakanı yapıcı güven oylaması ve hükümetteki tek sorumlu kişi olması sebebiyle Birleşik Krallık'taki mevkidaşına nazaran güçlü konumdadır.

Seçim sistemleri açısından Birleşik Krallık'taki seçim sistemi çoğulcu, Alman sistemi çoğunlukçu şekilde dizayn edilmiştir. Büyük partilerin lehine çalışan Birleşik Krallık seçim sistemi genellikle merkezi, hızlı çalışan ve tek partiden oluşan bir hükümet ortaya çıkarmaktadır. Diğer taraftan küçük partileri de sistemde etkin bir konuma getiren ve koalisyonları mecbur kılan Alman seçim sistemi koalisyon hükümetlerini gerektirmektedir. Sivil toplum örgütlerinin sayısının fazlalığı ve sistemdeki etkinliğinin yanında lobicilik ve sendikal faaliyetler Birleşik Krallık ve Almanya'nın siyasi etki yaratma süreçlerinin sadece devlet tarafından değil karşılıklı, dinamik ve çok yönlü olmasına katkı sağlamaktadır.

Birleşik Krallık ve Almanya'nın aynı Cermen kökenine dayansalar da farklı coğrafyalarda bulunmaları ve farklı tarihsel olaylar yaşamaları sebebiyle siyasi gelişimleri farklı yönlerde olmuştur. Buna rağmen iki ülke de etkin bir şekilde işleyen toplumsal ve siyasal dinamiklerine uygun bir sistem kurmayı başarmıştır. Özellikle Almanya'nın federal parlamenter sistemi ülkenin siyasi dinamiklerine göre eyaletlerle merkezi yönetim arasında denge oluşturmak için özel olarak tasarlanmış bir sistem görünümünü vermektedir.

Kaynakça

- Alganer, Y. & Çetin, M. (2014). Avrupa'da birlik ve bütünleşme hareketleri. *Marmara Üniversitesi İktisadi ve İdari Bilimler Dergisi*, 23(2), 285-309.
- Almond, A. G. & Verba, S. (1989). *The civic culture*. Sage Publications.
- Artar, T. & Baysoy, E. (2020). Bismarck döneminden 2. Dünya Savaşına alman jeopolitik düşüncesi: Hausofer ve Hitler karşılaştırması. *Kara Harp Okulu Bilim Dergisi*, 30(1), 1-24.
- Atay, E. E. (2017). *Hukuk başlangıcı*. Gazi Kitabevi.
- Aykaç, B. vd. (2015). *Çağdaş siyasal sistemler*. Alter Yayıncılık.
- Bayraktarlı, İ. Y. (2017). Federal Almanya Cumhuriyeti seçim sistemi. *Gazi Üniversitesi İktisadi ve İdari Bilimler Fakültesi Dergisi*, 19(1), 143-170.
- Bundesrat. (2024). Rules of procedure of the Bundesrat. <https://www.bundesrat.de/EN/funktionen-en/go-en/go-en-node.html>
- Bundestag. (2018). Olgular: Federal meclise bir bakış. DruckhausWaiblingen, Almanya. <https://www.bundestag.de/resource/blob/595388/ed51263794b4b413dba9ecfea0c688c4/olgular.pdf>
- Bundestag. (2024a). Parlamentonun oluşumu ve görevleri. <https://www.bundestag.de/tr/parlamento/aufgaben-inhalt-595418>
- Bundestag. (2024b). *Federal cumhurbaşkanının seçimi*. <https://www.bundestag.de/tr/parlamento/wahl-bundespraesident-inhalt-595428>
- Can, İ. (2004). Almanya'da devletin yapısı ve vergi sisteminin anayasal temelleri. *Maliye Dergisi*, 145, 37-96.
- Central Intelligence Agency (CIA). (2023a). *United Kingdom*. <https://www.cia.gov/the-world-factbook/countries/united-kingdom/>
- CIA. (2023b). *Germany*. <https://www.cia.gov/the-world-factbook/countries/germany/>
- Çağlı, O. (1958). Garp hukuk tarihinde Cermen devri. *Journal of Istanbul University Law Faculty*, 23(1-2), 47-67.
- Çuhadar, S. (2020). Sivil toplum kuruluşlarına genel bakış ve ANKOS. *İbn-i Haldun Çalışmaları Dergisi*, 5(2), 137-151. <https://doi.org/10.36657/ihtcd.2020.70>
- Derya, H. (2015). Almanya ve Japonya'nın sanayileşme sürecinde korumacı politikaların önemi. *Akademik Bakış Uluslararası Hakemli Sosyal Bilimler Dergisi*, (48), 97-117.
- Duits, S. (2021). Kutsal Roma İmparatorluğu. Y. Yanardağ (Çev.), *World History Encyclopedia Türkçe*. <https://www.worldhistory.org/trans/tr/1-17433/kutsal-roma-imparatorlugu/>
- Dummet, A. (2006). United Kingdom. In R. Bauböck, E. Ersbøll, K. Groenendijk, & H. Waldrauch (Eds.), *Acquisition and Loss of Nationalit-*

- y|Volume 2: Country Analyses: Policies and Trends in 15 European Countries (pp. 551–586). Amsterdam University Press. <http://www.jstor.org/stable/j.ctt46n00f.19>
- Erkul, İ. Ç. (2015). İngiliz Parlamentosunun mutlak monarşiye karşı güç kazanma sürecinin analizi. *Uludağ Üniversitesi İktisadi ve İdari Bilimler Fakültesi Dergisi*, 34(2), 131-151.
- Ertaş, A.(2020). Parlamentoların anası Westminster Parlamentosu: Tarihsel-kurumsal kökenler, kurumsal yapı ve kanun yapım süreci. *Yeditepe Üniversitesi Hukuk Fakültesi Dergisi (YÜHFD)*, 17(2), 447-499.
- Federal Almanya Cumhuriyeti Anayasası. <https://www.bundestag.de/resource/blob/595396/6f9cc381bf6770954d6905c87f12b57d/gg.pdf>
- Gov.UK. (2023a). *Ministerial role prime minister*. <https://www.gov.uk/government/ministers/primeminister#:~:text=The%20Prime%20Minister%20is%20the,Civil%20Service%20and%20government%20agencies>
- Gov.UK. (2023b). *Elections*, <https://www.gov.uk/elections-in-the-uk/general-election>
- Hanar, M. (2018). Fatih William ve İngiltere’de feodal sistemin kurulması. *Ortaçağ Araştırmaları Dergisi*, 1(1), 43-51.
- Hilton, M. vd. (2010). The big society: Civic participation and the state in modern Britain. <https://www.historyandpolicy.org/policy-papers/papers/the-big-society-civic-participation-and-the-state-in-modern-britain>
- <https://members.parliament.uk/parties/lords/by-peerage>
- İlal, E. (2011). Magna Carta. *Journal of Istanbul University Law Faculty*, 34(1-4), 210-242.
- Jenkins, S. (2012) Short history of England. Profile Books Ltd.
- Kama, S. (2016). Parlamenter hükümet sistemi olarak “Westminster modeli” Britanya örneği üzerine bir deneme. *Marmara Üniversitesi Hukuk Fakültesi Hukuk Araştırmaları Dergisi*, 22(2), 161-201.
- Kara, F. (2012). Birleşik Krallık Avam Kamarası çalışma usul ve esasları üzerine. *Yasama Dergisi*, 21, 7-50.
- Karadağ, C. (2015). Alman federalizminin tarihsel süreçteki gelişimi. *Manisa Celal Bayar Üniversitesi Sosyal Bilimler Dergisi*, 13(2), 121-136. <https://doi.org/10.18026/cbusos.32235>
- Kürkçüer, O. (1957). Federal Almanya Cumhuriyeti Anayasası ve bu anayasayı meydana getiren amiller. *Journal of Istanbul University Law Faculty*, 22(1-4), 88-111.
- McCormick, J. (2020). *Karşılaştırmalı siyaset ve yönetim sistemleri*. M. Ceylan (Çev.), Felix Kitap.

- Muratoğlu, T. (2014). Almanya Federal Cumhuriyeti'nde devlet yapılanması. *Ankara Hacı Bayram Veli Üniversitesi Hukuk Fakültesi Dergisi*, 18(2), 291-366.
- Özbudun, E. (1968). İngiltere'de parlamento egemenliği teorisi. *Ankara Üniversitesi Hukuk Fakültesi Dergisi*, 25(1), 59-79. https://doi.org/10.1501/Hukfak_0000001334
- Özdemir, H. (2017). Büyük Britanya ve Kuzey İrlanda Birleşik Krallığında ulus devletin oluşumu ve sorunları üzerine bir değerlendirme. *İnönü Üniversitesi Uluslararası Sosyal Bilimler Dergisi*, 6(2), 16-41.
- Özmen, S. (2018). Frank krallığında Yahudiler. *Ortaçağ Araştırmaları Dergisi*, 1(1), 52-66.
- Öztürk, M. (2023). Alman siyasi birliğine giden süreçte Prusya'nın, Zollverein'in ve Bismarck'ın rolü. *Akademik İncelemeler Dergisi*, 18 (2), 400-419. <https://doi.org/10.17550/akademikincelemeler.1313540>
- Parlak, B. & Caner, C. (2009). *Karşılaştırmalı siyasal ve yönetsel yapılar*. Alfa Aktüel Yayınları.
- Parliament.uk. (2023a). The story of parliament. <https://www.parliament.uk/globalassets/documents/commons-information-office/Publications-2015/THE-STORY-OF-PARLIAMENT-web.pdf>
- Parliament.uk. (2023b) *Question time*. <https://www.parliament.uk/about/how/business/questions/>
- Parliament.uk. (2023c). *MPs and Lords*. <https://members.parliament.uk/>
- Roskin, M. (2016). *Çağdaş devlet sistemleri*. Adres Yayınları.
- Sander, O. (2003). *Siyasi tarih ilkçağlardan 1918'e*. İmge Kitabevi.
- Searles, P. J. (1953). Bouvines: Battle of Rogues and Scoundrels. *The Military Engineer*. 45 (303). 37-39.
- Statista.com (2024), Birleşik Krallık GSYİH ve kişi başı GSYİH, <https://www.statista.com/statistics/263600/gross-domestic-product-gdp-per-capita-in-the-united-kingdom/>
- Stollberg-Rilinger, B. (2006). *Kutsal Roma İmparatorluğu*. Vakıfbank Yayınları.
- Şahin, M. (2004). Anglikanizm öncesi İngiltere ve Anglikanizmin doğuşu. *Necmettin Erbakan Üniversitesi İlahiyat Fakültesi Dergisi*, 18(18), 137-154.
- Şahingöz, A. (2022). Avrupa'da insan haklarının tarihsel gelişimi. *EURO Politika*, (17), 90-98.
- Tauscher, S. (2014). Cumhuriyet Halk Partisi ve Alman Sosyal Demokrat Partisi'ne yön veren parti programlarının karşılaştırmalı analizi. *Bilgi Sosyal Bilimler Dergisi*, (2), 84-112.
- Taylor, E. (1979). *House of Commons at work*. Macmillan Press.
- Türkiye Büyük Millet Meclisi (TBMM). (2019a). *İngiltere Avam Kamarasında yasama, denetim ve bütçe süreçleri*. TBMM Araştırma Merkezi.

- TBMM. (2019b). *Almanya Parlamentosunda yasama, denetim ve bütçe süreçleri*. TBMM Araştırma Merkezi, Ankara.
- The Constitution Society. (2023a). *The monarchy*. <https://consoc.org.uk/the-constitution-explained/the-monarchy/>
- The Constitution Society. (2023b). *The executive*. <https://consoc.org.uk/the-constitution-explained/the-executive/#executive>
- The Electoral Commission. (2024). UK Parliament. <https://www.electoralcommission.org.uk/voting-and-elections/how-elections-work/types-elections/uk-parliament>
- World Bank Group. (2024). *Germany*. <https://data.worldbank.org/country/DE>
- Yılmaz, B. (2010). İngiltere’de siyaset: Seçimler ve siyasi partiler. *Politika Dergisi*, https://www.politikadergisi.com/sites/default/files/kutuphane/ingilterede_siyaset_secimer_ve_siyasal_partiler.pdf
- Yılmaz, N. (2013). Weimar dönemi ve öncesinde meydana gelen siyasi çekişmeler ve ekonomik krizlerin Alman Sosyal Demokrat Partisi bağlamında bir değerlendirmesi. *Afyon Kocatepe Üniversitesi Sosyal Bilimler Dergisi*, 15(1), 73-87.

Erin Brockovich Filmi Örneğinde Endüstriyel Üretimin Çevresel Çıktılarına İlişkin Etik Değerler

Ezgi Tokdil¹

Özet

Araştırmada, çevre aktivisti ve insan hakları savunucusu olan Erin Brokovich'in Kaliforniya eyaletinin Hinkley bölgesinde yaşayanların suya karışan zehirli krom maddesi nedeniyle yaşadığı sağlık sorunlarından yola çıkarak sorumlu gaz ve elektrik şirketinin ihmalinin ve sorunu örtbas etme çabasının hem çevresel hem insan sağlığı üzerindeki yıkıcı etkilerini ortaya çıkarmasını anlatan yönetmenliğini Steven Soderbergh'in üstlendiği 2000 yapımı Erin Brockovich isimli film analiz edilerek gerek insan sağlığının gerek çevre sağlığının politik bir değer olarak kabul edilmesinin arkasındaki etik dışı süreç incelenmektedir. Bu bağlamda öncelikle çevresel kirlilik ve insan sağlığı üzerindeki etkileri değerlendirilerek insan ve diğer ekosistemlerin sürekliliği için temel gereksinimlerden biri olan suyun içinde yaşanan yüzyıldaki durumu iklim değişikliğinin getirisi olan olumsuz koşullar çerçevesinde analiz edilmekte, ardından suyun mevcut kapitalist ekonomik sistem açısından kirlenme biçimleri (sanayi atıkları, petrol sızıntısı, doğal gaz çıkarımı ve kimyasallar gibi) ve kirlenen suyun türü (yeraltı suyu, yüzey suyu, okyanus suyu) incelenerek kurumsal şirketlerin çevre kirliliği açısından etik dışı davranışları örneklendirilmektedir. Son olarak Erin Brokovich filminin konusunu oluşturan, toksik seviyelerine sürekli maruz kalındığı takdirde insan sağlığı üzerinde ciddi etkileri olan krom-6 ve Pasifik Gaz ve Elektrik Şirketi (PG&E)'nin başta kanser olmak üzere pek çok yıkıcı sağlık sorununu beraberinde getiren heksavalen krom atığını yeraltı suyuna karıştırmasına karşın uzun yıllar bunu gizleyerek yürüttüğü etik dışı şirket politikası araştırmaya dahil ederek endüstriyel üretimin çevresel çıktılarına ilişkin etik değerler analiz edilmektedir.

1 Doç. Dr., Burdur Mehmet Akif Ersoy Üniversitesi, Eğitim Fakültesi, Güzel Sanatlar Eğitimi Bölümü, ezgi.tokdil@gmail.com, ORCID: 0000-0003-2701-0842

Giriş

Çevresel kirlilik özellikle sanayi toplumlarında ve kapitalist üretim-tüketim ilişkilerinde insan faaliyetlerinin doğaya verdiği en büyük zararlardan biridir. Günümüzde küresel sıcaklıkların olağan yükseliş grafiğinin çoktan aşıldığı, küresel çevre felaketlerinin sıklığının ve şiddetinin arttığı, ekosistem kayıplarındaki artışın giderek hızlandığı, iklim değişikliğinin iklim krizine yerini bıraktığı bir yüzyılda çevresel kirliliğin de iklimsel değişim kadar canlılar üzerinde yıkıcı etkilere neden olduğu artık kabul edilmiş bir gerçektir. Bu yıkıcı etkiler çoğunlukla -iklim değişikliğinin antropojenik olduğunun artık bilimsel araştırmalarla kabul edilmesi gibi- insan faaliyetlerinden kaynaklanmakta, -plastik maddeler ve diğer kimyasal çamurla karakterize olan Kuzey Pasifik Okyanusu'nda bulunan büyük Pasifik çöp girdabı (yedinci kıta olarak da tanımlanmaktadır) gibi- endüstriyel ve kimyasal üretimin çıktıları da atık bertaraf tesislerinin yetersizliği ve bazı kimyasalların sonsuza dek kimyasal sınıfta yer alması, doğada çözünememesi ve gerek doğada gerek temas edildiğinde/maruz kalındığında insan vücudunda birikmesi nedeniyle insan üretimi yıkımı ifade etmektedir. Yine bu yıkıcı etkilerin büyük çoğunluğunun bu kimyasal maddelerin yeraltı sularına karışmasından geldiği bilinmektedir ve şehir şebeke sularına ve bölgesel kuyulara karışan bu maddeler insan sağlığı üzerinde ciddi bir tehdit oluşturmaktadır. Öte yandan endüstriyel üretimin söz konusu yıkıcılığı aynı zamanda -geçmiş pek çok örnekte de görüldüğü gibi- ilgili endüstriler ve şirketlerin ihlalleri ve etik ilkeler doğrultusunda hareket etmeyen şirket içi politikaları nedeniyle gerçekleşmekte, sızıntılar fark edilse dahi cezai yaptırımlardan kaçınmak ya da sızıntı kaynağının onarılması için gerekli olan maddi sorumluluğu üstlenmek yerine sorun örtbas edilerek maliyet bu üretim tesislerinin yakınında yaşayan kişi ve topluluklara kesilmekte, bunun sonucunda pek çok ciddi hastalık başta olmak üzere, ölümler ve sakatlanmalar yaşanmaktadır. Etik ilkelere uygun olmayan ahlak dışı davranışlar, kimi örneklerde etkileri uzun yıllar devam eden büyük kayıpları beraberinde getirmekte, bunun yanı sıra bu davranışlar kimi durumda -Erin Brokovich filminin konusunu oluşturan olayda olduğu gibi- doğrudan ilgili üretim tesisinin yönetim anlayışından kaynaklanırken, kimi durumda -Flint su krizinde olduğu gibi- doğrudan politika-yapıcıların kararlarıyla ilişkili olarak ortaya çıkmaktadır.

Çevre krizinin, insanın doğa üzerindeki baskısının ve geleceğe ilişkin doğa tasarımlarının sinema tarihinde de önemli kültürel yansımaları olduğu görülmüştür. 2000 yapımı Erin Brokovich filmi de bu örnekler arasında yer almaktadır. Bu bağlamda gerçekleştirilen çalışma, filmin konu aldığı gerçeğin ve yıkım ideolojisinin teorik çerçevesini etik ilkeler ve ahlaki değerler çerçevesinden analiz ederken, kurgusal yapının ötesinde hikayenin

psikolojik ve sosyolojik açılımlarına da çevre aktivizmi üzerinden yer vermekte, aynı zamanda arka planda yürütülen politik kararlar, ekonomik ilişkiler, hukuki gerekçeler, sağlık problemleri ve çevresel-sosyal adalet gibi kavram ve tanımlamaların nedenlerine ilişkin açıklamalar getirmektedir. Bu anlamda Brokovich filminin başarısının, sinematografik temsil üzerinden tüm bu unsurları ele alması bakımından çevre duyarlılığının ve etik farkındalığın toplumun geri kalanı tarafından anlaşılmasını sağlaması olduğu tanımlanabilir.

Çevresel Kirlilik ve Kültürel Yansımaları

Endüstriyel üretimin çevresel çıktılarına dair insanlık tarihi boyunca kaydedilen pek çok olay vardır. Bu olaylardan bazıları şirketlerin doğrudan ihmallerinden kaynaklanırken, bazıları kapitalist toplumların üretim-tüketim dengelerinin neden olduğu, herhangi bir kurum ya da kişinin cezai yaptırıma maruz kalmadığı üretim süreçlerinden kaynaklanmıştır. Bu felaketlerin büyük bir kısmı insan sağlığı üzerinde de ciddi riskler doğururken, bir kısmı yalnız çevresel olumsuzluklarla sonuçlanmıştır.

Örneğin 1989 yılında ABD'nin Alaska bölgesinde -2010 yılında gerçekleşen BP Deepwater Horizon felaketinde olduğu gibi- “insan eliyle gerçekleşen en büyük çevre felaketlerinden biri” olarak ifade edilen Exxon Valdez isimli bir petrol tankeri “ihmal ve tedbirsizlik sonucu karaya oturunca birkaç gün içerisinde neredeyse 10,8 milyon galon petrol okyanusa akmış”, zehirli atık çok geniş bir bölgeye dağılmış, bölgedeki ekosistemlerde büyük kayıplara yol açarak yaklaşık 11.000 insanı bölgeyi terk etmeye zorlamış, tamamen temizlenmesi hiçbir zaman mümkün olmamıştır (Subaşı, 2021). 1984 yılında Hindistan'da yer alan Union Carbide isimli zirai ilaç fabrikasında çıkan bir kaza 45 ton zehirli atığın çevreye yayılmasına neden olmuş, felaketin ardından yalnızca birkaç saat içerisinde binlerce insan yaşamını yitirmiştir. 1976 yılında İtalya'nın Seveso kasabasında yer alan bir kimya şirketinde yaşanan patlamanın ise çevreye dioksin bulutu yayılmasına neden olduğu, patlamanın ardından ilk etkinin hayvan ölümleri ile gözlemlendiği, devam eden birkaç hafta içerisinde kasabanın tamamen boşaltıldığı bilinmektedir. Fabrikaların ve endüstri atıklarının insan sağlığı üzerindeki etkilerine örnek gösterilebilecek olan bir diğer olay 1932-1968 yılları arasında faaliyetini sürdüren Chisso Corporation'a ait bir kimya fabrikasının endüstriyel atık suyundaki metilciva salınımının, Minamata Körfezi ve Shiranui Denizi'ndeki kabuklu deniz hayvanlarında ve balıklarda biyolojik olarak birikmesi ve büyümesidir. Bu deniz canlılarının yenilmesi bölge sakinlerinde cıva zehirlenmesine yol açmış ve devam eden 36 yıl boyunca bölgede ölümlerin yanı sıra ciddi nörolojik bozukluklar, görme ve

işitme kayıpları ile felç ve koma gibi rahatsızlıklar gözlemlenmiştir (Hamdy & Noyes, 1975). Elbette 1986 yılında gerçekleşen -tarihin en büyük nükleer sızıntısı olarak kabul edilen- milyonlarca kilometreye radyoaktif madde yayılımı ile sonuçlanan Çernobil ve 1999 yılındaki Japonya'nın en büyük nükleer santral kazası Tokaimura gibi felaketler de gerek insan yaşamı gerek çevre üzerinde büyük tahribata neden olan olaylardır. Yine kapsamı ve boyutları ile çevre üzerindeki etkileri açısından -Çernobil felaketinden bile korkunç bir kaza olarak tarihe geçerek- bir hukuk davasını da beraberinde getiren 1984 yılında yaşanan Bhopal felaketinde, ABD kökenli Union Carbide firmasının Hindistan'ın Bhopal şehrinde kurduğu bir böcek ilacı fabrikasında 40 ton metil izosiyanat sızıntısının on binlerce kişinin ölümüne ve yüz binlerce kişinin ise zehirlenmesine yol açtığı bilinmektedir. Yaşanan felaketin ardından -2017 yılında DuPont firması ile birleşerek çok uluslu bir şirket haline gelen- Dow Chemical Company tarafından satın alınan Union Carbide firmasının bugün hala üretimine devam ettiği görülmektedir. Görece yakın zamanda gerçekleşen bir diğer çevre felaketi ise 2010 yılında Macaristan'ın Ajka şehrinde yer alan alüminyum üretim tesisinde kimyasal atık biriktirilen göletin duvarlarının bir kısmının yıkılması, ağır metaller içeren bir milyon ton balçığın çevre köyleri çamura bulması ve zehirli atık içeren suların -yakıcı niteliği nedeniyle- pek çok ölüme ve yüzlerce yaralanmaya neden olmasıdır (Demirkan, 2010).

Öte yandan araştırma kapsamında bu felaketlerin bir kısmının sinematografik anlatının da konusu olduğu görülür. Erin Brokovich filmi gibi bu anlatıların bir kısmı yaşanmış gerçek hikayelere dayanırken bir kısmı kurgusal yaratımlardır. Yönetmenliğini Todd Haynes'in üstlendiği 2019 yapımı *Dark Waters [Karanlık Sular]* isimli eser -Erin Brokovich'le benzer bir konuya dikkat çekerek- endüstriyel atıkların çevre ve insan sağlığı üzerindeki etkilerine odaklanır ve Brokovich davasında da adı geçen DuPont fabrikasının kimyasal atıklarının bölgedeki arazilerde yaşanan hayvan ölümlerden sorumlu olduğunun anlaşılması ve şirketin bunu örtbas etmesi üzerine yaşanan hukuk savaşını anlatır. Yönetmenliğini Benedikt Erlingsson'un üstlendiği 2018 yapımı *Woman at War [Savaşta Kadın]* İzlanda'nın doğal güzelliklerini tehdit eden endüstriye karşı savaşan bir çevre aktivistinin hikayesini konu alırken, 1983 tarihli Mike Nichols'ın yönetmenliğini yaptığı *Silkwood* -Erin Brokovich filmi gibi- yetersiz önlemler nedeniyle çalışanların radyoaktif maddelere maruz kalmasının arkasındaki ihmalleri araştırırken öldürülen Kerr-McGee plütonyum işleme fabrikasında çalışan bir işçi olan Karen Silkwood'un gerçek hikayesine odaklanır. Yönetmenliğini David McIlvride ve Roger Williams'ın üstlendiği 2017 yapımı *RiverBlue [Mavi Nehir]* isimli ödüllü belgesel-film, Kanadalı çevreci Mark Angelo'nun üç yıllık nehir

yolculuğunu belgeleyerek zehirli kimyasallarla kirletilmiş nehir ve denizlerin görüntüleri arasında “küresel moda endüstrisinin su kaynaklarına verdiği geri dönüşü olmayan zararı” izleyiciye aktarmış, benzer bir konuyu ele alan 2015 yapımı *The True Cost [Gerçek Bedel]* ise endüstrinin çevre üzerindeki kirletici rolünü, üretim-tüketim süreçlerindeki etik sorunları ve çalışma koşullarını gündeme getirmiştir. Yine 2006 yapımı *An Inconvenient Truth [Uygunsuz Gerçek]* Al Gore’un yazdığı, Davis Guggenheim’in yönetmenliğini üstlendiği yalnız çevre kirliliği değil, küresel ısınma ve ekosistemler üzerindeki etkisinin de konu alındığı dokümansal bir filmdir. Çevre kirliliği konulu filmler elbette bu örneklerle sınırlı değildir, ancak bu filmlerin ortak noktası küresel birer kriz haline gelen çevre sorunlarının ihmale dayalı olsun ya da olmasın kültürel perspektiften de sorgulandığının kanıtı olmalarıdır.

Yine Rachel Carson’ın *Silent Spring [Sessiz Bahar]* isimli kitabı gibi örnekler özellikle ABD’de çevre politikaları adına önemli kazanımlar elde etmiş edebi eserlerdir. “İnsanın doğaya karşı tutumu bugün kritik öneme sahiptir çünkü artık doğayı değiştirmek ve yok etmek için kadersel bir güç elde ettik. Ancak insan doğanın bir parçasıdır ve doğaya karşı savaşı nihayetinde kendisine karşı bir savaştır” sözlerini dile getiren Rachel Carson’ın 1962 yılında yayınlandığında dünya çapında yankı uyandıran ve “İkinci Dünya Savaşı sırasında askerler tarafından gelişigüzel kullanılan bir tür pestisitinin neden olduğu çevresel zararı belgeleyerek kimya endüstrisini dezenformasyon yaymakla ve kamu görevlilerini endüstrinin pazarlama iddialarını sorgusuz sualsiz kabul etmekle” suçladığı *Silent Spring [Sessiz Bahar]* isimli kitabı, ABD pestisit politikasının yeniden düzenlenmesini ve -bir tür böcek ilacı olan- DDT’nin tarım uygulamalarında kullanımının yasaklanmasını beraberinde getirmiştir (Glausiusz, 2007: 34).

Su Kirliliğinin Nedenleri ve İnsan Sağlığı Üzerindeki Etkileri

Su kirliliği, “kullanımları üzerinde olumsuz bir etki yaratacak şekilde” yeraltı ve yer üstü su kütlelerinin (yüzey suyu) kirlenmesidir (Von Sperling, 2007). Çoğunlukla insan faaliyetlerinden kaynaklanan kirlilik, su ekosistemlerinin bozulmasından insan sağlığı üzerindeki etkilere kadar çok çeşitli sorunlara neden olabilirken kirlilik kaynaklarının en önemlileri “endüstriyel faaliyetler, kanalizasyon deşarjları, tarımsal faaliyetler ve yağmur suyu” şeklinde sınıflandırılabilir (Eckenfelder, 2000). Endüstriyel atık kanalları (*Love Canal* örneğinde olduğu gibi), petrol sızıntıları (*BP Deepwater Horizon* örneğinde olduğu gibi) ya da kentsel atık su giderleri gibi su kirliliği kaynakları “nokta kaynak” olarak tanımlanırken, -toprağın su emme kapasitesini yitirmesi sonucu yüzeyde biriken sularla ilişkili olarak-tarımsal akış ve ayrıca tarımsal faaliyetlerden (*Silent Spring* örneğinde olduğu

gibi DDT benzeri pestisit kullanımı ve bunun aşırı yağışlar ve bitki kökleri ile toprak altına geçerek yeraltı sularına sızması vb.) kaynaklanan kirlilik gibi etkenler “nokta olmayan kaynak” olarak kabul edilir (Schaffner, Bader & Scheidegger, 2009). Brokovich’in de tanımladığı gibi (2024); “günümüzde, sudaki bilinen en büyük kirleticilerden bazıları krom-6 (bir antikorozyon maddesi), PFOA (teflon tavalarda yapmak için kullanılır) ve PFOS (Scotchgard’ın temel bir bileşeni) gibi perfloroalkil ve polifluroalkil maddelerdir”. Bunlara, bozulmaya dirençli organik bileşenler olmaları nedeniyle “sonsuzca dek kimyasallar” da denmektedir². Ayrıca TCE (kuru temizleme ve soğutmada kullanılır), kurşun, çatlatma kimyasalları, kloraminler (bir su dezenfektanı) ve daha fazlası” bu suyu içen ya da maruz kalanlar tarafından ciddi sonuçlar doğurmakta, çevre üzerindeki toksik etkilerinin yanı sıra insan sağlığını da tehdit etmektedir (Brokovich, 2024).

Dünya Hak İhlalleri İzleme Merkezi’nin 2016 tarihli çevre raporunda suyun “yeryüzünün en sıra dışı maddesi, yaşamın özü ve aynı zamanda bir ilaç” olmasına karşın “insan eliyle istismarı en yüksek maddelerden biri olduğu” ve büyük bir hızla kullanılamaz hale geldiği açıklanmıştır. Söz konusu rapora göre; “dünya nüfusunun yaklaşık yüzde 11’i günümüzde temiz içme suyundan mahrumdur, geri kalanı ise hijyen ve kalite açısından sıkıntılı sayılabilecek suları içme suyu olarak kullanmaktadır. Temiz su havzalarında bile; GDO’lu üretim yapan firmaların, Roundop gibi ürünlerinin atığı olan Glifosat gibi etkin maddelerinin kalıntıları bulunmuştur” (UHİM, 2017). Bununla birlikte su kirliliği açısından araştırma kapsamında yer altı suyunun kirlenme nedenlerine bakıldığında; tarımda aşırı gübrelemeden sızdıran kanalizasyonlara, çöp sahası sızıntılarından ilerleyen başlıklarda görüldüğü üzere kimyasal atık bertaraf alanlarına, hidrolik kırma (çatlatma) olarak bilinen *fracking* yönteminden su artırma tesislerinin atıklarına kadar çok farklı şekilde kirlenmenin gerçekleşebildiği görülür (Adelana, 2014). Bu kirlilik türlerinin hemen hepsi kontrol altında ve yasal çerçeve uyarınca gerçekleşiyor olsa dahi kimi zaman Erin Brockovich’in gündeme getirdiği davada olduğu gibi sızıntıların görmezden gelindiği, *Flint Water Crisis [Flint Su Krizi]*³ örneğinde olduğu gibi kirliliğin önemsenmediği ya da *fracking* gibi -yeryüzündeki petrol rezervleri tükendiğinde insanoğlunun doğa sömürüsünün yeni bir formu olarak tanımlanabilecek olan- yöntemlerde

2 *Persistent Organic Pollutants (POPs) [Kalıcı/Dirençli Organik Kirleticiler]* olarak da adlandırılan söz konusu organik bileşenlerin çevre ve insan sağlığı üzerindeki etkileri 2001 yılında Kalıcı Organik Kirleticilere İlişkin Stockholm Sözleşmesi’nde görüşülmüş, ortadan kaldırılması ve üretimlerinin kısıtlanması adına önemli kararlar alınmıştır.

3 2014 yılında Michigan’da gerçekleşen söz konusu olay, “Flint şehrinin içme suyunun kurşun ve Legionella bakterisiyle kirlenmesinin ardından yaşanan bir halk sağlığı krizidir” (Kkenedy, 2016).

kullanılan kimyasal içerikli suyun yeterli atık su arıtma tesisi olmadığı için toprağa dökülmesi ve dahası basınçlı suyun yeraltındaki çatlaklardan doğrudan yeraltı suyuna karışması gibi açıkça göz ardı edilen durumlar da söz konusu olabilmektedir. Yeraltı sularına sızan ve içme suyuna karışan söz konusu kimyasal içerikli su (sitrik asit, sodyum eritorbat, tiyoglikolik asit, poliakrilamid, petrol distilatı gibi zehirli maddeler içeren), insan sağlığı üzerinde büyük bir tehdit olmasının yanı sıra Batı Virginia'daki ormanlık arazilere püskürtülen sıvıyı analiz eden bir araştırmamanın “bölgedeki ağaçların yarısından fazlasının iki yıl içinde öldüğünü ortaya koyması” çevre üzerindeki olumsuz etkilerini de açıkça göstermektedir (Denchak, 2019).

Kirliliğin çevre üzerindeki uzun ve kısa vadeli etkilerinin yanı sıra kirli suyun insan sağlığı üzerindeki etkilerinin de tartışılması önemlidir. Pek çok araştırma bakteri ve virüs gibi patojenik kaynaklı kirli suyun ölümcül riskler barındırdığını kanıtlamıştır. The Lancet'te yayınlanan bir araştırma, 2015 yılında kirlilik kaynaklı 9 milyon ölümün 1,8 milyonunun su kirliliğine dayalı olduğunu ortaya koymuştur. Ancak kanalizasyon atık tesislerinden sızan suların yanı sıra belirtildiği gibi endüstriyel ve kimyasal atıkların suya karışması ölümlerin yanında birçok ciddi hastalığı da beraberinde getirmektedir. 2014 yılında gerçekleşen *Flint Su Krizi* örneğinde olduğu gibi her yıl tüm dünyada binlerce insanın Legionella bakterisine maruz kalması sonucu “soğutma kuleleri ve borulu su gibi su kaynaklarından bulaşan ciddi bir zatürre türü” olan lejyoner hastalığına yakalandığı bilinmektedir. Yine her yıl milyonlarca insanın kıyı sularına maruz kalımının “cilt döküntüleri, göz iltihabı, solunum yolu enfeksiyonları ve hepatit gibi sağlık sorunlarına” neden olduğu görülür (Denchak, 2023). Acar ve Acar'ın da vurguladığı gibi (2022: 2); “biyolojik olarak parçalanamaması, kanserojenliği, toksisitesi ve çevresel stabilitesi gibi özellikler nedeniyle, gıda zinciri ve çevre kontaminasyonu durumunda önemli bir tehdit unsuru olan” ağır metaller de aynı şekilde yüksek miktarlarda maruz kalınma sonucunda “akut zehirlenme, kardiyovasküler ve nörolojik hastalıklar ve kanser gibi kronik hastalıkları” beraberinde getirmektedir ve özellikle ihmal ve ihlaller sonucunda pek çok kimyasal ve endüstriyel atığın su kaynaklarına sızması nedeniyle bölgesel ve dönemsel olarak yaşanan geçmişte ciddi halk sağlığı krizleri maalesef günümüzde hala yaşanmaya devam etmektedir (Ahmadi vd., 2020; Lim vd., 2019).

Kirliliğin elbette sosyal adalet boyutu da üzerinde durulması gereken diğer bir konudur; su kirliliği kaynaklı ölümler ve hastalıklar her ne kadar gelişmiş ülkelerde de insan sağlığını tehdit eden başlıca unsur olsa da az gelişmiş ülkelerde orantısız olarak bu riskin daha yüksek olduğu görülür. Bu aynı zamanda bölgesel farklılıklarla da ilişkilidir; sanayi bölgelerinde yaşayan

topluluklar kimyasal gazlara daha yoğun olarak maruz kaldıklarından ve/ya atık depolama alanlarına daha yakın olduklarından daha yüksek oranda risk altındadırlar ve buna paralel -Solvay ve PG&E tesisleri örneğinde olduğu gibi- hastalığa yakalanma olasılıkları daha yüksektir. Fuller ve eş yazarlar tarafından 2022 yılında yapılan *Pollution and Health [Kirlilik ve Sağlık]* başlıklı çalışma “kirlilikle ilişkili ölümlerin yüzde 92’si ve kirliliğin ekonomik kayıplarının en büyük yükünün” düşük ve orta gelirli ülkelerde meydana geldiğini kanıtlamıştır (Fuller, Landrigan, Balakrishnan vd., 2022). Al Gore’un da tanımladığı gibi çevresel yıkım ve sosyal adaletsizlik arasındaki ilişki her geçen gün artmaktadır; “zehirli atıkların yoksul insanların yaşadıkları bölgelere boşaltılması, yerli halklara karşı girişilen kıyım ve yağmur ormanlarıyla birlikte yerli toplumların kültürlerinin de silinip gitmesi, kentlerin varoşlarında havadaki kurşun ve diğer zehirli madde miktarlarının diğer kesimlerden orantısız bir biçimde yüksek oluşu, kaynakların tüketilmesinden çıkar elde eden kişilerin devlet görevlilerine rüşvet vermesi” gibi pek çok sorun yıkım ve adalet arasındaki uçurumun her geçen gün açılmakta olduğunun örneklerinden sadece birkaçıdır (2008: 305). Brokovich filminde de çevresel adalet temelinde sosyal adalet mücadelesi ana odak noktasını oluşturmaktadır. Eryılmaz’ın da aktardığı gibi; söz konusu filmde “adalet söylemi” fabrikanın yakınındaki bölgede yaşayan ve şirket atıklarına maruz kalan dezavantajlı (gelir seviyesi düşük) aileler ile başlar, ardından sızıntının insan sağlığı üzerindeki etkilerinin farkında olan sakinlerin şirket ile yasal mücadeleye girmek için bir hukuk firmasına ihtiyaç duyması ile devam eder ve dahası Brokovich’in çalıştığı hukuk bürosunun “maliyet ve nitelikli personel ihtiyacı nedeniyle” başka bir hukuk şirketi ile ortak olması da sosyal adaletsizliğin göstergeleri arasında yer alır (Eryılmaz, 2017: 140).

Kurumsal Şirketler ve Çevre Kirliliği Açısından Etik Dışı Davranışları

Kurumsal şirketlerin çevre kirliliği açısından etik dışı davranışları incelendiğinde; ölçeği ve kirlilik türü bakımından “yerel ekosistem üzerinde devam eden yıkıma” yol açan ve “tarihteki petrol sızıntılarının en büyüğü ve ABD’nin başına gelen en kötü çevre felaketi” olarak adlandırılan 2010 yılında Meksika Körfezi’nde yaşanan *BP Deepwater Horizon* petrol sızıntısı, endüstriyel kirliliğe gösterilebilecek en açık kanıtlardan biridir. Yaşanan sızıntı sırasında denize dökülen beş milyon varil; on bir kişinin ölümüne, binlerce deniz canlısının ve yüzlerce kilometre kıyı şeridinin yok olmasına neden olmuş, rüzgarların deniz yüzeyinden dalgalarla taşıdığı sızıntı devam eden yıllarda dahi petrol kalıntılarının farklı sahillere ulaşmasına ve bu

sahillerdeki canlı ekosistemler üzerinde önemli kayıpların ya da yapısal değişimlerin yaşanmasına yol açmıştır. Brown'un aktarımıyla; "(...) denize sızan yağlı temizleme çabalarında iki adet tahliye kuyusu açılmış, düzinelerce askeri tekne ve uçak, binlerce kiralık ve gönüllü gemi seferber edilmiş, yedi buçuk milyon litre toksik kimyasal dağıtıcı kullanılmış ve dört yüzden fazla kontrollü yangın gerçekleştirilmiştir" (2014: 28; Tokdil, 2022: 52). Sızıntının ardından Meksika Körfezi ve ABD'nin kıyı şeridindeki bazı takımadalardaki canlı ekosistemleri üzerinde bazı tuhaf biçimsel ve yapısal değişiklikler gözlemlenmiş, doku bozukluğu gösteren balıklar, gözsüz karidesler ve yunus yavruları bu canlı türlerinin başında gelmiştir (Brown, 2014). Sızıntının ABD'nin Louisiana eyaleti açıklarındaki -ülkenin en eski doğal yaşam alanlarından biri olan- Chandeleur takımadalarına ulaşmasıyla, Breton Doğal Hayatı Koruma Bölgesi'nin parçası olan bölgedeki pelikanlar ve bazı kuş türlerinin petrole bulandığına ilişkin kanıtlayıcı görüntüler ortaya çıkarken, sızıntıyı takip eden aylarda petrol döküntüsüne maruz kalan Louisiana'daki Barataria Körfezi'nde yaşayan yaklaşık bin şişe burunlu (*Tursiops truncatus*) yunusun petrol toksinlerinden öldüğü kayıtlara geçmiştir. Aynı zamanda Meksika Körfezi'nin nesli tükenme tehlikesi altında olan beş deniz kaplumbağası türüne de ev sahipliği yaptığı, petrole maruz kalan dört yüz bine yakın kaplumbağanın neredeyse yarısının en kritik tehlike altındaki tür olduğu, etkilenen kuş sayısının ise bir milyona yakın olduğu bilinmektedir (Meiners, 2020).

Meksika Körfezi'nde yaşanan olay, okyanus suyu kirlenmesinin tarihteki en güçlü örneklerinden biriyken, endüstriyel üretimin ekonomik çıkar politikaları gibi ideolojik amaçlar doğrultusunda yeraltı suyunun kirletilmesi örneğine ise -Erin Brockovich filminde de benzer bir konunun gündeme getirildiği- 1863 yılında kurulan ve Belçika merkezli çok uluslu bir kimya şirketi ve "dünyanın en büyük kimyasal ve plastik üreticilerinden biri" olan Solvay SA'a karşı krom-6 kalıntılarının yeraltı sularına sızmasıyla ABD ve İtalya'da su kirliliğine neden olduğu iddiasıyla açılan hukuk davası kanıt olarak gösterilebilir. İtalya'nın kuzeyinde yer alan Spinetta Marengo kasabasında yer alan "kayıtlara göre yaklaşık 120 yıllık geçmişinde sentetik boyalar, pestisit DDT dahil pek çok toksik ürün üreten ve florlu bileşikler kullanan" eski bir kimya fabrikası, üretim sürecinde kullandığı zararlı kimyasalları sahaya gömmüş ve bu kimyasalların uzun yıllar boyunca yeraltı suyuna sızmasına neden olmuştur. 2001 yılında fabrikanın yeni sahibi olan kimya şirketi Solvay, alanı temizleme ve sızıntıları önleme sözü vererek operasyonun denetleme ve ilerleme durumu hakkında yetkililere rapor vermeyi kabul etmiş, ancak şirket çalışanları ile yöneticiler temizlik ve onarım yerine "kirliliği ve potansiyel zararını küçümseyen" raporlar sunarak

mevcut işleyişi sürdürmeye devam etmiştir (Alecci, 2021). 2005 yılında bağımsız bir analist fabrikanın deposundaki bir süpürgeleğinden sızan sarı tozu keşfetmiş ancak 2008 yılında çevre mühendislerinin “tesise yakın kuyularda yasal sınırın 40 katından fazla hegzavalent krom bulmalarına kadar” halk sağlığı acil durumu ilan edilmemiştir. Alecci’nin de vurguladığı gibi (2021); “son yirmi yılda, düzinelerce Solvay çalışmanı ve Solvay tesislerinin yakınında yaşayan insanın, su ve toprak kirliliği, tarım arazilerinin kaybı ve asbestten kaynaklanan bir kanser türü olan mezotelyoma da dahil olmak üzere bir dizi hastalık nedeniyle şirkete dava açtığı” bilinmektedir. Bölgesel çevre koruma ajansının 2016 yılında yaptığı bir araştırma; “fabrika işçilerinin akciğer kanseri ve diğer hastalıklardan ölme riskinin daha yüksek olduğunu ve bunun nedeninin, bugün hala kullanılan bazı çözücüler de dahil olmak üzere toksik kimyasallara maruz kalma olabileceğini” keşfetmiştir. 2019 yılında yapılan bir araştırma ise söz konusu tesisin üç kilometre yakınında yaşayan insanların “lösemi, Parkinson hastalığı, mide veya böbrek kanseri geliştirme olasılığının genel nüfusa göre yüzde 30 daha fazla olduğunu” ve bölgedeki çocukların nörolojik hastalıklara yakalanma olasılığının daha yüksek olduğunu ortaya koymuştur. 2013 yılında bölgede yaşayan pek çok sakinin yanı sıra sivil toplum örgütü, yerel yönetimler ve İtalyan Çevre Bakanlığı’nın da olduğu bir grup tarafından şirkete yönelik açılan ceza davası 2015 yılında sonlanmış, şirketin iki yöneticisi ile birlikte Spinetta Marengo tesisinin müdürü “çevresel hasara yol açmaktan” suçlanmış ve bölge sakinleri ile diğer sivil taraflara tazminat ödemeye mahkum edilmiştir. Ancak çevreci grup *Delaware Riverkeeper Network* araştırmacılarının 2013 yılında şirketin New Jersey eyaletine bağlı Paulsboro’da yer alan tesisinin yeraltı sularına ve özel kuyulara toksik perfloroalkil ve polifluroalkil maddeler (PFAS)⁴ ve diğer zehirli kimyasallar sızdığını belgeleyen kayıtlara ulaşmasının ardından 2014 yılında bölgede yaşayan üç aile tarafından açılan davada şirketin davacılar tazminat ödemeyi kabul ettiği, herhangi bir itirazda bulunmadığı görülür ki bu bir anlamda suçu kabul ettiğinin ve sorunu görmezden geldiğinin açık bir kanıtıdır. 2021 yılında Solvay’ın söz konusu tesisinden yüzlerce kilometre uzaklıktaki su kaynaklarında zehirli kimyasallara rastlanması sonucunda 2021 yılında başlatılan polis araması sonucunda el konulan belgelerde İtalya’daki örneğinden çok da farklı olmayan sonuçlarla karşılaşıldığı ve bugün söz konusu davanın halen devam ettiği bilinmektedir⁵

4 PFAS’ın 4 binden fazla bileşikten oluşan bir kimyasal grubu olduğu, çevrede parçalanmadığı ve insan tarafından düzenli olarak maruz kalındığında vücutta biriktiği, temasının ise kısa ve uzun vadede kanser başta olmak üzere, doğurganlık sorunlarından karaciğer hasarına, böbrek yetmezliğinden ciddi nörolojik sorunlara kadar pek çok sağlık problemine neden olduğu bilinmektedir.

5 Çevre suçları birimi tarafından 2008 yılında şirketin farklı tesislerinde yapılan aramalar üretim

(Alecci, 2021). Öte yandan fabrikanın ihmali ve soruna ilişkin sessiz kalması şeklinde gelişen etik dışı davranışının neden olduğu yeraltı suyu kirliliği ve bu suya maruz kalan bölgede yaşayanların ağırlıklı olarak kanser gibi ciddi sağlık sorunlarına yakalanmasının yanı sıra tesisin eski çalışanları ve bölgenin eski sakinlerinin sunduğu kanıtlar endüstriyel üretimin çevresel çıktılarına ilişkin de önemli veriler ortaya koymaktadır. Bu raporlar “1990’larda tesisin eski operasyonlarının neden olduğu asit yağmurlarının bitki örtüsünü yok edişini” ve “bölgedeki bir bayide yer alan arabaların gövdelerini nasıl aşındırdığını” göstermekte, havaya salınan kimyasal gazların insan yaşamı üzerinde olduğu kadar diğer canlı ekosistemler (bitki ve hayvanlar) üzerinde de kalıcı etkisinin boyutlarını kanıtlamaktadır.

Bununla birlikte görüldüğü üzere insan ve çevre sağlığı üzerinde ciddi bir tehdit oluşturan iki örnek olayda da söz konusu şirketlerin ve ilgili endüstrilerin doğrudan ekonomik faaliyetlerinden kaynaklanan zarar söz konusudur ancak Solvay SA örneğinde şirketin aynı zamanda söz konusu kirlenmeye dair raporları ve bilimsel kanıtları kasıtlı olarak gizlediği, kirlenmenin ölçeğinin görmezden gelindiği, temizleme ve önleme sözlerinin tutulmadığı ve gerek bölgede yaşayanları gerekse kendi çalışanlarını bilinçli olarak risk altında bıraktığı görülür. Bu anlamda elbette çevresel kirlilik açısından her iki örneğin de (gerek BP gerekse Solvay SA) eşit derecede suçlu olduğunu tanımlamak mümkündür ancak etik değerler açısından devam eden süreçteki şirket politikaları incelendiğinde ikinci örneğin insan hakları açısından çok daha büyük bir suç işlediği açıktır⁶.

Benzer biçimde *Love Canal [Aşk Kanalı]* isimli olay -Rachel Carson’ın 1996 yılındaki *Silent Spring [Sessiz Bahar]*’ı gibi- çevresel toksisite politikaları üzerinde önemli bir kazanıma neden olsa da aynı zamanda çevre ve insan sağlığı üzerinde çok ciddi sonuçlara yol açmış, yaşanan felaket “federal acil durum olarak belirlenen ilk insan kaynaklı felaket olması nedeniyle” David Axelrod’un da tanımladığı gibi “gelecek nesiller için kaygı duygusunu harekete geçirmedeki başarısızlığın ulusal sembolü” haline gelmiştir (Verhovek, 1988;

faaliyetlerinin çevresel sonuçlarına dair gizlenmiş kayıtlara ulaşmış, şirket çalışanlarının çevre müfettişlerine sundukları toprak incelemeleri ve laboratuvar analiz raporlarından “tehlikeli kimyasallarla ilgili bulguları” belirli aralıklarla sildikleri, sunulan raporlarda toprakta bulunan arsenik ve diğer kimyasallara dair verileri resmi kayıtların dışında bıraktıkları tespit edilmiştir (Alecci, 2021).

6 Elbette her iki şirketin çevreye verdiği zarar arasında kıyaslama yapmak mümkün değildir; BP’nin bir petrol şirketi olarak çevre üzerindeki etkisi, ekosistem kayıplarındaki rolü, küresel ısınma ve iklim değişikliğindeki katkısı yadsınamaz bir gerçektir. Ancak yukarıda yapılan değerlendirme söz konusu şirketleri yalnız örneklemeye alınan olaylar dahilinde ilişkilendirmektedir ve davranış kalıplarındaki etik değerler bakımından karşılaştırdığında Solvay’in insan sağlığını tehdit eden kimyasalları yeraltı suyuna sızdırarak ve bunu görmezden gelerek BP’nin petrol sızıntısından çok daha büyük bir kirlenmeye neden olduğu açıktır.

Banks, 2003). Söz konusu olay, ABD’de Niagara Şelaleleri yakınında yer alan bir mahalle olan Love Canal’a Hooker Chemical Company tarafından onlarca yıl boyunca (1940-50 yılları arasında) dökülen tonlarca zehirli kimyasalla -Solvay örneğinde olduğu gibi- yeraltı sularının kirlenmesine, kimyasalların 1970’lerde bölgedeki evlerin bahçelerinde yüzeye çıkması sonucunda binlerce kişinin ölmesine ve yüzlencesinin de ciddi sağlık sorunları yaşamasına neden olan çevre felaketidir. Solvay ve PG&E örneğinde olduğu gibi yüzlerce kişi evlerini terk etmek zorunda kalmış, yaşanan olay medya ilgisi nedeniyle hükümet politikalarında yeni düzenlemelerin getirilmesini kaçınılmaz hale getirmiştir. Söz konusu kanalın 1894 yılında Erie ve Ontario göllerini bağlayan bir proje olarak başladığı, ancak 1,6 kilometre kazıldıktan sonra terk edildiği, belediye çöplüğü olarak kullanıldığı ve 1940’larda Hooker Chemical Company tarafından “kimyasal yan ürünü boşaltmak için” satın alındığı bilinmektedir. 1953 yılında kanal kamulaştırma nedeniyle satılarak -bölgenin toksik atık bertaraf sahası olduğu bilinmesine karşın- yerel okul bölgesine dönüştürülmüş ve bu tarihten itibaren başta kanser vakaları olmak üzere tekrarlayan sağlık şikayetleri nedeniyle giderek büyüyen bir halk sağlığı krizi yaşanmıştır. Colten ve Skinner’ın da tanımladığı gibi söz konusu olay -diğer kimyasal atık bölgelerinde yaşananın aksine- “tam tersi yerine atıklara taşıdığı” bir olay olarak tarihe geçmiştir (1996: 153).

Ancak *Love Canal* felaketinde Solvay şirketinin yukarıda tanımlanan etik dışı davranışının aksine Hooker Company’nin uygulamada doğrudan etik dışı bir rolünün olmadığı görülür (elbette kimyasalın toprağa gömülmesi her koşulda yeraltı sularına sızma riskini beraberinde getirir). Şirket arazinin kullanım hakkına sahip olduğu on yıl boyunca yasal mevzuata uygun hareket etmiş, kimyasal atıklar 6-7 metre derinliğe gömülerek kapatılmış ve sızıntının önlenmesi için kalın bir kil tabakası ile kaplanmış, zaman içerisinde kanal üzerinde bitki örtüsü yerleşmiş ve atık alanının üzerinde büyümüştür (Levine, 1982). Ancak şirketin etik ihlali, mülkün okul bölgesi inşası için satın alınmak istenmesi üzerine 1952 yılında hukuk ekibiyle görüşmesinin ardından başkan yardımcısı Bjarne Klaussen’in “satışın gömülü kimyasallar için gelecekteki yükümlülüklerden onları kurtarabileceğini” belirten bir mektubu şirket başkanı RL Murray’a göndermesiyle ve Murray’ın “kimyasalların yeraltında depolanmasından kaynaklanan gelecekteki taleplerden veya hasarlardan şirketin sorumlu tutulmaması şartıyla” satın alım işlemini onaylamasıyla başlamış; bölgenin kimyasal atık depolama alanı olduğunun bilinmesine karşın bu atık bertaraf alanına bir okul inşası için söz konusu arazi 1 dolara okul bölgesine satılmıştır (Colten & Skinner, 1996: 158; Glaberson, 1990). Elbette Hooker Company’nin “sitenin kontrolünü bırakmayı sorumluluktan kaçmanın bir yolu” olarak görerek atık alanını okul

yönetimine devretmesi başlı başına ahlaki değerlere aykırı bir davranıştır ancak satın alım sürecinden sonra yaşanan olaylar da suçun kapsamını genişletmiştir. Söz konusu satın alım, “tehlikeli atıklar için daha önce var olan güvenlik ve bakım hizmetini” sona erdirmiş ve sorumluluğu bu konuda uzman olmayan kişilerin eline teslim etmiştir ki devam eden süreçte okul yönetiminin bölge arazisini geliştirme çalışmaları “sıkışmış kimyasalların dışarı sızmasına” ve yağmurlarla serbest kalan kimyasalın⁷ yayılmasına neden olmuş, bu durum sonraki on yıl boyunca halk sağlığı acil durumu ile şehir planlama skandalına yol açacak bir çevre felaketini beraberinde getirmiştir. Öte yandan söz konusu felaketin boyutları biliniyor olsa da bölgede 1978’lere kadar acil durum ilan edilmemesi, “kamu sağlığı için bir saatli bomba” olarak tanımlanan bölgenin tahliyesinin gerçekleşmemesi ve kirliliğin boyutlarının kamuoyuna duyurulmaması da elbette başka bir etik dışı davranış örneği olarak kabul edilebilir⁸.

2000 Yapımı Erin Brockovich Filminin Etik İlkeler Açısından İncelenmesi

“Düşünceli, kararlı bir grup insanın dünyayı değiştirebileceğinden asla şüphe etmeyin”

Erin Brockovich (2024)

Ekofeminist ve eko-eleştirel bir yapım olarak tanımlanabilecek olan Erin Brokovich filminin konusunu oluşturan çevre felaketi ise ABD merkezli bir şirket olan *Pasific Gas and Electric Company (PG&E) [Pasifik Gaz ve Elektrik Şirketi]*’nin 1952 ve 1966 yılları arasında -doğal gaz iletim boru hatları için etkili ve ucuz bir pas önleyici olan ve günümüzde kansorejen olduğu artık kabul edilen- yaklaşık 1.400 milyon litre krom-6 (altı değerlikli krom) ile kirlenmiş atık suyunu Mojave Çölü’nde yer alan Hinkley, Kaliforniya kasabasının etrafındaki kaplanmamış göletlere boşaltması, söz konusu kirlenmeyi biliyor olsa dahi şirketin -Solvay örneğinde olduğu gibi- yerel su kurulunu 1987’ye kadar bilgilendirmemesi ve dolayısıyla gerek çevre gerek insan sağlığına ilişkin kirliliğe dair müdahalenin gecikmesine yol açması/ müdahaleyi engellemesidir (Banks, 2003; Heath, 2013). Bölgede yaşayanların yaygın ve benzer sağlık sorunlarına yakalanmasına ve içme suyu olarak kullandıkları bazı kuyu sularında yeşil ve sarı kalıntılara rastlanmasına karşın, PG&E’nin söz konusu toksik madde ile kirlenmiş olan atık suyunu

7 1970’lerden itibaren Love Canal’dan alınan toprak ve tortu örneklerinin incelenmesi sonucunda laboratuvar analizleri yer altından yüzeye sızan 200’den fazla zehirli kimyasal bileşiğin varlığını ortaya çıkarmıştır.

8 1976 yılında Niagara Şelalesi hakkında yayınlanan bir raporda Love Canal “sosyal refah açısından dördüncü en iyi bölge” olarak ifade edilmiştir (Newman, 2016).

yeraltı sularına sızdırdığı ve bölge sakinleri üzerinde geri dönüşü olmayan ciddi hastalıklara neden olduğu ancak 1993 yılında çevre aktivisti ve hukuk sekreteri Erin Brokovich'in "kirlenmenin sağlık üzerindeki etkileri ile ilgili" bir soruşturmaya dahil olması ile ortaya çıkmıştır. Söz konusu kirliliğe ilişkin hukuk mücadelesini ancak 1996 yılında kazanan Brockovich, bölgede yaşayanların imzaladığı dilekçelerle açılan toplu davayı kazanmış ve şirketin 600'den fazla davacı için 333 milyon dolar tazminat ödemeye mecbur bırakıldığı söz konusu dava Amerikan hukuk tarihinde "doğrudan karar davası sonucu en yüksek miktarın ödendiği dava" olarak tarihe geçmiştir. Davanın ardından 2001 yılında *California Environmental Protection Agency (CalEPA)* [*Kaliforniya Çevre Koruma Ajansı*]'nın talebi üzerine "yutulduğunda krom-6'nın toksisitesini araştırmak için" Kromat Toksisite İnceleme Komitesi kurulmuş, 2008 yılında söz konusu komite kemirgenler üzerinde yaptığı araştırmalarda sudaki kromun kanserojen olduğuna dair açık kanıtlar sunmuş (fare ve sıçanlarda kanserli tümörler tespit edilmiş), 2011 yılında "kromun yutulduğunda kanserojen olduğuna dair" CalEPA kendi bulgusunu yayınlamış (bu bulgunun daha sıkı içme suyu standartları belirlemenin zeminini hazırladığı bilinmektedir), 2014 yılında Kaliforniya "yutulan krom-6'nın kanserle bağlantılı olduğunu" kabul eden ilk eyalet olmuştur⁹ (Mazzer, 2014; Heath, 2013).

Solvay örneğinde olduğu gibi PG&E'nin şirket içi politikalarında çevreye verilen zarar ve bunun insan sağlığı üzerindeki etkileri biliniyor olsa da heksavalent krom (krom-6) atığı düzenli olarak yerleşim yerlerinin yakınındaki gölete bırakılmaya devam edilmiş ve yeraltı suyuna sızan toksik maddenin şirket tarafından bilindiğine dair pek çok kanıtı rağmen¹⁰ Brokovich tarafından başlatılan soruşturmanın ardından açılan davada söz konusu sorundan "ancak bir hafta önce haberdar oldukları" ifade edilmiştir. Bu anlamda diğerlerinde olduğu gibi etik ilkelere uygun olmayan davranış formunun yanı sıra ahlaki açıdan büyük bir problemin olduğu da açıktır. 1996

9 PG&E'nin çevre üzerindeki yıkıcı etkileri yalnız heksavalen krom atığı ile ilişkili su kaynaklarının kirlenmesi ile sınırlı değildir. Şirketin tarihinde yaşanan pek çok doğal gaz patlaması ve orman yangını da endüstriyel üretimin çevre üzerindeki baskısına örnek gösterilebilir. Şirketin yangınlarla ilişkili açılan pek çok davada "cezaî ihmalden suçlu bulunduğu" bilinmektedir ve ihmal nedeniyle yaşanan yangınların çevre üzerindeki asıl yıkıcılığı küresel karbondioksit emisyonlarını atmosferden çekerek "doğal bir karbon tutucu" işlevi gören ormanların bu işlevlerinin kaybedilmesi ve dahası yangın sırasında salınan duman nedeniyle yakaladıkları karbondioksit miktarından çok daha fazlasının atmosfere ulaşmasına neden olmasındır (Allday & Li, 2019).

10 Bu kanıtlardan biri, 1965 yılında şirketin istasyon şefinin tesisin yakınındaki bir evde yaşayan ve sudaki yeşil tortulardan şikayet eden yaşlı bir adamın evini ziyaret etmesi ve yakın zamanda bir kuyudan yeşilimsi su çekerek suda yüksek seviyelerde krom keşfetmesine karşın söz konusu adama PG&E'nin bununla hiçbir ilgisi olmadığını belirtmesidir. Ancak söz konusu adamın 1974 yılında mide kanserinden öldüğü kayıtlara geçmiştir (Heath, 2013).

yılında şirkete açılan dava kazanılmış olsa da “kromat sorunu” ne yazık ki bugün dahi çözülebilmemiş değildir ve davanın ardından yaşanan süreç geçmişte büyük petrol şirketleri ya da diğer endüstrilerin inkar stratejileri ya da dikkat dağıtma girişimlerinde olduğu gibi pek çok tartışmayı beraberinde getirmiştir. Heath’ın da tanımladığı gibi (2013); “tartışmadaki en güçlü seslerden bazıları, sonuçta çıkarı olan şirketlerdir” -geçmişte BP, Shell, Total Energies gibi petrol şirketlerinin başlangıçta inkar yöntemleri, devam eden süreçte yeşil aklama stratejileri ya da faaliyetlerini etik ihlaller üzerinden sürdüren pek çok şirkette olduğu gibi bu örnekte de ekonomik kazanç uğruna salt doğanın sömürüsü ile sınırlı kalınmamış, insan yaşamı görmezden gelinen bir meta haline getirilmiştir. Diğer pek çok örnekte de tarihin bize hatırlattığı gibi PG&E şirketi “düzenleyicileri kimyasal bileşiğin güvenli olduğuna ikna etmek için” sözde-bilim insanları ile birlikte çalışmış, bu kişilerin yanlı araştırmalarını bilimsel gerçekler olan lanse etmiş ve Heath’in ifadesiyle (2013) Brokovich’in tetiklediği dava “kurumsal bilim manipülasyonu hakkında ilgi çekici bir hikayenin yalnızca başlangıcı” olmuştur. Bu noktada başlayan hikaye, söz konusu olayın etik açıdan sorunlu başka bir cephesini açığa çıkarmaktadır; Thomas E. Mann’ın -petrol endüstrisi ile bilimsel gerçekler arasındaki şekil değiştirmiş psikolojik savaşı anlattığı- *The New Climate War [Yeni İklim Savaşı]* (2022) isimli kitabında vurguladığı iklim inkarcılığının başka bir boyutu olan “krom inkarcılığı”. Geçmişte petrol endüstrisinin “petrol akışını ve fosil yakıt kullanımının devamını sağlarken aldatma, dikkat dağıtma ve oyalamaya dayalı çok yönlü saldırılarının” bir benzeri PG&E örneğinde de açık bir şekilde görülmektedir (Mann, 2022: 13).

Söz konusu inkar ve aldatma stratejilerini tanımlamak için şirketin gizli belgelerine ulaşmaya ya da ayrıntılarda gizlenmiş olan ipuçlarının peşine düşmeye gerek yoktur; Çevre Koruma Ajansı’nın bulgularını manipüle etmek için, kimya endüstrisinin “ana ticaret grubu ve lobicisi olan” Amerikan Kimya Konseyi’nin, -düzenleyici eylemi geciktirmeye yönelik kötü bir geçmişe sahip Mark Harris ve Deborah Proctor gibi- “kromu kansere bağlayan araştırma sonuçları hakkında şüphe uyandırma konusunda deneyimli” bilim insanlarına sahip olan Teksas merkezli ToxStrategies Inc.’i işe alması bu stratejinin somut bir örneğidir. İkilin; 1996 yılında “kroma maruz kalan işçilerin beklenenden daha yüksek akciğer kanserine yakalandığını gösteren onlarca yıllık araştırmaya rağmen” İş Sağlığı ve Güvenliği İdaresi’nin havadaki krom için daha katı kurallar koymasını 2006 yılına kadar ertelemeyi başardığı, “krom-6 ile kirlenmiş su içen Çinli köylülerin mide kanserine yakalanma oranlarının normalden yüksek olduğunu” yazan 1987 tarihli bir çalışmanın yazarına ChemRisk (arka planda PG&E) tarafından yapılan ödemenin ardından “kromun muhtemel suçlu olmadığı sonucuna

varan” yeni halinin revize edilmesine yardım ettiği (bu revizenin Kaliforniya sağlık yetkililerini “krom için yeni içme suyu standartlarını ertelemeye ikna ettiği” bilinmektedir) ve bilimsel bir panelin bulgularını etkileyerek “krom içmenin kansere neden olduğuna inanmak için bilimsel bir temel olmadığı” sonucuna varılmasına yol açtığı bilinmektedir (Heath, 2013). Öte yandan ToxStrategies Inc. gibi bilimsel bilgiyi manipüle etme ve düzenleyicileri yönlendirme gibi konularda uzmanlaşmış -geçmişte BP için de çalıştığı bilinen- ChemRisk firmasının da yine PG&E’nin dava sürecinde işe aldığı şirketler arasında yer aldığı, “tükürük ve mide asidinin en azından herhangi bir insanın içebileceği seviyelerde toksik kromu zararsız hale getirdiği” gibi sözde bilimsel kanıtları savunan George Washington University’den Steven Patierno ve ChemRisk’in CEO’su Dennis Paustenbach gibi sözde bilim insanlarının da şirketin para ile kiraladığı araştırmacılardan olduğu kayıtlara geçmiştir (Heath, 2013).



Görsel 1. Steven Söderberg (Yön.), Erin Brockovich (2000). Brockovich rolünde Julia Roberts, PG&E’nin bölge sakinlerinin hastalanmasına neden olan rolünü araştırırken şirkete ait arazi üzerindeki su kaynaklarından örnek toplarken

Belirtildiği gibi dava sürecinde PG&E’nin uyguladığı bu taktik ve söz konusu lobi faaliyetlerinin tarihi aslında yeni değildir; geçmişte yasal mevzuatın dışında hareket eden ve bununla yüzleşmek durumunda kaldığında önce inkar eden ancak bilimsel kanıtlar meseleyi inkar edilemeyecek hale getirdiğinde çarpıtma yöntemini kullanarak dikkat dağıtma yolunu seçen pek çok şirket ya da endüstrinin olduğu bilinmektedir. Örneğin 1950’lerde ortaya çıkan iklim inkarcıları, 1960-70’lere kadar “iklim değişikliğinin hayal ürünü olduğuna dair” yukarıda örneklendirildiği gibi sözde/sahte-bilimsel

kanıtlarla toplumun algısını yönetmeye çalışmış, tarihin bir noktasında bilimsel araştırmalar iklim değişikliğinin inkar edilemeyecek bir olgu olduğunu kanıtladığında bu kez inkarcılık aldatmaca şeklinde yeni bir forma dönüşerek, krizin insan kaynaklı (antropojenik) olmadığına ilişkin yeni bir lobi faaliyetine geçiş yapmıştır. Büyük petrol şirketleri, sözde-bilim insanları, gazeteciler (yanlış yönlendirme bakımından sahte bilimsel kanıtları kamuoyu ile paylaşma aşamasında basın yayın organlarının da rolü büyük olmuştur) ve dahası hükümet çalışanlarından oluşan lobi grupları (yukarıdaki örnekte ChemRisk ve ToxStrategies Inc. gibi şirketler ile bu şirketler tarafından fonlanan araştırmacı ve akademisyenler örneğinde görüldüğü üzere) iklim değişikliğinin nedenlerine ilişkin bilimsel bilginin gerçekliğinin çarpıtılması için savunucusu oldukları şirketler üzerinden para kazanmıştır. Bu noktada yukarıda örneklendirilen fosil yakıt endüstrisinin iklim değişikliği üzerindeki etkisini gizlemeye çalışan lobi gruplarında olduğu gibi, PG&E'nin de heksavalen krom atığının yeraltı suyunu kirlettiğine dair kanıtları başlangıçta görmezden gelmeyi ve gizlemeyi tercih ettiği, ardından krom-6'nın insan sağlığı üzerindeki etkilerine ilişkin bilimsel araştırmalar birbiri ardına yürütülmeye başlandığında, bu kez verileri çarpıtma yolunu izlediği görülür ki Mann'in de vurguladığı gibi; “insanlığı ve diğer yaşam şekillerini tehdit edecek şekilde, üstelik sadece bazı devasa şirketler rekor karlar elde etmeyi sürdürebilsin diye bu koşulları bilerek değiştirmeye devam etmek, yalnızca kabul edilemez ve etik dışı bir davranış değil, insan uygarlığının tarihindeki en ahlaksız hareket olurdu: sadece insanlığa karşı değil, gezegenimize karşı işlenen bir suç” (2022: 19).



Görsel 2. Steven Söderberg (Yön.), Erin Brockovich (2000). Brockovich rolünde Julia Roberts, PG&E'nin bölge sakinlerinin hastalanmasına neden olan rolünü araştırırken şirkete ait arazi üzerindeki su kaynaklarından örnek toplarken

Filmde ele alınan bu sorunlar ışığında yönetmenliğini Steven Soderbergh'in üstlendiği 2000 yapımı Erin Brockovich filmi tematik unsurlar, karakter yapısı ve ilişkileri, görsel ve teknik açıdan ayırt ediciliği, anlatı yapısı, sosyokültürel-tarihsel bağlam ve psikolojik etki gibi bağlamlarda analiz edilerek, nesnel gerçekliğin sinematografik anlatıma dönüşümünde hikayenin kazandığı yan anlam ve kültürel temsiller görsel anlatı ve sinematik unsurlar açısından değerlendirildiğinde; her ne kadar filmin ana konusu, yukarıda tanımlanmış olan etik ihlal ve çevre suçu doğrultusunda yaşanmış gerçek bir ceza davasına odaklansa da aktarılan ana temanın yanı sıra karakterlerin kişisel yaşamlarındaki mücadelelerin arka planda feminizmin ideolojik yapısına da doğrudan göndermede bulunduğu görülmektedir. Kökleri 18. yüzyılın sonlarında Avrupa'da ortaya çıkan kadın hakları hareketine dayanan feminizm, eşitlik ilkesi temelinde cinsiyetler arasındaki politik, ekonomik, sosyal ve kişisel eşitsizliğin karşısında yer alarak cinsiyet kalıplarına karşı mücadele eden, toplumsal eşitliğin sağlanmasını amaçlayan ideolojik bir yaklaşımdır (Mendus, 2005; Hawkesworth, 2006). Feminist hareketin tarihi literatürde farklı tarihsel süreçler ve ideolojik amaçları kapsayan dönemlere ayrılmıştır; birinci dalga feminizm, 19. ve 20. yüzyılın başlarındaki "süfrajetler" olarak da bilinen kadınların oy kullanma hakkını savunanlar tarafından yürütülen "fili eşitsizlikler yerine kadınların siyasi iktidardaki katılım mücadelesine" odaklanan feminist hareketleri kapsarken, ikinci dalga feminizm, 1960'ların sonlarında ortaya çıkarak tüm dünyada büyük sosyal ve politik değişimlerin yaşanmasına aracılık eden "kadın kurtuluş hareketini" tanımlamaktadır. Erin Brokovich filminin de zamansal arka planını oluşturan üçüncü dalga feminizm ise 1990'larda ortaya çıkan kadınlarda çeşitlilik ve bireyselleşimi benimseyen feminist harekettir. Bu noktada elbette filmin ana karakteri olan Brokovich'in üçüncü dalgadan ziyade ikinci dalga feminizmin temel ideolojik söylemine yakın durduğunu tanımlamak önemlidir; her ne kadar bireyselleşim temelinde özgür eylemi savunan bir karakter olarak betimleniyor olsa da esas olarak gerek sosyal rollerde gerekse meslek yaşamında toplumsal kabullere başkaldıran bir kişi olarak aktarılır. Bu anlamda ana karakterin giyim tarzı, davranış kalıpları, konuşma formu gibi göstergeler bireyselleşimin karşılığı olarak izleyiciye aktarılsa da boşanmış ve üç çocuk annesi bir kadın olarak bir hukuk firmasında işe alınması ve hukuk diplomasına sahip olmasa da büyük bir ceza davasının davacıları adına kazanılmasını sağlaması ikinci dalga feminizmin başlattığı toplumsal hareketin savunduğu ideolojinin açık bir karşılığıdır.



Görsel 3. Steven Söderberg (Yön.), Erin Brockovich (2000). Brockovich rolünde Julia Roberts, üç çocuk annesi boşanmış bir kadın olarak yaşam mücadelesi veren bir karakteri temsil etmektedir

Öte yandan geçirdiği bir araba kazası sonrasında açtığı davada Brokovich'i temsil eden avukat Ed Masry ile olan ilişkisi de feminist değerler ve anlatı boyunca değişen karakter çözümlenmeleri açısından ele alınması gereken diğer bir unsurdur. Başlangıçta avukatın davayı kaybetmesi ve Brokovich'in telefonlarını yanıtızsız bırakmasıyla gerilimli bir ilişki olarak başlayan ikisi arasındaki diyalog, giderek Masry'nin Brokovich'e hak ettiği saygıyı gösteren bir karaktere dönüşmesine giden zemini hazırlayan olaylar dizisine yerini bırakır. Bir Kaliforniya hukuk firmasında büro işinde çalışmak için Masry'i ikna ettikten sonra ilk görevi milyar dolarlık bir gayrimenkul davasının kaydını tutmak olan Brokovich, dosyada yer alan sağlık ödemelerine dair bazı belgelerden şüphelenir ve başta satın alım sürecinin gerçekleştirileceği Donna Jensen ve ailesi olmak üzere Hinkley kasabası sakinleri ile görüşmelere başlar. Yüzlerce hasta aile ile yaptığı görüşmeler onu en sonunda PG&E şirketinin örtbas etmeye çalıştığı krom-6 kirliliğine dair verilere ulaştırır ve bütün bu olaylar dizisi şirketin kirliliğe dair gizlediği gerçeklerin ortaya çıkmasına ve yukarıda tanımlanan ceza davasının açılmasına giden araştırma sürecini başlatır.



Görsel 4. Steven Söderberg (Yön.), Erin Brockovich (2000). Sekreter rolünde Erin Brockovich (Julia Roberts) ve hukuk bürosu sahibi rolünde Ed Masry (Albert Finney)

Karakterler arasındaki çatışma ve uyum dinamikleri açısından ikilinin birbirleriyle etkileşimi filmin sonunda Masry'nin Brokovich'e talep ettiği ikramiyenin çok üzerinde bir ödeme yaptığına dair bir çek vermesi ile sonlanır. Aydoğdu (2024) Erin Brokovich'e ilişkin gerçekleştirdiği değerlendirmesinde, ana karakterin anlatı boyunca değişen kişilik yapısı ve psikolojik durumunu “bireyin toplumla kurduğu sağlıklı iletişimin ruhsal yaşamını iyileştirdiğini” ve “her bireyde bulunan aşağılık ve üstünlük duygularının, toplumla kurduğu ilişki düzeyinde dengelenebileceğini” öne süren Alfred Adler'in kurucusu olduğu Bireysel Psikoloji Ekolü bağlamında incelemiş, Brokovich'in adaletin sağlanması adına verdiği mücadelenin onu ve çevresindeki diğer kişileri değiştirdiği gibi, toplumsallık duygusunun çevresindeki insanlarla olduğu kadar kendisiyle de olan diyalogu geliştirdiği tanımlanmıştır (2024: 162-163). Masry ve Brokovich arasındaki ilişkinin hikaye boyunca değişiminin bu yaklaşımı destekler nitelikte olduğu açıktır. Filmin senaryo yazarı Susanna Grant, hikayeyi sinemaya uyarlarken, filmin yalnız bir yolsuzluk hikayesi olmasını istemediğini, bu nedenle ana karakterin “gezvelikliğini” vurgulamasının yanında senaryoyu Brokovich ve Masry etrafında şekillendirdiğini belirtmiş, “izleyicilerin anlamasını, takdir etmesini ve gerçekten sindirmesini istediğim çok fazla karmaşık bilgi olduğunu anladım ve hikayenin omurgasının bilgilendirici bir omurga yerine duygusal bir omurga olmasını istedim” sözlerini dile getirmiştir. Açıklamasının devamında Grant, senaryoyu bu nedenle Erin ve Ed'in (Brokovich ve Masry) ilişkisi etrafında yapılandırıldığını belirterek “yapısal olarak bu bir

aşk hikayesi. Açıkçası romantik bir aşk değil, ancak kişilerarası bir aşk hikayesi. Bana en fazla özgürlüğü bu verecekti” ifadelerine yer vermiştir (Jacobs, 2020). Gerçekten de bu iki karakter arasındaki ilişki filmin başından sonuna kadar sürekli bir değişim halinde, inişli çıkışlı dinamik bir formda izleyiciye aktarılmış ve belirtildiği gibi en sonunda ikilinin birbirlerinin gerçek değerini anladığı bir sahne ile kapanış yapmıştır (gerçek hayatta da Brokovich’in uzun bir süre daha söz konusu hukuk firmasında [Masry & Vitoe hukuk firması] Edward Louis Masry için çalışmaya devam ettiği bilinmektedir). Bununla birlikte Grant’ın senaryoyu hazırlarken olayları ve karakterleri doğru yapılandırmak için Brokovich ve çocuklarını gerçek hayatta gözlemediği, duruşma tutanaklarını ve Hinkley su kurulu kayıtlarını incelediği ve Brokovich’in soruşturma sırasında tuttuğu kayıtları analiz ettiği bilinmektedir (Welkos, 2000).



Görsel 5. Steven Söderberg (Yön.), Erin Brockovich (2000). Brokovich rolünde Julia Roberts, Hinkley, Kaliforniya kasabasının sakinlerinden olan Donna Jensen (Marg Helgenberger) ile PG&E'nin satın alım talebi üzerine görüşürken

Erin Brockovich bir “kurumsal yolsuzluk” filmidir şüphesiz ancak yine de hikaye yalnız bununla sınırlı değildir. Kadın karakterin başkaldıran, kendi ayakları üzerinde duran, hukuk eğitimi olmamasına karşın milyarlarca dolarlık bir yolsuzluğu ortaya çıkaran, kendine güvenen ve bu güveni bedensel özgürlüğü ile izleyiciye aktaran, aynı zamanda hukuk alanının geleneksel katı normlarının dışında vücut hatlarını ve kadınlığını ön plana çıkaran giyimi ile kendi duruşunu belirleyen bir kişilik olarak aktarılması belirtildiği gibi feminist anlatının da ötesinde psikolojik sorgulamaları da beraberinde getirir. Yönetmen Soderbergh filmin arka planındaki hikayenin

de baş rol oyuncusu Brokovich hakkında “insan boyutunda kahramanlar bulmak nadirdir. Ben sadece onun ve Ed [Masry] ile olan ilişkisinin ve bunun belirli fedakarlıklar yapan ve belirli ilkeler etrafında dönen insanların bir nutuk olmadan anlatıldığı bir hikaye olması gerçeğinin büyüüne kapıldım” sözlerini dile getirmiştir (Welkos, 2000). Yine salt filmin hikayesi değil, gerçek hayatta olayın tüm gerçekliğinin de mücadelenin destansı rolünün önemine vurgu yaptığı görülür; mesele Brokovich’in hukuk eğitimi alıp almaması, çocuklu bir anne olup olmaması ya da mesleğine uygun bir giyim tarzına sahip olmayışı değildir. Asıl mesele inandığı ahlaki değerler yüzünden sonuna kadar mücadelesini -erkek egemen bir toplumda bunu cinselliğini öne çıkartarak yapıyor olsa dahi- sürdürmesidir. Elbette burada Brokovich’in kadınlığını öne çıkarması pornografik bir anlatıma dönüşmez, ana karakterin kendine olan güveninin bir yansımasıdır ve bunu kimi zaman -Hinkley su kurulu kayıtlarına ulaşma sahnesinde olduğu gibi- kendine karşı bir avantaja dönüştürür. Öte yandan her ne kadar kendi bedensel çekiciliğinin farkında olan bir imaj çizse de senaryoda bunun karakterin kişiliğinin önüne geçmesine izin verilmemiştir; Masry ile olan diyaloglarındaki küfürbazlığı, yan komşusunun yemek davetine çocuklarının ve eşlerinin sayılarıyla yanıt verişindeki hazır-cevaplığı, PG&E tesisindeki su kuyularından örnek toplarken ve Hinkley sakinleri ile röportaj yaparken ıslanan ayakları, çamura bulanmış bedeni ile asıl önemli olanın fiziksel gücünün ötesindeki hırsı ve adalet anlayışı olduğu aktarılır izleyiciye. Gerçek hayatta da Brokovich’in filmde gösterildiği gibi tutkularının ve değerlerinin peşinden sonuna kadar giden bir karakter olduğu bilinmektedir. Davayla ilgilendiği döneme dair yapmış olduğu bir röportajda kendisine “sen doktor, avukat ya da bilim adamı değilsin. Bekar bir annesin” dediğini hatırlayan Brokovich’in “Ne? Bir insan olup da sana gördüğüm bir şeyin doğru olmadığını söyleyebilmek için bunlardan herhangi biri olmam gerektiğini nereden çıkarıyorsun?” sözlerini dile getirdiği kayıtlara geçmiştir ki söz konusu diyalog gerek 1990’ların toplumsal önyargılarına gerekse ana karakterin ideolojik bakış açısı ve mücadele ruhuna dair önemli bir anlatıdır (Brokovich, 2020). Brokovich Report isimli internet kaynağında “hiçbirimizin en değerli kaynağımız olan çevreyi korumak için bir doktora derecesine, hukuk derecesine veya siyasi nüfuza ihtiyacı yok. Yasaların daha iyi uygulanması için mücadele etmek, yeni mevzuatlar için baskı yapmak ve sesimiz duyulana kadar belediye binalarımıza saldırmak için birlikte gücümüz var” sözlerini dile getiren Erin Brokovich’in -filmdeki güçlü ve inatçı karakter yapısında betimlendiği gibi- aslında aktivist bir söyleme sahip olduğunu tanımlamak mümkündür, öyle görünüyor ki gerçek yaşamda halihazırda bir çevre aktivistidir ve dünyanın onun gibi insanların varlığına ihtiyacı olduğu da kaçınılmaz bir gerçektir (Brokovich, 2024).

Sonuç

Steven Soderbergh'in yönetmenliğini yaptığı Erin Brokovich filmi, konu aldığı hikayenin kurgulanışının yanı sıra gündeme getirdiği çevre felaketinin kapsamı ve farkındalığı açısından da etkisi hala devam eden önemli sinematografik yapımlar arasındadır. Günümüzde çevre felaketlerinin büyük bir bölümü, kurumsal endüstriyel üretim tesislerinin ihmalleri ve ekonomik çıkarlarını gerek doğadan gerek temel insani değerler ile etik ilkelerden öncelikli konuma yerleştirmelerinden kaynaklanmaktadır. Filmin konusunu oluşturan Pasifik Gaz ve Elektrik Şirketi'nin zehirli heksavalen krom atığını (altı değerlikli krom) -sızıntının farkında olmasına karşın- yıllarca bölgeye akıtması, bunun yeraltı sularına karışarak bölge halkının ciddi sağlık sorunları yaşamasına neden olması ve şirketin yetkilileri haberdar etmek ya da önlem almak yerine mevcut üretim faaliyetini sürdürmek ve olayı örtbas etmek adına sızıntının etkilediği mülkleri satın almaya çalışması, endüstriyel üretimin çevresel çıktılarına ilişkin etik ihlalin en somut kanıtlarındadır. İnsanlık tarihi boyunca doğanın sömürülmesinin yanı sıra PG&E şirketinin ekonomik çıkar politikalarına ilişkin söz konusu davranış formunun sayısız örneğine tanıklık edilebilir. Bu örnekler dünyanın neresinde yaşanırsa yaşansın gerçekleşme nedenleri benzerdir ve sonuçları büyük çevre felaketlerini beraberinde getirmesinin yanında insan sağlığı üzerinde büyük bir tehdit unsuru olarak tarihe geçmiştir. Bu olayların ardından yaşanan hukuki süreçler mağdurlar adına büyük tazminat davaları ile sonuçlansa da yeri doldurulamaz kayıplar yaşanmış, dahası çevre tahribatının giderilmesi kimi zaman kısmen mümkün olmuş, doğanın kendisini onarması uzun yıllar almıştır. Bununla birlikte söz konusu şirketlerin sebep oldukları yıkımı örtbas etme girişimleri, yürüttükleri lobi faaliyetleri, sundukları sözde-bilimsel kanıtlar ve bilimsel araştırmalara müdahale çabaları politik eylemin geciktirilmesinde kısmen işe yarasa da insanlığa ve gezegene karşı işledikleri suçun bedeli hemen her koşulda ödenmiş, kimi ihmaller sorumlulara ilişkin cezai yaptırımları beraberinde getirmiştir.

Öte yandan insanlık tarihindeki çevresel kirliliğe neden olan ve insan yaşamını tehdit eden pek çok çevre felaketinin sinematik anlatıya yansıdığı da görülür. Çevresel yıkıma odaklanan pek çok kurgu, yaşanmış olaylara dayanan anlatı ya da belgesel-sinema örneği ekosistem kayıpları, küresel ısınmaya neden olan faktörler, antropojenik iklim değişikliğinin nedenleri ve çıktıları, farklı endüstrilerin çevresel etkileri, sürdürülebilirliğin gerekliliği, tarımsal üretimin geleceği, enerji altyapısındaki değişimin kaçınılmazlığı, atık bertaraf alanlarının yetersizliği ve bunun ekosistemler üzerindeki baskısı gibi insan-doğa ilişkisinin farklı boyutlarını ele almış, bu filmlerin kamuoyunda farkındalık oluşturmak adına önemli katkıları olmuştur. Yine

Rachel Carson gibi yazarların pestisit kullanımının doğa üzerindeki yıkıcı etkisine odaklanan araştırmaları, Al Gore gibi yazarların dünyanın tükenme noktasında olduğunu haber veren eserleri politik anlamda önemli adımların atılmasını sağlamış, Michael E. Mann gibi yazarların iklim değişikliğinden sorumlu endüstrilerin ve çevresel yıkıma neden olan şirketlerin kendilerini aklama stratejileri ve lobi faaliyetlerini açığa çıkarması kapitalist üretim-tüketim mekanizmasının çarpık ilişkilerinin arka planını ve insanın ahlaki değerlerden yoksun ilkel dürtülerinin sonuçlarını ortaya koymuştur.

Hikaye aynı zamanda Brokovich karakterinin güçlü kadın temsili üzerinden feminist estetiğin de görsel hikaye anlatımı ile bütünleşmesinin önemli bir örneği olarak kabul edilebilir. 2018 yapımı *Woman at War* filminde olduğu gibi çevre aktivizmi kadın kahramanın yalnız mücadelesi üzerinden dramatize edilmiş, toplumsal cinsiyet kalıplarından sınıf ayrımına, sağlık sisteminden mesleki normlara kadar pek çok ideolojik görüş arka planda eleştiri nesnesi haline getirilmiştir. Bununla birlikte çevresel adalet ve sosyal adalet konuları da filmin odak noktaları arasında yer almıştır; görüldüğü gibi olay örgüsü ana karakterin çevre hakkı mücadelesi etrafında gelişmiştir.

Kaynakça

- Acar, B. Ç ve Acar, M. B. (2022). “Kimyasal Yöntemlerle Atık Sulardan Ağır Metal Giderimi”. *GÜFFD*, 3(1): 1-13.
- Adelana, S. M. (2014). *Groundwater: Hydrogeochemistry Environmental Impacts and Management Practices*. Nova Science Publishers, Inc.
- Ahmadi, A.; Foroutan, R.; Esmacili, H. & Tamjidi, S. (2020). “The Role of Bentonite Clay and Bentonite Clay at MnFe₂O₄ Composite and Their Physico-Chemical Properties on the Removal of Cr(III) and Cr(VI) from Aqueous Media”. *Environmental Science and Pollution Research*, 27, 14044-14057.
- Alecci, S. (2021). “As a poisoned town sought justice, top chemical giant executive moved millions to tax havens”. *International Consortium of Investigative Journalists*, October 5, 2021, <https://www.icij.org/investigations/pandora-papers/solvay-italy-new-jerey-chemical-plants-offshore/>
- Allday, E. & Li, R. (2019). “PG&E faced new scrutiny: Role in wildfires: Many workers spotted Butte County blaze early”. *San Francisco Chronicle*, January 1, 2019, p. A1.
- Aydoğdu, Y. (2024). “Film Değerlendirmesi: Çevreci Halk Kahramanı Erin Brockovich”. *Düşünce Dergisi*, 2024(20): 160-166.
- Banks, S. (2003). “The Erin Brockovitch Effect: How Media Shapes Toxics Policy”. *Environmental Law and Policy Journal*, 26(2): 219-251.
- Brokovich, E. (2020). “Erin Brokovich’ten mesaj var”. *Altyazı*, 18 Mart 2020, <https://altyazi.net/haberler/erin-brockovichten-mesaj-var/>
- Brokovich, E. (2024). “About the Brokovich Report”. *Brokovich Report*, <https://www.thebrokovichreport.com/about>
- Brown, A. (2014). *Güncel Sanat ve Ekoloji*. İstanbul: Akbank Sanat Yayınları.
- Colten, C. E. & Skinner, P. N. (1996). *The Road to Love Canal: Managing Industrial Waste Before EPA*. Austin, TX: University of Texas Press.
- Demirkan, T. (2010). “Kızıl Nehir Tuna yolunda”. *BBC*, 5 Ekim 2010, https://www.bbc.com/turkce/haberler/2010/10/101005_hungary_poisoning
- Denchak, M. (2019). “Fracking 101”. *NRDC*, April 19, 2019, <https://www.nrdc.org/stories/fracking-101#what-is>
- Denchak, M. (2023). “Water pollution: Everything yo need to know”. *NRDC*, January 11, 2023, <https://www.nrdc.org/stories/water-pollution-everything-you-need-know#whatis>
- Eckenfelder, W. W. (2000). *Kirk-Othmer Encyclopedia of Chemical Technology*. John Wiley & Sons.
- Eryılmaz, Ç. (2017). “Çevre Söylemlerine Göre Çevre Konulu Filmlerin Analizi”. *Bilgi* (34): 117-147.

- Fuller, R.; Landrigan, P. J.; Balakrishnan, K. et al. (2022). "Pollution and Health: A Progress Update". *The Lancet Planetary Health*, 6(6): 535-547.
- Glaberson, W. (1990). "Love CanalÇ Suit focuses on records from 1940's". *The New York Times*, October 22, 1990, <https://www.nytimes.com/1990/10/22/nyregion/love-canal-suit-focuses-on-records-from-1940-s.html>
- Glausiusz, J. (2007). "Better Planet: Can a Maligned Pesticide Save Lives?". *Discover Magazine*, p.34.
- Gore, A. (2008). *Tükenen Dünya* (Çev. Üstüntaş, N.). İstanbul: Siren Yayınları.
- Hamdy, M. K. & Noyes, O. R. (1975). "Formation of Methyl Mercury by Bacteri". *Appl. Microbiol.* 30(3): 424-432.
- Hawkesworth, M. E. (2006). *Globalization & Feminist Activism* (Second Edition). Rowman & Littlefield.
- Heath, D. (2013). "How industry scientists stalled action on carcinogen". *Center for Public Integrity*, March 13, 2013, <https://publicintegrity.org/environment/how-industry-scientists-stalled-action-on-carcinogen/>
- Heath, D. (2013). "How industry scientists stalled action on carcinogen". *The Center for Public Integrity*, March 13, 2013, <https://publicintegrity.org/environment/how-industry-scientists-stalled-action-on-carcinogen/>
- Jacobs, M. (2020). "How Erin Brockovich became one of the most rewatchable movies ever made". *Huffpost*, March 15, 2020, https://www.huffpost.com/entry/erin-brockovich-julia-roberts-susannah-grant_n_5e6ba01ec5b6bd8156f6467c
- Kennedy, M. (2016). "Lead-laced water in Flint: A step by step look at the makings of a crisis". *NPR*, April, 20, 2016, <https://www.npr.org/sections/thetwo-way/2016/04/20/465545378/lead-laced-water-in-flint-a-step-by-step-look-at-the-makings-of-a-crisis>
- Lim, J.T.; Tan, Y.Q.; Valeri, L. et al. (2019). "Association Between Serum Heavy Metals and Prostate Cancer Risk – A Multiple Metal Analysis". *Environment International*, 132, 105-109.
- Mann, M. E. (2022). *Yeni İklim Savaşı, Gezegeneimizi Geri Alma Mücadelesi*. İstanbul: Şıra Yayınları.
- Mazzer, D. (2014). "State Adoption of a Hexavalent Chromium MCL". *California Department of Public Health Memorandum*, June 20, 2014, p. 1-3.
- Meiners, J. (2020). "Ten yeras later, BP oil spill continues to harm wildlife-especially dolphins". *National Geographic*, April 17, 2020, <https://www.nationalgeographic.com/animals/article/how-is-wildlife-doing-now--ten-years-after-the-deepwater-horizon>
- Mendus, S. (2005). "Feminism" in *The Oxford Companion to Philosophy* (Ed. Honderich, T.). Oxford University Press.

- Newman, R. S. (2016). *Love Canal: A Toxic History from Colonial Times to the Present*. New York, NY: Oxford University Press.
- Schaffner, M.; Bader, H. & Scheidegger, R. (2009). "Modeling the Contribution of Point Sources and Non-point Sources to Thachin River Water Pollution". *Science of the Total Environment*. 407(17): 4902-4915.
- Subaşı, S. (2021). "İnsan elinden çıkan büyük felaketler". *Lacivert*, 30 Eylül 2021, <https://www.lacivertdergi.com/gundem/2021/09/30/insan-elinden-cikan-buyuk-felaketler>
- Tokdil, E. (2022). "İlişkisel Estetik Bağlamında Ekolojik Sorunlar ve Çağdaş Sanatın Çözüm Arayışları". III. *Uluslararası Sürdürülebilir Gelişme Çerçevesinde "Dağ ve Ekoloji" Kongresi*, Tam Metin Bildiri Kitabı.
- UHİM (2017). "Çevre" (s. 50) *Dünya Hak İhlalleri Raporu 2016* içinde. İstanbul: Uluslararası Hak İhlalleri İzleme Merkezi.
- Verhovek, S. H. (1988). "After 10 years, the trauma of Love Canal continues". *The New York Times*, August 5, 1988, <https://www.nytimes.com/1988/08/05/nyregion/after-10-years-the-trauma-of-love-canal-continues.html>
- Von Sperling, M. (2007). "Wastewater Characteristics, Treatment and Disposal". *Water Intelligent Online. Biological Wastewater Treatment Series*. Volume 6, IWA Publishing.
- Welkos, R. W. (2000). "Digging fort he truth". *Los Angeles Times*, March 12, 2000, <https://www.latimes.com/archives/la-xpm-2000-mar-12-ca-7856-story.html>

Akka Mutasarrıfı Ahmet Ziver Paşa ve Sancak Hakkındaki Layihası (1885)

Erdoğan Keleş¹

Özet

Akka Sancağı Mutasarrıfı Ahmet Ziver Paşa, 1884-1885 senelerinde görev yaptı. Uzun yıllar devlete çeşitli memuriyetlerde hizmet etme imkanı bulmuştu. Akka'ya atandıktan sonra bölgeyi tanıma fırsatı bulmuş ve buradan ayrılmadan önce sancağın mamur hale gelmesi, ahalinin refah düzeyinin artırılmasına yönelik düşüncelerini içeren bir layiha kaleme aldı. Bu layihayı Eylül 1885'de Babiali'ye sundu. Layihasında bölgenin sosyal ve ekonomik durumu, tarihi geçmişi, coğrafi ve stratejik konumu, nüfus durumu ve imar faaliyetlerine dair tespitlerine yer verdi. Özellikle bölge halkının fakirleşmesine neden olan vergi uygulamaları, askerlik sisteminin bedel ödenmesi şeklinde yapılmasının sakıncaları, ahalinin elindeki arazilerin hukuki olmayan yollarla el değiştirmesi ve bölgenin Hıristiyan grupların yerleşme alanı haline gelmesinin yarattığı sakıncaları dile getirmişti. Ahalinin refah düzeyinin artırılması için ticaretin gelişmesi gerektiğini ve bunun için ilk başta demiryolu yapmak suretiyle Akka Sancağı dahilinde kaza ve kasabaların Şam'a kadar uzanacak şekilde birbirine bağlanmasını önerdi. Akka limanının yeniden düzenlenerek diğer büyük limanlar gibi işletilmesi gerektiğine vurgu yaptı. Sancaktaki kasabalarda yol, köprü, karakol, hapishane, hastane ve mesire alanları inşasını düşündü. Halkın ziyaret ettiği ve yıkık halde bulunan zaviye ve diğer mekânları tamir ettirdi. Ziver Paşa'nın layihasında yer verdiği tespit ve önerilerinin bir kısmı bizzat kendi döneminde bir kısmı ise ilerleyen yıllarda peyderpey uygulandı.

Giriş: Akka Sancağı

Akka, günümüzde İsrail Devleti sınırları içinde ve Hayfa koyunun kuzeyindedir. 16. Yüzyılda Osmanlı hakimiyetindeki Akka, Şam eyaletinin Safed Sancağı'na bağlı bir nahiye merkezi idi. 18. Yüzyılda Şam eyaletinin Sayda ve Beyrut olarak ikiye bölünmesiyle Sayda eyaletine dâhil edildi.

1 Prof. Dr., Muğla Sıtkı Koçman Üniversitesi, Edebiyat Fak. Tarih Bölümü, (<https://orcid.org/0000-0002-7260-2815>)

18. Yüzyıla kadar küçük bir kasaba halinde kalan Akka, bu tarihten sonra bölgenin merkezi durumuna gelmiştir. Temmuz 1840-Mart 1865 tarihleri arasında Şam vilayetinin, Mart 1865-Aralık 1887 tarihleri arasında ise Suriye vilayetinin bir parçası olan bölge bu tarihte Ali Paşa'nın Beyrut valisi tayin edilmesiyle yeni bir idarî düzene geçti. Dolayısıyla Akka, Şam/Suriye vilayeti sınırlarına dâhil iken idarî taksimat açısından 1888'de yapılan düzenlemeler sonucu Beyrut vilayetine bağlandı ve mutasarrıflık haline getirildi. Beyrut vilayeti, 19. Yüzyılın sonlarında Lazkiye, Trablus, Beyrut, Akka ve Nablus sancaklarından meydana geliyordu. Bu sancaklar arasında önemli bir konuma sahip olan Akka Sancağı'nın merkezi Akka kasabasıydı. Akka Sancağı ise Hayfa, Nasıra, Taberiye, Safed ve Akka olmak üzere beş kazadan ibaretti. Akka kazası Sahil, Şâğûr ve Şefâ-Amr nahiyelerinden oluşuyordu².

Beyrut vilayeti dâhilindeki Akka Sancağı'nın genel nüfusu ise 1884-86 yıllarında 77.189'du. Bunun 58.840'ı Müslüman, 1618'i Yahudi olup geriye kalanlar ise Rum, Katolik, Protestan, Latin ve Marunîydi. 1892-93 senesinde sancak nüfusu 83.609 iken, 1894 senesinde ise nüfusu 84.742 idi³. Bir diğer kaynaktan ise 1896 senesinde Akka Sancağı'nın nüfusu 66.975 olarak verilmiştir. Bunun 25.642'si Müslüman, 20.637'si Yahudi iken geri kalan 20.696 kişi ise Katolik, Ortodoks/Rum, Protestan, Dürzi ve yabancıardan ibaretti⁴.

Akka ve civarı kutsal topraklara olan yakınlığı nedeniyle stratejik açıdan önemli bir konuma sahipti. Deniz ticareti ve yolculuklar Yafa, Akka, Gazze ve Hayfa limanlarında sona ererdi. 17. Yüzyılda terk edilmiş bir görüntüye sahip olan bu liman kentleri küçük birer köydü. Küçük bir limana sahip olan Gazze dışındakiler, herhangi bir liman veya dalgakıranın olmadığı doğal demirleme yerleriydi. 17. Yüzyılın ikinci yarısında Akka, Akdeniz kıyısında ticari ve ulaşım açısından önemli bir liman kasabası haline geldi. Filistin kıyılarında Kudüs'e en yakın liman ve kıyı kentleri Yafa ve Akka'ydi⁵.

2 Şemseddin Sami, *Kamusu'l-A'lâm*, Cilt: IV, İstanbul 1311, s.1365; Binbaşı M. Nasrullah, Kolağası M. Rüşdü, Mülazım M. Eşref, *Osmanlı Atlası, XX. Yüzyıl Başları*, (Haz. Rahmi Tekin-Yaşar Baş), İstanbul 2003, s.94; *Osmanlı Filistinini Yer İsimleri Kılavuzu ve Atlası (1516-1917)*, (Hazırlayanlar: Z. Kurşun-A. Steih-A. İ. Aydın), İstanbul Ticaret Odası Kültür ve Sanat Yayınları, İstanbul 2020, s.29, 83, 105; Feridun Emecen, "Akka", *DİA, Cilt: 2*, İstanbul 1989, s.265-267; Ali İhsan Aydın, *Osmanlı Filistininde Bir Sancak: Akka*, İstanbul 2016, s.14-20; Belirtilen bu tarihlerde Şam/Suriye ve Beyrut vilayet valileri için bkz. Sinan Kunalp, *Son Dönem Osmanlı Erkân ve Ricalî (1839-1922) Prosopografik Rehber*, İsis, İstanbul 1999, s.38-39.

3 Nüfus verileri ile ilgili bkz. Aydın, *a.g.e.*, s.57-58; 1894 senesi verileri için bkz. *Salname-i Vilayet-i Beyrut, (H. 1311-1312/R. 1310) Def'a-i Erveli*, Vilayet Matbaası, Beyrut 1310, s.429.

4 Vital Cuinet, *Syrie Liban et Palestine: Géographie Administrative, Statistique, Descriptive et Raisonnée*, Paris 1896, s.93.

5 Dror Ze'evi, *Kudüs, 17. Yüzyılda Bir Osmanlı Sancağında Toplum ve Ekonomi*, Tarih Vakfı Yurt yayınları, İstanbul 2000, s.10-11, 116, 183.

19. Yüzyıla gelindiğinde Akka limanı büyük gemilerin girmesine uygun bir yapıda olsa da bakımsızlıktan dolayı sadece küçük gemiler girebiliyordu. Bunun dışında yine bu coğrafyadaki Havran iskelesi zahire ticaretinin önemli bir noktasını teşkil etmekteydi. Bu iskeleler vasıtasıyla Şam ve Kudüs'e doğru uzanan ticaret ağı vardı⁶. Özellikle deniz yoluyla elde ettiği konumu itibarıyla İslam, Musevilik ve Hristiyanlık açısından kutsal sayılan Kudüs'e yakın olması Akka Sancağı'nın önemini daha da artırmıştır. 19. Yüzyılın sonlarında nüfus hareketliliğinin yaşandığı ve Yahudilerin yerleşmek için uğraş verdikleri bir bölge haline geldi⁷.

1-Ahmet Ziver Paşa

Asıl adı Ahmet Ziver Paşa olup arşiv kaynaklarında ise Akka Mutasarrıfı Ziver Paşa⁸ olarak adlandırılan kişi, Yemen'in sabık Mutasarrıfı Ali Yaver Paşa'nın oğludur. Temmuz 1841 tarihinde Bağdat'ta dünyaya geldi. Ziver Bey'in babası Yemen Mutasarrıflığı yaparken, biraderi Hakkı Paşa Hicaz'ın eski valisi, diğer biraderi Tevfik Paşa ise Midilli Mutasarrıfı olarak devlete hizmet etmişti. Bir diğer kardeşinin ismi Muin Bey idi. Ziver Bey, Şam'da Abdüssamed Efendi mektebinde eğitim gördü. Türkçe okuyup yazan Ziver Bey, Arapça ve Mantık dersleri aldığı gibi biraz da Farsça okumuştur. Ziver Bey, devlet hizmetine 1856 senesinde 15 yaşında iken Arabistan ordusu meclis kalemünde başladı. Bir yıl sonra Şam-ı Şerif Vilayeti Meclis-i Kebir Kalemî'ne tayin edildi. Bu memuriyette üç yıla yakın kaldı. Suriye Vilayeti dahilindeki Cebel-i Lübnan'da Dürziler ile Maruniler arasında başlayan olayları yatıştırmak üzere özel bir görevle "fevkalade murahhas" sıfatıyla bölgeye gönderilen Fuad Paşa'nın⁹ maiyetine verildi.

6 Ş. Sami, *a.g.e.*, s.3164.

7 Bkz. Ömer Tellioglu, *Filistin'e Musevi Göçü ve Siyonizm (1880-1914)*, Kitabevi, İstanbul 2018.

8 Ahmet Ziver Paşa'nın kronolojik olarak verilen özgeçmişi arşiv kaynaklarında ayrıntılı olarak yer almış ve esas olarak şu kayıtlardan derlenmiştir. Bkz. *BOA. DH. SAİDd. 1 / 408; BOA. ŞD. 924 / 89*, [H.08.04.1311 / M. 19 Ekim 1893 / Biga Mutasarrıfı Ziver Paşa'nın ailesine maaş tahsisi]; *BOA. MVL. 778 / 21; BOA. YA.HUS. 272 / 80*.

9 Osmanlı hakimiyetindeki Suriye bölgesinin sosyal ve etnik yapısı çok çeşitliydi. Halkın çoğunluğu İslam dinine mensuptu. Bunlar arasında Sünniler, Şiiiler, Nusayrililer ve Dürziler en önemli topluluklardı. Hristiyanlar ise Maruniler, Grek Ortodokslar, Grek/Rum Katolikler, Ermeniler ve diğer bazı gruplardan (Süryani Katolikler, Süryani Ortodokslar, Latin Katolikler, Keldani ve Protestanlar) ibaretti. Bazı şehirlerde Yahudi toplulukları da mevcuttu. Yasin Atlıoğlu, *Savaşta ve Barışta Lübnan Marunileri Aziz Marun'dan İç Savaş'a Maruni Kimliği ve Çatışma*, Kaknüs yayınları, İstanbul 2014, s.28-58; Cebel-i Lübnan bölgesinde Avrupa devletlerinin etkisi ve siyasi rekabeti 19. Yüzyılın başlarından itibaren yerli halk arasında mezhepsel çatışmaya dönüştü. Özellikle 1841 ve 1845 senesindeki çatışmalar büyük boyutlara ulaştı. Mezhepler arası çatışmaları engellemek için bölgeye özel bir görevle gönderilen Şekip Efendi, 1845 senesinde Cebel-i Lübnan'ı birisi Müslüman diğeri Hristiyan olmak üzere iki kaymakamın idaresine verdi. Bu idare tarzında görülen aksaklıkların giderilebilmesi amacıyla 30 Nisan 1850 tarihinde "*Dürzî ve Mârûnî Kaymakamlar idaresinde tertîp ve teşkil olunan iki*

Fuad Paşa, bir buçuk yıl kaldığı Suriye'den 21 Aralık 1861 tarihinde dönerken¹⁰, Ziver Bey ise bu görevinden önce tayin edildiği Şam-ı Şerif Vilayeti Meclis-i Kebir Kalemî'ndeki vazifesinde Şubat 1862 tarihine kadar kaldı. Divan-ı Hümayun hacedanı Ragıp Efendi ve Emin Bey ile birlikte Ziver Bey, Mektubî Hariciye Odası'nda memuriyet talebinde bulundu. Yapılan değerlendirmeler sonucunda 4 Şubat 1862 tarihinde "*erbab-ı fetânet ve istihkâktan*" olduklarından buraya tayinleri uygun bulundu¹¹. Bu tarihten itibaren Mektubî Hariciye Odası'na, Aralık 1864'te Meclis-i Valâ-yı Ahkâm-ı Adliye Kavânin ve Nizâmat Dairesi'ne ve Ocak 1865'te ise Meclis-i Âli Hazâin Kalemî'ne tayin olundu. Fakat bu kalemin Mayıs 1866 tarihinde lağvı sonrası tekrar önceki görevine iade edildi. Haziran 1866'da uhdesine 3. rütbe verildi. Mayıs 1867'de 500 kuruş maaş ile Şura-yı Devlet Kalemî'ne tayin kılındı. Takvim-i Vekâyi idaresinin Şura-yı Devlet'e verilmesinden sonra ilave memuriyetle birinci muharrirliğe tayin edildi¹². Fakat 2 Temmuz 1867 tarihli dilekçesinde bir süredir çalıştığı kalem memuriyetinde aldığı maaşın yetmediğini ifade ederek vilayetlerde teşkil edilmiş olan birinci veya ikinci sınıf kaymakamlıklardan birisinde çerağ yani bir kaleme kıdemli katip tayin edilmesini talep etmişti¹³. Bu talebi kabul edilmemiş olacak ki 26 Ekim 1868 tarihli yeni dilekçesinde aldığı maaşın yetersizliği sebebiyle açılacak bir

meclisin azalarının seçimi, tayini, vazifeleri ile verginin dağıtımı, toplanması ve adli davalara ilişkin hususları kapsayan bir nizamname" yayınlandı. Erdoğan Keleş, "Cebel-i Lübnan'da İki Kaymakamlık İdari Düzenin Uygulanması ve 1850 Tarihli Nizamname", *Tarih Araştırmaları Dergisi*, Cilt:27, Sayı: 43, (Yıl 2008), s.131-158; Bu nizamname ve yeni idarî düzenlemelerle bölgede kısa bir süre yaşanan barış ve huzur ortamı 1858 senesinden itibaren tekrar bozuldu. Mayıs 1860'da Dürziler ve Maruniler arasındaki çekişme kanlı olaylara neden oldu. Şam'daki olaylarda Amerika ve Hollanda konsolosları halk tarafından öldürüldü. Olayların büyümesi ve beş büyük Avrupa devletinin müdahil olması üzerine Babiali, 7 Temmuz 1860'da Hariciye Nazırı Fuad Paşa'yı Suriye'ye göndermeye karar verdi. Hariciye Nazırı Fuad Paşa, "*fevkalade murabhas*" sıfatıyla o havalideki bütün mülkî ve askerî memurlardan bağımsız olarak bölgeye gönderilmişti. Fuad Paşa, 17 Temmuz 1860'ta Beyrut'a gelir gelmez aldığı sert tedbirler ve olaylara karışanlara verdiği ağır cezalarla duruma hakim oldu. Cebel-i Lübnan sorunu büyük devletlerin müdahalesiyle farklı bir tarzda çözüldü. Buna göre Avrupa devletleri Lübnan'da tek bir kaymakamlık kurulmasını ve Babiali tarafından seçilecek Hıristiyan bir mutasarrıf tarafından idare edilmesini kararlaştırdılar. Bu karar gereğince Sadrazam Âli Paşa, 9 Haziran 1861 tarihli "*Lübnan Nizamnamesi*"ni ilan etti. Buna göre Lübnan 6 ayrı kazaya bölünecek ve her kaza, mutasarrıf tarafından o kazada çoğunlukta bulunan topluluğun üyeleri arasından atanacak bir müdür tarafından idare edilecekti. Bkz. A. Halûk Ülman, *1860-1861 Suriye Bubranı*, Ankara 1966, s.38-120; İrfan C. Acar, *Lübnan Bunalımı ve Filistin Sorunu*, TTK, Ankara 1989, s.7-19; Orhan E. Köprülü, "Fuad Paşa, Keçecizâde", *DİA*, Cilt:13, İstanbul 1996, s.202-205; Esmâ Gül Yetiş Doğan, "1860-61 Suriye Olayları, Tanzimat ve Şam Sergileri", *Belleten*, Cilt:87, Sayı: 310, (Aralık 2023), s.965-969; Yılmaz Öztuna, *Tanzimat Paşaları Âli ve Fuad Paşalar*, Ötügen, İstanbul 2006, s.188-192; Athoğlu, *a.g.e.*, s.161-168; Fevkalade murabhas görevi için bkz. Ali Fuat, *Ricâl-i Mühimme-i Siyasiye*, İstanbul 1928, s.156-157.

10 Öztuna, *a.g.e.*, s.192.

11 BOA. İ. HR. 190 / 10660.

12 BOA. DH. SAİDâ. 1 / 408.

13 BOA. MVL. 539 / 75.

vilayet mektupçuluğuna veya başka bir memuriyete tayin edilmesini istedi. Dilekçesinde uzun bir müddet babasıyla birlikte Şam ve Yemen taraflarında memuriyette bulunduğunu, daha sonra Suriye bölgesine özel bir görevle giden heyette yer aldığını, dönüşte ise Hariciye Mektubî Odası, Kavânin Dairesi ve Meclis-i Hazain kalemlerinde tecrübe kazandığını ifade etmişti¹⁴. Ziver Bey'in, geçim sıkıntısı nedeniyle verdiği dilekçeler doğrultusunda maaşı 1.000 kuruşa çıkarılarak Ocak 1869'da üçüncü sınıf mülazım olarak Şura-yı Devlet Mülkiye Dairesi'ne memur olarak atandı¹⁵. Bir süre sonra ikinci sınıf mülazımlığına terfi eden Ziver Bey, 2 Mart 1872'de 4.510 kuruş maaşla Halep Vilayeti Mektupçusu oldu¹⁶.

Ziver Bey'in rütbesi Aralık 1872 tarihinde ikinci sınıf mütemayizliğine terfi ettirildi. Bu sırada Halep Vilayeti Mektupçuluğu görevini sürdürüyordu. Bu görevinden istifa etmiş ve bir sene açıkta kalmıştır¹⁷. Mayıs 1874'te Cezayir-i Bahr-i Sefid Vilayeti ve Nisan 1877'de ise Trabzon Vilayeti Mektupçusu oldu¹⁸. Trabzon Vilayeti Mektupçusu iken, matbaa müdürü sabık Bilal

14 BOA. ŞD. 2853 / 27.

15 BOA. DH. SAİDd. 1 / 408; BOA. ŞD. 924 / 89.

16 BOA. DH. SAİDd. 1 / 408; BOA. ŞD. 924 / 89; BOA. İ.DH. 647 / 44953; Vilayet mektubî kalemleri memuriyet tecrübesi edinip yüksek memuriyetlere yükselmek için önemli bir basamaktı. Osmanlı devlet teşkilatında nezaret, vilayet ve diğer resmi dairelerin yazı işlerini yönetmekle görevli olan yüksek dereceli memur olup kurumların yazışmalarını yapardı. İlhan Ayverdi, *Misallî Büyük Türkçe Sözlük*, İstanbul 2011, s.791; 1864 Vilâyet Nizamnâmesi'nin 13. maddesine göre vilayetlerde valinin maiyetinde kurulacak idare meclisinin üyeleri arasında mektupçuya yer verilmişti. Bu nizamnamenin 9. maddesinde vilayet mektupçuluğunun ihdas edildiği belirtilerek görev tanımı yapılmıştı. Buna göre vilayete ait yazışmalar vilayet mektupçusu unvanı taşıyan memur tarafından yapılacak ve her türlü evrakın muhafaza ve kaydıyla görevli olacaktı. Emrinde tahrirat kalemi ve memurları bulunacaktı. Ayrıca vilayetlerde kurulacak matbaalar mektupçu idaresine verilecekti. Vilayet mektupçuluğunun görev ve vazifeleri aynı şekilde 21 Haziran 1867 tarihli Vilâyet Nizamnâmesi'nde de yer aldı. Vilayet mektupçuluğuna, 22 Ocak 1871 tarihli İdare-i Umumiyye-i Vilâyet Nizamnâmesi'nin 3. maddesinde vilayet idare meclisi üyeleri arasında yer verilmiştir. Bu nizamnamenin 19, 20 ve 21. maddelerinde görev tanımı yapılmıştır. 1867 senesinden itibaren vilayetlerde çıkarılan gazeteler vilayet mektupçularının kontrolünde yayımlandı. Hatta yine bu yıllardan itibaren çıkarılan ve şehir tarihleri açısından önemli bir kaynak olan vilayet salnameleri de mektupçular tarafından hazırlanmıştır. Bkz. Ayhan Pala, "Osmanlı İdaresinde Vilâyet Mektupçuluğu," *Belleten, Cilt: 84, Sayı: 299*, (Nisan 2020), s.300-303; 1871 senesinde çıkarılan "İdare-i Umumiye-i Vilâyet Nizamnamesi" ile taşra teşkilatında mevcut müdürlüklerin yanında yenileri de eklendi. Vilayet merkezinde defterdar, umur-ı ecnebiye müdürü, ziraat ve ticaret müdürü, maarif müdürü, tarik emini, defter-i hakani müdürü, emlak ve nüfus müdürü, evkaf müdürü, alaybeyi ve mektupçu gibi vilayet üst düzey yöneticilerinin görevleri ayrıntılı şekilde tanımlanmıştır. Musa Çadırcı, *Tanzimat Döneminde Anadolu Kentlerinin Sosyal ve Ekonomik Durumu*, TTK, Ankara 1997, s.252.

17 Halep mektupçuluğu görevinden Mayıs 1874'te istifa ettiği belirtilmiştir. BOA. DH. SAİDd. 1 / 408; Ancak bir başka arşiv kaydında 16 Haziran 1873 tarihinde Halep mektupçuluğundan istifa ettiği ve yerine Trablusşam tahrirat müdürü Said Efendi'nin tayin edildiği belirtilmiştir. BOA. ŞD. 924 / 89; BOA. A.MKT. MHM. 457 / 11.

18 BOA. ŞD. 924 / 89; BOA. İ. DH. 684 / 47686.

Efendi tarafından “*sebepsiz yere azl ve darb*” edildiği gerekçesiyle şikâyet edilen Ziver Bey görevden alındı¹⁹. Trabzon’da iken patlak veren Osmanlı-Rus Savaşı²⁰ sırasında bir müddet vali vekili memuriyetinde bulunan Ziver Bey, Ağustos 1878’de İşkodra Vilayeti Mektupçuluğu’na²¹ tayin edildi. Ancak bu görevi kabul etmediğinden 6 aydan fazla boşta kaldı. Ziver Bey, 18 Nisan 1879’da 4.750 kuruş maaşla Hicaz Vilayeti Mektupçusu²² oldu ancak Nisan 1880 tarihli Maaşat Kararnamesi²³ ile maaşı 3.500 kuruşa indirildi. Hicaz Mektupçuluğu görevi sırasında verdiği dilekçede Hicaz’ın iklimi sebebiyle rahatsızlandığını ve uzun zamandır bu görevleri yürüttüğünü ifade ederek Bağdat, Halep veya Suriye vilayetlerinin birisinde “Mutasarrıf” tayin edilmesini talep etmişti²⁴. Bu talebi uygun bulunarak Eylül 1881’de Musul Vilayeti’ne bağlı Süleymaniye Mutasarrıflığı’na tayin edildi. Bu göreve “*lisana (Arapça) aşına olması ve ehliyeti nedeniyle*” uygun görülmüştü. Hatta bölgenin önemi nedeniyle “*ecâîb ilka’atına kapılmayacak ve hukuk-ı devlet ve saltanat-ı seniyyeyi muhafaza ve vikâye edecek bendegândan*” olduğu için tercih edilmişti²⁵. Burada 7.500 kuruş maaş alacak olan Ziver Bey, taşra teşkilatında üst sınıf yönetici olarak görev yapmaya başladı. Ziver Bey’in 17 Aralık 1881 tarihine kadar olan sicil-i ahval kaydında devlet hizmetinde bulunduğu süreçte istifa ederek ayrılması dışında herhangi bir başka nedenle görevinden azledilmediği belirtilmiştir. Yine bu tarihe kadar hakkında bir suçlamaya maruz kalmamıştır. Hatta Hicaz Valisi Safvet Paşa (Mart 1880-Mart 1881)²⁶, Ziver Bey’i övgü dolu sözlerle “*devlete bağlı ve dürüst bir kişiliğe sahip*” olarak tarif etmiştir²⁷. Ziver Bey, Mart 1882 tarihinde Süleymaniye Mutasarrıflığı’ndan istifa etti. Süleymaniye Sancağı, birinci sınıf mutasarrıflık

19 BOA. ŞD. 1830 / 7.

20 Rumî takvime göre 1293 yılına rastladığı için Doksanüç Harbi olarak bilinen Osmanlı-Rus savaşı Tuna ve Doğu Anadolu’da olmak üzere iki cephede cereyan etmiştir. Doğu Anadolu cephesi Ahmed Muhtar Paşa’nın idaresinde Ardahan-Doğubayazıt arasında mevzilenen askeri birliklerce Rus komutan General Melikof’a karşı kuruldu. Mahir Aydın, “Doksanüç Harbi, 1877-1878 Osmanlı-Rus Savaşı”, *DİA, Cilt:9*, İstanbul 1994, s.183-192. Trabzon kenti ve limanı bu savaşta cepheye yakınlığı nedeniyle stratejik bir öneme sahipti.

21 Trabzon mektupçusu Ziver Bey ile Ziya Bey, becayış usulüyle yer değiştirmiştir. Bu değişiklikte Ziver Bey, İşkodra’ya tayin kılınmıştır. BOA. MB. İ. 46 / 216.

22 BOA. ŞD. 924 / 89; BOA. İ. DH. 784 / 63732.

23 BOA. DH. SAİDd. 1 / 408; Mektupçuluk hizmeti ula, sani, salise ve rabia olmak üzere dört dereceli olup maaşları da bu derecelere göredir. H. 26 Rebiü’l-ahir 1297 / M. 7 Nisan 1880 tarihli Tensik-i Maaşat Kararnamesi’nin 4. Maddesine göre rabia derecesindeki bahriye, adliye, ticaret, tophane, maarif ve nafia mektupçuları 3.500 kuruş maaş alacaktı. *Düstür, Birinci Tertib, Cilt: 5*, Ankara 1937, s.103.

24 BOA. DH. MKT. 1329 / 46, [H.02.02.1297 / M. 15 Ocak 1880].

25 BOA. İ. DH. 836 / 67255.

26 Kunalalp, *a.g.e.*, s.32.

27 BOA. DH. SAİDd. 1 / 408; BOA. ŞD. 924 / 89.

olmasına rağmen idarî olarak diğerleriyle kıyaslanamaz derecede zor bir bölgeydi. Bu bölgenin aşiret yapısı ve aşiretlerin çıkardıkları olaylar yapılması düşünülen ıslahatları zorlaştırıyordu. Bu aşiretler arasında bulunan Hemevend aşiretinin idaresi son derece zordu ve sürekli idarecilere sorun çıkarıyorlardı. Musul Valisi Tahsin Paşa tarafından Dahiliye Nezareti'ne gönderilen Mart 1882 tarihli yazıda Ziver Bey'in yerine "*muktedir, iş bilen, siyasi ve idarî işlere vakıf bir zatın*" atanması tavsiye edildi. Hatta Ziver Bey'in yerine acilen vekil görevlendirilmesi istendi²⁸. Ancak bu tayin süreci bir yıldan fazla sürüncemede kaldı. Musul Valisi Tahsin Paşa Eylül 1883 tarihinde, Ziver Bey'in artık Süleymaniye'de kalamayacağını ve memuriyetini yürütemeyeceğini ifade ederek yerine görevlendirme yapılmasını bir kez daha ıstirham etti²⁹.

Musul Valisi Tahsin Paşa'nın görevden alınmasını tavsiye etmesine rağmen görevini sürdüren Ziver Bey, "*Süleymaniye kasabasında efrad-ı askeriyenin nehb ve garet gibi hareketlerine engel olup asayişini tekrar sağlayarak*" ahalinin takdirini kazanmıştı. Bu nedenle Ziver Bey'in rütbesi 3 Nisan 1883 tarihinde Mirmiranlığa terfi ettirildi³⁰. Bu tarihten itibaren "*Paşa*" olarak anılmıştır. Süleymaniye Sancağı Mutasarrıflığı'ndan yukarıda izah edildiği gibi istifa etmiş ve bir yıldan fazla görevini sürdürmüş ise de 9 Ekim 1883 tarihinde azledildi. Bundan kısa bir süre sonra Ziver Paşa (26 Aralık 1883) 6.500 kuruş maaşla Aydın Sancağı'na³¹ tayin edildi. Burada 10 ay görev yaptı. Aydın Vilayeti meclis idaresi tarafından tanzim edilen ve Dahiliye Nezareti'ne sunulan 11 Kasım 1884 tarihli mazbatada Ziver Paşa'nın "*müddet-i idaresince bir güne zimmet ve ilişiji olmayıp büsn-i ifâ-yı memûrin eylediği*" ifade edilmişti³².

Suriye Valisi Ahmed Hamdi Paşa'nın³³, Dahiliye Nezareti'ne gönderdiği 27 Eylül 1884 tarihli yazıda Akka Sancağı'nın Mısır'a yakınlığı ve stratejik konumu, sancak dahilindeki Taberiye, Safed ve Hayfa kazalarında yabancı/Musevi nüfusun gittikçe arttığı ve mevcut Mutasarrıf Ahmed Salih Efendi'nin yaşlı ve hasta olduğu için görevini layıkıyla yapamadığı gerekçesiyle

28 BOA. DH. ŞFR. 117 / 54.

29 BOA. DH. ŞFR. 119 / 6.

30 BOA. İ. DH. 880 / 70194.

31 Ziver Paşa'nın Ocak 1884-15 Ekim 1884 tarihleri arasında Aydın Sancağı'nda görev yaptığı anlaşılmaktadır. *Aydın Vilayet Sâlnamesi*, R. 1306, Defa: 12, s.29.

32 BOA. DH. SAİDİ. 1 / 408; BOA. ŞD. 924 / 89.

33 Ahmed Hamdi Paşa (1826-1885), farklı zamanlarda evkaf, maliye (2 defa), hazine-i hassa ve dahiliye nazırlıkları; sadrazamlık (Ocak-Şubat 1878); Aydın (3 defa), Tuna ve Suriye (2 defa) valilikleri yaptı. En son görev yeri Ağustos 1880-Eylül 1885 tarihleri arasındaki Suriye valiliği idi. Burada görev yaparken öldü. Kunalp, *a.g.e.*, s.39, 57.

değiştirilmesi istenmişti. Hatta mutasarrıfın emrindeki memurların işleri savsakladıkları özellikle yabancılara dair işlerin sürüncemede bırakıldığı, bu durumun konsoloslar ve sefaretler aracılığıyla Hariciye Nezareti'ne şikâyet edildiğini ilave etmişti. Vali Ahmed Hamdi Paşa, Arabistan bölgesinin “*ahval ve lisana vakıf*” olduğu için Aydın Mutasarrıfı Ziver Paşa veya Girit'e bağlı Kandiye Mutasarrıfı Esad Bey'den birisinin bunlar olmazsa Suriye bölgesini tanıyan Malatya Mutasarrıfı Şakir Bey'in Akka'ya tayin edilmesini talep etti. Vali Ahmed Hamdi Paşa'nın talebi yerinde görülmüş ve 6.000 kuruş maaşla Ziver Paşa'nın Ekim 1884 tarihinden itibaren Suriye Vilayeti'ne bağlı Akka Sancağı Mutasarrıfı olarak görevlendirilmesine karar verilmiştir³⁴.

Ziver Paşa, Akka Sancağı'nda³⁵ bir yıl görev yaptı. Ekim 1885 tarihinde Biga Sancağı (Kal'a-i Sultaniye)³⁶ Mutasarrıflığı'na tayin edildi ve burada 7.5 yıl kadar kaldı. Biga Sancağı'nda iken 28 Eylül 1886'da Rumeli beylerbeyliği payesi verildi³⁷. Biga'da bulunduğu sırada Ziver Paşa'nın Cebel-i Bereket'e tayini gündeme geldi. Adana Vilayeti'ne bağlı Cebel-i Bereket Mutasarrıfı Mehmed Salih Bey'in çok yaşlı olduğu ve ata binip inemediği için görevini yapamadığı ifade edilmişti. Ziver Paşa'nın gerekli güç ve dinçliğe sahip olduğu gibi Arapça'ya vakıf olması tercih sebebiydi. Bu gerekçelerle Biga ve Cebel-i Bereket mutasarrıflarının becayişleri teklif edilmişti. Ancak yapılan değerlendirmeler sonunda mutasarrıfların görev bölgelerinde kalmalarına karar verildi³⁸. Biga Sancağı, 1888 düzenlemesi sırasında Karesi Vilayeti'nden ayrılarak İstanbul'a bağlı müstakil mutasarrıflık haline getirildiği halde Ziver Paşa memuriyetine devam etmişti. Karesi Vilayeti valisi tarafından her yıl mutad olarak yapılan “*teftiş ve devre çıkma*” vazifesi Biga'nın müstakil hale getirilmesinden sonra Mutasarrıf Ziver Paşa'ya emredilmişti. Ocak 1889'da

34 BOA. DH. SAİDd. 1 / 408; BOA. ŞD. 924 / 89; BOA. İ. DH. 929 / 73660; BOA. DH. MKT. 1345 / 74.

35 Akka sancağının 1865-1918 tarihleri arasındaki mutasarrıfları ve görev süreleri için bkz. Aydın, *a.g.e.*, s.31-33.

36 Biga 1365 senesinde I. Murad tarafından fethedildi. Önemli bir iskân ve idari bölge olma özelliğini kazanan Biga ve çevresi bir sancak ve sancak merkezi durumundaydı. Biga Sancağı stratejik konumu nedeniyle Kaptanpaşa eyaletine (Cezayir-i Bahr-i Sefid) bağlandı. Biga Sancağı 17. Yüzyılda Kal'a-i Sultaniye (Çanakkale) ve Bayramiçi dahil olmak üzere sekiz kazadan meydana geliyordu. Sancağın Cezayir-i Bahr-i Sefid eyaletine bağlılığı 19. Yüzyıl ortalarına kadar sürdü. 1867 senesinde Çanakkale/Kal'a-i Sultaniye Vilayet merkezi yapılmca Biga kazaya dönüştü. 1877 senesinde Cezayir-i Bahr-i Sefid Vilayeti'nin merkezi Rodos'a taşınmca Biga Sancağı ise İstanbul'a bağlandı. Ancak 1881 senesinde Karesi Vilayeti'ne dahil edildi. Biga Sancağı veya Kal'a-i Sultaniye Sancağı, 1888 senesinde Karesi Vilayeti'nden ayrılarak Biga Sancağı adıyla İstanbul'a bağlanmıştır. Feridun Emecen, “Biga”, *DİA, Cilt:6*, İstanbul 1992, s.136-137.

37 BOA. DH. SAİDd. 1 / 408; BOA. ŞD. 924 / 89; BOA. İ. DH. 1002 / 79179.

38 BOA. İ. DH. 1050 / 82476, [H. 24.01.1305 / M.12 Ekim 1887]; BOA. DH. MKT. 1462 / 108, [H. 27.02.1305 / M. 14 Kasım 1887].

sancağı teftiş amacıyla dolaşan Ziver Paşa, muhasebeden devriye masrafını talep etti. Ancak 24 Ocak 1889 tarihli cevabı yazıda “*masarifât-ı devriyenin valilere mahsus olduğu ve müstakilen idare olunan elviye mutasarrıflarına şümul olamayacağı*” gerekçesiyle talebi reddedilmiştir³⁹. Ziver Paşa, Kasım 1891’de 6.000 kuruşluk maaşının yeterli olmadığını ifade ederek müstakil mutasarrıflıklar gibi maaşının 10.000 kuruşa çıkarılmasını talep etmişti. Bu talebi “*bütçe haricinde maaş tahsisi irade-i seniyye gereğince yasak olduğu*” gerekçesiyle uygun bulunmadı⁴⁰. Ziver Paşa’nın maaşına zam yapılması iki yıl sonra yine gündeme geldi. Biga’nın stratejik konumu ve Ziver Paşa’nın iyi idaresi sebebiyle mutasarrıflık 10 Aralık 1892’de birinci sınıfa terfi ettirilmişti. Sancak meclisi üyeleri 5 Ocak 1893’te Ziver Paşa’nın 7.5 yıldan fazladır görev yaptığını, onun gayretleri sonucu “*varidat-ı hazinenin tezyidiyle umur ve mesalih-i devletin temşiyeti ve tesviyesine ve emâkin-i emiriye ve hayriye ve müessesât-ı ilmiye ve nafiannın vücûd bulmasına ve dahil-i livada saye-i kudretvâye-i Padişahi’de istirâbat-ı umumiyenin takarrür-i daimesi*”nin mümkün kılındığı gerekçesiyle maaşına zam yapılmasını istediler. Bu talep uygun bulunmuş olmalı ki Biga’da görev yaptığı son aylarda maaşı 7.500 kuruştur⁴¹. 2 Mayıs 1888’de Âli Osmânî nişanının 3. rütbesi, 6 Mayıs 1889’da Mecidî nişanının 2. rütbesi ve 30 Mart 1892 de ise Âli Osmânî nişanının 2. rütbesi tevcih edildi⁴².

Biga Sancağı’nda 7,5 yıl görev yapan Ziver Paşa, 27 Mart 1893 tarihinde öldü. Biga tahrirat müdürünün telgrafında Ziver Paşa’nın gece saat 2’de “*tevesü’-i şiryân-ı ebher-i inşikâktan*” yani “*atar damarının yırtılmasından*” dolayı öldüğü bildirilmişti⁴³. Ziver Paşa öldüğünde ailesi yanında Biga’da bulunuyordu. Hicaz vilayetinin sabık valisi ve Ziver Paşa’nın büyük biraderi Hakkı Paşa, diğer biraderi Midilli Mutasarrıfı Tevfik Paşa’nın 15-20 gün süreyle vefat eden kardeşinin işlerini düzene koymak ve ailesini İstanbul’a göndermek üzere Biga’ya gitmesi için izinli sayılmasını talep etmişti. Hakkı Paşa’nın bu talebi yerinde bulunarak Tevfik Paşa’nın Biga’ya gitmesi için gerekli izin verilmişti⁴⁴. Ziver Paşa’nın ölümü sonrası ailesine maaş bağlanması gerekiyordu. Ancak daireler arası yazışmalar gecikti. Rüşumat, Dahiliye ve Maliye nezaretlerine hitaben gönderilen 17 Temmuz 1893

39 BOA. DH. MKT. 1587 / 61.

40 BOA. İ. DH. 1252 / 98206, [H. 09.04.1309 / M. 12 Kasım 1891]; BOA. DH. MKT. 1901 / 103, [H.13.05.1309 / M. 15 Aralık 1891].

41 BOA. BEO. 120 / 8982; BOA. DH. SAİDd. 1 / 408.

42 BOA. DH. SAİDd. 1 / 408; BOA. İ. DH. 1079 / 84656; BOA. İ. DH. 1160 / 90660; BOA. Y. PRK. UM. 15 / 92; BOA. İ. DH. 1269 / 99762.

43 BOA. DH. MKT. 6 / 57.

44 BOA. Y.A.HUS. 272 / 80, [H. 16 Ramazan 1310 / M. 3 Nisan 1893].

tarihli yazıda Ziver Paşa'nın ailesine maaş bağlanmasına dair talebin henüz yerine getirilmediği ve bir an önce gereğinin yapılması istenmişti⁴⁵. Ziver Paşa, meclis kalemlerinde katip olarak başladığı ve 21 yaşında tevliyet maaşı almak suretiyle sürdürdüğü devlet hizmetinde 31 yıldan fazla görev yapmıştı. Öldüğünde ailesine 1.611 kuruş maaş bağlandı. Maaşı oğlu Asaf Bey, kızları Hatice ve Nesime ile eşleri Ganime ve Hatice hanımlara intikal etti⁴⁶.

2-Ziver Paşa'nın Akka Sancağı Hakkındaki Layihası

Ziver Paşa, Süleymaniye Sancağı Mutasarrıfı olarak görev yaparken istifa etmiş ve 9 Ekim 1883 tarihinde azledilmişti. Kısa bir süre açıkta kalsa da 26 Aralık 1883 tarihinde yeni görev yeri olan Aydın Sancağı'na mutasarrıf olarak tayin edildi. Burada Ocak 1884 tarihinde göreve başlayıp 15 Ekim 1884 tarihine kadar bir yıla yakın görev yapan Ziver Paşa, Akka Sancağı'na görevlendirildi. Burasının stratejik konumu, Mısır'a yakınlığı, Taberiye, Safed ve Hayfa kazalarının yabancı (Musevi) yerleşiminin merkezi haline gelmesi, mevcut Mutasarrıf Ahmed Salih Efendi'nin işleri layıkıyla yapamaması ve yabancı devlet sefaretlerinin artan şikâyetleri Ziver Paşa'nın bölgeye gönderilmesine neden olmuştu. Ziver Paşa'nın Arabistan bölgesinin ahval ve lisanına vakıf olması ve daha önce bu bölgelerde çeşitli görevlerde bulunmuş olması da tercih sebebiydi⁴⁷. Ziver Paşa, Akka Sancağı'nda bir yıl görev yaptı. 29 Ekim 1885 tarihinde Biga Sancağı (Kal'a-i Sultaniye) Mutasarrıflığı'na tayin edildi⁴⁸. Mutasarrıf Ziver Paşa'nın Akka'da bulunduğu zamanlar yasak olmasına rağmen Musevilerin Filistin bölgesine yerleşmek için arazi satın aldıkları döneme rast gelmiştir. Rusya ve Romanya'dan sınır dışı edilen Yahudiler'in Filistin'de kanunsuz olarak mülk edindiklerine dair şikâyetler İstanbul'a ulaşmaktaydı. Cebelü'l-Kermel denilen 15.000 dönümlük arazi Belediye Reisi Mustafa Efendi ve idare azası Necib Efendi İlyasî'nin müdahalesiyle Deyrü'l-Kermel ruhbanlarına Fransa namına satılmıştı. Bunun üzerine önce Almanlar daha sonra da İngilizler aynı miktarda arazi satın aldılar. Bu arazilerdeki bina ve kiliseleri tamir ve inşa ettirdiler. Ziver Paşa zamanındaki bu kanun dışı uygulamalara karşı Nasıra'nın sabık kaymakamı hükümet tarafından vekil tayin edilerek ele geçirilen arazilerin iadesi için dava açıldı. Davanın olumlu neticelenmesi aşamasına gelindiği sırada yayımlanan bir emirname ile dava ertelenmiş ve Cebelü'l-Kermel arazisinin geri alınması

45 BOA. BEO. 240 / 17927.

46 BOA. DH. SAİDd. 1 / 408; BOA. ŞD. 924 / 89.

47 BOA. DH. SAİDd. 1 / 408; BOA. ŞD. 924 / 89; BOA. İ. DH. 929 / 73660; BOA. DH. MKT. 1345 / 74.

48 BOA. DH. SAİDd. 1 / 408; BOA. ŞD. 924 / 89.

mümkün olamamıştı. Bu meselede dahil olduğu düşünülen Ziver Paşa ise Biga'ya tayin edilerek bölgeden gönderilmiştir⁴⁹.

Ziver Paşa, Akka'dan ayrılmadan önce 23 Eylül 1885 tarihinde "Akka Sancağı'nın ıslahı ve tarihi hakkında bir layiha" kaleme aldı⁵⁰. Akka Sancağı'nın geçmişteki mamur ve gelişmişlik düzeyine nasıl çıkarılması gerektiğini ifade etmek üzere layihayı kaleme aldığını belirtmişti. Ayrıca bunu vatanın menfaatine yaptığını, herhangi bir çıkarı ve beklentisinin olmadığını vurgulamıştı. Akka'da göreve başladığı günden itibaren gördüğü ve tespit ettiği eksiklikleri ifade ettiğini belirterek bu hususlara vilayet Maliye Müfettişi Tahsin Efendi'nin de şahitlik edeceğini eklemişti. Ziver Paşa, kaleme aldığı layihayı Suriye Vilayeti Valisi Ahmed Hamdi Paşa'ya takdim etmek ve onun mükafatına nail olmak istemişti. Fakat Vali Ahmed Hamdi Paşa'nın Akka'ya gelir iken Beyrut'ta ölmesi üzerine kaleme aldığı layihayı İstanbul'da ilgili makama sunmuştur. Layihanın girişinde Akka Sancağı ile ilgili tavsiye ve görüşlerinin dikkate alınabilmesi için daha önce görev yaptığı Aydın Sancağı'nda gerçekleştirdiği imar, iskân ve diğer faaliyetlerini maddeler halinde sıralamıştı. Bir nevi "yaptıklarım yapacaklarının göstergesidir" diyerek şu başlıkları sıralamıştı:

1-Nefs-i Aydın'da yeni inşa ve tamir ettiği kadın ve erkeklere mahsus 45 yataklı Gureba hastanesi⁵¹.

2-Gureba hastanesinin masrafını karşılamak için 25.000 gaz sandığı konulabilen bir gazhane inşası⁵²

3-İstasyondan hükümet dairesine kadar yol/cadde

4-Nazilli kazasının ulaşımını kolaylaştıracak aşağı ve yukarı yönlerde şose yol yapımı⁵³

49 BOA. Y. PRK. AZJ. 27 / 39; Aynı belge için bkz. *Osmanlı Belgelerinde Filistin*, T.C. Başbakanlık Devlet Arşivleri Genel Müdürlüğü Yayınları, İstanbul 2009, s.269-274.

50 BOA. ŞD. 2275 / 10.

51 Aydın Sancağı Gureba hastanesinin R.1307 / H. 1308 / M. 1891 yılına verilerinde Cerrah Hasan Efendi olarak görülmektedir. *Aydın Vilayet Sâlnamesi*, (R. 1307 / H. 1308), TTK, Ankara 2010, s.152.

52 Aydın vilayetinin merkezi konumundaki İzmir şehrinde 28 Kasım 1859 tarihinde İzmir Osmanlı Havagazı Kumpanyası adıyla bir şirket kurulmuştu. İmtiyaz sahibi Mösyö Henry Endes idi. İzmir şehrinde Mösyö Edraves vasıtasıyla teşkil olunacak kumpanya gaz fenerleri üretecek olup 12 maddelik imtiyaz şartnamesi vardı. *Aydın Vilayet Sâlnamesi*, (H. 1304), Defa: 10, s.243-247.

53 Nazilli ile Bozdoğan arasında yapılacak olan yola ait 21 Kasım 1884 tarihli bir plan ve kroki mevcuttur. Bkz. BOA. PLK.p. 3901; Vilayet genelinde 1883 senesinde başlayan ve 1884 senesinde bitirilen toprak yol ve şose çalışmaları vardı. Nazillî'den Bozdoğan'a kadar yapılan yolun uzunluğu 28.500 metre, düzeltilmiş toprak yol 10.000 metre ve şose yol ise 1.000 metredir. *Aydın Vilayet Sâlnamesi*, (H. 1302 / R. 1300), Defa: 7, s.265-266.

5-Senelerdir çadır altında kalmış olan Yörük aşiretlerinin iskânı⁵⁴

6-Ekili tarım arazilerine zarar veren çekirgenin itlafı⁵⁵

7-Söke kazasında belediye gelirleriyle satın alınan ve tamir edilen hükümet konağı⁵⁶

8-Söke'de inşa olunan Gureba hastanesi⁵⁷

- 54 Göçebe Yörük aşiretlerinin yaylak ve kışlaklar arası yerleşimlerindeki geliş-gidişleri Devletin vergi, askerlik, güvenlik ve tarım-orman alanlarına zarar verilmesi gibi sorunlarla karşılaşmasına neden oluyordu. Özellikle Aydın vilayeti genelindeki aşiretlerin neden oldukları sorunlar belli bölgelere iskânlarını gündeme getirdi. Aydın Valisi olarak Haziran 1883 tarihinde göreve başlayan Raşid Naşit Paşa, aşiretleri geniş çaplı iskâna tabi tuttu. İstanbul'a gönderdiği 22 Şubat 1884 tarihli bir yazıda 1883 senesinin sonlarına doğru 6.712 hanede 31.506 aşiret mensubunu iskân ettiğini belirtmişti. Bu iskân sırasında Aydın Sancağı'nda 1.432 hanede 7.360 kişi iskân edilmişti. Göçebe aşiretlerin vilayet genelinde iskânları devam etmiş ve 1885 senesinde ise 9.397 hanede 66.237 kişinin iskânı gerçekleşmiş, 46 kaza ve nahiyede 2.427 yeni veya mevcut köy ortaya çıkmıştı. Aydın Sancağı'na 1883 senesinde yapılan iskânlarda Tekeli aşireti Tire'nin Dağbeyi Köyü civarındaki Selatin Boğazı denilen mahalle yerleştirildi. Hatta Tekeli aşiretinin bir kısmı da Aydın Sancağı'na bağlı Bozdoğan ile Söke Kazası'nda iskân edilmiştir. 1884 senesinde Söke Kazası'nda 448 haneye 3.151 kişi, 1885 senesinde ise 704 hanede 3.600 kişi yerleştirilmiştir. Aydın Sancağı genelinde Söke'nin dışında Nefs-i Aydın, Köşk, Sobuca, Karahayıt, İnebad, Atça, Kuyucak, Sultanhisarı, Karacasu, Nazilli, Bozdoğan ve Çine kazaları iskân sahasıydı. Bkz. Erdoğan Keleş, "Aydın Vilayetinde Aşiretlerin İskân ve Sorunlar (19. Yüzyılın İkinci Yarısı)", *Selçuk Üniversitesi Türkiyat Araştırmaları Dergisi (SUTAD)*, Yıl:26, Sayı:48 (Nisan 2020), s.211-242; Çine Kazası'nın Bedirler köyü civarına iskân edilen Çakal aşiretinin oluşturduğu köye Orhaniye namı verilmiştir. *BOA. İ. DH. 990 / 78213*, [M. 16 Mayıs 1886]; *BOA. DH. MKT. 1355 / 90*, [H. 13 L 1303 / M. 15 Temmuz 1886].
- 55 Tarım alanlarına zarar veren doğal afetlerin başında çekirge istilası gelmektedir. Biyolojik kökenli çekirge afeti ahalinin ekili alanlarına zarar vererek büyük maddi kayıplara ve kıtlığa neden olmaktadır. Arşiv kayıtlarında "beliyye" yani "felaket, keder, tasa kasâvet, bela ve afet" manasında tarif edilmiştir. 19. Yüzyılın ortalarından itibaren yaygın olarak görülen çekirge istilalarıyla mücadele etmek amacıyla uçkun haline gelmeden tohumlarının toplattırılması, çekirge görülen arazilerin sürülmesi ve yakılması, kuşlar yoluyla imha etme, çinko levha yöntemi, zehir kullanmak ve makineler yoluyla yok etmek gibi farklı usuller uygulanmıştır. Aydın vilayetinin genelinde görülen çekirge istilaları 19. Yüzyıl ortalarında Aydın Sancağı'nda da oldukça etkili olmuştur. Bkz. Merve Aydın, *Osmanlı Devleti'nin Son Döneminde Aydın Vilayeti'nde Çekirge İstilaları*, MSKÜ, SBE, Yayınlanmamış Yüksek Lisans Tezi, Muğla 2018; Mesela 1851'de Kütahya, Aydın ve Ayvalık'ta, 1868 senesinde ise Aydın sancağının bazı kazalarında çekirge istilası etkili olmuştur. Mehmet Yavuz Erler, *Osmanlı Devleti'nde Kuraklık ve Kıtlık Olayları (1800-1880)*, Libra, İstanbul 2010, s.88-92.
- 56 1884 senesine ait sâlnamede yeni inşa edilen veya tamir olunan hükümet konakları arasında Söke kaymakamlık konağı da yer almaktadır. *Aydın Vilayet Sâlnamesi*, H. 1302 / R. 1300, s.267.
- 57 1884 senesine ait Aydın Vilayet Sâlnamesi'nde Aydın Sancağı'na bağlı Söke Kasabası'nda İslam ahali için Gureba hastanesi inşasına başlandığı ve kısa sürede bitirileceği ifade edilmiştir. Vilayet genelinde yeterli tabip olmaması sebebiyle çeşitli hastalıklar yaygın olarak görülmüş ve hastalar tedavi edilmediği için salgınlar ortaya çıkmıştır. Özellikle frengi salgını her taraf yayılmıştır. Maaşları belediye gelirlerinden ödenmek üzere her kazaya bir tabip ve bir sıhiye müfettişi tayin edilmesi düşünülmüş ise de bazı belediyelerin gelirlerinin düşük olması nedeniyle vilayet genelinde 22 kazada tabip görevlendirilmiştir. Aydın sancağına bağlı Aydın kasabası, Nazilli, Söke, Kuşadası, Tire ve Bozdoğan kazalarına birer tabip tayin edilmiştir. *Aydın Vilayet Sâlnamesi*, H. 1302 / R. 1300, s.262-264.

9-Perişan bir halde kalan Çerkes muhacirlerinin iskânı ve boş arazilerden köy teşkili

10-Çine kazası merkezine yakın bir mevkide Kiroba çiftliği⁵⁸ arazisinin cüzi bedel ile satılmasına engel olunarak Rumeli muhacirlerinin iskânıyla bir kasaba haline getirilmesi, bir cami ve mektep inşa edilerek adının Hamidabad olarak değiştirilmesi ve kaza merkezi yapılması⁵⁹.

Ziver Paşa, kaleme aldığı layihasının ilk kısmında Akka Sancağı'nın tarihi, siyasi, ekonomik durumu ve imarı hakkında genel bilgiler vermiştir. Layihada daha sonra sırasıyla Akka, Hayfa, Nasıra, Taberiye ve Safed kazalarına dair bilgiler yer almıştır.

2.1.Akka Sancağı hakkında

Akka Sancağı'nın coğrafi sınırları batıdan deniz sahili, kuzeyde Beyrut Sancağı, doğuda Şeria nehri, güneyden ise Kudüs ve Belka sancakları ile çevriliydi. Sancak arazisinin Beyrut sınırındaki deniz kıyısından başlayıp öküz boyunuzu şeklinde kuzeyden güneye Nablus/Belka hududundaki Nef'iyata kadar uzaklığı 18 saattir. Safed'e bağlı Marc ibn Amir yoluyla Nasıra ve oradan Taberiye Gölü'nün Havran Sancağı tarafındaki sahilinden ve Batiha üzerinden Safed'e bağlı Cisir-i Benan-ı Yakup ve buradan Beyrut Sancağı'ndaki Bilad-ı Beşar hududu ve Alme adlı köy üzerinden Akka sahiline kadar olan sancak arazinin genişliği 68 saattir.

58 Kiroba çiftliğine iskân edilen muhacirlerin vekili olarak Tırnovi Mehmed 11 Mayıs 1882 tarihli dilekçesinde bu arazinin geniş ve yerleşime uygun olduğunu ve kendilerine satılması için müzayedeye çıkarılmasını istemiştir. Fakat Kiroba, Sarıoğlu, Kahraman, Karagollar, Soğancılar ve Evciler karyesi muhtar ve ahalileri çiftlik arazisinin satışına 15 Mayıs 1882 tarihinde itiraz ettiler. Dilekçelerinde Kiroba çiftliğine 60 hane muhacir iskân edildiğini, emlak-ı hümayuna ait olan bu araziden geçimlerini temin ettiklerini ve kendilerinin bir dönüm arazisi yok iken muhacirlere arazi verilmesinin adaletle bağdaşmadığını ileri sürdüler. Toplam 1700 dönüm civarındaki bu arazinin ancak 800 dönümünün ziraata elverişli olduğunu, kalan arazinin ise hayvan otlatıkları meralardan ibaret olduğunu ifade ederek çiftlik arazinin bir kısmında 150 senedir diktikleri bağ ve bahçeler bulunduğunu ileri sürerek müzayedeye karşı çıkmışlardı. Köy muhtarı ve ahalilerinin itirazı yerinde bulundu. 11 Eylül 1882 tarihinde Şura-yı Devlet'ten Maliye Nezareti'ne gönderilen yazıda Kiroba çiftliği denilen arazinin muhacirine satılması yerine misafiren iskânlarına karar verilmiştir. *BOA. ML. EEM. 66 / 3*; Şura-yı Devletten Aydın vilayetine gönderilen yazıda Kiroba çiftliği ile bu çiftlik civarındaki Sağma, Karahayıt, Dürrizade ve Sultan çiftliği denilen arazilerin 9 Nisan 1879 tarihinde muhacirin iskânına terk ve tahsis edildiği belirtilerek aradan geçen zamana rağmen adı geçen dört çiftlik arazisine hiçbir muhacir iskân edilmemiş olmasının sebebinin ne olduğu, bu arazilerin idaresi, hasılat ve gelirlerinin durumu sorulmuştu. Ayrıca bunlara benzer başka boş çiftlik ve emlak olup olmadığına dair bilgi istenmiştir. *BOA. ML. EEM. 66 / 26*, [R. 23.08.1298 / M. 4 Kasım 1882].

59 Hamidabad Kasabası'nda iskân edilen muhacirlerden teşkil olunan mahalle Şevketiye ismi verilmiştir. *BOA. DH. MKT. 1355 / 90*, [H. 13 L 1303 / M. 15 Temmuz 1886]; Kiroba daha sonra Hamidabad adını aldı. *Son Teşkilat-ı Mülkiyede Köylerimizin Adları*, Türkiye Cumhuriyeti Dahiliye Vekaleti, Hilal Matbaası, İstanbul 1928, s.174.

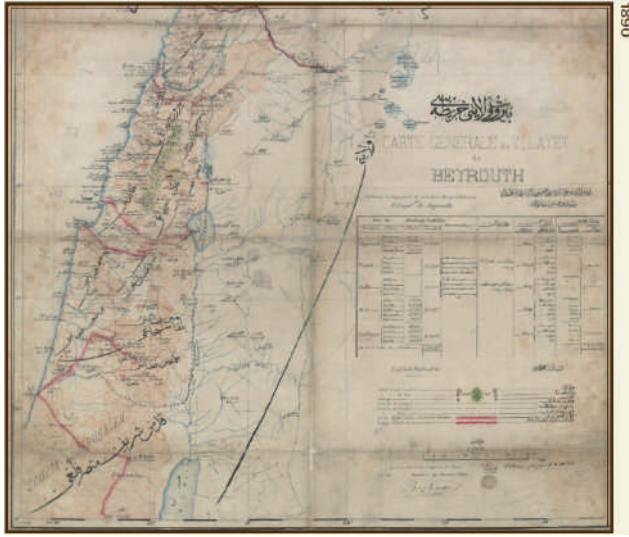

Resim 1: 1890 tarihli Beyrut Vilayeti idari taksimatını gösteren ve Başmühendis Beşare tarafından yapılan harita⁶⁰

Arazisi son derece verimli olup verimlilik bakımından Beyrut Vilayeti içinde Havran'a göre ikinci sırada olsa diğer sancaklara göre birinci sıradadır. Memleket genelinde nüfus sayımı yapılmasına rağmen sancak nüfusu aşiretler ve yabancılar nedeniyle henüz tamamlanamamıştır. Eski nüfus sayımlarına göre üçte biri Müslüman ve geri kalanı gayri müslim olmak üzere Akka Sancağı'nın nüfusu 100.000⁶¹ civarındadır. Sancağın geçmiş zamanlarından kalma ve savunma amaçlı kaleler ve kuleleri ile birlikte ekilebilir arazisinin genişliği 1.386.395 dönümdür. Cezzâr Ahmet Paşa⁶² zamanında Suriye

60 *Osmanlı Filistinini Yer İsimleri Kılavuzu ve Atlası (1516-1917)*, s.179.

61 Osmanlı Devleti 1881 senesinde genel nüfus sayımı kararı almış ancak 1882 senesinde sayıma başlanabilmiştir. İlk veriler ulaşımı kolay bölgelerden 1884/1885'te geldi. Pek çok vilayette sayımların 1886/87 senesine kadar tamamlanamadığı veya kayıt düzeni kurulamadığı anlaşılmaktadır. Sadrazam Cevat Paşa, 17 Ağustos 1893 tarihinde sayımın tamamlanması için baskı yapan Sultana kayıtları takdim etmiştir. 1893 senesinde tamamlandığı kabul edilen bu sayım 19. Yüzyılda derlenmiş olan en eksiksiz ve güvenilir kayıt olarak kabul edilir. Buna göre Beyrut vilayetinin genel nüfusu Müslümanlar, Rumlar, Ermeniler, Katolikler, Yahudiler, Latinler, Protestanlar ve diğer gruplar olmak üzere 568.014 olup, Akka Sancağı'nın nüfusu ise 75.882'dir. Kemal H. Karpat, *Osmanlı Nüfusu (1830-1914)*, Tarih Vakfı Yurt Yayınları, İstanbul 2003, s.72-73, 168-169; Beyrut vilayeti dahilindeki Akka Sancağı'nın genel nüfusunun 1884-86 yıllarında 77.189; 1892-93 senesinde 83.609; 1896 senesinde ise 66.975 olarak verilmiştir. Nüfus verileri ile ilgili bkz. Aydın, *a.g.e.*, s.57-58; *Salname-i Vilayet-i Beyrut*, (H. 1311-1312 / R. 1310), s.429; Cuinet, *a.g.e.*, s.93.

62 Cezzâr Ahmed Paşa, Bosnalı olup Akka savunmasıyla ün yapmış Osmanlı valisidir. İstanbul'a geldikten sonra Hekimoğlu Ali Paşa'nın maiyetine girmiş ve onun ikinci Mısır valiliğinde hizmetinde bulunmuştur. Hekimoğlu'nun infisalinden sonra Mısır'da kalarak Abdullah Bey'e intisap etmiştir. Bahire sancak beyi iken isyan eden 70 kadar urban reisini öldürüp başlarını

Vilayeti'nin merkezi olan Akka kasabası ve kalesi deniz kıyısında ve yarımada şeklinde olup limanın kuzey yönündedir. Akka şehri, kalesi ve çevresi kara tarafından oldukça korunaklıdır. Deniz tarafındaki sur ise Mısırlıların (Memlükler⁶³) bu bölgeden çıkarılması sırasında yapılan savaşlarda harap olmuştur. Lübnan ümerasından Emir Fahreddin⁶⁴ zamanında itibaren aradan geçen sürede limanın bazı yerleri deniz seviyesinin 2-2.5 arşın derinliğine kadar yıkılmıştır. Liman temellerinin bazı kısımları sağlam olsa da karakol kuleleri tamire muhtaçtır. Bu haliyle Akka limanı kapasite bakımından 2.000-3.000 kilelik birkaç gemiyi barındırabilecek büyüklüktedir. Hatta limanın temizlenmesi halinde 100 parçalık büyük gemileri alabilecek durumdadır. Akka limanı geçmişte Acemlerle-Mısırlılar (Memlükler) arasındaki savaşların dışında Fenikeliler, Romalılar ve Sibylla⁶⁵ krallığı zamanında harap hale gelse

Mısır'a Abdullah Bey'e gönderince "deve kasabı" manasına gelen "Cezzâr" lakabı verilmiştir. Cezzâr Ahmed Paşa, 1771'de Rus donanmasının Beyrut önlerindeki hareketine engel olmuş ve önce Akka muhafızı sonra da vezaretle Sayda eyaletine tayin edilmiştir. 1780 senesinde emirül-hacılık vazifesiyle Şam'a vali oldu. Hem Sayda hem de Şam valiliği sırasında Akka kalesinde oturmuş ve kaleyi tahkim ettirmiştir. 1798 senesinde Napolyon Bonapart, Mısır'ı işgali sonrası Akka'ya saldırınca müdafaada başarılı olmuştur. Şöhreti artan Cezzâr Ahmed Paşa, 1802'de Yafa'yı ele geçirince isyankar olarak görülmüş ise de Vahhabi isyanının bastırılmasındaki gayreti nedeniyle affedilmiştir. Hatta Hicaz seraskerliği ile Şam eyaleti kendine tevcih edildi. Emirül-hac vazifesinde iken 23 Nisan 1804 tarihinde öldü. M. C. Şahâbeddin Tekindağ, "Cezzâr Ahmed Paşa", *İslam Ansiklopedisi, Cilt: 3*, MEB, Eskişehir 1997, s.156-158.

- 63 Mısır'da Eyyûbî ordusundaki Türk asıllı azatlı emirler tarafından kurulan ve Türk devleti olarak adlandırılan Memlükler (Kölemenler), Bahri Memlükleri (1250-1382) ve Burcî Memlükleri (1382-1517) olmak üzere iki dönemde incelenir. Haçlıların hakim olduğu Akka, el-Melikü'l-Eşref Halil (1290-1293) zamanında fethedilerek Memlük hakimiyetine geçti. Yavuz Sultan Selim, 13 Nisan 1517 tarihinde Ridaniye Savaşı'nda Memlük hakimiyetine son vererek Mısır'ı Osmanlı topraklarına kattı. İsmail Yiğit, "Memlükler", *DİA, Cilt: 29*, Ankara 2004, s.90-97.
- 64 Lübnan'ın güçlü Dürzi ailelerinden olan Ma'noğullarının reisi Emir Korkmaz'ın oğlu olup 1572'de doğdu. Yavuz Sultan Selim'in Mısır seferi sırasında ailenin başında olup Osmanlı hakimiyetini kabul eden dedesinin adını almış ve II. Fahreddin diye anılır. Babasının 1585'te ölmesi üzerine Marûnî Hâzin ailesinin yanına gönderildi. Burada kısa sürede Dürzî emirleri arasında sıvırılmış ve Safed sancak beyliği verilmiştir. Emir Fahreddin uzun zaman bölgedeki diğer aileler ve liderlerle hakimiyet mücadelesi vermiştir. Ancak asi konumuna düşünce yakalanarak İstanbul'a gönderilmiş ve 13 Nisan 1635'te idam edilmiştir. Avrupalı devletlerle kurduğu yakın işbirliği onun modern Lübnan'ın kurucusu olarak anılmasına neden olmuştur. Bkz. Feridun Emecen, "Fahreddin, Ma'noğlu", *DİA, Cilt: 12*, İstanbul 1995, s.80-82.
- 65 Kraliçe Sibylla (1160-1190): Sibylla, 1162-1174 yılları arasında Kudüs Krallığı'nın yöneten ve Frank asıllı Anjou hanedanlığına mensuptur. Sibylla oğlunun 1186'da ölümü üzerine kocası Guy Lüzinyalı ile birlikte tahta geçti. Guy Lüzinyalı evlilik yoluyla Kudüs Kralı olmasına rağmen meşru hükümdarlık hakkı kalıtsal olarak Sibylla'ya aitti. Guy Lüzinyalı'nın Hittin Savaşı'nda esir düşmesi üzerine 1187'de Sibylla Akka'yı Kudüs Krallığı'nın başkenti ilan ederek buraya çekildi. Kraliçe Sibylla çıkan bir salgın hastalık neticesinde 25 Temmuz 1190'da öldü. (<https://kadirimsehir.kudus.com/madde.asp?liste=3&cat=36&item=462>) (erişim tarihi: 02.06.2024); Kudüs Krallığı hükümdarı IV. Baudouin, Mart 1885'de ölünce yerine ablasının oğlu V. Baudouin çıktı. Henüz çocuk yaşta olan kral bir yıl sonra ölünce yerine annesi Sibylla ile kocası Guy de Lusignan (Guy Lüzinyalı) yönetime el koydular. 1187 Hittin Savaşı sonucunda Selâhaddin Eyyûbî hızla Kudüs ve civarını ele geçirdi. Işın Demirkent, "Kudüs-Haçlılar Dönemi", *DİA, Cilt: 26*, Ankara 2002, s.329-342.

de bundan 40-50 sene öncesine kadar Suriye bölgesine gelip giden gemilerin sığınma ve demir atma noktası olarak şöhret yapmıştı. Akka limanının bir tarak vapuruyla temizlenmesi ve rıhtımının mevcut temeller üzerine yeniden inşası halinde Suriye sahillerinde fırtınalı havalarda vapur ve gemilerin sığınak noktası olacaktır. Çünkü bu sahilde böyle bir konuma ve büyüklüğe sahip başka bir liman yoktur. Bu özelliği nedeniyle gelecekte İzmir limanı ile yarışabilecek bir kapasiteye sahip olacaktır. Limanın bu hale gelmesi için 25.000 lira masraf yapılması gerekiyordu.



Resim 2: Akka'da inşa olunan Liman Dairesi'nin açılışı⁶⁶

Geçmiş zamanlarda Sibyllayun'un Akka'yı ele geçirmesi ve Sultan Selâhaddîn Eyyübî'nin⁶⁷ onları bölgeden çıkarmasının üç sebebi vardı:

66 *İstanbul Üniversitesi Kütüphane ve Dokümantasyon Daire Başkanlığı, Nadir Eserler Kütüphanesi II. Abdülhamid Han Fotoğraf Albümleri, Yer numarası: NEKYA779-23/13.*

67 Haçlılara karşı mücadelesiyle tanınan İslam kahramanı, Eyyübîler hanedanının kurucusu ve ilk hükümdarıdır (1171-1193). 1138'de Tikrit'te doğdu. Babası Necmeddin Eyyüb olup Selçukluların Tikrit valisiydi. Devlet idaresinde hızla yükselen Selâhaddîn Eyyübî, 3-4 Temmuz 1187'de Hittin Savaşı'nda Haçlı ordusunu mağlup etti. Filistin bölgesinde Taberiye, Akka, Nablus, Askalan, Remle ve Gazze'yi ele geçirdi. 2 Ekim 1187 tarihinde ise Kudüs'ü fethetti. Haçlılar ile uzun savaşlar yapan Selâhaddîn Eyyübî, 4 Mart 1193'de Dimaşk'ta öldü. Bu tarihte Mısır, Libya, Yemen, Filistin, Suriye ile Malatya ve Ahlat'a kadar Doğu ve Güneydoğu Anadolu'da ve Hemedan'a kadar Kuzey Irak'ta onun adına hutbe okunuyordu. Yerine büyük oğlu el-Melikül-Efdal Ali geçti. Selâhaddîn Eyyübî geniş bir alanı kapsayan siyasî birlik kuran

Birincisi, Akka Sancağı Port-Said limanına kadar Suriye'nin deniz kıyısındaki en önemli mevkiisi olup vilayetin her tarafına hakim bir savunma noktasıydı.

İkincisi, Hıristiyanlık ve Musevilik dünyasının en aziz ve kutsal şehirlerine yakındı.

Üçüncüsü, vilayetin her noktasından başlayıp Kudüs ve Belka üzerinden Mısır'a kadar uzanan ticari bir konuma sahipti. Bu üç özelliği nedeniyle Fenikeliler ve Sibyllayun zamanında başlayan Akka'nın büyümesi nüfusunun artmasına neden olmuştur. Ancak bölgenin zaman içinde Sultan Selâhaddîn Eyyûbî, Melikü'l-Eşref⁶⁸, Napolyon Bonapart⁶⁹, Cezzâr Ahmed Paşa ve Mısırlı İbrahim Paşa'nın⁷⁰ saldırısı ve işgallerine uğramasıyla birlikte mamuriyeti yok olmuş, göçler sonucunda nüfusu ise 100.000 civarına düşmüştür.

büyük bir devlet adamıdır. Bu siyasî birlik Eyyübîler'in ardından Memlûklerle devam etmiş, 1517'de Yavuz Sultan Selim'in Kahire'yi ele geçirmesiyle son bulmuştur. Ramazan Şeşen, "Selâhaddîn-i Eyyûbî", *DİA*, *Cilt: 36*, İstanbul 2009, s.337-340.

- 68 El-Melikü'l-Eşref Selâhuddîn Halil b. Kalavun, Memlûk Sultanı el-Melikü'l-Mansûr Seyfeddin Kalavun'un oğludur. 1267-68 senesinde doğdu. El-Melikü'l-Eşref Halil, babası Kalavun'un Akka seferi sırasında ölümü üzerine 11 Kasım 1290'da tahta çıktı ve 13 Aralık 1293 tarihine kadar tahtta kaldı. Selâhaddîn Eyyûbî'nin Akka'yı 1187'de fethinden kısa süre sonra Akka kalesi ve civarı 1191'de Haçlıların eline geçmişti. 1291 senesinde el-Melikü'l-Eşref tarafından bir kez daha fethedildi. Abdülkerim Özeydin, "Halil b. Kalavun", *DİA*, *Cilt: 15*, İstanbul 1997, s.319-320.
- 69 1789 Fransız devrimi sonrası başlayan süreçte İtalya ordusu başkumandanı tayin edilen Napolyon Bonapart, 1797 Campo-Formio anlaşması sonrası şöhreti artmış bir şekilde Fransa'ya döndü. Napolyon Bonapart, İngiltere'nin dize getirilmesi için sömürgelerinde yenmek düşüncesiyle Osmanlı Devleti'nin elinde bulunan Mısır'ı işgale karar verdi. 19 Mayıs 1798'de büyük bir donanma ile Doğu Akdeniz'e açıldı. 2 Temmuz'da İskenderiye ve 25 Temmuz'da ise Kahire'ye ayakbastı. Osmanlı Devleti, Rusya ve İngiltere ile yaptığı anlaşmalarla N. Bonapart'a karşı başarılı oldu. 1 Ağustos 1798'de Ebukır'da donanması İngilizler tarafından yakılan N. Bonapart, son çare olarak Suriye üzerinden İstanbul'a yürümeye kalkıştı. Aralık 1798'de Mısır'dan hareket ederek 20 Şubat 1799'da Elarişi'yi ve 24 Şubat'ta Gazze'yi aldı. Yafa'yı da ele geçirdikten sonra 24 Mart 1799'da Akka'yı muhasara etti. Cezzâr Ahmet Paşa, Akka savunmasıyla görevliydi. Akka'ya son defa saldıran N. Bonapart 5 Mayıs 1799'da başarısız olarak muhasarayı kaldırdı. Akka önlere çekilen N. Bonapart önce Mısır'a geçmiş daha sonra 23 Ağustos 1799'da Fransa'ya dönmüştür. Enver Ziya Karal, *Osmanlı Tarihi V. Cilt*, TTK, Ankara 1983, s.21-43.
- 70 Mısır valisi Mehmed Ali Paşa'nın büyük oğlu olup 1789'da Kavala'da doğdu. Babasının Mısır valiliği sırasında Kahire kalesinin idaresini üstlendi ise de Eylül 1806'de babası tarafından vergiye karşılık rehine olarak İstanbul'a gönderildi. İbrahim Paşa, 1807 senesinde İstanbul'dan Mısır'a dönerek Mısır defterdarı oldu. Vehhabi isyanlarını bastırarak hac yollarının güvenliğini ve Kızıldeniz ticaretinin Mısır'ın kontrolüne geçmesini sağladı. 1819'da Cidde sancağı ile birlikte Habeş valiliği ve Mekke şeyhülharemi tayin edildi. Yunan isyanı sırasında Mora valisi olarak ordu ve donanma ile birlikte Mora'ya geldi. 20 Ekim 1827'de Navarin'de Osmanlı-Mısır donanmasının imhası sonrası Babiali'nin izni olmaksızın Ağustos 1828'de Mora'dan ayrıldı. Mora'daki tutumu sonrası Babiali ile arası açılan Mısır valisi Mehmed Ali Paşa'nın bağımsız davranışları karşısında II. Mahmud, Suriye bölgesini isteyen İbrahim Paşa'ya Girit valiliğini verdi. Vehhabi isyanının bastırılmasına tayin edilen İbrahim Paşa'ya Mekke Emirligi verildi. Mehmed Ali Paşa, Suriye bölgesine göz diktiğinden oğlu İbrahim Paşa'yı bölgeye gönderdi. İbrahim Paşa, 2 Kasım 1831'de Yafa'ya çıkarak Hayfa, Kudüs ve Nablus'u aldı.

Akka Sancağı, Havran, Şam-ı Şerif, Beyrut, Kudüs ve Belka sancaklarıyla sınırdaş ve ulaşımı diğerlerine göre kolaydı. Bu nedenle mamuriyeti için iki önemli adım atılmalıdır. *Birincisi*, ileride kumpanyanın (şirketin) büyümesi ve şimendifer (demiryolu) hattının işletilmesi halinde Akka'dan başlayıp doğuda Havran üzerinden Şam'a ve güney tarafında ise Belka'ya kadar uzanacak muntazam şose yollar yapılmalıdır⁷¹. Bu dört sancak dahilindeki kaza merkezlerinde kur'a usulüyle belirlenecek şekilde Beyrut ve Trablus'ta olduğu gibi yolcu ve yük arabaları işletilmelidir. Bunun için amacı vatana hizmet etmek olan bir kumpanya teşkili gerekmektedir.



Resim 3: Şam-Hayfa/Akka arasında yapılması için imtiyazı verilen tren hattını gösterir harita⁷²

Direnış gösteren Akka'yı denizden ve karadan muhasara ederek 26 Kasım'da ele geçirdi. Daha sonra ilerleyişine devam eden İbrahim Paşa, Osmanlı kuvvetlerini yenerek Konya'ya kadar ilerledi. Mayıs 1833 senesinde Mehmed Ali Paşa, Kütahya ölerinde bulunan oğlu İbrahim Paşa'ya Halep ve Şam'dan başka Adana'nın bırakılmasını kabul etti. Akka ve civarı 1840 senesinde kadar İbrahim Paşa idaresinde kaldı. 10 Eylül 1840'da Osmanlı-İngiltere ve Avusturya müttefik donanması Beyrut'a çıkarak kısa sürede Sayda, Hayfa ve Akka'yı ele geçirdi. Muhammed Hanefi Kutluoğlu, "İbrâhim Paşa, Kavalalı", *DİA, Cilt: 21*, İstanbul 2000, s.330-333.

71 Mutasarrıf Ziver Paşa'nın yapılmasını düşündüğü Akka'dan-Şam'a kadar uzanacak demiryolu hattı ilk defa 1882 senesinde gündeme geldi ancak bu girişim sonuçsuz kaldı. İkinci defa 1890 tarihinde gündeme gelmiş ve imtiyazı İngiliz John Robert Pilling'e verilmiştir. Fakat sermaye sorunu nedeniyle uzun zaman inşaatı başlatılmamış. Nihayet Nafia Nezareti'nin öncülüğünde Alman, İtalyan, Avusturya ve Osmanlı mühendislerinin gözetiminde başlayan çalışmalar Ekim 1905 tarihinde sona erdi. Hayfa'dan kalkan ilk tren 19 Mart 1906'da Şam'a ulaşmıştır. Aynı şekilde Beyrut-Şam ve Havran (Müzeyrib) demiryolu ise 1906 senesinde açıldı. Ali Akyıldız, *Osmanlıda Ulaşımın Modernleşmesi*, Timaş yayınları, İstanbul 2019, s.207-212; Ufuk Gülsoy, *Kutsal Proje Ortadoğu'da Osmanlı Demiryolları*, Timaş yayınları, İstanbul 2010, s.51-52.

72 *Osmanlı Filistini Yer İsimleri Kılavuzu ve Atlası (1516-1917)*, s.218.

İkincisi ise deniz ticaretinin gelişmesi amacıyla bir kumpanya teşkil edilerek İzmir limanı gibi işletilmelidir. Bu hususların gerçekleşmesi halinde yolcular Akka'dan Şam ve Belka'ya 10 saatte ulaşacaktır. Aynı şekilde ticaret malları ise 24 saatte Şam ve Belka'ya, 10 saatte ise Havran'a varacaktır. Demiryolu ve denizyolu sayesinde adı geçen sancaklar ve yol güzergahındaki kazalara ulaşım kolaylaşacak, bölge Suriye sahillerine gelip-giden gemilerin uğrak noktası ve sığınağı haline gelecektir. Akka kalesi şehrin nüfusuna oranla küçük olduğundan Babıali, kalenin dışında bina inşasına ruhsat vermiştir. Hatta Suriye Valisi Ahmed Hamdi Paşa, Erkân-ı Harbiye Dairesi'ne yaptırdığı yeni şehir haritalarını Akka'ya getirdiği sırada Beyrut'ta öldüğünden girişimi yarım kalmıştır.



Resim 4: 1899 tarihli harita Babriye Harita Dairesi memurları Muhyiddin ve Fethi Efendiler tarafından yapılmıştır. Harita Akka ve Hayfa kasabaları ile kasabalara gelen yolları, akarsuları ve arazileri göstermektedir.⁷³

Kısacası yukarıda zikredildiği üzere demiryolu inşası ve limanın tamiri halinde Akka Sancağı eski şöhretine kavuşacak hatta şose yolun demiryoluna çevrilmesi halinde Marsilya ile rekabet edebilecek hale gelecektir. Çünkü Akka Sancağı ahalisinin çoğu tüccar olup uzak diyarlara gidip geldiklerinden şehir dışında pek çok bina ve ticaret mekânına ihtiyaç duyulmaktadır. Bu ise memleketin en azından şimdiki halinin birkaç misli büyümesini gerektirmektedir. Bu durumda Akka Sancağı ile birlikte Havran ve Belka

73 Osmanlı Filistinî Yer İsimleri Kılavuzu ve Atlası (1516-1917), s.187.

sancakları ve bunlara bağılı kazalar mamur hale geleceğinden ticaret ve ziraat gelişecek, ahali servet sahibi olarak zenginleşecek, bölge ise iç ve dış ticaretin merkezi haline gelecektir.

Buradaki esas amaç Akka Sancağı'nın mamur hale gelmesi ve gelişmesi olup bu durumun ıslahı için “*pek mühim, adi ve zaruri*” olmak üzere üç hususun düzeltilmesi gerekmektedir:

Birincisi, kura uygulamasıdır⁷⁴. Nüfus sürekli artmakta ve gayrimüslim nüfus bedel-i askeri⁷⁵ olarak kişi başına 27 kuruş ödemektedir. Bu durum Müslüman ahalinin zarara uğramasına neden olmaktadır. Çünkü 30.000 lira tutan bedel-i nakdiyi⁷⁶ ödemek suretiyle askerlikten muaf tutulmak isteyen Müslüman ahali bu bedeli ödendiğinde ya servetini kaybetmekte ya da yüksek faizle yerli ve yabancı gayrimüslim tüccar veya murabahacıya borçlanmaktadır. Bu durumda borç 3-5 senede birkaç misline çıkmaktadır. Kura usulünde amaç emlak ve arazi satmaksızın bedel-i nakdinin ödenmesidir. Adına kura isabet edenler öncelikle köy veya mahalle muhtar ve ihtiyar heyetinden servet sahibi olduklarına dair mazbata temin etmekte ve sonra bedeli hazineye ödemektedirler. Bu durumda devletin kura bedelinin nasıl ödendiğini tahkik ve tespit etme imkanı yoktur. Bedel-i nakdiyi borçlanarak ödeyen kimseler ise borcun ödenmesi zamanı geldiğinde emlak ve arazilerini gayrimüslimlere veya yabancılara satmaktadır. Bu durum Müslüman nüfusunun azalmasına neden olduğu gibi ahalinin fakirleşmesine yol açmaktadır. Bu usul 10 sene daha devam ederse köy ahalsinin hiçbirinin kasabadaki ahalinin ise yirmide birinin (20/1) elinde hiçbir arazi ve emlak kalmayacaktır. Aslında bu durum

74 Bkz. Musa Çadırcı, “Osmanlı İmparatorluğu'nda Askere Almada Kura Usulüne Geçilmesi (1846 Tarihli Askerlik Kanunu)”, *Tanzimat Sürecinde Askerlik*, İmge Kitabevi, Ankara 2008, s.65-87.

75 Osmanlı Devleti'nde gayrimüslimler cizye vergisi ödemek şartıyla bedeni askerlikten muaftı. Kırım Savaşı sonrası ilan edilen Islahat Fermanı'nda Müslüman ve Hıristiyan tebaanın eşitliğine vurgu yapılınca cizyenin kaldırılması gündeme geldi. Buna göre Hıristiyanlar da askerlik yapacaktı. Ancak bu durumun tepkiyle karşılanması sonrasında bu yükümlülüğün cizyenin yerini alacak olan bedel-i askeri şeklinde uygulanmasına karar verildi. Buna göre papazlar, ruhbanlar, yoksullar ve sakatlar hariç olmak üzere 15-70 yaş arasındaki gayrimüslimlerin bedel-i askeri ödemesi kararlaştırıldı. Abdüllatif Şener, *Tanzimat Dönemi Osmanlı Vergi Sistemi*, Ankara 1990, s.117-118.

76 Osmanlı Devleti'nde askerlik hizmeti Müslümanlar tarafından yerine getirilirken, Müslüman olmayanlar cizye ödemek suretiyle askerlik yapmazlardı. II. Mahmut döneminde yapılan bir düzenleme ile Müslümanlar bu hizmetlerini ya bizzat kendileri veya bir başka şahsı kendi yerlerine göndererek yani bedel-i şahsi ödeyerek yerine getiriyorlardı. 1846 yılında çıkarılan askeri bir kanunla 20-25 yaşlarındaki Müslümanlar arasından kura ile tespit edilenler bazı durumlarda yerlerine vekil göndererek veya bedel vermek suretiyle askerlik hizmetini yapıyordu. 1871 senesinde ise adına kura isabet edenlerin ya bedeneni ya da bedel-i nakdi ödemek suretiyle yükümlülüklerini yerine getirebilecekleri ilan edildi. İlk başlarda 15.000 kuruş olan bu bedel zamanla değişiklik göstermiş ve Müslüman tebaa için nakdi bir yükümlülüğe dönüşmüştür. Abdüllatif Şener, *Tanzimat Dönemi Osmanlı Vergi Sistemi*, Ankara 1990, s.116-117.

vilayetin geneli için geçerli olup, bölge Hıristiyanlık ve Museviliğin yayılma sahası olduğu için son derece mühimdir. Devletin bu durumu önlemek için bir an önce çare üretmesi gerekmektedir.

İkincisi, emlak sayımı ve yazımı sırasında sancağın genelinde ve merkez kazada fiyatlar yüksek yazılmıştır. Yani kıymeti 10.000 kuruş olan bir emlak 100-150.000 kuruş olarak yazıldığından emlak vergileri de yüksek çıkmaktadır. Bu durumun üç mahzuru vardır. *Birinci mahzuru*, 15-20 kuruş emlak vergisi ödemesi gereken fakir ahalinin çoğu mülklerinin ve gelirlerinin üçte biri oranında yani 100-150 kuruş vergi ödemek zorunda kalmaktadır. *İkinci mahzuru*, pek çok mülk ve geliri olan zengin ahali emlak yazımında gösterilen vergileri ödemek yerine kendilerince uygun gördükleri veya emlaklarının değeri üzerinden hesap ettikleri vergiyi ödemektedirler. Kalan kısmı ödemediklerinden bakaya suretinde kalan vergiler seneden seneye devredilmekte ve hazine adına alacak kaydedilmektedir. *Üçüncü mahzur* ise bakaya vergisi bulunan mülk sahipleri mülklerini satmak istediklerinde tapunun devri sırasında devlet önce hazineye olan borcun ödenmesini talep etmektedir. Bu durumda mülkten elde edilen paranın yarısı veya daha fazlası bakaya verginin ve tapu harcının ödemesini ancak karşılamaktadır. Mülk sahibi ya mülkünü satamamakta veya kanun dışı uygulamalarla mülkünü devretmek zorunda kalmaktadır. Bu hal ise hazinenin tapu harcından mahrum kalmasına neden olduğu gibi fakir ahalinin mülkünü tasarruf hakkını da kullanamamasına yol açmaktadır.

Üçüncüsü, bedel-i öşr usulünün tahmis⁷⁷ usulüne dönüştürülmesinin sonucunda ahalinin büyük kısmı mağdur olmuştur. Bu durumun düzeltilmesi zaruridir. Tahmis usulü esasen hazinenin ve ahalinin menfaatine ise de H. 1296 / M. 1878-1879'da beş senelik olarak maktuan⁷⁸ idare olunan öşür usulünde bir rub' bir liraya karşılık üç kalem kabul olunmak şartıyla müzayede ve ihale edilmiştir. Fakat o sırada bir yüzlük kalem 15 kuruş değerinde olduğu halde aşar bedelinde 7-8 yük (700-800.000 kuruş) artış meydana gelmiştir. Ancak beş senelik müzayedenin dört senesinde duhan öşrü⁷⁹ de bu müzayedeye dahil olduğu halde şimdi duhan öşrü reji

77 Tahmis usulü, toprak mahsullerinden hums üzere beşte bir nisbetinde vergi alınmasıdır. Mehmet Ali Ünal, *Osmanlı Tarih sözlüğü*, Paradigma yayınları, İstanbul 2011, s.659.

78 Osmanlı Devleti 1847/1848 senesinden itibaren aşarın toplanmasını beş senelik maktuan, devlet görevlilerine, sarraflar veya tüccara ihale etmeye başladı. Buna göre ilgili kazanın üç yıllık iltizam bedeli ortalaması maktu ihale tutarı kabul edilip açık artırmaya gidilecekti. Bu tutara ikinci ve üçüncü senelerde %2, dördüncü ve beşinci senelerde %3 ve toplamda ise %10 zam yapılacaktı. İltizamı alan mültezim beş yıllık bir yükümlülük altına giriyordu. Şener, *a.g.e.*, s.134-135.

79 Tanzimat öncesinde tütünden "duhan dönüm rüsümü" ve "gümrük resmi" alınırken, Tanzimat sonrası dönüm rüsümü kaldırılarak tütünden de diğer zirai ürünlerde olduğu gibi

idaresine⁸⁰ bırakılmıştır. Ayrıca aşar ihalesi sırasında ve emaneten idare olunan diğer bazı mahallerin mahsulatı için verilmiş olan nakliyat bedeli de tahmisten tefrik ve tenzil olunmamıştır. Öşür bedelinin iltizam usulüyle idare edildiği sırada mültezimler sancağın aşarını toptan aldıkları ve bedelin köy ahalisine tevzinden sonraki senede iltizamın bir başka mültezime geçmesi ihtimaline karşılık “*bedel-i sabıka bu kadardır, ziyade değeri yoktur*” diyerek iltizamı düşük bedel ile almak düşüncesiyle kendilerine bağlı köylerin aşar bedelini az göstermişlerdi. Hatta bazı mültezimler aşar usulünün yerine tahmis uygulamasının getirileceğini 2-3 sene önceden haber alıp arazilerine değerinden düşük aşar vergisi yazdırmışlardı. Buna karşılık mültezimler kendilerine ait veya ilgileri olmayan köy ve kasabalardaki arazilerin aşar bedeline ise zam yaptırmışlardı. Kısacası çevresindekilere göre düşük bedelle aşar vergisi yazılmış olan arazilerin Aşar Nazarı'nın gözetiminde tekrar kontrole tabi tutulması ve vergilerinin yeniden düzenlenmesi gereklidir. Aksi durumda ahalinin bazıları rençberlik/çiftçilik ile geçinmek üzere köylerini terk ederek çiftlik-i hümayunlara veya Havran tarafına göç edecektir. Eğer bu düzenleme yapılmazsa ahali perişan olacaktır. Suriye Valisi Ahmed Hamdi Paşa, bu durumun farkında olarak aşar vergisinde % 20 oranında bir düzeltme yaptırmak niyetinde olsa da ölümü buna engel olmuştur. Suiistimallerin önlenmesi ve ahalinin mağduriyetinin giderilebilmesi için bir an önce aşar düzenlemesine ihtiyaç vardır.

Akka Sancağı'nın gelirleri genellikle tarımsal ürünlerden hinta/buğday, şair/arpa, ak ve sarı darı, bakla, nohut, mercimek, sisam/susam, pamuk, duhan/tütün ve zeytindir. Akka ve Hayfa iskelelerinden senelik 3,5 milyon kile zahire ve tahmini olarak 2 milyon kıyye zeytinyağı ihraç olunmaktadır. Ticaret harman mevsiminden kış mevsimine kadar beş ay müddetle deve ile yapılmaktadır. Eğer ticaret bu kadar kısa zamana sıkıştırılmasa ve deve dışında diğer nakliyat vasıtaları kullanılsa ticaretin hacmi daha da büyük olacaktır.

“onda bir öşür” vergisi alınmıştır. İlerleyen süreçte farklı adlar ve miktarlarda tütünden vergi alınmasına devam edilmiş ise de genellikle bütçe ve rüsumat idarelerinde “duhan resmi” olarak yer almıştır. Şener, *a.g.e.*, s.159-162.

80 Osmanlı Devleti 1854 senesinden itibaren aldığı dış borçlarını ödeyemez duruma gelince 20 Aralık 1881'de alacaklı devletlerle anlaşmaya varmıştır. Muharrem Kararnamesi'yle birlikte tütünü de denetim altına alacak Düyün-i Umûmiyye İdaresi kuruldu. Ancak tütün gelirlerinde istenilen başarı elde edilemeyince kararnamenin 9. Maddesinde yer alan tütün rejisinin kurulmasına dair karar gereğince ayrı bir şirket kuruldu. Padişah tarafından 14 Mayıs 1883'de onaylanan karara göre tütün gelirleri 30 yıllığına Reji Şirketi'ne verildi. Mustafa Dağ-İbrahim Halil Tanık, “Osmanlı'dan Cumhuriyet'e Bir Kurumun İşleyişi: Reji İdaresi Şartnameleri (1883-1914)”, *Kafkas Üniversitesi SBE Dergisi*, Sayı: 31, Bahar 2023, s.371-392.

2.2.Akka Kazası hakkında

Akka kazası, Şefâ-Amr, Sâhil ve Şağur nahiyelerinden teşkil olmuştur. Kaza dahilinde dört nehir vardır. Bunlardan ilki Akka şehrine ulaşan Kabri, diğeri ise denize dökülen Teamin'dir. Bu iki nehir ve diğeri arazinin sulanmasında kullanılırdı.



Resim 5: Akka kalesinin görünümü⁸¹

Akka isminin aslı Akko olup, Beni İsrail zamanında Asurluların idaresindeydi. Rumlara [Geklere] göre Ptolemis Lahiye'ye izafeten Ptolemis ve daha sonra St. Jean'a⁸² nispetle de St. Jean d'Acre/Akre olarak adlandırılan şehir bölgenin Müslümanlar tarafından fethinden sonra ise Arapça Akka olarak tanımlanmıştır⁸³. Akka şehri Müslümanlar [636 senesinde

81 İstanbul Üniversitesi Kütüphane ve Dokümantasyon Daire Başkanlığı, Nadir Eserler Kütüphanesi II. Abdülhamid Han Fotoğraf Albümleri, Yer numarası: NEKYA90780/4.

82 Akka, 1187 senesinde Selâhaddin Eyyübî'nin fethinden sonra III. Haçlı seferi sırasında haçlılar tarafından kuşatılmış ve 1191'de Henri de Champagne'nin idaresine verilmiştir. Uzun süre Filistin Haçlı Krallığı'nın merkezi olan Akka, 1229'dan sonra büyük şövalye tarikatlarından St. Jean şövalyelerinin karargahı haline geldi ve bu nedenle St. Jean d'Acre adıyla anıldı. Emecen, "Akka", s.265-267.

83 Akka dünyanın en eski yerleşim yerlerinden biri olup resmi adı günümüzde Akko olarak geçmektedir. Yöre halkı burayı, İbranice Akko veya Arapça Akka şeklinde kullanmaktadır. Şehrin tarihi Tel Akko'nun bir sur inşasıyla savunmayı güçlendirdiği en az 4000 yıl öncesine

Hız. Ömer devrinde] tarafından fethedilmiş ve sonra Sibyllayun idaresine geçmiştir. Sibyllayun idaresinde iken limanı sayesinde bölgenin en önemli savunma ve ticaret noktası haline geldi. Şehir Selâhaddîn Eyyübî tarafından uzun uğraşlar sonucunda fethedilerek bir kez daha Müslümanların idaresine geçti. Rivayete göre şehrin düşman eline geçmesi halinde fethinin zor olacağı düşüncesiyle istihkamları yıktırılmış ise de daha sonra surları tekrar inşa edilmiştir. Akka şehri 1189-1190 tarihlerinde yine Sibyllayun idaresine geçerek uzun zaman Frenklerin elinde kaldı. Nihayet 1291’de Melikü’l-Eşref tarafından kesin şekilde fethedildi. Osmanlı idaresine geçtikten sonra bir süre Meşayihden Şeyh Tahir Ömer’in⁸⁴ idaresinde kalmış ise de Cezzâr Ahmet Paşa tarafından zapt edildi. Napolyon Bonapart’ın Akka’yı muhasarasında [5 Mayıs 1799] Cezzâr Ahmet Paşa tarafından savunulan şehir sonraki süreçte bir müddet daha Mısırlıların [Kavalalı Mehmet Ali Paşa] idaresinde kalsa da tekrar Osmanlı idaresine geçti.



Resim 6: Akka kasabası genel görünüm⁸⁵

dayanmaktadır. Michal Artzy, “Akka Şehrinin İsmi Tarihsel Süreçteki Değişimi: ‘Akko, Ptolemais, ‘Akka, Acre’”, (Çeviren: Mustafa Yıldırım”, *Tarih Araştırmaları Dergisi*, Cilt:39, Sayı: 67, s.716.

- 84 Filistin’in kuzey kesiminde mahalli bir idare kuran aşiret reisidir. Kaynaklarda adı Dâhir Ömer şeklinde geçmektedir. Medine civarından Suriye bölgesine gelen ve Şihaboğulları tarafından Safed tarafına yerleştirilen Benî Zeydân aşireti reisi Ömer ez-Zeydân’ın oğludur. 1746 senesinde Akka ve civarını kontrolü altına aldı. 23 Ağustos 1775 tarihinde üzerine gönderilen orduya yenilerek başı kesilmek suretiyle ortadan kaldırıldı. Feridun Emecen, “Zâhir el-Ömer”, *DİA*, Cilt: 44, İstanbul 2013, s.90-91.
- 85 *İstanbul Üniversitesi Kütüphane ve Dokümantasyon Daire Başkanlığı, Nadir Eserler Kütüphanesi II. Abdülhamid Han Fotoğraf Albümleri, Yer numarası: NEKYA90829/22.*

Akka şehri etrafındaki bağ ve bahçeleri ile civarında bulunan ve iki saat mesafesinde yer alan yerleşim alanlarının merkeziydi. Uzun süre bu özelliğini korusa da Abdullah Paşa'nın⁸⁶ isyanı sırasında harap hale geldi. Bu nedenle ticari önemini yitiren Akka şehrinde yerleşme ve iskân kalenin etrafına ve içine hapsedi. Ancak kalenin içi nüfusu barındıramayacak kadar dardı. Kale nizamı gereğince kalenin dışında ve top menziline bahçe ve mesire/gezinti alanları yapılamıyordu. Ziver Paşa, Akka'ya geldiğinde ahalinin kale dışında gezebileceği yerler olmadığını ancak bunun medeniyetin bir parçası olduğunu ifade ederek harekete geçti. Bu duruma çözüm bulabilmek için kale kapısına 400 adım (hatve) uzaklıkta, sahil tarafında çöplük olarak kullanılan ve pis koku yaydığı için ahalinin sağlığını olumsuz etkileyen 8.5 dönüm büyüklüğündeki araziye temizlettirdi. Bu arsanın etrafına iki zira⁸⁷ yüksekliğinde ve 600 zira' uzunluğunda kargir duvar inşa etti. Kale dışında ve top menziline bina inşası yasak olduğundan uzun uğraşlar sonucunda Ordu Müşirliğinden ruhsat alarak masrafı belediye sandığından karşılanmak şartıyla çapı 48 zira' olan sekiz köşeli iki katlı bir gazino ve bilardo hane, üstü kiremit kaplı dört köşeli bir barakanın yer aldığı memleket bahçesi inşa etti. Buraya Kabri nehrinden su getirilmesi düşünülmüş ve suyu taşımak için de Avrupa'dan 2.000 metre uzunluğunda ve beş santimetre çapında künkler alındı. Bu künklerin gelmesi ve suyun aktarılması ilkbahar mevsimine kalsa da ahali memleket bahçesine akın akın gelmekte ve gezmekteydi. Akka şehrine her sene Temmuz ayından Kasım ayının sonuna kadar günlük 2.500 develik zahire kervanları gelir ve bu bahçeyi merkez olarak kullanırlardı. Ancak sürekli hayvan, zahire ve eşya hırsızlığı yaşanırdı. Ziver Paşa, Havran devcilerinin huzursuzluğunu ortadan kaldırmak ve soruna çare bulmak için kent meydanının ortasına süvari jandarma karakolu inşa ettirdi.

86 II. Mahmut devrinde Sayda valisi olan Abdullah Paşa, Kavalalı Mehmet Ali Paşa ile sorun yaşıyordu. Mora isyanı sırasındaki tavrı nedeniyle hedef haline gelen Mehmet Ali Paşa, Girit yerine Suriye valiliğini istemiş ve bu isteği kabul edilmeyince de Suriye'yi işgale kalkışmıştı. Mehmet Ali Paşa, Abdullah Paşa'nın 10.000 kese borcu olduğunu söyleyerek Mısır'dan kaçıp Suriye'ye sığınan 6.000 Mısırlı'nın iadesini istedi. Mısır ordusu İbrahim Paşa komutasında Ekim 1831'de Akka valisinin üzerine yürüdü. Mehmet Ali Paşa, zahiren Abdullah Paşa'yı tedip etmek gerçekte ise Suriye'yi işgal etmek niyetindeydi. Asıl kuşatma Kasım 1831'de başladı. Abdullah Paşa, Mısır ordusunu Akka kalesinde karşıladı. Akka altı aylık kuşatma sonrası 27 Mayıs 1832'de düştü ve Abdullah Paşa da esir alınarak Mısır'a gönderildi. Şinasi Altundağ, *Kavalalı Mehmet Ali Paşa İsyanı Mısır Meselesi (1831-1841), I. Kısım*, TTK, Ankara 1988, s.53-60; Güven Dinç, "Mehmet Ali Paşa İsyanı'nın Antalya'ya Etkileri (1831-1833)", *Belleten, Cilt:80, Sayı: 289*, Aralık 2016, s.860-861; Fatih Gencer, "İsyana Giden Yol, Anadolu'ya Açılan Kapı: Mehmet Ali Paşa'nın Akka'yı Ele Geçirmesi", *Historystudies, Vol. 7 / Issue. 1, (March 2015)*, s.65-80.

87 Osmanlı Devleti'nde kullanılan uzunluk ölçüsüne zira' veya arşın denirdi. Kumaş ölçüsü arşın 68 cm iken mimar arşını ise 75.8 cm idi. Midhat Sertoğlu, *Osmanlı Tarih Lügati*, Enderun Kitabevi, İstanbul 1986, s.19.



Resim 7: Akka kalesinin ve limanının haritası⁸⁸

Yine Ziver Paşa, Akka'ya geldikten sonra gureba ve fukara hastaların cami köşelerinde, kürek mahkumu hastaların ise hapisanelerde çok kötü koşullarda ve insanın tahammül edemeyeceği şartlarda sefalet içinde olduklarını gördü. Masrafının vilayet tarafından karşılanmayacağını bildiği halde ve tazmin edilmek şartıyla hapisaneye bitişik ve topçu kışlasına ait bir arsanın etrafına duvar çektirip içindeki iki harap odayı tamir ettirdi. Ayrıca bir oda daha ilave ederek avlusunda mahkumların dolaştığı, bir odanın mahkumlara ait hastane, birisinin eczane ve birisinin ise hademelere mahsus olduğu binayı mahkumların kullanımına tahsis etti. Mahkûmlara mahsus olarak inşa edilen mekânın 5.000 kuruşluk masrafının hapisane tahsisatından karşılanmasıyla her gün hastaların tedavi edildiği, çorba ve yemek dağıtıldığı bir mekân haline getirdi⁸⁹. Ziver Paşa'ya göre Akka'da fakir ahalinin kullanımını için en

88 *Osmanlı Filistinî Yer İsimleri Kılavuzu ve Atlası (1516-1917)*, s.175.

89 Ziver Paşa'nın henüz Akka'ya gelmesinden önce 1882 senesinde Sinop hapisanesindeki mahkum sayısının fazlalığı ve muhafazalarının zorlaşması nedeniyle kürek mahkumlarının Akka hapisanesine gönderilmesi gündeme geldi. Fakat Akka hapisanesinin tamirata muhtaç olması nedeniyle Ergani Madeni hapisanesine gönderilmeleri teklif edildi. Ancak orasının uzak ve mahkum nakliyatının zor olması gerekçesiyle Akka'nın münasip olduğu düşünüülerek buna karşı çıkıldı. Bu sırada Selanik hapisanesinde güvenliği ihlal eden 15 kürek mahkumunun Sinop'a gönderilmesi istenmiş ise de Sinop kürek merkezinin dolu olması sebebiyle bunun mümkün olmadığı ve Akka hapisanesinin tamirinin bir an önce bitirilmesi için 4 Ekim 1883'de nezarete yazı gönderildi. Tamirat işinin uzamasına rağmen İzmir, Aydın ve Manisa hapisanelerinden 40 nefer mahkum 1884 senesinin sonlarında Akka'ya gönderilmiştir. Yazışmalardan Ziver Paşa'nın görevde olduğu dönemde henüz Akka

az 25 yataklı bir hastane inşası gerekiyordu. Hastanenin inşası ve çalışabilmesi için gerekli olan masrafı karşılamak amacıyla bir gazhane inşa edilmesi için izin istedi. Bu işi belediye üstlenecekti. Akka'ya geldiği güne kadar icra edilmemiş olan keyyâliye (ölçek resmi)⁹⁰ nizamını uygulamaya koyarak elde edilen geliriyle gazhaneyi inşa ettirmiştir. Ziver Paşa, ahali için inşa edilecek hastanenin masrafı için ölçek resminden elde edilecek geliri, belediyenin mal sandığında bulunan 400.000 kuruş alacağını ve vilayetten gönderilecek 100.000 kuruşun yeterli olacağını tahmin etmişti. Hastanenin inşasının bitmesinden sonraki masrafları ise keyyâliye vergisi ile gazhaneye konacak gaz sandıklarının her birinden alınacak 2 kuruş bedelden elde edilecek 70-80.000 kuruş tutarındaki gelirden karşılanacaktı.



Resim 8: Akka ve Hayfa arasında inşa olunan Mukatta' köprüsü⁹¹

Ziver Paşa'nın bir diğer tespiti Akka ile Hayfa arasındaki Teamin ve Mukatta' nehirlerinin sularının kış mevsiminde insan ve hayvan geçemeyecek derecede yükselmesidir. Nehirler üzerinde köprü olmadığından karşıya geçmek zorlaşmakta hatta insanlar ve hayvanlar sulara kapılarak telef olmaktadır. Nehirlerin yatakları kumsal olduğundan mecraları sürekli değişmekte ve taş köprü yapılamamaktadır. Ziver Paşa bu sorununun seyyar

hapishanesinin tamiratının devam ettiği anlaşılıyor. BOA. İ. ŞD. 2471 / 4; BOA. ŞD. 2489 / 23; BOA. DH. MKT. 1344 / 65.

90 Kile ile ölçülen tahıldan alınan ölçü ücretine keyyâliye denirdi. İlhan Ayverdi, *Misalli Büyük Türkçe Sözlük*, Kubbealtı, İstanbul 2011, s.664.

91 *İstanbul Üniversitesi Kütüphane ve Dokümantasyon Daire Başkanlığı, Nadir Eserler Kütüphanesi II. Abdülhamid Han Fotoğraf Albümleri, Yer Numarası: NEKYA90860/26.*

duba köprü inşasıyla çözülebileceğini düşünmektedir. Buna dair hazırlattığı keşif defterini vilayete sunmuş ve gelecek cevaba göre inşaata başlanacaktır.

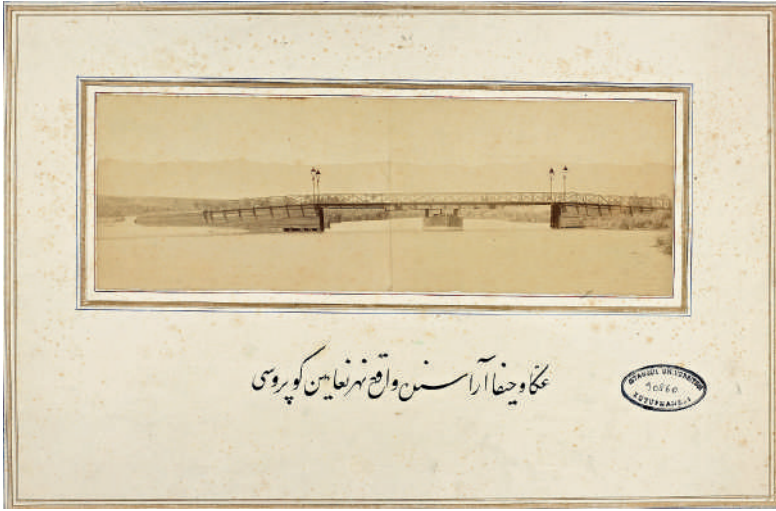

Resim 9: Akka ve Hayfa arasında vaki Teamin nehri ve köprüsü⁹²

Akka hükümet konağı son derece küçük ve binası çürük vaziyettedir⁹³. Son 5-6 yılda devlet kurumlarından nüfus, polis ve aşar dairelerinin hızla

92 İstanbul Üniversitesi Kütüphane ve Dokümantasyon Daire Başkanlığı, Nadir Eserler Kütüphanesi II. Abdülhamid Han Fotoğraf Albümleri, Yer numarası: NEKYA90860/27.

93 Akka Sancağı'nın merkezi olan Akka kasabası iskelesi ve limanı nedeniyle Havran ve Belka sancaklarının zahire ticaretinin ve ihracatının merkezidir. Ancak kasabanın kale içinde bulunması ve yeni bina yapımına müsait olmaması sancak merkezinin Hayfa'ya taşınmasını gündeme getirmiştir. Suriye vilayet meclisine göre kale dışında bina inşasına dair izin istenmiş ancak kale nizamına göre bu mümkün değildir. Şehrin gelişmesine mani bu duruma son vermek için kasabaya bir buçuk saat uzaklıktaki Hayfa'nın merkez olması düşünüldü. Çünkü burası Almanların yerleştiği ve yeni baştan imar edilmiş durumdaydı. Akka limanına göre limanı daha büyük olup posta ve tüccar vapurları gelip gidiyordu. Ayrıca yabancı devletlerin konsolosları da Hayfa'da ikamet ediyordu. Yeni bir hükümet konağı inşa edilmek şartıyla sancak merkezinin Akka'dan taşınmasına dair İstanbul'a yazı gönderilmişti. BOA. ŞD. 2274 / 40; Ancak bu duruma karşı çıkan Akka sancağından 32 kişi 16 Kasım 1884 tarihinde bir telgrafname kaleme alarak Dahiliye Nezareti'ne gönderdiler. Telgrafta vilayetin mutasarrıflık merkezini Akka'dan Hayfa'ya taşıma kararı aldığını duyduklarını ve buna karşı olduklarını bildirdiler. Ahaliye göre Akka eskiden beri bölgenin merkezi ve devletin en önemli kalelerinden birine sahiptir. Ayrıca Akka şehrinin çevresiyle olan ilişkisi Hayfa'ya göre ıslah ve imarda öne çıkmasına neden olmaktadır. Hayfa deniz kenarında olup arkası Cebel-i Kermel dağıdır. Bu nedenle imarı mümkün olmadığı gibi içme suyu dahi yoktur. Bu değişiklik yapılsa Haremeyn-i Muhteremeyn'e ait emlak ile ahalinin emlakından elde edilecek gelir azalacağından hazine zarara uğrayacaktır. Yine Hayfa'ya yeni bir hükümet konağı, askeri binalar ve hapishane inşası da masrafa neden olacaktır. Eğer Akka şehri eskisi gibi mutasarrıflık merkezi olarak kalırsa Şam ve Havran'dan Akka'ya doğru uzanacak demiryolu ile limanın ıslahı sonucu az zamanda mamur hale gelecektir. Ahaliye göre merkezin Hayfa'ya naklinden ancak bir kısım yabancılar menfaat elde edecektir. Çünkü Hayfa'nın batısında Alman muhacirler ve Amerikalılar doğusun

büyümesi neticesinde mevcut hükümet konağı yetersiz kalmaktadır. Ziver Paşa, Akka'ya gelişinden bir ay önce 6.500 sim mecdiyeye satılan hükümet harem dairesi gibi hükümet konağının da satılarak elde edilecek 3.000 liraya ilaveten hazineden gönderilecek 2.000 kuruşla birlikte elde edilecek gelirle şehir dışında veya içinde muntazam bir hükümet konağı inşa edilmesini teklif etmiştir. Vilayet Valisi Ahmed Hamdi Paşa, bu teklifi olumlu bulmuş ve vilayet mühendisi ile birlikte Akka'ya gelmek üzere yola çıktığını ve oraya geldiğinde karar vereceğini hatta satılan harem dairesinin parasının hiçbir yere harcanmamasını bildirmiştir. Fakat Akka'ya ulaşmadan Beyrut'ta ölünce teşebbüs yarım kalmıştır. Ziver Paşa, Akka gibi önemli bir kentin hükümet dairesinin kötü durumda olmasının dosta düşmana karşı Devletin bir itibar kaybı olduğunu ifade ederek mutlaka yeni bir hükümet binası yapılması gerektiğine vurgu yapmıştır⁹⁴.

Ziver Paşa, Akka Kazası ile ilgili son olarak arazi meselesine değinmiştir. Hayfa Kazası sınırları içinde olup Akka Kazası'na dahil edilen Ruzü'z-Zerka denilen arazinin büyük bir kısmının Akka Kazası Kaymakamı Sadık Bey tarafından fuzuli tasarruf edildiğini tespit ederek iadesini sağlamıştır. Hatta arazide doğal olarak yetişen ve hasır çöpü denilen ürünü senelik 58 Osmanlı altını karşılığında iltizama vererek durumu arazi komisyonu başkanlığına bildirmiştir.

2.3.Hayfa Kazası hakkında

Akka Sancağı'nı teşkil eden kazalardan birisi olan Hayfa Kazası sancağın güneyindedir. Kazanın merkezini oluşturan Hayfa kasabası meşhur Kermel Dağı'ndadır. Dağın zirvesinde bulunan mağara Hıristiyanlar ve Müslümanlar tarafından kutsal sayıldığından ibadetgah olarak kullanılmaktadır. Bu mağara Hıristiyanlar tarafından ikinci derecede kutsal mekânlar arasında gösterilmektedir. Burada Latinler tarafından yapılmış Asya ve Avrupa Hıristiyanlarınca ziyaretgah ve ibadetgah olarak kullanılan büyük bir manastır vardır. Kermel Dağı 1.000 metre yüksekliğinde, doğudan batıya doğru

da ise İngilizler hakim durumdadır. Bunun ileride yaratacağı mahzura dikkat çekerek Akka'nın merkez olarak kalmasını talep etmişlerdi. *BOA. HR. TO. 389 / 139; BOA. HR. TO. 389 / 142.*

94 Akka hükümet konağının yıkılmak üzere olduğu anlaşılınca Kasım 1883 senesinde yenilenmesi gerektiği bildirilmişti. Ancak tasarruf tedbirleri gereğince masraf yapılmaması gerektiğinden, mutasarrıflık harem dairesinin satılmasıyla elde edilecek gelirle yapılması düşünüldü. Bu hususa dair Akka Sancak Meclisi 23 Ağustos 1884 tarihli kararını bildirdi. Suriye Vilayeti Valisi Ahmed Hamdi Paşa, vilayeti devre çıktığında binanın durumunu yakından görmüş ve 20 Eylül 1884 tarihli yazısında kış ayının yaklaşması nedeniyle inşaatın bir an önce başlaması gerektiğini Dahiliye Nezareti'ne arz etmişti. *BOA. ŞD. 2274 / 34; Şura-yı Devlette yapılan müzakereler sonucunda 3 Aralık 1884 tarihli karara göre keşif defterinde belirtilen masrafi geçmemek şartıyla 1884 senesi bütçesine ilave edilen inşaat tertibindeki 240.000 kuruştan mahsup edilmesi bildirildi. BOA. İ. ŞD. 71 / 4205.*

uzunluğu 6 saat, kuzeyden güneye doğru ise bir buçuk saat genişliğindedir. Akka sahiline hakim bir noktada olan Kermel Dağı, Sibyllayunlar döneminden itibaren başlayıp Napolyon Bonapart ve Mısırlı İbrahim Paşa'nın Akka'ya saldırılarında ordugah olarak kullanılan Marc ibn Amir ovasının bitiminde ve Suriye'nin en önemli askeri mevki konumundadır.



Resim 10: Akka Sancağı'na tabi Hayfa kasabası⁹⁵

Kermel Dağı'nda bulunan manastır papazları dağın denize hakim noktasında 10.000 dönüm araziye zapt etmişlerdi. Hatta dağın güney tarafında ruhsatsız bir manastır ve dağdan sahile kadar uzanan yollar yapmışlardı. Hayfa kasabası bitişiğinde yerleşerek bir köy kurmuş olan Alman muhacirler Kermel Dağı'nı 5-6.000 liraya satın almak istemişler ise de bölgenin önemi ve konumu nedeniyle bu satış gerçekleşmemişti. Ziver Paşa, bölgeye geldikten sonra geçmişte yapılan bu hatayı telafi etmek için girişimlerde bulundu. Arazi kanunnamesi gereğince “*metruk mahallerin tasarrufunun caiz olmaması*” maddesine dayanarak papazların ele geçirdiği 10.000 dönüm ve 5.000 lira kıymetindeki arazinin iadesi için ahalinin dava açmasını sağladı. Manastır papazlarının tüm engellemelerine rağmen arazinin hayvan otlatılması ve odun kesmek amacıyla kullanılmak şartıyla ahaliye iadesine ve papazların dağa müdahalelerinin önlenmesine karar verildi.

Kermel Dağı ve Hayfa Kasabası bitişiğinde Alman muhacirlerin teşkil ettiği büyükçe köy bir kasaba şekline almıştır. Burasının Cenevizliler devrinde

95 İstanbul Üniversitesi Kütüphane ve Dokümantasyon Daire Başkanlığı, Nadir Eserler Kütüphanesi II. Abdülhamid Han Fotoğraf Albümleri, Yer numarası: NEKYA90829/21.

önemli bir yerleşim yeri olduğu bilinmektedir. Hayfa Kasabası'na 6-7 saatlik mesafede ve sahil kenarına iskân edilmiş olan Bosna muhacirleri sayesinde bölge mamur hale gelmiştir. Ayrıca merkez Hayfa Kasabası'na olan uzaklığı nedeniyle Kayseriyye'nin bir nahiye şeklinde teşkil edilmesi için vilayete yazılmıştır. Kayseriyye Kalesi ve iskelesi ile eski eserler bakımından önemli olan Tantura ve Miymas kalesi ve istihkamları ile Kermel Dağı'nın batısındaki bir mevkinin Akka Kalesi'ne hakim konumu burasının önemli savunma noktası olmasına neden olmuştur. Akka Kasabası'nın ticari önemi ve önemli bir savunma noktası olması nedeniyle Kermel Dağı'nın zirvesinden kuzeye doğru iki tabyenin yapılması Erkan-ı Harbiye ümera ve zabitanı tarafından ifade edilmiştir.



Resim 11: Hayfa civarında bulunan Kermel dağı, mecsid-i şerif ve manastır⁹⁶

Hayfa Kasabası, kuzeyden güneye doğru Mukatta' nehrinden Nefiyat'a kadar 8 saat, doğudan batıya doğru Nefiyat'tan Marc ibn Amir'e ve oradan Hayfa'ya kadar 13 saat olmak üzere toplam 21 saat genişliğinde bir alana sahiptir. Kasabanın ekilebilir arazisi 257.689 dönümdür. Nüfusu ise 20.000⁹⁷

96 İstanbul Üniversitesi Kütüphane ve Dokümantasyon Daire Başkanlığı, Nadir Eserler Kütüphanesi II. Abdülhamid Han Fotoğraf Albümleri, Yer numarası: NEKYA90829/20

97 Osmanlı Devleti'nin 1881/82-1893 nüfus sayımlarına göre Hayfa'nın nüfus toplamı 16.394 idi. Kemal H. Karpat, *Osmanlı Nüfusu (1830-1914)*, Tarih Vakfı Yurt Yayınları, İstanbul 2003, s.169; 1896 senesine ait verilerde ise Hayfa Kazası nüfusunun 15.728 olduğuna dair

civarındadır. Hayfa iskelesi vapurların uğradığı önemli bir ticaret merkezidir. Akka'ya üç saat mesafede bulunan Hayfa'nın yapılacak yeni yollar ve liman sayesinde geliri en az üçte bir oranında artacak ve mamur hale gelecektir. Akka'da olduğu gibi Hayfa'da da tahmis usulü iki senedir ahalinin zarara uğraması ve devletin yardımına muhtaç hale gelmelerine neden olduğundan bir an önce çaresine bakılmalıdır.

2.4.Nasıra Kazası hakkında

Nasıra Kazası, Akka Sancağı'nın güney tarafındadır. Kaza merkezi olan Nasıra Kasabası, Akka'dan 6 saat uzaklıktadır. Nasıra, Hıristiyanlar arasında Lazarist⁹⁸ olarak bilinir. Hıristiyanlık tarihi açısından son derece önemli bir yer olan Nasıra'da, bir rivayete göre hamile Hz. Meryem kasabadaki bir su kaynağında bir başka rivayete göre de kasabada Hz. İsa'nın veledatını gerçekleştirmiştir. Kasabaya iki saat uzaklıkta ve 1.000 yüksekliğindeki Tur İsa Dağı⁹⁹ bütün Hıristiyan aleminin Kudüs ile birlikte en önemli mukaddes yeridir. Tur İsa Dağı'nda Hıristiyanlara ait kilise, manastır, mektep, misafirhane ve hastane gibi mülkler vardır. Avrupa'daki Arz-ı Filistin İane Cemiyetleri ve diğer ruhbanlar burada resmi ve gayri resmi yollarla arazi ve emlak satın alarak fırsat buldukça ruhsatlı ve ruhsatsız binalar inşa etmektedir. Bu yolla kasaba içinde ve dışında hayli arazi ve emlak sahibi olmuşlardı. Hatta Rum cemaati birkaç sene önce aldıkları bir izinle dağın zirvesindeki bir kaleyi, Latin cemaati ise izinsiz bir hamam harabesini tamir ve ıslah ederek manastır haline getirmiştir. Büyük oranda ormanlarla kaplı ve aynı zamanda çok önemli bir savunma noktası olan dağın her iki cemaat tarafından görünüşte dörder bin (4.000) dönümü hakikatte ise tamamı zapt edilmiştir. Yabancı devletlerin ve Latin papazların eline böyle önemli bir mevkinin geçmesi Osmanlı Devleti'nin şanına yakışmayacağı için Kermel

bkz. Cuinet, *a.g.e.*, s.106.

98 Misyonerlik faaliyetinde bulunan Lazarist tarikatı Vincent de Paul tarafından 1625'te Paris'te kuruldu ve 1632'de Papa VIII. Urbanus tarafından onaylandı. Cizvitler, Fransiskanlar, Dominikanlar gibi misyonerlik faaliyeti yürüten Lazaristler Avusturya kökenlidir. Katolikliği yaymak için Papalık tarafından kullanıldı. İlk olarak Galata'da daha sonra Tripoli'de (Trablusşam) birer merkezleri vardı. 1778 senesinden itibaren doğuda misyonerlik faaliyetlerinde bulunan Cizvit tarikatının mülkiyetlerine Lazaristler yerleştirilmeye başladı. 1782 senesine kadar Lazaristlerin faaliyetleri İstanbul, İzmir, Ayn Turab, Halep ve Yunan adaları iken 19. Yüzyıl sonlarında durum değişmiş, Lazaristlere ait manastır, mektep ve kiliseler İzmir, Adana, Şam, Halep, Beyrut, Beyoğlu, Selanik, Kavala, Manastır, Kudüs, Galata ve Bebek gibi yerlerde yaygınlaşmıştır. Osman Karlangıç, "Bir Osmanlı Nahiyesinde Ermeni, Misyoner (Lazarist) ve Müslüman İlişkileri: Akbez Örneği (1876-1914)", *Ermeni Araştırmaları, Sayı: 71*, (2022), s.59-63.

99 Filistin'de Akka yakınlarında Nasıra'da bulunan, Müslümanlar tarafından Tur Dağı ve Hıristiyanlar tarafından Tabor Dağı denilen kutsal yerde Hz. İsa'nın, Hz. Musa ve Hz. İlyas ile görüştüğüne inanılır. Tur Dağı bereketli Marc ibn Amir Ovası'nda 575 metre yükselen tek bir dağdır. Mehmet Tütüncü, "Filistin'de Tur Dağı'nın Kaybı", *Yedikuta Dergisi, Sayı: 116*, (Nisan 2018).

Dağı meselesinde olduğu gibi arazilerin iadesi için yerel mahkemede dava açılmasına ve ruhsatsız bina inşasına kesinlikle izin verilmemesine dair Nasıra Kaymakamlığına ve vilayete yazı gönderilmiştir.



Resim 12: Akka sancağına tabi Nasıra kasabası¹⁰⁰



Resim 13: Akka Sancağı'na tabi Nasıra kasabası¹⁰¹

- 100 İstanbul Üniversitesi Kütüphane ve Dokümantasyon Daire Başkanlığı, Nadir Eserler Kütüphanesi II. Abdülhamid Han Fotoğraf Albümleri, Yer numarası: NEKYA90829/23.
- 101 İstanbul Üniversitesi Kütüphane ve Dokümantasyon Daire Başkanlığı, Nadir Eserler Kütüphanesi II. Abdülhamid Han Fotoğraf Albümleri, Yer numarası: NEKYA779-44/9.

Bu dağ üzerinde İngiltere'nin Edinburg¹⁰² şehrinde bulunan Etıbba Cemiyeti tarafından inşa edilen ve henüz bitmemiş bir hastanenin yapımı durdurulmuştur. Yine bu hastaneye ait büyük bir hanenin bulunduğu arsanın da miri arazi olduğu anlaşılarak geri alınması ve içinde bulunan hanenin masrafının ise hazineden karşılanması için vilayete yazı gönderilmiştir. Bu husus vilayetten Şura-yı Devlete 17 Ocak 1885 tarihinde bildirilmiştir. Şura-yı Devlet'ten gelecek cevaba göre araziye el konacak ve içindeki hanenin bedeli hazineden ödenecektir.

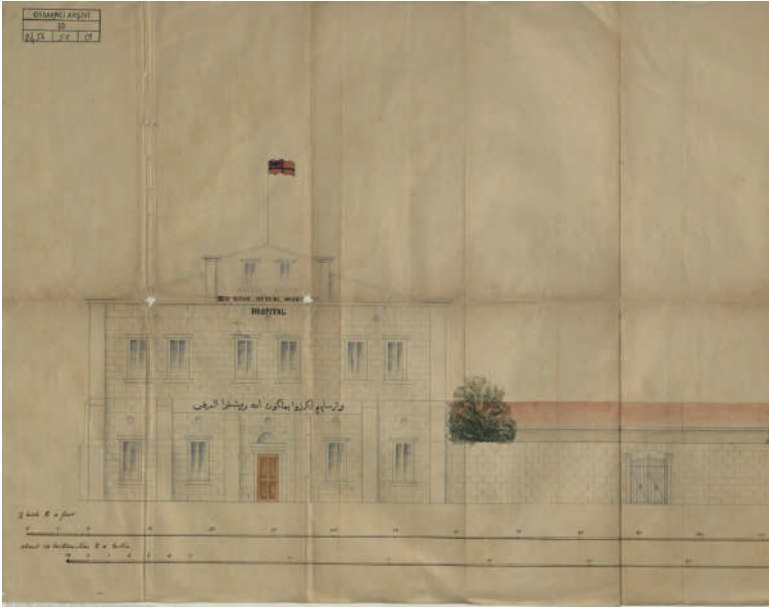

Resim 14: Edinburg Etıbba Cemiyetinin Nasıra'da inşa etmek istediği hastanenin resmi. [BOA. ŞD. 2456 / 51].

102 İngiltere'de bulunan Edinburg Etıbba Cemiyeti Nasıra Kasabası'nda bir hastane yapmak için arazi satın almış ve Haziran 1881 tarihinde izin talebinde bulunmuştur. Yapılan incelemeler ve yazışmalara bakılırsa hastane inşa edilecek arazi Dr. Farss tarafından satın alınmıştır. İlk başta 12 odalı daha sonra yapılacak tamiratla 14 odalı inşa edilmesi düşünülen hastane arazisinin aslında baltalık olmak üzere ahaliye terk edilmiş kuru ve orman vasfında olduğu, bu statüdeki yerlerin ziraat etmek veya başka amaçlarla kullanılmak üzere satılmasının yasak olduğu anlaşıldığından 12 Haziran 1884 tarihinde vilayetten Şura-yı Devlet'e hastane inşasının menî için yazı gönderilmiştir. BOA. ŞD. 2456 / 51.

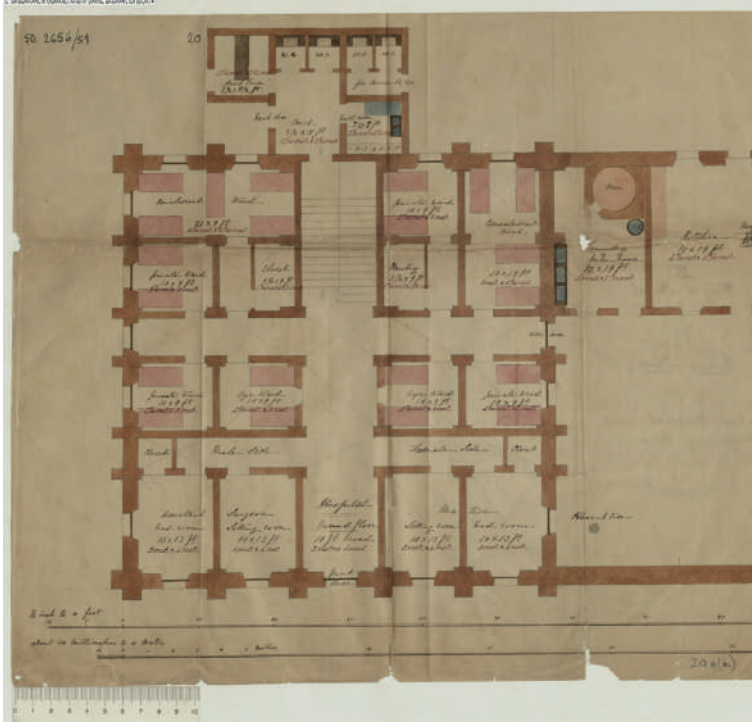

Resim 15: Edinburg Etüba Cemiyetinin Nasıra'da inşa etmek istediği hastanenin planı. [BOA. ŞD. 2456 / 51].

Nasıra'nın nüfusu tahminen 15.000¹⁰³ civarında olup 244.625 dönüm ekilebilir arazisi vardı. Hayfa'nın güney tarafından başlayan kaza arazinin genişliği Akka sınırından Belka Sancağı'na kadar 12 saat mesafededir. Akka Kazası'nda yapılması tavsiye edilen demiryoluna ilave edilecek bir hat ile Nasıra Kasabası, Çiftlik-i Hümayun ve Belka Sancağı mahsulatının toplandığı merkez haline gelecektir. Bu durum Nasıra'nın mamur hale gelmesini ve refah seviyesinin artmasını sağlayacaktır.

2.5. Taberiye Kazası hakkında

Kazanın merkezi olan Taberiye Kasabası, Akka'ya 8 saat, Nasıra'ya ise 5 saat uzaklıkta ve sancağın doğusundadır. Taberiye Kazası'nın ekilebilir arazisi 254.822 dönüm olup, vilayet dahilindeki en verimli arazi sayılan Havran ile verimlilik bakımında eşittir. Taberiye Kazası, Akka'nın doğusunda ve 9 saat uzaklıktadır. Kazanın doğusundan batısındaki Nasıra Kazası'na kadar 7 saat,

103 Osmanlı Devleti'nin 1881/82-1893 nüfus sayımlarına göre Nasıra'nın nüfus toplamı 12.292 idi. Kemal H. Karpat, *Osmanlı Nüfusu (1830-1914)*, Tarih Vakfı Yurt Yayınları, İstanbul 2003, s.169; 1896 senesinde nüfusun 10.519 olduğuna dair bkz. Cuinet, *a.g.e.*, s.117.

güneyde Belka Sancağı hududundaki Çiftlik-i Hümayun'dan kuzeyindeki Safed Kazası'na bağlı Kabire köyüne kadar ise 8 saat mesafededir.



Resim 16: Taberiye kasabası ve gölü¹⁰⁴

Sultan Selahâddin Eyyûbî'nin kazandığı ve tarihlerde kendi namıyla anılan Hittîn Savaşı, kasabaya iki saat uzaklıkta ve batısındaki Hittîn ovasında gerçekleşmiştir. Kasabada meşhur Şeria nehrinin döküldüğü, Batı kitaplarında Bahr-i Taberiye diye anılan ve içinde büyük yelken gemilerinin 12 saatte dolaştığı Taberiye Gölü vardır. Bu göl aynı zamanda Museviler için kutsal sayılmaktadır. Taberiye Kasabası, Havran üzerinden Şam'a doğru giden güzergahın başlangıç noktasıdır. Filistin topraklarının en önemli mevkilerinden biri olan Taberiye'nin nüfusu 15.000¹⁰⁵ civarında olup kasaba ahalisinin çoğunluğu yerli ve yabancı Yahudi taifesindedir.

Taberiye Kazası dahilinde göçebe yaşam tarzını sürdüren birkaç Arap aşireti vardır. Bunların bedevî tarzdaki yaşamdan medeni tarza geçmeleri için servet sahibi olmaları gerekir. Bunun için de verimli ve su kaynağına yakın yerlere yerleştirilmelidirler. Kaza dahilindeki Elice nehri ve Şeria

104 *İstanbul Üniversitesi Kütüphane ve Dokümantasyon Daire Başkanlığı, Nadir Eserler Kütüphanesi II. Abdülhamid Han Fotoğraf Albümleri, Yer numarası: NEKYA90829/24.*

105 Osmanlı Devleti'nin 1881/82-1893 nüfus sayımlarına göre Taberya'nın nüfus toplamı 6.179 idi. Kemal H. Karpat, *Osmanlı Nüfusu (1830-1914)*, Tarih Vakfı Yurt Yayınları, İstanbul 2003, s.169; 1896 senesinde nüfusu 10.052 olarak verilmiştir. Cuinet, *a.g.e.*, s.110.

nehri civarı buna uygundur. Ayrıca nüfusun artması için yollar yapılmalıdır. Çünkü tarımsal verim arttığında Taberiye Kasabası tüccarın toplandığı ve yeni binaların inşa edildiği ticaretin merkezi haline gelecektir. Bunun için yapılacak yol ve köprülerle kasabanın emniyeti sağlanmalıdır. Bunların yapılması halinde Taberiye Kasabası eski tarihlerdeki mamuriyetine kavuşacaktır.



Resim 17: Taberiye kasabası ve gölü¹⁰⁶

Taberiye Kasaba merkezine 20 dakika uzaklıkta ve göl kenarında içinde 12 farklı madenin bulunduğu bir kaplıca [Taberiye kaplıcası¹⁰⁷] mevcuttur. Buraya ilkbahar ve güz mevsiminde vilayetin her tarafından ve Avrupa'dan yaklaşık 40-50.000 civarında hasta gelip tedavi olmaktadır. Bu suyun ağrı ve sızıyla birlikte cilt ve sinir hastalıklarına iyi geldiği düşünülmektedir. Kaplıcanın Mısırlılar [Kavalalı Mehmet Ali Paşa] zamanında tamir edilmiş biri büyük diğeri ise küçük iki hamamı vardı. Bunlardan birisi yıkılmış ise

106 İstanbul Üniversitesi Kütüphane ve Dokümantasyon Daire Başkanlığı, Nadir Eserler Kütüphanesi II. Abdülhamid Han Fotoğraf Albümleri, Yer numarası: NEKYA90785/3.

107 Ortaçağ coğrafyacı ve seyyahları Taberiye şehrinin göl tarafı hariç surlarla çevrili olduğunu belirterek, şifalı kaplıcaları ve hamamlarından bahsederler. Cengiz Tomar, "Taberiye", *DİA, Cilt:39*, (2010), s.323-324.

de diğeri hamam hizmeti vermekteydi. Ziver Paşa, kendi zamanına kadar belediye tarafından işletilen ve geliri telef olan bu kaplıcıyı senelik 1.200 sim mecdiye karşılığında iltizama vermiştir. İltizam süresinin bitimine kadar belediyeye 100.000 kuruş gelir getirecekti. Buradan elde edilecek gelir bölgenin mamur hale gelmesine ve refah seviyesinin artmasına katkı sağlayacaktır. Ancak öncelikle hamamın tamiri ile bir han, otel, kahvehane ve benzeri binaların inşasına ihtiyaç vardır. İmar faaliyetleri için keşif yaptırılmış ve 260.000 kuruşa ihtiyaç olduğu hesaplanmıştır. Bu paranın 100.000 kuruşunun kaplıca gelirlerinden elde edilmesini, kalan 160.000 kuruşun ise hamam gelirlerinin teminat gösterilerek bankadan veya tüccardan borç alınması şeklinde karşılanmasını düşünmüştür. Ziver Paşa, bu hususa dair vilayetten izin istemiş ve gelecek cevaba göre ilkbaharda hemen inşa ve imar faaliyetlerine başlamaya karar vermiştir.

Ziver Paşa, sancağı devre çıktığında [Mayıs 1885], Taberiye Kasabası'na 10 dakika mesafede Hz. Peygamberin soyundan gelen Hz. Zeynelabid'inin kızı Seyyide Sükeyne'nin zaviyesinin yıkık halde olduğunu gördü. Böyle bir şahsa ait zaviyenin yıkılıp yok olmasına razı olmayıp Akka'dan topladığı yardım ve Taberiye belediyesinden aldığı 30.000 kuruş ile tamirini yaptırdı. Ayrıca zaviyeyi ziyarete veya ibadete gelip gidenlerin rahatça ulaşabilmeleri için zaviyeden kasabaya kadar 8 metre genişliğinde, 700 metre uzunluğunda şose bir yol inşa ettirdi. Zaviyenin vakıf gelirlerinin telef olmaması için ulemeden Mehmed Efendi'yi imam tayin etti. Zaviyenin tamiri ve şose yol yapımı sonrası kurbanlar kestirip Padişahın adının zikredildiği dualarla resmi açılışını yaptı.



Resim 18: Taberiye kasabası¹⁰⁸

Ziver Paşa, Taberiye'ye iki saat uzaklıkta, Havran yolu güzergahında ve Şeria nehri üzerinde bulunan Ümmü'l-Kantar denilen büyük bir köprünü harap olduğunu gördü. Köprünün tamiri için bir keşif defteri düzenlemiş ve 3.000 lira masrafa ihtiyaç olduğunu tespit ettirmişti. Köprünün yıkık durumda olması nedeniyle insanlar ve hayvanlar nehrin içinden geçmek zorunda kaldıklarından zaman zaman boğulma hadiseleri yaşanıyor. Geçmişte Suriye valiliği yapmış olan müteveffa Midhat Paşa¹⁰⁹ zamanında bu köprüden alınan 200.000 kuruş civarındaki resm-i müruriye vergisinin kaldırıldığı anlaşılınca tamirat masrafını karşılamak üzere bu verginin tekrar alınmasına karar verildi. Hatta köprünün tamiri için ihtiyaç duyulan 3.000 lira, bir seneden beri Akka, Hayfa ve Şam güzergahına gelip giden deve kervanlarından alınan bedelden karşılanacaktı. Bu güzergahta her deveden 25 kuruş vergi alınıyordu. Ziver Paşa, köprünün tamiri için gerekli olan paranın deve kervanlarından alınan resm-i müruriye vergisinden karşılanması için vilayete yazı göndermiş ve gelecek cevaba göre hemen tamirata başlamaya karar vermiştir.

108 *İstanbul Üniversitesi Kütüphane ve Dokümantasyon Daire Başkanlığı, Nadir Eserler Kütüphanesi II. Abdülhamid Han Fotoğraf Albümleri, Yer numarası: NEKYA90502/66.*

109 Midhat Paşa, Kasım 1878-Ağustos 1880 tarihleri arasında Suriye valiliği yaptı. Kunalp, *a.g.e.*, s.39; Gökhan Çetinsaya-Ş. Tufan Buzpınar, "Midhat Paşa (1822-1884)", *DİA, Cilt:30*, Ankara 2020, s.7-11.

2.6.Safed Kazası hakkında

Safed Kazası, Akka'nın kuzey doğusunda ve sancak merkezine 12 saat uzaklıktadır. Ekilebilir nitelikte arazinin miktarı 330.000 dönüm civarındadır. Safed Kazası sancak arazisinin kuzeydeki son noktasıdır. Safed Kazası'nın sınırları doğusundaki Havran'a bağlı Kantara hududundaki Cisri Benan-ı Yakup'ta başlayıp batısındaki Akka'ya bağlı Zeyb köyüne kadar 13 saattir. Güneyindeki Taberiye hududundaki Gavr'den kuzeyindeki Beyrut sınırına kadar 8 saattir. Kazanın tamamı 23 saat mesafeyi kapsar. Safed Kasabası, meşhur Ömer Tahir'in ikametgâhıydı. Safed Kasabası geçmişte gayet mamur ve gelişmiş iken 50 sene önceki depremde¹¹⁰ yıkılmış ve harap olmuştur.

Hız. Yakup'un Beytül-Hazaini ile Gar-ı Şerif Safed Kasabası'nda bulunur. Cebel-i Ken'an ile Cebel-i Yusuf kasabaya 2 saat uzaklıkta olup kaza toprakları Filistin'in son noktasıdır. Yahudiler sadece Safed Kasabası'nda yaşamakta olup Müslümanların ve yabancıların mevcudu 20.000¹¹¹ civarındadır. Bunun üçte biri Müslümandır. Aslında Safed Kasabası'nın genişliği, yazılı nüfusu ve ebniye bakımından büyüklüğü Akka'nın üç mislidir. Bu nedenle ticaretin gelişmesi ve servet sahibi olabilmek için çok önemli bir noktadadır. Çünkü Akka-Şam yolu üzerinde olup yapılması düşünülen yolun bir kolunun Safed'e kazar uzatılması ticaretin, mahsulat naklinin, sanayinin ve ziyaretgahların gezilmesini kolaylaştıracaktır. Ziver Paşa, Safed'i ziyaretinde Beytül-Hazain'in kötü durumda olduğunu görerek tamir edilmesini ve bitişiğindeki avlunun mescit olarak yapılmasını düşündü. Bunun üzerine kasabanın ileri gelenleri harekete geçmiş ve toplanan para ile mescit derhal inşa edilmiştir. Beytül-Hazain'in tamirinin ise bir ay içinde bitirilerek namaz kılınacak hale getirilecekti. Safed Kasabası'ndaki hükümet konağı ise 250 kuruş karşılığında kiralanmış ancak uygun olmayan bir mekândaydı. Bu durumun dosta düşmana karşı uygun olmadığını düşünerek yeni bir bina inşasını önerdi. Hükümet konağı için her ay verilen kira bedeli karşılığında belediye sandığından 70.000 kuruş borç alınacak ve yeni bir bina inşa edilecekti. Hazırlattığı haritayı ve keşif defterini vilayete göndermişti. Beyrut vilayeti tarafından yeni bir hükümet konağının inşası uygun bulununca derhal inşasına başlatılmıştı. Safed Kazası'nın doğusuna ve batısına doğru uzanan yolların taşlık ve geçilmesi zor olması nedeniyle Safed'den Cisri

110 Osmanlı hakimiyetindeki Safed'de 1819 ve 1837 yıllarında iki büyük deprem meydana geldi. 1837 depreminde 5.000 kişi öldü. Şehir büyük hasara uğramış, bir çok bina ile birlikte kalesi bütünüyle harap olmuştur. Ergin Gülsoy, "Safed", *DİA., Cilt: 35*, İstanbul 2008, s.445-447.

111 Osmanlı Devleti'nin 1881/82-1893 nüfus sayımlarına göre Safed'in nüfus toplamı 14.407 idi. Kemal H. Karpat, *Osmanlı Nüfusu (1830-1914)*, Tarih Vakfı Yurt Yayınları, İstanbul 2003, s.169; 1896 senesinde nüfusu 15.828 olarak verilmiştir. Cuinet, *a.g.e.*, s.114.

Benan-ı Yakup'a kadar üç saat ve yine Safed'den Akka tarafına doğru iki saatlik mesafede şose yolların yapılmasını önerdi.

SONUÇ

Ziver Paşa, Ekim 1884-Ekim 1885 tarihleri arasında mutasarrıf olarak görev yaptığı Akka Sancağı hakkında “*Akka Sancağı'nın ıslahı ve tarihi hakkında bir layiha*” kaleme aldı. Layihayı Suriye Valisi Ahmed Hamdi Paşa'ya takdim etmek istemiş ancak onun ölümü üzerine 23 Eylül 1885 tarihinde Babıali'ye takdim etmiştir. Bu layihayı kaleme almaktaki amacı Akka Sancağı'nın geçmişteki gelişmişlik düzeyine tekrar çıkarılması ve bölge ahalisinin refah düzeyinin artırılması için yapılması gerektiğini düşündüğü imar faaliyetleri hakkında önerilerde bulunmaktır. Hatta layihasında kaleme aldığı hususların dikkate alınabilmesi için önceki görev yeri olan Aydın Sancağı'nda yaptığı bir takım icraatlarını sıralamıştı. Ziver Paşa, layihasında öncelikle sancağın geneli hakkında bilgilere yer vermiştir. Akka ve civarının tarihi önemi, geçmiş zamanda hangi uygarlıkların ve yönetimlerin idaresinde kaldığı, coğrafi ve stratejik konumu, nüfus verileri ve arazinin verimliliği bu bilgiler arasındadır. Ziver Paşa, bölgenin mamur hale gelebilmesi için Akka'dan Şam'a kadar uzanacak bir hat boyunca demiryolu inşa edilmesini ve diğer kazaların ise yapılacak şose yollar vasıtasıyla bu yolla ilişkilendirilmesini önermektedir. Civar kazalarda üretilen tarım ürünlerinin ise yük arabalarıyla demiryoluna naklini düşünmüştür. Onun bu önerisine uygun güzergahlar ileriki yıllarda Bağdat demiryolu projesinin birer parçası olarak peyderpey birbirine bağlanmıştır. Bir diğer önerisi ise Akka limanının temizlenmesi, genişletilmesi ve büyük gemilerin demirlemesine müsait hale getirilmesidir. Bunun gerçekleşmesi ve İzmir limanı gibi işletilmesi halinde Akka limanının büyük bir gelire sahip olacağı ve Marsilya şehri ile yarışabilecek konuma geleceği kanaatindedir. Ziver Paşa, Akka kasabasının gelişebilmesi için kale ve sur dışında yeni yerleşim yerleri kurulması gerektiğini düşünmektedir. Böylelikle yabancıların göçüyle ilgi odağı olan ve son zamanlarda yabancıların yerleşmek için rağbette bulunduğu kasabanın daha düzenli hale geleceğini ifade etmiştir.

Özellikle Akka, Hayfa, Nasıra, Taberiye ve Safed kazasında ahalinin ihtiyaç duyduğu mektep, hastane, su yolu ve mesire alanları inşası, mahkumların yaşam koşullarının iyileştirilmesi için hapishanelerin ıslahı, kaplıca ve hamamların tamiri, köprü ve yolların inşası ile dini mekânların yeniden düzenlenmesini önermiştir. Ayrıca Akka Sancağı'nda uygulanan ve ahalinin fakirleşmesine neden olan kura usulü, emlak fiyatlarının yüksek yazılması nedeniyle ödenemeyen vergiler ve öşür vergisinin düşük veya yüksek yazımından kaynaklanan sorunların çözüme kavuşturulması

gerektiğine vurgu yapmıştır. Ziver Paşa'nın dikkat çektiği bir diğer nokta bölgenin Kudüs'ten sonra Hıristiyanlar açısından Kermel Dağı ve Tur İsa Dağı gibi dini öneme haiz mekânlara sahip olmasıdır. Özellikle buralara yerleşen Hıristiyanların hukuka aykırı olarak kilise, manastır, mektep, hastane ve misafırhane inşa edip arazi satın aldıklarına dikkat çekmiştir. Yerli ahalinin ekonomik ve sosyal durumlarının kötü olması ve türlü yollarla borçlandırılarak arazilerinin ellerinden alınmasının engellenmesi gerektiğini düşünmektedir.

Ziver Paşa, layihasında yapılmasını önerdiği ve düşündüğü bazı imar faaliyetlerini ise kendi döneminde gerçekleştirmiştir. Bunlar arasında Akka kasabası civarında halkın sağlığını bozan çöplüğün kaldırılarak buraya mesire alanı yapılması, bu alana içme suyu getirilmesi, Akka'ya gelen kervanların güvenliği için çarşıda karakol inşası, Akka hapisanesinin tamiri, Akka'da keyyaliye vergisinin kaynak olarak kullanılarak gazhane inşası ile Teamin ve Mukatta' nehirlerinin taşkın zamanında geçilebilmesine imkan verecek şekilde üzerlerine köprü inşasına başlanması sayılabilir. Ayrıca Hayfa ve Nasıra'da papazların eline geçmiş olan arazilerin mahkeme yoluyla geri alınarak yakacak odun kesimi ve hayvan otlatılabilmesine yönelik olarak ahalinin istifadesine sunulması, Kayseriye kasabasının merkez kaza olan Hayfa'ya uzaklığı nedeniyle nahiye haline getirilmesi, Nasıra'da miri araziye İngiltere merkezli Edinburg Etıbbı Cemiyeti'nin inşa ettiği hastaneye el konulması, Taberiye kaplıcasının tamir edilerek iltizama verilmesi, Taberiye'deki Seyyide Sükne zaviyesinin tamiri ve ibadete açılması, Safed kazasında hükümet konağı inşası ve yol yapımı ise yine kendi görev döneminde gerçekleştirdiği diğer bazı faaliyetleridir.

Kaynakça

- I-Arşiv Kaynakları: T.C. Cumhurbaşkanlığı Devlet Arşivleri Başkanlığı, Osmanlı Arşivi (BOA)
- BOA. Bâbali Evrak Odası (BEO.): 120 / 8982; 240 / 17927.
- BOA. Dahiliye Nezâreti Mektûbi Kalemî (DH. MKT.): 6 / 57; 1329 / 46; 1344 / 65; 1345 / 74; 1355 / 90; 1462 / 108; 1587 / 61; 1901 / 103.
- BOA. Dahiliye Nezâreti Sicil-i Ahval Defterleri (DH. SAİDd.): 1 / 408.
- BOA. Dahiliye Nezâreti Şifre Kalemî (DH. ŞFR.): 117 / 54; 119 / 6.
- BOA. Hariciye Nezâreti Tercüme Odası (HR. TO.): 389 / 139; 389 / 142.
- BOA. İrade Dahiliye (İ. DH.): 647 / 44953; 684 / 47686; 784 / 63732; 836 / 67255; 880 / 70194; 929 / 73660; 990 / 78213; 1002 / 79179; 1050 / 82476; 1079 / 84656; 1160 / 90660; 1252 / 98206; 1269 / 99762.
- BOA. İrade Hariciye (İ. HR.): 190 / 10660.
- BOA. İrade Şura-yı Devlet (İ. ŞD.): 71 / 4205; 2471 / 4.
- BOA. Mabeyn-i Hümayun Evrakı, İradeleri (MB. İ.): 46 / 216.
- BOA. Maliye Nezâreti Emlak-ı Emiriyye Müdüriyeti (ML. EMM.): 66 / 3; 66 / 26.
- BOA. Meclis-i Vala (MVL.): 539 / 75; 778 / 21
- BOA. Plan-Proje-Kroki, Plan-Projeler (PLK.p.): 3901
- BOA. Sadaret Mektûbi Mühimme Kalemî (A.MKT. MHM.): 457 / 11.
- BOA. Şura-yı Devlet (ŞD.): 1830 / 7; 2274 / 34; 2274 / 40; 2275 / 10; 2456 / 51; 2489 / 23; 2853 / 27; 924 / 89.
- BOA. Yıldız Hususi Maruzat (Y. A. HUS.): 272 / 80.
- BOA. Yıldız Perakende Evrakı Arzuhal ve Journaller (Y. PRK. AZJ.): 27 / 39.
- BOA. Yıldız Perakende Evrakı Umumi (Y. PRK. UM.): 15 / 92.

2-Resmî Yayınlar

- Aydın Vilayet Sâlnamesi*, (H. 1302 / R. 1300), Defa:7
- Aydın Vilayet Sâlnamesi, (H. 1304), Defa: 10
- Aydın Vilayet Sâlnamesi*, (R. 1306), Defa: 12.
- Aydın Vilayet Sâlnamesi*, (R. 1307 / H. 1308), TTK, Ankara 2010.
- Salname-i Vilayet-i Beyrut*, (H. 1311-1312 / R. 1310), Def'a-i Evveli, Vilayet Matbaası, Beyrut 1310.
- Düstür, Birinci Tertib*, Cilt: 5, Ankara 1937.

3-Kitap, Makale, Tez ve Kaynak Eserler

- Acar, İrfan C., *Lübnan Bunalımı ve Filistin Sorunu*, TTK, Ankara 1989.

- Akyıldız, Ali, *Osmanlıda Ulaşımın Modernleşmesi*, Timaş yayınları, İstanbul 2019.
- Ali Fuat, *Ricâl-i Mühimme-i Siyasiye*, İstanbul 1928.
- Altundağ, Şinasi, *Kavalalı Mehmet Ali Paşa İsyanı Mısır Meselesi (1831-1841)*, I. Kısım, TTK, Ankara 1988.
- Artzy, Michal, “Akka Şehrinin İsmi Tarihsel Süreçteki Değişimi: Akko, Ptolemis, ‘Akka, Acre’”, (Çeviren: Mustafa Yıldırım), *Tarih Araştırmaları Dergisi*, Cilt:39, Sayı: 67, s.715-726.
- Atlıoğlu, Yasin, *Savaşta ve Barışta Lübnan Marunîleri Aziz Marun’dan İç Savaş’a Maruni Kimliği ve Çatışma*, Kaknüs yayınları, İstanbul 2014.
- Aydın, Ali İhsan, *Osmanlı Filistininde Bir Sancak Akka*, Taşmektap yayınları, İstanbul 2016.
- Aydın, Mahir, “Doksanüç Harbi, 1877-1878 Osmanlı-Rus Savaşı”, *DİA*, Cilt:9, İstanbul 1994, s.183-192.
- Aydın, Merve, *Osmanlı Devleti’nin Son Döneminde Aydın Vilayeti’nde Çekirge İstilaları*, MSKÜ, SBE, Yayınlanmamış Yüksek Lisans Tezi, Muğla 2018.
- Ayverdi, İlhan, *Misalli Büyük Türkçe Sözlük*, Kubbealtı, İstanbul 2011.
- Binbaşı M. Nasrullah, Kolağası M. Rüşdü, Mülazım M. Eşref, *Osmanlı Atlası, XX. Yüzyıl Başları*, (Haz. Rahmi Tekin-Yaşar Baş), İstanbul 2003.
- Cuinet, Vital, *Syrie Liban et Palestine: Géographie Administrative, Statistique, Descriptive et Raisonnée*, Paris 1896.
- Çadırcı, Musa, “Osmanlı İmparatorluğu’nda Askere Almada Kura Usulüne Geçilmesi (1846 Tarihli Askerlik Kanunu)”, *Tanzimat Sürecinde Askerlik*, İmge Kitabevi, Ankara 2008, s.65-87.
- Çadırcı, Musa, *Tanzimat Döneminde Anadolu Kentlerinin Sosyal ve Ekonomik Durumu*, TTK, Ankara 1997.
- Çetinsaya, Gökhan-Ş. Tufan Buzpınar, “Midhat Paşa (1822-1884)”, *DİA*, Cilt:30, Ankara 2020, s.7-11.
- Dağ, Mustafa-İbrahim Halil Tanık, “Osmanlı’dan Cumhuriyet’e Bir Kurumun İşleyişi: Reji İdaresi Şartnameleri (1883-1914)”, *Kafkas Üniversitesi SBE Dergisi*, Sayı: 31, Bahar 2023, s.371-392.
- Demirkent, Işın, “Kudüs-Haçlılar Dönemi”, *DİA*, Cilt: 26, Ankara 2002, s.329-342.
- Dinç, Güven, “Mehmet Ali Paşa İsyanı’nın Antalya’ya Etkileri (1831-1833)”, *Bulleten*, Cilt:80, Sayı: 289, Aralık 2016, s.857-884.
- Doğan, Esmâ Gül Yetiş, 1860-61 Suriye Olayları, *Tanzimat ve Şam Sergileri*, *Bulleten*, Cilt:87, Sayı: 310, (Aralık 2023), s.959-983.
- Emecen, Feridun, “Akka”, *DİA*, Cilt: 2, İstanbul 1989, s.265-267.
- Emecen, Feridun, “Biga”, *DİA*, Cilt:6, İstanbul 1992, s.136-137.
- Emecen, Feridun, “Fahreddin, Ma’noğlu”, *DİA*, Cilt: 12, İstanbul 1995, s.80-82.

- Emecen, Feridun, “Zâhir el-Ömer”, *DİA, Cilt: 44*, İstanbul 2013, s.90-91.
- Erler, Mehmet Yavuz, *Osmanlı Devleti'nde Kuraklık ve Katlık Olayları (1800-1880)*, Libra, İstanbul 2010.
- Gencer, Fatih, “İsyana Giden Yol, Anadolu'ya Açılan Kapı: Mehmet Ali Paşa'nın Akka'yı Ele Geçirmesi”, *Historystudies, Vol. 7 / Issue. 1, (March 2015)*, s.65-80.
- Gülsoy, Ergin, “Safed”, *DİA, Cilt: 35*, İstanbul 2008, s.445-447.
- Gülsoy, Ufuk, *Kutsal Proje Ortadoğu'da Osmanlı Demiryolları*, Timaş yayımları, İstanbul 2010.
- Karal, Enver Ziya, *Osmanlı Tarihi V. Cilt*, TTK, Ankara 1983
- Karlangıç, Osman, “Bir Osmanlı Nahiyesinde Ermeni, Misyoner (Lazarist) ve Müslüman İlişkileri: Akbez Örneği (1876-1914)”, *Ermeni Araştırmaları, Sayı: 71, (2022)*, s.55-88.
- Karpat, Kemal H., *Osmanlı Nüfusu (1830-1914)*, Tarih Vakfı Yurt Yayınları, İstanbul 2003.
- Keleş, Erdoğan, “Aydın Vilayetinde Aşiretlerin İskânı ve Sorunlar (19. Yüzyılın İkinci Yarısı)”, *Selçuk Üniversitesi Türkiyat Araştırmaları Dergisi (SUTAD), Yıl:26, Sayı:48 (Nisan 2020)*, s.211-242.
- Keleş, Erdoğan, “Cebel-i Lübnan'da İki Kaymakamlı İdari Düzenin Uygulanması ve 1850 Tarihli Nizamnâme”, *Tarih Araştırmaları Dergisi, Cilt:27, Sayı: 43, (Yıl 2008)*, s.131-158.
- Köprülü, Orhan F., “Fuad Paşa, Keçecizâde”, *DİA, Cilt:13*, İstanbul 1996, s.202-205.
- Kuneralp, Sinan, *Son Dönem Osmanlı Erkân ve Ricali (1839-1922) Prosopografik Rehber*, İSİS, İstanbul 1999.
- Kutluoğlu, Muhammed Hanefi, “İbrâhim Paşa, Kavalalı”, *DİA, Cilt: 21*, İstanbul 2000, s.330-333.
- Osmanlı Belgelerinde Filistin*, T.C. Başbakanlık Devlet Arşivleri Genel Müdürlüğü Yayınları, İstanbul 2009.
- Osmanlı Filistini Yer İsimleri Kılavuzu ve Atlası (1516-1917)*, (Hazırlayanlar: Z. Kurşun-A. Steih-A. İ. Aydın), İstanbul Ticaret Odası Kültür ve Sanat Yayınları, İstanbul 2020.
- Özaydın, Abdülkerim, “Halîl b. Kalavun”, *DİA, Cilt: 15*, İstanbul 1997, s.319-320.
- Öztuna, Yılmaz, *Tanzîmât Paşaları Âlî ve Fuâd Paşalar*, Ötüken, İstanbul 2006.
- Pala, Ayhan, “Osmanlı İdaresinde Vilâyet Mektupçuluğu,” *Bellekten, Cilt: 84, Sayı: 299, (Nisan 2020)*, s.297-314.
- Sertoğlu, Midhat, *Osmanlı Tarih Lûgatı*, Enderun Kitabevi, İstanbul 1986.

Son Teşkilat-ı Mülkiyede Köylerimiz Adları, Türkiye Cumhuriyeti Dahiliye Vekaleti, Hilal Matbaası, İstanbul 1928.

Şemseddin Sami, *Kamusu'l-A'lâm*, Cilt: IV, İstanbul 1311.

Şener, Abdüllatif, *Tanzimat Dönemi Osmanlı Vergi Sistemi*, Ankara 1990

Şeşen, Ramazan, "Selâhaddîn-i Eyyûbî", *DİA*, Cilt: 36, İstanbul 2009, s.337-340.

Tekindağ, M. C. Şahâbeddin, "Cezzâr Ahmed Paşa", *İslam Ansiklopedisi*, Cilt: 3, MEB, Eskişehir 1997, s.156-158.

Tellioglu, Ömer, *Filistin'e Musevi Göçü ve Siyonizm (1880-1914)*, Kitabevi, İstanbul 2018.

Tomar, Cengiz, "Taberiye", *DİA*, Cilt:39, (2010), s.323-324.

Tütüncü, Mehmet, "Filistin'de Tur Dağı'nın Kaybı", *Yediküta Dergisi*, Sayı: 116, (Nisan 2018).

Ülman, A. Halûk, *1860-1861 Suriye Buhramı*, Ankara 1966.

Ünal, Mehmet Ali, *Osmanlı Tarih sözlüğü*, Paradigma yayınları, İstanbul 2011.

Yiğit, İsmail, "Memlükler", *DİA*, Cilt: 29, Ankara 2004, s.90-97.

Ze'evi, Dror, *Kudüs, 17. Yüzyılda Bir Osmanlı Sancağında Toplum ve Ekonomi*, Tarih Vakfı Yurt yayınları, İstanbul 2000,

4-İnternet Kaynakları

(<https://kadirsehir.kudus.com/madde.asp?liste=3&cat=36&item=462>), (erişim tarihi: 02.06.2024).

5-Kütüphane Dijital Arşivi

İstanbul Üniversitesi Kütüphane ve Dokümantasyon Daire Başkanlığı, Nadir Eserler Kütüphanesi II. Abdülhamid Han Fotoğraf Albümleri.

Kırım Savaşı Bağlamında Osmanlı İmparatorluğu'nun Kaderi: Thomas Carlyle ve *Shall Turkey Live or Die?* Eseri üzerine bir İnceleme

Zeynep İskefiyeli¹

Fikrettin Yavuz²

Özet

Bu çalışma, 1853-1856 yılları arasında gerçekleşen Kırım Savaşı'nın Osmanlı İmparatorluğu üzerindeki etkisini ve Thomas Carlyle'in az bilinen *Shall Turkey Live or Die?* adlı eseri çerçevesinde Osmanlı'nın kaderine dair tartışmaları ele almaktadır. Osmanlı İmparatorluğu'nun siyasi ve toplumsal dönüşümle krizlerin iç içe geçtiği bir dönemde gerçekleşen Kırım Savaşı, yalnızca Osmanlı'nın değil, Avrupa'nın genel jeopolitik yapısını ve uluslararası düzenini de derinden etkileyen bir dönüm noktası olmuştur. Savaş, Osmanlı'nın toprak bütünlüğünü muhafaza etme meselesini Avrupa'nın gündemine taşıırken, Batı dünyasında imparatorluğun geleceği üzerine tartışmaların yoğunlaşmasına neden olmuştur.

Thomas Carlyle, bu eserinde yalnızca Osmanlı'nın siyasi varlığını sorgulamakla kalmamış, aynı zamanda Batı medeniyetinin Osmanlı'ya yönelik ahlaki ve siyasi bakış açılarını eleştirel bir gözle değerlendirmiştir. Carlyle, Batı'nın Osmanlı'ya yönelik müdahaleci ve çifte standartlı politikalarını eleştirirken, Osmanlı yönetiminin adalet ve dini hoşgörüyü dayalı yapısını öne çıkarmıştır. Osmanlı'yı, yalnızca jeopolitik bir aktör değil, aynı zamanda Avrupa'nın siyasi ve diplomatik dengelerinde önemli bir unsur olarak konumlandırmıştır. Bu yaklaşımıyla Carlyle, dönemin yaygın Avrupa merkezli söylemlerine alternatif bir bakış açısı geliştirmiştir.

- 1 Doç. Dr., Sakarya Üniversitesi, İnsan ve Toplum Bilimleri Fakültesi, Tarih Bölümü, zcumhur@sakarya.edu.tr, <https://orcid.org/0000-0002-3841-815X>
- 2 Doç. Dr., Sakarya Üniversitesi, İnsan ve Toplum Bilimleri Fakültesi, Tarih Bölümü, fyavuz@sakarya.edu.tr, <https://orcid.org/0000-0002-3161-457X>

Carlyle'in eseri, Kırım Savaşı bağlamında Osmanlı-Batı ilişkilerinin karmaşık yapısını anlamak için önemli bir kaynak niteliğindedir. Eleştirileri, Batı'nın müdahaleci tutumunu ve dönemin uluslararası ilişkilerindeki ahlaki zafiyetleri gözler önüne sererken, Osmanlı'nın Avrupa siyasetindeki yerini hem siyasi hem de ahlaki bir bağlamda yeniden düşünmeyi teşvik etmektedir. Eser, XIX. yüzyıl uluslararası ilişkilerinde yerleşik Batılı bakış açısına meydan okuyan ve Osmanlı'nın tarihsel rolünü daha geniş bir çerçevede ele alan kapsamlı bir değerlendirme sunmaktadır.

Giriş

XIX. yüzyıl, Osmanlı İmparatorluğu için hem siyasi hem de toplumsal dönüşüm ve krizlerin iç içe geçtiği bir dönemdi. Avrupa'nın güç dengesi politikaları, milliyetçilik akımları ve modernleşme çabaları, Osmanlı'nın kaderini yeniden şekillendiren temel unsurlar arasında yer aldı. Bu çerçevede, 1853-1856 yılları arasında yaşanan Kırım Savaşı, yalnızca Osmanlı'nın değil, tüm Avrupa güçlerinin geleceğini etkileyen bir dönüm noktası oldu. Savaş, Doğu Sorunu olarak bilinen jeopolitik mücadeleleri derinleştirirken, Osmanlı İmparatorluğu'nun siyasi varlığının devam edip etmeyeceği sorusunu gündeme taşıdı. Bu dönemde Batı dünyasında Osmanlı'nın geleceği üzerine yapılan tartışmalar, siyasetçiler, entelektüeller ve yazarlar arasında geniş bir yankı bulmuştur. Thomas Carlyle'in (1803-1855) *Shall Turkey Live or Die?*³ adlı eseri, bu tartışmaların bir parçası olarak öne çıkmaktadır. Ancak burada bahsedilen Carlyle, daha ünlü kuzeni, edebiyatçı Thomas Carlyle⁴ ile karıştırılmamalıdır⁵.

3 Thomas Carlyle, *Shall Turkey Live or Die?*, London: Thomas Bosworth, 1854.

4 Thomas Carlyle (1795-1881); İskoç asıllı ünlü tarihçi, denemeci ve yazar olarak tanınmıştır. Düşünceleri ve yazılarıyla XIX. yüzyıl edebiyatında önemli bir figür olmuştur. Carlyle, özellikle toplumsal eleştirileri, güçlü ahlaki vurgusu ve kahramanlık kavramına yaptığı vurgu ile dikkat çekmiştir. En bilinen eserleri arasında *The French Revolution: A History*, *Sartor Resartus* ve *On Heroes, Hero-Worship, and the Heroic in History* bulunur. Bu eser, *Kahramanlar* adıyla Türkçeye tercüme edilmiş ve farklı dönemlerde farklı yayınevleri tarafından yayımlanmıştır. Thomas Carlyle, *Kahramanlar*; Çev. Behzat Tanç, İstanbul: Ötüken Neşriyat, 2004; Thomas Carlyle, *Kahramanlar*, *Kahramanlara Tapınmak ve Tarihte Kahramanlar Üzerine*, Çev. Zeynep Ünalın, İstanbul: Saltokur, 2021.

5 Her ikisi de Dumfriesshire'da doğmuş, Edward Irving gibi ortak figürlerle bağlantılar kurmuştur. Bu benzerlikler, yaşam öykülerinde sık sık karışıklıklara yol açmıştır. Edebiyatçı Thomas Carlyle, Katolik Apostolik Kilisesi havarisi olan kuzeni "Thomas Carlyle" hakkında *Reminiscences* adlı eserinde, onun kasıtlı veya kasıtsız şekilde mektuplarını ve eserlerini karıştırdığını, hatta Berlin'deki bir büyükelçiyle kendisi yerine akşam yemeği yediğini iddia etmiştir. Ancak damadı İskoç tarihçi Henry Grey Graham "*The Two Carlyles*" başlıklı makalesinde, Carlyle'in dürüst, samimi ve yüksek ahlak sahibi bir kişi olduğunu ifade ederek, onun adını temize çıkarmayı ve edebiyatçı Carlyle'in ileri sürdüğü iddiaların çelişkilerini gözler önüne sermeyi amaçlamıştır. Graham, tarihsel ve mantıksal kanıtlara dayanarak edebiyatçı Carlyle'in suçlamalarının asılsız olduğunu ortaya koymuş ve Carlyle'in İskoç bir avukat olarak kariyerini bırakarak Katolik Apostolik Kilisesi'nin havarisi olduğunu, eserlerini tamamen inançlarına adanmış ve adının başka bir kişiyle karıştırılmasının mümkün olmadığını

Thomas Carlyle'in az bilenen bu eseri, Osmanlı İmparatorluğu'nun hayatta kalma mücadelesine dair özgün bir perspektif sunmaktadır. Eser, yalnızca Osmanlı'nın geleceğini değil, aynı zamanda Batı medeniyetinin ahlaki ve politik temellerini de sorgulayan bir metin olarak öne çıkmaktadır. Bu çalışma, Carlyle'in eserini, Kırım Savaşı bağlamında Osmanlı'nın kaderine dair yaptığı analizler ve değerlendirmeler çerçevesinde incelemeyi amaçlamaktadır. Carlyle'in fikirleri, yalnızca XIX. yüzyılın siyasi ve ahlaki normlarını yansıtmakla kalmayıp, aynı zamanda Osmanlı'nın Batı ile olan ilişkisine dair dikkat çekici değerlendirmeler sunmaktadır. Böylece, Osmanlı'nın kaderi üzerindeki bu Batılı bakış açısını incelemek, Kırım Savaşı ve Osmanlı-Batı ilişkileri gibi geniş kapsamlı tarihsel bağlamın anlaşılmasına da katkı sağlayacaktır.

1. Thomas Carlyle (1803–1855) Erken Yaşamı ve Eğitimi

Thomas Carlyle, 17 Temmuz 1803'te İskoçya'nın Kirkcudbrightshire bölgesinde, Dumfries yakınlarındaki King's Grange'de doğmuştur. Babası William Carlyle (1759-1824), bir avukattı ve 1802 yılında Margaret Heriot ile evlenmişti. Thomas bu çiftin tek oğlu idi⁶. Carlyle, eğitimine Annan Akademisi'nde başladı ve burada gelecekteki dini çalışmalarında etkili olacak Edward Irving ile tanıştı⁷. Bu dostluk, Carlyle'in 1812-1818 yılları arasında Kirkcaldy'de okul öğretmenliği yaptığı dönemde derinleşti ve dostlukları ömür

vurgulamıştır. Ayrıca Graham, edebiyatçı Carlyle'in zaman çizelgesindeki tutarsızlıklara da dikkat çekmiştir. Örneğin, edebiyatçı Carlyle'in 15 yaşındayken kuzeninin kendisine sıkıntı verdiğini iddia ettiği dönemde, Thomas Carlyle'in henüz 6 yaşında olduğu görülmektedir. Bu durum, suçlamaların gerçeklikten uzak olduğunu açıkça ortaya koymaktadır. Üstelik Thomas Carlyle bu tür karışıklıkları önlemek amacıyla eserlerinde genellikle "Apostle" (Havari) veya "of the Scottish Bar" (İskoç Barosu'ndan) ifadelerini kullanmayı tercih etmiştir. Berlin'de büyükelçiyle kendisi yerine yemek yemekle suçlamasını eleştiren Graham, yazısında, Thomas Carlyle'in kilisenin yüksek apostolik görevlerinde tanınan, saygın bir dini lider ve entelektüel bir kimlik olduğunu vurgulamaktadır. Graham, bu suçlamanın mantıksız olduğunu belirterek, Carlyle'in zaten Almanya'da önemli çevrelerce tanındığını, eserlerinin değer gördüğünü ve böyle bir sahtekârlığa başvurmasının düşünülemeyeceğini ifade etmiştir. Ayrıca, Barones Bunsen'in günlüğündeki olumlu değerlendirmelere yer vererek, Carlyle'in bir beyefendi, zeki ve samimi bir dindar olarak tanındığını ortaya koymuştur. H. G. Graham, "The Two Carlyles", *The Athenaeum*, No. 2794, 14 May 1881, s. 654.

- 6 Timothy C. F. Stunt, "Carlyle, Thomas (1803-1855): Apostle of the Catholic Apostolic Church and German Scholar", *Oxford Dictionary of National Biography: in association with the British Academy From the Earliest times to the year 2000*, Ed. H. C. G. Matthew, Brian Harrison, Vol. 10, (Cappe-Chancellor), Oxford: Oxford University Press, 2004, s. 163.
- 7 George Clement Boase, "Carlyle, Thomas (1803-1855)", *Dictionary of National Biography*, Ed. Leslie Stephen, Vol. IX, New York: Macmillan And Co. London: Smith, Elder&Co., 1887, s. 110-111; Frederic Boase, "Carlyle, Thomas", *Modern English Biography: Containing Many Thousand Consise Memoirs of Persons who have died since the year 1850*, Vol. I., A-H, Truro: Netherton and Worth, 1892, s. 550.

boyu sürdü⁸. Bu yıllarda Carlyle, sadece öğretmenlik yapmakla kalmadı, aynı zamanda İskoç Aydınlanma düşüncesinin etkileriyle tanışarak felsefe, teoloji ve tarih alanlarına olan ilgisini geliştirdi. Daha sonra Dumfries Akademisi'ne geçen Carlyle, ardından Edinburgh Üniversitesi'nde yükseköğrenim gördü. 1824'te İskoç barosuna kabul edilerek hukuk kariyerine adım attı. Aynı yıl, Torthorwaldlı John Carlyle'ın ölümüyle "Baron" unvanını miras alması, hayatında önemli bir gelişme oldu. Ancak Carlyle, bu unvanı soyluluk unvanlarının sıkça önemsendiği ortamlarda hatta Prusya Kralı'nın çevresinde bile, görünüşe göre hiçbir zaman kullanmadı⁹. 7 Eylül 1826'da Loudoun, Ayrshire'da görev yapan rahip Archibald Laurie'nin kızı Frances Wallace ile evlendi¹⁰.

Yaklaşık on yıl boyunca Edinburgh'da avukatlık yapan Thomas Carlyle, mesleki kariyerinin ardından asıl ilgisini dini meseleler ve teolojik tartışmalara yöneltmiştir. Özellikle Hristiyan teolojisi ve Christology (Mesihbilim) üzerindeki derin düşünceleri, onun yalnızca bir hukukçu olarak değil, aynı zamanda dini ve entelektüel tartışmalarda aktif bir figür olarak tanınmasını sağlamıştır. Carlyle'ın bu dönemde yazmaya başladığı eserler, dini öğretilere dair geleneksel yaklaşımları sorgulayan ve özellikle Edward Irving çevresindeki reformist görüşlere yakınlık gösteren bir düşünce çizgisi sergilemiştir¹¹. 1831 yılında İskoç Kilisesi tarafından yargılanan ve görevden alınan Row Rahibi John McLeod Campbell davasında Carlyle, Campbell'ın hukuki savunmasını üstlenerek önemli bir rol oynamıştır¹². Davanın ikinci duruşmasında Carlyle, hakaret suçlamalarının temellerindeki tutarsızlıklara dikkat çekmiş ve Campbell'ın savunmasını güçlendirmek adına kanıtları derinlemesine analiz etmiştir. Üç saatten uzun süren konuşmasıyla, Dumbarton'daki savunmasına kıyasla daha kapsamlı ve etkileyici bir sunum yapmıştır¹³. Carlyle'ın bu davadaki katkıları, yalnızca hukuki becerilerini değil, aynı zamanda dini meselelere yönelik hassasiyeti olduğunu da ortaya koymuştur.

1832 yılında Edward Irving, Londra'da Newman Street'te daha sonra Katolik Apostolik Kilisesi¹⁴ olarak bilinecek yeni bir cemaat kurmuş ve burada

8 Columba Graham Flegg, *The Catholic Apostolic Church: its history, ecclesiology, liturgy and eschatology*, PhD thesis. The Open University, (United Kingdom), 1990, s. 45.

9 Franz Krämer, *Thomas Carlyle of the Scottish Bar (1803-1855)*, (SEGES: textes et études philologiques et littéraires), Universitätsverlag, Freiburg, 1966, s. 13.

10 Boase, "Carlyle, Thomas (1803-1855)", s. 110

11 David W. Dorries, *Edward Irving's Incarnational Christology*, Fairfax, VA: Xulan Press: 2002, s. 67.

12 Boase, "Carlyle, Thomas (1803-1855)", s. 110.

13 Douglas A. Shanks, *The Life and Thought of John McLeod Campbell*, University of Glasgow for the Degree of Ph. D. in the Faculty of Divinity, United Kingdom, 1958, s. 39-44.

14 Katolik Apostolik Kilisesi, XIX. yüzyılın başlarında Edward Irving'in liderliğinde ortaya çıkan

havarilerin tanınması çağrısında bulunan karizmatik konuşmalar yapmıştır. Carlyle, Irving ile olan bağlantısı ve paylaştıkları teolojik inançlar sayesinde, Katolik Apostolik Kilisesi'ne katılmıştır. Bu Kilise, Mesih'in dönüşünün on iki havarinin yaşamı sırasında gerçekleşeceğine dair ahir zaman beklentisinden yola çıkarak, Hristiyan mezheplerinin birliğini teşvik etmeyi ve İsa'nın dönüşüne hazırlanmayı temel misyonu olarak benimsemiştir. Bu doğrultuda kilise, dünyanın çeşitli bölgelerine havariler görevlendirerek, bu kişilerin yeni kiliselerin kurulmasını teşvik etmek üzere seyahat etmelerini sağlamıştır¹⁵. 1 Mayıs 1835'te Thomas Carlyle, Katolik Apostolik Kilisesi'nin dokuzuncu havarisi ilan edilmiştir¹⁶.

Bu önemli dini görevi üstlenmek için hukuk kariyerini bırakmış ve eşiyile birlikte Surrey'deki Albury'ye yerleşmiştir¹⁷. Albury, aynı zamanda kilisenin önde gelen isimlerinden Henry Drummond'un ikametgahına da yakın bir konumdaydı. 1838 yılında, Carlyle'a Prusya ve Kuzey Almanya bölgeleri atanmış ve "Kuzey Almanya Havarisi" unvanıyla bu bölgelerden sorumlu olmuştur¹⁸. Carlyle'ın Almanca ve İngilizceyi akıcı bir şekilde konuşabilmesi, Almanya'da yeni cemaatler oluşturma sürecinde etkili olmasını sağlamıştır. Almanya'da, Katolik Apostolik Kilisesi'nin temellerini atan Carlyle, bölgedeki bazı etkili ve önemli isimlerin kiliseye katılımını temin etmiştir. Özellikle Marburg ve Berlin gibi şehirlerde, kilisenin etkin ve kalıcı cemaatler kurmasına öncülük etmiştir¹⁹. Carlyle'ın liderliğinde, Almanya, Katolik Apostolik Kilisesi'nin İngiltere dışındaki en başarılı bölgelerinden biri haline gelmiştir. Bu görevler, Carlyle'ı sık sık Almanya'ya seyahat etmeye yönlendirmiş ve orada dini bir hareketin şekillenmesine doğrudan katkı sağlamıştır.

bir Hristiyan hareketidir. Bu kilise, erken Hristiyanlık dönemine özgü ritüel ve doktrinleri canlandırmayı amaçlamış, özellikle de havarilik makamının yeniden tesis edilmesi gerektiğine inanmıştır. Katolik Apostolik Kilisesi, Kilise'nin Tanrı'nın rehberliğinde hareket eden ilahi bir yapı olduğunu savunmuş ve sakramentlerin yanı sıra sembollerin ve ruhsal armağanların önemine vurgu yapmıştır. Tim Grass, *The Lord's Work: A History of the Catholic Apostolic Church*, Eugene, Oregon: Picwick Publications, 2017, s. 13-15.

- 15 Dirk Schuster, "Das Königreich Sachsen und seine neuen Apostel: Die Neuapostolische Gemeinde in Leipzig", I. Edenheiser (Ed.), *Von Aposteln bis Zionisten: Religiöse Kultur im Leipzig des Kaiserreichs*, Marburg: diagonal-Verlag: 2010, s. 63.
- 16 Krämer, *Thomas Carlyle of the Scottish Bar*, s. 23; Grass, *The Lord's Work*, s. 328.
- 17 Görünüşe göre eşi Frances Wallace hiçbir zaman Carlyle'a Almanya'daki görevi sırasında eşlik etmedi. Muhtemelen Albury'de kaldı ve burası, Carlyle için sadece kilisesinin merkezi değil, aynı zamanda özel hayatının da önemli bir parçası olmuştur. Krämer, *Thomas Carlyle of the Scottish Bar*, s. 23.
- 18 Stunt, "Carlyle, Thomas (1803-1855)", s. 163.
- 19 Krämer, *Thomas Carlyle of the Scottish Bar*, s. 25.

1845 yılında yayımladığı *The Moral Phenomena of Germany* isimli eseri, Almanya'nın ahlaki ve kültürel yapısını detaylı bir şekilde analiz ettiği önemli bir çalışmadır. Bu eser, yalnızca dikkate değer bir materyal çeşitliliğini ele almakla kalmamış, aynı zamanda Eski Prusya'ya dair tartışmalara yoğun bir şekilde odaklanmıştır. Eserin ön sözünde, özellikle Alman ve İngilizleri karşılaştırarak, Avrupa'daki uluslararası etkileşimlerin Hristiyan birliğine nasıl katkı sağlayabileceğini ele almıştır. Eserinde yalnızca Almanya'nın etik yapısını incelemekle kalmayıp, milletlerin birbiriyle etkileşiminden doğabilecek ahlaki ve dini uyumu araştırmayı amaçlamıştır²⁰. Yazdığı bu kitapla eğitimli aristokratlara ulaşmayı²¹, Alman akademisyen ve entelektüellerle kurduğu yakın temaslar sayesinde kilisesinin bölgedeki etkisini güçlendirmeyi ve genişletmeyi başarmıştır.

Thomas Carlyle, 17 Ekim 1847'de Frankfurt Main'de ve 19 Mart 1848'de Berlin'de ilk inanmaları, Hristiyanlıkta ruhani bir bağışlama ve kutsama ritüeli olarak kabul edilen "mühürleme" ile kutsayarak Almanya'daki dini faaliyetlerini başlatmıştır. Bu süreçte, Kuzey Almanya'daki faaliyetleri özellikle dikkat çekmiş, yalnızca mühürleme çalışmasının ilk beş yılında 17 yeni cemaat kurmuş ve 1004 yeni üyeyi kiliseye kazandırmıştır²². Berlin, Stettin, Hamburg ve Danzig gibi şehirlerde kurduğu cemaatler, kilisenin büyümesinde önemli bir rol oynamıştır. Thomas Carlyle, havari olarak Kuzey Almanya, Polonya, Norveç ve İsveç gibi bölgelerde Hristiyan inancını yaymak için aktif bir şekilde çalışmıştır. 1852 yılında Polonya bölgesinden sorumlu olmuş ayrıca Prusya'daki Polonyalılar arasında misyonerlik yapmıştır. Norveç ve İsveç'te yürüttüğü faaliyetlerle de yeni toplulukların oluşmasına öncülük etmiştir. Ancak yoğun seyahatler ve fiziksel çaba, sağlığını ciddi şekilde etkilemiştir. Thomas Carlyle, 28 Ocak 1855 sabahı Albury'deki Heath House'da yaşamını yitirmiş ve 3 Şubat 1855'te Albury Kilise Mezarlığı'na defnedilmiştir²³. Kızı Alice, İskoç tarihçi Henry Grey Graham ile evlendi. Eşi Carlyle ise, altıncı havari Francis Valentine Woodhouse ile evlenen kız kardeşi Hartinetta dolayısıyla kilise ile bağlantısını devam ettirdi ve 22 Şubat 1874'te Pau'da öldü²⁴.

20 Thomas Carlyle, (of the Scottish Bar), *The Moral Phenomena of Germany*, Second Edition-Enlarged, London: William Edward Painter, 1845, s. 6-8.

21 Manfred Henke, *Unterwegs zur Neuapostolischen Kirche: 150 Jahre Kirchengeschichte*. Neuapostolische Kirche, 2014, s. 31.

22 Henke, *Unterwegs zur Neuapostolischen Kirche*, s. 28-29.

23 Boase, "Carlyle, Thomas (1803-1855)", s. 110; Henke, *Unterwegs zur Neuapostolischen Kirche*, s. 36.

24 Stunt, "Carlyle, Thomas (1803-1855)", s. 164.

2. Thomas Carlyle'in Eserleri

Thomas Carlyle, Katolik Apostolik Kilisesi'nin teolojik yapısına ve Hristiyanlık düşüncesine önemli katkılarda bulunmuş bir yazardır. Onun çalışmaları, kilise doktrinlerinin geliştirilmesinde, havarilik misyonunun yeniden tesisinde ve Mesihbilim meselelerin derinlemesine ele alınmasında etkili olmuştur. Thomas Carlyle'in dini yolculuğu, 1827 yılında yayımlanan *An Essay to Illustrate the Foundation, the Necessity, the Nature, and the Evidence of Christianity, and to Connect True Philosophy with the Bible* adlı eseriyle başlamıştır. Carlyle bu çalışmasında adını kullanmamış ve eserin, "layman" yani din adamı olmayan bir kişi tarafından yazıldığı belirtilmiştir. Eser, Hristiyanlığın Tanrı'ya ulaşmada vazgeçilmez ve benzersiz bir yol olduğunu vurgularken, aynı zamanda Hristiyanlık ile felsefe arasındaki uyumu keşfetmeyi amaçlamaktadır. Giriş kısmında Carlyle, Hristiyan inancının yalnızca yüzeysel bir rahatlık sunan bir sistem olarak algılanmasına karşı çıkmış ve inancın derin manevi ve ahlaki temellerini sorgulamanın gerekliliğine işaret etmiştir²⁵. İki yıl sonra yayımlanan *The Word Made Flesh, or the True Humanity of God in Christ Demonstrated from the Scriptures*²⁶ (1829) adlı eserinde Carlyle, Hristiyanlık teolojisinde tanrı-insan arasındaki bağlantıları ele almıştır. *Christian Instructor* editörüne gönderdiği mektupları 1830 yılında derleyerek *Letter to the Editor of the Christian Instructor*²⁷ ismiyle kitaplaştırmıştır.

Carlyle'in eserleri arasında özellikle dikkat çekenlerden biri, *The First Resurrection and the Second Death* (1830) adlı çalışmasıdır. Bu eser, diriliş ve ölümle ilgili eskatolojik soruları ele alarak, Hristiyanlığın kurtuluş mesajına dair yeni bir perspektif sunmuştur²⁸. *The Church of Christ, in Her Offices, Gifts, and Privileges*²⁹ (1834), Hristiyan Kilisesi'nin görevlerini ve ayrıcalıklarını tamamen Kutsal Kitap'a dayalı olarak inceleyen teolojik bir çalışmasıdır. Benzer şekilde, *On the Sacrament of Baptism*³⁰ (1850), vaftizin teolojik önemine odaklanmış ve kutsal ritüellerin Hristiyan yaşamındaki yerine dair

25 Thomas Carlyle [A Layman], *An Essay to Illustrate the Foundation, the Necessity, the Nature, and the Evidences of Christianity; and to Connect True Philosophy with the Bible*. Edinburgh: Waugh and Innes; M. Ogle, Glasgow; James Duncan, London, 1827.

26 Thomas Carlyle, *The Word Made Flesh: or the True Humanity of God in Christ Demonstrated From the Scriptures*, Edinburgh: John Lindsay&Co., 1829.

27 Thomas Carlyle [by the author of "The Word Made Flesh"], *Letter to the Editor of the Christian Instructor*, Edinburgh: John Lindsay&Co., 1830.

28 Thomas Carlyle, *The First Resurrection and Second Death or the Kingdom to Come*, Edinburgh: J. Lindsay&Co., 1830.

29 Thomas Carlyle [of the Scottish Bar], *The Church of Christ, in her Offices, Gifts and Privileges, taken solely from the Word of God*, Edinburgh: W. Oliphant&Son, 1834.

30 Thomas Carlyle, *On the Sacrament of Baptism*, London: T. Bosworth, 1850.

kapsamlı bir incelemedir. *The One Catholic Supremacy, the Divine Salvation of the Church*³¹ (1851), Kilise'nin ilahi kurtuluşu ile Katolik üstünlüğünü teolojik bir bakış açısıyla ele alan bir eserdir. Carlyle'in yazıları, Katolik Apostolik Kilisesi'nin havarilik öğretilerini savunmak ve kilise yapısını yeniden güçlendirmek adına önemli bir işlev görmüştür. *A Short History of the Apostolic Work*³² (1851), bu misyonun tarihsel gelişimini detaylandırırken, *Apostles Given, Lost, and Restored*³³ (1853) adlı eseri, havarilik hizmetinin kaybı ve yeniden tesisini tartışmıştır. *Bu çalışmalar, kilisenin teolojik temelini yeniden inşa etmek için önemli bir zemin hazırlamıştır.*

*Mesihbilim üzerine yaptığı katkılar Carlyle'in çalışmalarında belirgin bir yer tutmaktadır. Extracts from Divines, on the Humanity of Christ*³⁴ (1830) isimli eserinde Hristiyanlık teolojisinde Mesih'in insani doğasına odaklanmış ve farklı ilahiyatçıların bu konudaki görüşlerini bir araya getirmiştir. *On the Office of the Paraclete in the Prayers of the Church*³⁵ (1853) adlı eseri, Kutsal Ruh'un İsa Mesih ile olan ilişkisini ve Mesih'in insani ve ilahi doğalarının nasıl bir arada olduğunu açıklamaya çalışmaktadır. Aynı yıl yayımlanan *On Symbols in Worship*³⁶ adlı eseri, Hristiyan ibadetinde sembollerin anlamını ele alarak, bu sembollerin dini ritüellerdeki yerini derinlemesine incelemiştir.

Toplumsal ve ekümenik meselelerle de ilgilenen Carlyle, *The Door of Hope for Britain*³⁷ (1853), *The Door of Hope for Christendom*³⁸ (1853) ve *On Our Present Position in Spiritual Christianity*³⁹ (1853) adlı eserlerinde Hristiyanlıkta ahlaki ve manevi yenilenme konularını ele almıştır. 1854 yılı, Thomas Carlyle'in dini, teolojik ve politik konularda önemli eserler yayımladığı bir dönem olmuştur. Bu eserler arasında, İskoç Kilisesi'ne

31 Thomas Carlyle [of the Scottish Bar], *The One Catholic Supremacy, the Divine Salvation of the Church*, London: John Ollivier, 1851.

32 Thomas Carlyle [of the Scottish Bar], *A Short History of The Apostolic Work: Translated from the German*, London: George Barclay, Castle Street, Leicester Square, 1851.

33 Thomas Carlyle [of the Scottish Bar], *Apostles Given, Lost and Restored*, London: C. Goodall&Son, 1853.

34 Thomas Carlyle [of the Scottish Bar], *Extracts from Divines, on the Humanity of Christ*, Edinburgh: John Lindsay&Co., 1830.

35 Thomas Carlyle [of the Scottish Bar], *On the Office of the Paraclete in the Prayers of the Church*, London: C. Goodall&Son, 1853.

36 Thomas Carlyle [of the Scottish Bar], *On Symbols in Worship*, London: C. Goodall&Son, 1853.

37 Thomas Carlyle [of the Scottish Bar], *The Door of Hope for Britain*, London: T. Bosworth, 1853.

38 Thomas Carlyle [of the Scottish Bar], *The Door of Hope for Christendom*, London: T. Bosworth, 1853.

39 Thomas Carlyle [of the Scottish Bar], *On Our Present Position in Spiritual Christianity*, London: C. Goodall&Son, 1853.

yönelik eleştirilerini ve dini reform çağrılarını içeren *Pleadings with My Father; the Church in Scotland*⁴⁰ eseri, kilisenin mevcut durumuna dair derin bir değerlendirme sunmaktadır. Manevi kötülöklere karşı bireyleri uyarma amacı taşıyan *Warning for the Unwary Against Spiritual Evil*⁴¹ ve Yeni Ahit'te geçen Yedi Kilise Mektupları üzerine yorumlarını içeren *On the Epistles to the Seven Churches*⁴² gibi eserler, Carlyle'in dini konulardaki geniş bilgi birikimini ve teolojik analiz yeteneğini gözler önüne sermektedir.

Carlyle, yalnızca teolojik eserler kaleme almamış, aynı zamanda diğer yazarların eserlerini çevirerek dini bilgi birikimine katkıda bulunmuştur. *History of the Christian Church*⁴³ (1852) adlı çevirisi, Hristiyan kilisesinin tarihine dair önemli bilgiler sunmaktadır. Almanya'da yaptığı çalışmalar ise, *Blicke eines Engländers in die kirchlichen und socialen Zustände Deutschlands*⁴⁴ (1870) adlı eserde toplumsal ve dini analizlerle kendine yer bulmuştur. Carlyle'in eserleri, sadece dönemin dini tartışmalarına katkıda bulunmakla kalmamış, aynı zamanda Katolik Apostolik Kilisesi'nin teolojik temelini güçlendirmiştir. Onun yazıları, kutsal ritüellerin önemi, havarilik hizmetinin yeniden tesis edilmesi ve Mesihbilim meselelerin detaylı bir şekilde ele alınması gibi konular üzerinde derinlemesine bir anlayış geliştirilmesine katkı sağlamıştır. Thomas Carlyle'in yaşamı boyunca kaleme aldığı önemli eserler, Katolik Apostolik Kilisesi tarafından *Collected Writings of the Late Thomas Carlyle*⁴⁵ (1878) isimli çalışmada bir araya getirilmiştir.

Thomas Carlyle'in yazdığı eserler incelendiğinde, çoğunlukla kilise tarihi, Hristiyanlık teolojisi ve Mesih'in doğası gibi dini ve manevi konulara odaklandığı görölmektedir. Ancak *Shall Turkey Live or Die?* eseri, bu temaların dışında, Carlyle'in siyasi ve jeopolitik meselelere duyduğu ilgiyi ortaya koyan farklı bir çalışma olarak diğer eserlerinden önemli ölçüde ayrılmaktadır. Bu eser, Osmanlı İmparatorluğu'nun Kırım Savaşı bağlamındaki durumunu ele alırken, Batı'nın Osmanlı'ya yönelik politikalarını ve bu politikaların ahlaki temellerini sorgulamaktadır. Her ne kadar Carlyle'in dini bakış açısı bu

40 Thomas Carlyle, *Pleadings with my Mother: The Church in Scotland, The Substance of four Lectures Delivered*, Edinburgh: T. C. Jack, 1854.

41 Thomas Carlyle [of the Scottish Bar], *Warning for the Unwary Against Spiritual Evil*, London: C. Goodall&Son, 1854.

42 Thomas Carlyle [of the Scottish Bar], *On the Epistles to the Seven Churches*, London: C. Goodall&Son, 1854.

43 Thomas Carlyle, Heinrich Wilhelm Josias Thiersch, *The History of the Christian Church. Translated from the German. (Vol. 1. The Church in the Apostolic Age)*, 1852.

44 Thomas Carlyle, *Blicke eines Engländers in die kirchlichen und socialen Zustände Deutschlands*, Breslau: J. Max, 1870.

45 Thomas Carlyle [of the Scottish Bar], *Collected Writings of the late Thomas Carlyle*, London: T. Bosworth, 1878.

çalışmasında da hissedilse de eser, onun sadece teolog değil, aynı zamanda dönemin önemli siyasi meselelerini eleştirel gözle değerlendiren bir düşünür olduğunu göstermesi bakımından ayrı bir öneme sahiptir.

3. *Shall Turkey Live or Die?* Eseri ve Önemi

Thomas Carlyle'in *Shall Turkey Live or Die?* başlıklı eseri, Kırım Savaşı'nın başlangıcında Avrupa'nın dini, politik ve sosyo-kültürel dinamiklerini inceleyen, dönemin güç dengelerini ve Osmanlı İmparatorluğu'nun Batı'daki algısını derinlemesine analiz eden önemli bir çalışmadır. Carlyle, yaklaşmakta olan savaşın sadece askeri bir mücadele değil, aynı zamanda dini ve ideolojik paradigmatları sarsan bir kriz olduğunu ifade etmiş; Avrupa'nın, Osmanlı İmparatorluğu'nun geleceği üzerindeki çıkar çatışmalarını ve ahlaki çelişkilerini cesurca ele almıştır. Kitap, savaşın kökenleri, temel aktörleri ve potansiyel sonuçları üzerine kapsamlı bir çerçeve sunarken, Osmanlı'nın Hristiyan dünyasındaki tarihi rolüne ve Batı'nın Doğu'ya yönelik algılarındaki çarpıklıklara eleştirel bir bakış açısı geliştirmiştir. Carlyle'in Osmanlı İmparatorluğu'nun dini, politik ve yönetim sistemine dair değerlendirmeleri hem dönemin ideolojik gerilimlerini hem de Batı'nın ahlaki zaaflarını gözler önüne sermesi bakımından çarpıcı bir nitelik taşımaktadır.

Carlyle'in bu eseri, temelde Avrupa'nın Osmanlı İmparatorluğu'yla olan ilişkilerini ve başlayan Kırım Savaşı'nı çok yönlü bir bakış açısıyla ele almaktadır. Eser, savaşın tarihsel bağlamını ve Osmanlı'nın uluslararası sistemdeki konumunu tartışan bir giriş bölümüyle başlamıştır. Ardından, Osmanlı'nın dini ve tarihsel rolüne odaklanırken, Batı'nın müdahaleci tutumu ve İngiltere ile Osmanlı arasındaki ilişkiler gibi konuları detaylıca işlemiştir. Rusya'nın Osmanlı üzerindeki "koruyuculuk" iddialarını ve bu iddiaların arkasında yatan dini ve siyasi gerekçeleri eleştirel bir şekilde analiz eden Carlyle, son bölümde Osmanlı'nın uluslararası meşruiyeti, Batı'nın çifte standartlı politikaları ve Rusya'nın hegemonik tehditlerine odaklanmıştır. Eser, Osmanlı'nın kaderinin Batı'nın müdahalelerinden ziyade doğal süreçlere ve uluslararası hukuk ilkelerine göre şekillenmesi gerektiğini savunurken, Avrupa'nın birleşik bir duruş sergileyerek Rusya'nın tehditlerine karşı koymasının önemini vurgulamıştır. Eserde herhangi bir başlıklandırma olmadığı için, metnin bütünlüğü dikkate alınarak kitapta öne çıkan temalar üzerinden değerlendirme yapılmıştır.

3. 1. Kırım Savaşı ve Osmanlı'nın Geleceği

Thomas Carlyle'in eserinin giriş bölümü, Kırım Savaşı'nın aktörleri ve potansiyel sonuçları üzerine çarpıcı tespitlerle başlamaktadır. Carlyle, bu savaşın önceki çatışmalardan köklü biçimde farklı olduğunu vurgulayarak

şu ifadeleri kullanmıştır: “Yaklaşmakta olan Avrupa savaşı, sahnesi, kökeni ve sonuçları bakımından önceki savaştan her önemli özelliğiyle farklıdır. Hiçbir çatışma bu kadar gizemli ve beklenmedik bir şekilde başlamamış, bu kadar çok kişi tarafından istenmeyen bir hal almamış ve bu kadar ciddi ancak belirsiz sonuçlar doğurmamıştır”⁴⁶. Ona göre bu savaş, yalnızca askeri bir mücadele değil, aynı zamanda Avrupa’nın dini ve politik dengelerinde köklü değişimlere yol açma potansiyeline sahip bir krizdir.

Carlyle, eserinin bu bölümünde Fransa ve Rusya gibi güçlerin Osmanlı topraklarındaki dini ve politik etkilerini meşrulaştırmak için “koruyuculuk” kavramını nasıl kullandıklarını detaylı bir şekilde incelemektedir. Özellikle Kudüs’teki kutsal alanlar üzerindeki koruyucu rollerini genişletme çabaları, Carlyle tarafından dikkatle ele alınmıştır. Osmanlı İmparatorluğu’nun Hristiyan dünyası ile tarihsel bağlamını, “Hilalin bir ucu uzun zamandır kaderle Hristiyan dünyasına yaslanmış”⁴⁷ ifadesiyle açıklayan Carlyle, bu tespitiyle Osmanlı’nın Batı’daki algısında dönemin politik söylemindeki kader olgusunun rolünü vurgulamıştır. Carlyle, “Son gelişmeler Papa’nın mevcut sorunların gizli bir şekilde ana kıskırtıcısı olduğunu kanıtlamaktadır” diyerek Katolik Kilisesi’nin bu süreçteki rolünü eleştirmektedir. Papa’nın Kudüs’teki Latin çıkarlarını öne çıkararak daha geniş bir koruyuculuk iddiası canlandırma çabalarını şu şekilde değerlendirmiştir: “Papa, neredeyse unutulmuş hak iddialarını daha güçlü bir şekilde yeniden canlandırmış ve bu iddiaları Kudüs’te olduğu gibi diğer yerlerde de her şeyin üzerine çıkarmak istemiştir”⁴⁸. Bu yorum, Carlyle’in Papalık ve Katolik Kilisesi’nin uluslararası politikadaki müdahaleci tutumuna dair dikkat çekici bir eleştirisidir.

Osmanlı İmparatorluğu’nun geleceği, kitabın girişinde temel bir odak noktası olarak yer almaktadır. Ona göre, Osmanlı’nın varlığı “birçok Hristiyan umudununun gerçekleşmesini engellediği” gibi, imparatorluğun yıkılması da Hristiyan dünyasının çıkarlarını ciddi biçimde tehlikeye atabilir. Bu tespit, Osmanlı’nın yalnızca bir güç dengesi unsuru olarak değil, aynı zamanda Avrupa’nın dini ve politik yapısında hayati bir rol oynadığına işaret etmektedir. Carlyle, aynı zamanda Kırım Savaşı’nın Yahudiler için beklenmedik fırsatlar yaratabileceğini öngörmektedir. Ona göre, savaşın karmaşık yapısı, yalnızca Hristiyan dünyasının değil, Yahudilerin de politik ve dini pozisyonlarını yeniden şekillendirebilir: “Hâlâ körleşmiş ve tövbe etmemiş Yahudi, bu yeni haçlı seferinden eskisinden daha fazla kâr sağlayabilir”⁴⁹. Eserin

46 Carlyle, *Shall Turkey Live or Die?*, s. 3.

47 Carlyle, *Shall Turkey Live or Die?*, s. 4.

48 Carlyle, *Shall Turkey Live or Die?*, s. 5.

49 Carlyle, *Shall Turkey Live or Die?*, s. 6.

bu bölümü, Kırım Savaşı'nın Avrupa'daki dini, politik ve kültürel dengelerde yarattığı gerilimleri geniş bir çerçevede ele almaktadır. Carlyle, bu süreci bir "kader" meselesi olarak görmüş ve savaşın yalnızca bir askeri mücadele değil, aynı zamanda Avrupa'nın dini ve ideolojik yapısına yönelik büyük bir tehdit oluşturduğunu ifade etmiştir. Bu çerçevede Carlyle'in analizleri, Osmanlı İmparatorluğu'nun yalnızca politik bir aktör değil, aynı zamanda Avrupa'nın dini ve ideolojik yapısında merkezi bir rol oynadığını ortaya koymaktadır.

3. 2. Türklerin Tarihi ve Dini Roller

Thomas Carlyle, eserinin devamında Osmanlı İmparatorluğu ve Türkleri Batı'nın geleneksel algılarından farklı bir perspektifle değerlendirmiştir. Carlyle, Türkleri tarihi, dini ve siyasi bağlamda ele alarak, Batı'nın Osmanlı'ya yönelik önyargılarını ve çelişkilerini derinlemesine sorgulamıştır. Ona göre, Türkler Batı dünyasında sıklıkla "mürted" olarak algılanmakta ve Hristiyanlıkla olan ilişkileri bu şekilde çarpıtılmaktadır. Ancak Carlyle, bu görüşü kesin bir şekilde reddetmiştir. Türklerin İslamiyet'i kabulü ve Osmanlı'nın Hristiyan topraklarına yönelik fetihleri, Carlyle için ne dini bir sapkınlık ne de ahlaki bir yanlışlıktır. Bunun yerine, Türklerin yükselişi, Hristiyan kilise ve devletinin ahlaki ve manevi düşüşünün bir sonucu olarak Tanrı'nın bir yargısı olarak görülmelidir. Bu bağlamda Carlyle, Tanrı'nın halkını vurmak için kullandığı bir sopa olan Türklere karşı nefretimizi yöneltmek yerine, bu cezaya bizi iten nedenler üzerine düşünmeliyiz diyerek, Osmanlı'nın Hristiyan dünyasındaki rolünü bir özeleştirme fırsatı olarak yorumlamıştır. Carlyle, Batı'daki bu yanlış algıyı düzeltmeyi amaçlamış ve Türklerin "mürted" olarak görülmesini temelsiz bir bakış açısı olarak değerlendirmiştir. Ona göre, Osmanlı Türklerinin İslamiyet'i kabulü, Hristiyan dünyasının bir parçasından koparak sapması değil, Hristiyanlığın o dönemde Anadolu'da sınırlı bir etki alanına sahip olması nedeniyle, büyük ölçüde Hristiyanlıktan bağımsız bir süreçtir⁵⁰. Carlyle, Türklerin Doğu Hristiyanlığının düşüşünde bir araç olarak kullanılmasını, Tanrı'nın insanlık tarihine müdahalesinin bir örneği olarak yorumlamış ve bu durumu Batı'nın kendi hatalarını fark etmesi için bir fırsat olarak değerlendirmiştir. Türklerin yükselişiyle ilgili bu yorumu yaparken, Batı'nın yalnızca Türkleri suçlamakla kalmayıp kendi dini ve ahlaki zaaflarını da gözden geçirmesi gerektiğini savunmuştur. Carlyle'in bu yaklaşımı dönemin yaygın Hristiyan merkezli anlatılarının ötesine geçmesi bakımından dikkat çekicidir.

Osmanlı İmparatorluğu'nun İstanbul'u fethi, Carlyle için sadece bir askeri başarı değil, tarihin doğal bir akışıdır. Bu olayı zayıflamış ve çürümüş

50 Carlyle, *Shall Turkey Live or Die?*, s. 8.

Doğu Roma İmparatorluğu'nun yerini daha dinamik bir gücün almasının kaçınılmaz bir sonucu olarak görmüştür. “*Solmuş bir ağacın yerinde canlı bir ağacın dikilmesi*” olarak nitelendirdiği bu fetih, ona göre tarihsel bir yenilenme ve güç değişiminin ifadesidir⁵¹. Osmanlı yönetiminin fethedilen topraklardaki dini topluluklara yönelik yaklaşımını ise adalet ve ılımlılık açısından övgüyle değerlendirmiştir. Özellikle İstanbul'un fethinden sonra Hristiyan topluluklara tanınan dini özgürlükler ve hoşgörü politikası, Carlyle tarafından “*adalet ve ılımlılığın bir modeli*” olarak nitelendirilmiştir. Bu tutum, Batı'nın mezhep çatışmaları ve dini hoşgörüsüzlükleriyle kıyaslandığında, Osmanlı yönetim anlayışının daha insancıl ve daha etkili olduğunu ortaya koymaktadır. Carlyle, Osmanlı Türklerinin askeri başarısını ve yönetim anlayışını Batılı fetihçilerin yöntemleriyle karşılaştırırken, Osmanlı kılıcının Batılı kılıçtan daha üstün olmadığını, ancak aynı şekilde meşru olduğunu ifade etmiştir. “*Batılı kralların ülkelerini kazanmak ve korumak için kullandıkları iyi kılıç, Türk'ün kullandığı iyi kılıçtan daha üstün değildir.*”⁵². Bu ifade, Carlyle'in fetihlerin doğasını evrensel bir tarihsel süreç olarak gördüğünü ve herhangi bir dini veya kültürel grubu mutlak üstünlükle ilişkilendirmediğini göstermektedir.

Osmanlı yönetiminin fethedilen halklara karşı sergilediği adalet ve hoşgörü politikası, Carlyle'a göre Osmanlı liderlerinin dikkat çekici bir özelliğidir. Carlyle, Osmanlıların dini farklılıklar karşısında genellikle düzeni korumaya ve toplumsal barışı sağlamaya yönelik adımlar attığını belirtmiştir. Osmanlı yönetim sistemine ilişkin değerlendirmelerinde, Türklerin dini prensipler ile laik hukuku iç içe geçiren bir yönetim modeline sahip olduğunu ve bu modelin Batı'da genellikle yanlış anlaşıldığını ifade etmiştir. Osmanlı İmparatorluğu'nun adalet anlayışını, Batılı Hristiyan hükümetlerin uygulamalarıyla kıyaslayan Carlyle, Osmanlı yönetiminin daha insancıl bir sistem sunduğunu savunmuştur. Ona göre, Osmanlı yönetimi, özellikle dini farklılıkları gözetererek toplumsal düzeni sağlama konusundaki başarısıyla, Batı'daki mezhepsel çatışmaların ve dini hoşgörüsüzlüğün ötesinde bir model sunmuştur. Carlyle bu durumu şu şekilde ifade etmiştir: “*Türk yönetimi ile birçok Hristiyan hükümetin yönetimi arasındaki bir karşılaştırma, Türklerin pek de aleyhine sonuçlanmayabilir.*”⁵³. Carlyle, Osmanlıların dini prensipler ve hukuku birleştiren yönetim modelini, Batı'daki mezhep temelli çekişmelerle karşılaştırmıştır. “*Mısır, Suriye ve hatta Kudüs'te bile, asırlardır hatta en yakın zamanlara kadar rakip Hristiyan gruplar toplumun barışını bozmuş,*

51 Carlyle, *Shall Turkey Live or Die?*, s. 9.

52 Carlyle, *Shall Turkey Live or Die?*, s. 9.

53 Carlyle, *Shall Turkey Live or Die?*, s. 10.

acımasız düşmanlıkları, hilekarlıkları ve kanlı kavgalarıyla Hristiyan adını küçük düşürmüştür” diyen Carlyle, Müslüman Türklerin düzeni sağlamak için gücünü kullandığını, karşılıklı tahammülü teşvik ettiğini ve bir hakem olarak farklılıkları düzenleyerek uyumu sağlamak için çalıştığını belirtmiştir. *“Bu durum Hilal ve Haç'ın karşılaştırmalı konularına bakıldığında insanı utandırmaya yeter”*⁵⁴ demiştir. Özellikle Batı'daki iç savaşlar ve dini hoşgörüsüzlükler, Carlyle'a göre, Osmanlı yönetimindeki ılımlılık ve düzenle kıyaslandığında daha büyük sorunlara yol açmıştır. Osmanlıların farklı dini toplulukları barış içinde bir arada yaşatma konusundaki başarıları, Carlyle tarafından övgüyle karşılanmıştır. Osmanlı yönetimi, farklı inanç gruplarını aynı çatı altında bir arada tutarak, Batı'daki mezhepsel çatışmalara kıyasla daha az yıkıcı olmuştur.

Thomas Carlyle, Osmanlı İmparatorluğu'nun Hristiyan dünyası üzerindeki etkisini dini ve ahlaki bir çerçevede değerlendirmiştir. Ona göre, Osmanlı İmparatorluğu'nun Hristiyan dünyasındaki varlığı ve gücü, Batı'nın manevi ve ahlaki eksikliklerine bir tepki olarak Tanrı tarafından şekillendirilmiştir. Carlyle, Osmanlı Türklerini bir *“Tanrı'nın sopası”* olarak nitelendirmiştir. Ona göre, Osmanlı'nın yükselişi ve Batı üzerindeki etkisi, Hristiyan dünyasının manevi zayıflıklarına bir ceza olarak değerlendirilmelidir: *“Tanrı'nın Türk'ü Hristiyan alemi için cezalandırmak için kullanmış olması ve onun sabte tapmağını Yahudi ve Hristiyan mabetlerinin üzerine yerleştirmiş olması, bu cezanın nedenini sorgulamamızı gerektirir.”*⁵⁵ Carlyle, Osmanlı İmparatorluğu'nun Batı dünyasındaki etkisini değerlendirirken, Batı'nın Osmanlı'yı suçlamak yerine kendi içsel eksikliklerini sorgulaması gerektiğini vurgulamıştır. Ona göre, Türklerin Batı üzerindeki etkisi, yalnızca askeri bir tehdit değil, aynı zamanda Hristiyan dünyasının ahlaki ve manevi düşüşüne bir yanıt niteliğindedir. Bu bakış açısıyla Carlyle, Osmanlı İmparatorluğu'nun Hristiyan dünyasına yönelik etkisini bir ceza ve aynı zamanda bir uyarı olarak yorumlamıştır.

Son olarak, Carlyle, Batı'nın Osmanlı'ya yönelik müdahalelerini ve çifte standartlarını eleştirmiştir. *“Varsayalım ki Türk'ün Türkiye üzerinde hiçbir hakkı yok; elbette İngiltere, Fransa, Rusya ve Avusturya'nın da onu oradan çıkarma hakkı, onun orada bulunma hakkından daha fazla değildir. Ve onların Hristiyan uluslar olmaları, onlara yeni bir hak veya siyasi ayrıcalık tanımaz.”*⁵⁶ Ona göre, Hristiyan devletlerin, Osmanlı'nın yönetim sistemine dair eleştirileri, kendi yönetsel kusurlarını göz ardı eden bir çifte standart içermektedir. Carlyle, Batı'nın kendi eksikliklerini fark etmesi gerektiğini belirterek, Osmanlı'nın

54 Carlyle, *Shall Turkey Live or Die?*, s. 11.

55 Carlyle, *Shall Turkey Live or Die?*, s. 12.

56 Carlyle, *Shall Turkey Live or Die?*, s. 12.

varlığını yalnızca bir “tehdit” olarak görmenin yanlış bir tutum olduğunu savunmuştur. “*Eğer bir Türk, insan olarak bir Hristiyan kadar havayı soluma hakkına sahipse, Türkiye de bir devlet olarak İngiltere ya da Çin kadar var olma ve diğer devletler tarafından tanınma hakkına sahiptir*”⁵⁷ demiştir.

Metin devamında Thomas Carlyle, Batı’nın Osmanlı İmparatorluğu’na yönelik müdahalelerini sert bir şekilde eleştirmiş ve bu müdahalelerin doğal adalet ilkelerine aykırı olduğunu vurgulamıştır. Ona göre, Hristiyan devletlerin Osmanlı topraklarına kolektif olarak müdahale etme çabaları, uluslararası hukukun temel ilkelerini ihlal etmekte ve genellikle dini söylemler aracılığıyla meşrulaştırılmaktadır. Carlyle, bu tür girişimlerin arkasında çoğu zaman Batı’nın kendi çıkarlarını koruma çabalarının yattığını dile getirmiştir. Bu noktada, Batı’nın Osmanlı’ya yönelik çifte standartlı yaklaşımını şu şekilde açıklamıştır: “*Türk’ün Türkiye üzerinde hiçbir hakkı olmadığını varsaysak bile, İngiltere, Fransa, Rusya ve Avusturya’nın onu buradan çıkarma hakkı Türk’ün orada olma hakkından daha fazla değildir*”⁵⁸.

Carlyle ayrıca, Hristiyan devletlerin Osmanlı’ya yönelik müdahalelerini adalet ilkesini zedeleyen girişimler olarak tanımlamıştır. Ona göre, bu tür müdahaleler, Kilise’nin bütünlüğünü koruma iddiasıyla meşrulaştırılmaya çalışılsa da dini gerekçelerle yapılan adaletsizlikler kabul edilemezdir. Carlyle bunu şu şekilde ifade etmiştir: “*Eğer Hristiyan topluluklar, herhangi bir devletin kutsal topraklarının bir bölümünü sahiplenme veya bu hakkı kaybetme gerekçesiyle putperest ulusların haklarını çiğneyerek, Kilise’nin bütünlüğünü koruma ve Tanrı’nın haklarını savunma amacıyla bir araya geliyorsa, böyle karışıklık üzerine inşa edilmiş bir dinin var olmaması daha iyidir*”⁵⁹. Sonuç olarak, Carlyle, Batı’nın Osmanlı’ya yönelik müdahalelerinin dini gerekçelerle meşrulaştırılmasını eleştirirken, bu tür girişimlerin adalet ilkelerine aykırı olduğunu savunmuştur. Ona göre, Osmanlı’nın dini temelli yönetim sistemi, uluslararası meşruiyetini zedeleyen bir unsur değil, aksine toplumsal düzeni sağlamada etkili bir modeldir. Carlyle, Batı’nın dini dayanışma söylemi altında Osmanlı’nın haklarını ihlal eden müdahalelerinin, adalet ve hukukla bağdaşmadığını net bir şekilde ortaya koymuştur.

3. 3. İngiltere ve Osmanlı Arasındaki İlişkiler

Thomas Carlyle, *Shall Turkey Live or Die?* adlı eserinde, İngiltere’nin Osmanlı İmparatorluğu ile olan diplomatik ve ticari ilişkilerini analiz ederek bu ilişkilerdeki dini ve ahlaki çelişkileri açığa çıkarmıştır. Carlyle, İngiltere’nin

57 Carlyle, *Shall Turkey Live or Die?*, s. 14.

58 Carlyle, *Shall Turkey Live or Die?*, s. 13.

59 Carlyle, *Shall Turkey Live or Die?*, s. 14.

Osmanlı'yı bir müttefik olarak desteklemesinin temel nedeninin dini hassasiyetlerden ziyade ekonomik ve politik çıkarlar olduğunu vurgulamıştır. İngiltere'nin bu ilişkilere dair tutumunu şu şekilde eleştirmiştir: *"İngiltere'nin Osmanlı ile olan neredeyse kesintisiz dostluğunun, diğer devletlere karşı duyulan ticari ve bölgesel rekabetten kaynaklandığını göz ardı edemeyiz."*⁶⁰. Bu ifade, İngiltere'nin Osmanlı ile ilişkilerinde dini gerekçeler yerine çıkar temelli bir yaklaşımı benimsediğini açıkça ortaya koymaktadır.

Carlyle, İngiltere'nin Osmanlı İmparatorluğu'ndaki Hristiyan toplulukların haklarını savunma çabalarına da değinmiştir. Bu girişimleri kabul etmekle birlikte, bu tür eylemlerin arkasındaki gerçek motivasyonların dini hassasiyetlerden ziyade stratejik kaygılara dayandığını belirtmiştir. Carlyle'a göre, İngiltere'nin Osmanlı yönetimindeki Hristiyanları savunması, Rusya'nın genişleme politikalarına karşı Osmanlı'yı güçlü bir tampon bölge olarak görmesiyle ilişkilidir. Hristiyan toplulukların hakları adına gösterilen çabalar, Osmanlı'nın gücünü zayıflatırken İngiltere'nin kendi ticari ve stratejik çıkarlarını korumayı amaçlamıştır. Yunan bağımsızlık hareketi bağlamında, Carlyle, İngiltere'nin bu süreçte Hristiyanlık adına yaptığı girişimlerin çoğunun dini değil, politik temelli olduğunu savunmuştur. İngiltere'nin, Hristiyan toplulukların haklarını savunma adı altında kendi çıkarlarına hizmet eden bir politika izlediğini dile getiren Carlyle, bu durumu şu şekilde ifade etmiştir: *"Kendi çıkarlarımız için sürekli olarak 'sadık dostumuz' ve 'güçlü müttefikimiz' Türklerden bahsetmemiz ya manevi hassasiyetlerimizin körelmiş olduğunu ya da çıkarlarımız uğruna vicdanımızı susturduğumuzu gösteriyor."*⁶¹.

Carlyle ayrıca, İngiltere'nin Osmanlı ile olan ilişkilerinde dini söylemlerin çoğu zaman ekonomik ve politik kaygıları maskelemek için kullanıldığını belirtmiştir. Ona göre, İngiltere'nin Osmanlı'ya yaklaşımı, büyük ölçüde diğer Avrupa güçleriyle olan rekabetine ve Osmanlı'yı stratejik bir araç olarak görmesine dayanmıştır. İngiltere, Osmanlı'yı "sadık dost" olarak tanımlarken, aslında bu ilişkiyi ticari ve politik çıkarları doğrultusunda şekillendirmiştir. Carlyle'ın analizleri, İngiltere'nin dini değerler ve stratejik çıkarlar arasında yaşadığı çelişkiyi ele alırken, bu çelişkinin Osmanlı İmparatorluğu ile olan ilişkilerde belirgin hale geldiğini göstermektedir. İngiltere'nin, Rusya gibi güçlere karşı Osmanlı'yı bir denge unsuru olarak kullanma çabası, Carlyle'a göre, dini hassasiyetlerden ziyade ekonomik ve politik çıkarların yönlendirdiği bir politikadır. Bu analiz, İngiltere'nin Osmanlı'ya yönelik tutumunu derinlemesine eleştirirken, Batı'nın Doğu'ya yönelik yaklaşımındaki çıkar çatışmalarını da gözler önüne sermektedir.

60 Carlyle, *Shall Turkey Live or Die?*, s. 17.

61 Carlyle, *Shall Turkey Live or Die?*, s. 17-18.

3. 4. Rusya'ya Dair Değerlendirmeleri

Thomas Carlyle, eserinde Rusya'nın Osmanlı üzerindeki koruyuculuk iddialarını kapsamlı bir şekilde eleştirmiş ve bu iddiaların hem dini hem de siyasi gerekçelerle temellendirilemeyeceğini savunmuştur. Carlyle, Rusya'nın Doğu Hristiyanlarının koruyucusu olma rolüne dair ortaya koyduğu iddiaların, Avrupa'da dengesiz bir jeopolitik ortam yaratmaktan başka bir amaca hizmet etmediğini vurgulamıştır. Rusya'nın müdahaleci politikalarını, hukuka ve adalet ilkelerine aykırı bularak bu girişimlerin yalnızca Osmanlı'nın değil, Avrupa'daki siyasi istikrarın da zararına olduğunu belirtmiştir.

Rusya'nın Doğu Hristiyanlarının koruyuculuğuna yönelik iddialarını, bu iddiaların ardında yatan gerekçeleri ve sonuçlarını detaylı bir şekilde analiz etmiştir. Carlyle'a göre, Çar'ın iki rolü vardır: Öncelikle Rus Kilisesi'nin ruhani lideridir. İkinci rolü olarak, tüm Rusların otokratıdır. Ancak, Rusya'nın Osmanlı üzerindeki koruyuculuk iddiası dini temellere dayanmamaktadır. Zira Çar, yalnızca Rus Kilisesi'nin lideridir, tüm Ortodoks Kiliselerinin veya Doğu Hristiyan topluluklarının manevi lideri olma iddiasında bulunamaz. Carlyle, bu durumu şu sözlerle ifade etmektedir: "*Çar, Rus Kilisesi'nin ruhani lideridir. Ancak kendisinin tüm Yunan Kilisesi'nin, hele hele Ermenilerin, Nasturilerin veya Doğu Hristiyan topluluklarının... ruhani lideri olmadığını bilir.*"⁶². Her Doğu Kilisesi'nin kendine özgü bir lideri olduğunu belirten Carlyle, Çar'ın bu topluluklar üzerinde ne ilahi ne de insani bir otoriteye sahip olmadığını açıkça ifade etmektedir.

Rusya'nın Osmanlı üzerindeki müdahaleleri, Carlyle'a göre, yalnızca dini bir koruma misyonu değil, aynı zamanda bölgesel güç dengesini kendi lehine çevirmek için geliştirilmiş bir stratejidir. Prut Nehri'ni geçerken, bu hareketin bir savaş ilanı değil, yalnızca antlaşmaların uygulanmasını sağlamak için bir önlem olduğunu iddia eden Çar'ın, bu adımı meşrulaştırmaya çalışırken Türkiye'yi saldırgan gibi göstermeye çalıştığını öne sürmüştür. Carlyle, bu tür manipülatif politikalarla Rusya'nın hegemonyasını artırmayı amaçladığını ve Avrupa'daki istikrarı tehdit ettiğini belirtmiştir. Rusya'nın diğer Avrupa güçlerini zor durumda bırakmak için her adımda rakiplerini saldırgan gibi göstermeye çalıştığını belirterek: "*Çar, her adımda rakiplerini saldırgan gibi göstererek, ustaca bir çabayla onları dezavantajlı bir konuma sokmaya çalışmaktadır*"⁶³ demiştir. Bu tür stratejilerle Rusya, Osmanlı üzerindeki kontrolünü artırmayı hedeflemiş ve bu süreçte Avrupa devletlerini etkisiz hale getirmeye çalışmıştır.

62 Carlyle, *Shall Turkey Live or Die?*, s. 20.

63 Carlyle, *Shall Turkey Live or Die?*, s. 21.

Çar'ın manevi ve siyasi liderlik rollerinin birbirine sıkı sıkıya bağlı olduğunu ve bu durumun Osmanlı için ciddi bir tehdit oluşturduğunu savunmuştur. Carlyle, "*Aslında, onun koruma iddiası, koruyucusu olduğu tek grup hariç hemen hemen her sınıftı kapsayacaktır*" diyerek, Çar'ın dini koruyuculuk iddialarının kaçınılmaz olarak siyasi tahakküme yol açacağını iddia etmiştir. Bu bağlamda şu soruyu sormaktadır: "*Eğer Çar'ın Rusya'daki ruhani ve dünyevi liderlik rolleri ayrılmaz ise, bu iki rolü Türkiye'de de sergileyebileceği güce sahip olduğunda onları kim ayırabilir?*"⁶⁴. Carlyle'a göre bu durum, Rusya'nın Osmanlı'yı kendi siyasi etkisi altına alarak fiilen bir eyalete dönüştürme riski taşımaktadır. Rusya'nın yalnızca Hristiyanların koruyuculuğunu talep etmekle yetinmeyeceğini de öne süren Carlyle, bu bağlamda şu çarpıcı ifadeyi kullanmıştır: "*Ya Yahudi de Çar'ın merhamet nesnesi haline gelirse ve Çar, Suriye'yi Türklere alarak Yahudilere verirse? Çünkü Yahudilerin Filistin üzerindeki hakkı, Yunanların Türkiye üzerindeki hakkından kesinlikle daha güçlüdür*"⁶⁵. Carlyle'a göre bu tür iddialar, Rusya'nın dini koruyuculuk kisvesi altında jeopolitik hegemonya arayışını açıkça gözler önüne sermektedir.

Avrupa'nın Osmanlı'daki Hristiyan topluluklara yönelik adaletsizliklere zamanında müdahale etmemesi, Carlyle'ın eleştirilerinde önemli bir yer tutmaktadır. Ona göre, Avrupa devletlerinin pasifliği, Rusya'nın koruyuculuk iddialarına zemin hazırlamış ve bu iddiaları meşrulaştırmıştır. Carlyle, bu durumu şu şekilde ifade eder: "*Eğer diğer Avrupa hükümetleri, İngiltere ile birlikte, Osmanlı'daki Hristiyanların haklarını koruma konusunda zamanında ve kararlı bir duruş sergileseydi, Rusya'nın koruyucu iddiaları için sunduğu zayıf bahaneler bugünkü gibi kabul görmezdi*"⁶⁶. Rusya'nın Osmanlı üzerindeki "koruyuculuk" iddialarını ve bu iddiaların ardında yatan dini ve siyasi gerekçeleri eleştirel bir şekilde analiz ettiği bu bölümde Carlyle, Çar'ın koruyuculuk iddialarının dini bir misyondan ziyade stratejik çıkarlarla yönlendirilmiş politik bir araç olduğunu vurgulamıştır. Ona göre, Avrupa'nın pasifliği, Rusya'nın bu iddialarını güçlendirmiş ve Osmanlı üzerindeki baskıyı artırmasına olanak sağlamıştır. Bu politikaların yalnızca Osmanlı'nın toprak bütünlüğüne zarar vermemekle kalmadığını, aynı zamanda hukukun temel ilkelerini de zedelediğini ifade etmiştir.

3. 5. Avrupa'nın Rolü ve Sorumluluğu

Carlyle'a göre, Avrupa, tarih boyunca Türkiye'yi olduğu gibi kabul etmiş ve Türkiye'nin Hristiyanlara sağladığı ayrıcalıkların büyük bir kısmı,

64 Carlyle, *Shall Turkey Live or Die?*, s. 22.

65 Carlyle, *Shall Turkey Live or Die?*, s. 23.

66 Carlyle, *Shall Turkey Live or Die?*, s. 19.

kendi iradesiyle gerçekleştirmiştir. Bu ayrıcalıklar, Türkiye'nin Avrupa sistemine giriş koşullarının bir parçası olmamıştır, bu nedenle Türkiye'nin egemenlik haklarını sorgulamak için artık geç kalınmıştır. Carlyle, Osmanlı İmparatorluğu'nun hukuk çerçevesinde diğer devletlerle eşit düzeyde haklara sahip olduğunu savunmuş ve şu ifadeleri kullanmıştır: *“Türk, kamu hukuku açısından tüm dünyevi temellerde bizim yerimize sahip olduğumuz kadar haklı bir şekilde kendi yerine sahiptir”*⁶⁷.

Türkiye'nin ortadan kaldırılması ya da varlığının sorgulanmasının sadece adil bir şekilde yapılabileceğini ve bunun da uluslararası mutabakatla sağlanması gerektiğini vurgulamıştır. Ona göre, eğer Türkiye'nin varlığına son verilmesi gerektiğine inanılıyorsa, bu karar tüm ulusların ortak bir kararı olmalı ve adil bir temele dayanmalıdır. Ancak, böyle bir karara varılmadığı sürece, Türkiye'nin meşru haklarının korunması gereklidir. Carlyle, bu konuda şu ifadeyi kullanmıştır: *“Eğer Türkiye'yi bir kararla kaldıracaksanız, bunun ardından ne yapacağımızı biliyorsanız, bunu tüm ulusların mutabakatıyla yapın. Ancak, eğer Türkiye'nin kaldırılmasının haksız olduğunu düşünüyorsanız, Yunanistan'ı onun yerine koyamıyorsanız ya da ganimeti nasıl paylaşacağımız konusunda anlaşamıyorsanız, bu süreçte onu tüm hırsız ve haydutlardan koruyun”*⁶⁸. Carlyle, bu yaklaşımla adalet ve çıkarların birbirine zıt olmadığına işaret etmiştir. Ona göre, Osmanlı'nın Avrupa sistemindeki varlığı sorgulanabilir; ancak bu varlığı sonlandırma girişimi, yalnızca meşru ve kolektif bir mutabakat çerçevesinde gerçekleştirilebilir. Carlyle, Türklerin Osmanlı topraklarından çıkarılmasının ancak *“onları gönderen Yüce Gücün geri çekmesiyle”* mümkün olabileceğini ifade ederek, bu sürecin insani müdahalelerle değil, Tanrı'nın iradesiyle gerçekleşeceğini öne sürmüştür. Bu yaklaşımıyla Carlyle, Osmanlı'nın varlığını hem siyasi hem de manevi bir bağlamda savunmaktadır.

Carlyle, Avrupa'nın Rusya'ya duyduğu korkunun gerçekçi olduğunu ve Rusya'nın yalnızca Osmanlı'ya değil, tüm Avrupa'nın özgürlük ve istikrarına tehdit oluşturduğunu ifade etmiştir. Rusya'nın hegemonik politikalarının hukuka aykırı olduğunu ve bu politikaların yalnızca Osmanlı'nın değil, Avrupa'nın da zararına olduğunu savunan Carlyle; *“Rusya'nın Karadeniz'i kapalı bir deniz, Baltık'ı kapalı bir bölge veya Tuna'yu kapalı bir nehir haline getirmesine izin vermemeliyiz. Aynı şekilde, Bornholm'u bir Rus cephaneliği, Kattegat'ı bir Rus kontrol noktası, İskandinavya'yu bir Rus eyaleti, Danimarka'yu bir Rus çıkarma noktası ya da İran'ı bir Rus geçiş yolu haline dönüştürmesine engel*

67 Carlyle, *Shall Turkey Live or Die?*, s. 24-25.

68 Carlyle, *Shall Turkey Live or Die?*, s. 25.

olmalıyız.⁶⁹ demiştir. Carlyle, Avrupa'nın birleşik bir duruş sergileyerek bu tehditlere karşı koyması gerektiğini, ancak bu duruşun hukukun ve adaletin temel ilkelerine dayanması gerektiğini ifade etmiştir: “Hiç kimse, kaçınması gereken bir çatışmaya müdahale etmemelidir; ancak yapması gerekenler, kararsız kalmamalıdır. Doğru tarafı seçmeli ve bunu tam bir kararlılıkla yapmalıdır; çünkü kararsızlık, her şeyi riske atabilir.”⁷⁰ Kararsızlığın Avrupa'daki siyasi dengeleri daha büyük bir tehlikeye atacağına dikkat çeken Carlyle, Avusturya ile Prusya'nın Rusya'nın etkisine girmesi durumunda iç ve dış isyanların ortaya çıkacağını şu şekilde ifade etmiştir: “Avusturya, yoksulluk ya da minnettarlık nedeniyle ya da Prusya, aile bağları dolayısıyla Rusya tarafından kazanılır veya tarafsız hale getirilirse, bunun neredeyse kesin olarak iç isyan ve İtalya ya da Ren bölgesinde dış fetihlerle mülk kaybı riski taşıdığı bilmelidirler”⁷¹. İnsanların kendi iradeleriyle kurtarıcı olamayacaklarını ve ilahi planları gerçekleştirme çabalarının yetersiz kalacağını savunan Carlyle, insanlara Tanrı'nın kurtuluşunu beklerken görevlerini kesin bir şekilde yerine getirmeleri gerektiğini belirtmiştir. Son olarak Carlyle, devrimcilere karşı alınacak tavırda adaleti ve ahlaki duruşu vurgulayarak kitabını bu cümlelerle tamamlamıştır: “Devrimciler ne kadar kötü ya da Tanrı'ya küfür eder nitelikte olursa olsun, onları yeryüzünden yok etmeye kalkışan bir kişi, kendi vicdanında lekesiz olmalıdır. Böyle bir kişi, halkının Çobanı olmadığını ve sürüsünü sevmeyişini, yalnızca yünlerini arzuladığını hisseder”⁷².

4. Sonuç

Osmanlı İmparatorluğu'nun kaderini tartışan Thomas Carlyle'ın *Shall Turkey Live or Die?* adlı eseri, üzerinde yeterince çalışma yapılmamış ve genel olarak pek bilinmeyen, ancak oldukça önemli bir kaynak olarak dikkat çekmektedir. Eserin yazarı olan İskoç Thomas Carlyle, eğitimini Edinburgh Üniversitesi'nde tamamlamış, kariyerine hukuk alanında başlamış ve daha sonra dini ve teolojik meseleler üzerine yoğunlaşmıştır. Katolik Apostolik Kilisesi'nin bir havarisi olarak genellikle dini ve ahlaki konulara odaklanan Carlyle, tanıdığı olduğu Kırım Savaşı ile Avrupa'da ortaya çıkan gelişmelere kayıtsız kalmamış ve bu önemli meseleye dair görüşlerini eserinde dile getirmiştir. Eserin ortaya çıkışı, XIX. yüzyılın ortalarında Avrupa'da güç dengelerinin yeniden şekillendiği ve Kırım Savaşı'nın uluslararası politikaları derinden etkilediği bir dönemin ürünü olarak değerlendirilebilir. Zira Carlyle'ın bu eseri, Osmanlı İmparatorluğu'nun geleceğinin Batı'nın

69 Carlyle, *Shall Turkey Live or Die?*, s. 29.

70 Carlyle, *Shall Turkey Live or Die?*, s. 30.

71 Carlyle, *Shall Turkey Live or Die?*, s. 30.

72 Carlyle, *Shall Turkey Live or Die?*, s. 31.

müdahaleci politikaları ve Rusya'nın yayılmacı stratejileriyle nasıl şekilleneceği üzerine yapılan tartışmaların yoğun olduğu bir dönemde yazılmıştır.

Thomas Carlyle'in eseri, XIX. yüzyılın siyasi bağlamında Osmanlı İmparatorluğu'nun kaderi üzerine önemli bir tartışma sunmaktadır. Eser, Kırım Savaşı'nın yalnızca askeri bir mücadele değil, aynı zamanda Batı'nın ideolojik, dini ve ahlaki temellerini sorgulamaya sebep olan bir süreç olarak ele alınması gerektiğini savunmaktadır. Carlyle, Osmanlı İmparatorluğu'nu Avrupa'nın jeopolitik dengelerindeki merkezi bir aktör olarak tanımlarken, Batı'nın müdahaleci ve çıkarıcı politikalarını eleştirmektedir. Bu çerçevede, Osmanlı İmparatorluğu'nun dini hoşgörüsüne ve yönetim anlayışındaki adalet ilkelerine dikkat çekerek, Batı dünyasının tutarsızlıklarını gözler önüne sermektedir. Eserin temel argümanlarından biri, Osmanlı İmparatorluğu'nun yalnızca bir devlet veya askeri güç olmadığı, aynı zamanda Avrupa'nın dini ve kültürel yapısında bir denge unsuru olduğu şeklindeki değerlendirmesidir. Böylelikle Osmanlı, sadece topraklarıyla değil, toplumsal yapısı ve kültürel politikalarıyla da Avrupa siyasetinde önemli bir yer tutmuştur. Carlyle, Osmanlı yönetim sisteminin Batı'daki mezhep çatışmaları ve dini hoşgörüsüzlikle kıyaslandığında daha insancıl bir yaklaşım sergilediğini öne sürmüştür. Bu bağlamda, Osmanlı'nın yükselişini ve Batı üzerindeki etkisini "*Tanrı'nın bir yargısı*" olarak nitelendirmiş ve Batı dünyasının kendi ahlaki ve manevi eksikliklerini sorgulaması gerektiğini savunmuştur. Carlyle, bu görüşüyle, Osmanlı İmparatorluğu'na yönelik Batı toplumlarında var olan olumsuz yargılara karşı eleştirel bir bakış açısı geliştirmiştir.

Eser, Batılı devletlerin Osmanlı topraklarına yönelik müdahalelerini sorgularken hukuk ilkelerine vurgu yapmaktadır. Carlyle, Batı'nın çıkar odaklı politikalarının adalet ve insan hakları ilkelerini zedelediğini belirterek, Osmanlı'nın varlığının ancak uluslararası mutabakat ve doğal süreçlerle şekillendirilmesi gerektiğini ifade etmiştir. Özellikle Rusya'nın dini koruyuculuk iddialarını yayılmacı bir strateji olarak değerlendiren Carlyle, bu tür girişimlerin yalnızca Osmanlı'nın değil, Avrupa'nın genel dengelerinin de zararına olduğunu savunmuştur. Carlyle'in bu eseri, Osmanlı İmparatorluğu'nun Kırım Savaşı bağlamındaki durumunu değil, aynı zamanda Batı'nın uluslararası politikadaki ahlaki zaafalarını da ele alan kapsamlı bir çalışmadır. Carlyle, eserinde hem eleştirel bir yaklaşım benimseyerek hem de Batı ve Osmanlı arasındaki karmaşık ilişkileri çözümlenerek, döneminin ötesine geçen bir değerlendirme sunmuştur. Carlyle'in sunduğu eleştiriler ve öneriler, ahlaki bir sorgulamanın parçası olarak bugün de geçerliliğini korumaktadır. Eser, Batı'nın sadece Osmanlı İmparatorluğu'na değil, genel olarak doğu toplumlarına yönelik tavrını sorgularken, aynı zamanda

uluslararası ilişkilerde ahlaki değerlerin dikkate alınması gerekliliğine vurgu yapmaktadır.

Shall Turkey Live or Die?, Carlyle'in dini perspektifini siyasi bir analizle birleştirdiği ve Osmanlı İmparatorluğu'nun uluslararası sistemdeki önemine dikkat çektiği bir çalışma olarak öne çıkmaktadır. Bu eser, yazarın diğer çalışmalarından farklı bir bağlamda ortaya çıkmış ve dini konulara yoğunlaşan yazarın böyle bir eseri neden yazdığı tam olarak tespit edilememiş olsa da, dönemin siyasi ve dini meselelerini anlamak için önemli bir kaynak olarak görülmektedir.

Kaynakça

- BOASE, Frederic, “Carlyle, Thomas”, *Modern English Biography: Containing Many Thousand Concise Memoirs of Persons who have died since the year 1850*, Vol. I., A-H, Truro: Netherton and Worth, 1892, s. 550.
- BOASE, George Clement, “Carlyle, Thomas (1803-1855)”, *Dictionary of National Biography*, Ed. Leslie Stephen, Vol. IX, New York: Macmillan And Co. London: Smith, Elder&Co., 1887, s. 110-111.
- CARLYLE, Thomas (of the Scottish Bar), *The Moral Phenomena of Germany*, Second Edition-Enlarged, London: William Edward Painter, 1845.
- CARLYLE, Thomas [A Layman], *An Essay to Illustrate the Foundation, the Necessity, the Nature, and the Evidences of Christianity; and to Connect True Philosophy with the Bible*. Edinburgh: Waugh and Innes; M. Ogle, Glasgow; James Duncan, London, 1827.
- CARLYLE, Thomas [by the author of “The Word Made Flesh”], *Letter to the Editor of the Christian Instructor*, Edinburgh: John Lindsay&Co., 1830.
- CARLYLE, Thomas [of the Scottish Bar], *A Short History of The Apostolic Work: Translated from the German*, London: George Barclay, Castle Street, Leicester Square, 1851.
- CARLYLE, Thomas [of the Scottish Bar], *Apostles Given, Lost and Restored*, London: C. Goodall&Son, 1853.
- CARLYLE, Thomas [of the Scottish Bar], *Collected Writings of the late Thomas Carlyle*, London: T. Bosworth, 1878.
- CARLYLE, Thomas [of the Scottish Bar], *Extracts from Divines, on the Humanity of Christ*, Edinburgh: John Lindsay&Co., 1830.
- CARLYLE, Thomas [of the Scottish Bar], *On Our Present Position in Spiritual Christianity*, London: C. Goodall&Son, 1853.
- CARLYLE, Thomas [of the Scottish Bar], *On Symbols in Worship*, London: C. Goodall&Son, 1853.
- CARLYLE, Thomas [of the Scottish Bar], *On the Epistles to the Seven Churches*, London: C. Goodall&Son, 1854.
- CARLYLE, Thomas [of the Scottish Bar], *On the Office of the Paraclete in the Prayers of the Church*, London: C. Goodall&Son, 1853.
- CARLYLE, Thomas [of the Scottish Bar], *The Church of Christ, in her Offices, Gifts and Privileges, taken solely from the Word of God*, Edinburgh: W. Oliphant&Son, 1834.
- CARLYLE, Thomas [of the Scottish Bar], *The Door of Hope for Britain*, London: T. Bosworth, 1853.
- CARLYLE, Thomas [of the Scottish Bar], *The Door of Hope for Christendom*, London: T. Bosworth, 1853.

- CARLYLE, Thomas [of the Scottish Bar], *The One Catholic Supremacy, the Divine Salvation of the Church*, London: John Ollivier, 1851.
- CARLYLE, Thomas [of the Scottish Bar], *Warning for the Unwary Against Spiritual Evil*, London: C. Goodall&Son, 1854.
- CARLYLE, Thomas, *Blicke eines Engländers in die kirchlichen und socialen Zustände Deutschlands*, Breslau: J. Max, 1870.
- CARLYLE, Thomas, Heinrich Wilhelm Josias Thiersch, *The History of the Christian Church. Translated from the German. (Vol. 1. The Church in the Apostolic Age)*, 1852.
- CARLYLE, Thomas, *Kabramanlar*, Çev. Behzat Tañç, İstanbul: Ötüken Neşriyat, 2004.
- CARLYLE, Thomas, *Kabramanlar, Kabramanlara Tapınmak ve Tarihte Kabramanlar Üzerine*, Çev. Zeynep Ünalın, İstanbul: Saltokur, 2021.
- CARLYLE, Thomas, *On the Sacrament of Baptism*, London: T. Bosworth, 1850.
- CARLYLE, Thomas, *Pleadings with my Mother: The Church in Scotland, The Substance of four Lectures Delivered*, Edinburgh: T. C. Jack, 1854.
- CARLYLE, Thomas, *Shall Turkey Live or Die?*, London: Thomas Bosworth, 1854.
- CARLYLE, Thomas, *The First Resurrection and Second Death or the Kingdom to Come*, Edinburgh: J. Lindsay&Co., 1830.
- CARLYLE, Thomas, *The Word Made Flesh: or the True Humanity of God in Christ Demonstrated From the Scriptures*, Edinburgh: John Lindsay&Co., 1829.
- DORRIES, David W., *Edward Irving's Incarnational Christology*, Fairfax, VA: Xulan Press: 2002.
- FLEGG, Columba Graham, *The Catholic Apostolic Church: its history, ecclesiology, liturgy and eschatology*, PhD thesis. The Open University, (United Kingdom), 1990.
- GRAHAM, H. G., "The Two Carlyles", *The Athenaeum*, No. 2794, 14 May 1881, s. 654.
- GRASS, Tim, *The Lord's Work: A History of the Catholic Apostolic Church*, Eugene, Oregon: Picwick Publications, 2017.
- HENKE, Manfred, *Unterwegs zur Neuapostolischen Kirche: 150 Jahre Kirchengeschichte*. Neuapostolische Kirche, 2014.
- KRÄMER, Franz, *Thomas Carlyle of the Scottish Bar (1803-1855)*, (SEGES: textes et études philologiques et littéraires), Universitätsverlag, Freiburg, 1966.
- SCHUSTER, Dirk, "Das Königreich Sachsen und seine neuen Apostel: Die Neuapostolische Gemeinde in Leipzig", I. Edenheiser (Ed.), *Von Aposteln bis Zionisten: Religiöse Kultur im Leipzig des Kaiserreichs*, Marburg: diagonal-Verlag: 2010.

- SHANKS, Douglas A., *The Life and Thought of John McLeod Campbell*, University of Glasgow for the Degree of Ph. D. in the Faculty of Divinity, United Kingdom, 1958.
- STUNT, Timothy C. F., “Carlyle, Thomas (1803-1855): Apostle of the Catholic Apostolic Church and German Scholar”, *Oxford Dictionary of National Biography: in association with the British Academy From the Earliest times to the year 2000*, Ed. H. C. G. Matthew, Brian Harrison, Vol. 10, (Cape-Chancellor), Oxford: Oxford University Press, 2004, s. 163-164.

İpek Böceği Türleri, Koza Özellikleri Ve Kumaş Örnekleri

Berna İleri¹

Özet

İpek, yaklaşık 5.500 yıl önce Çin'de başlayan hikayesi ile bugün bütün dünyada en önemli tekstil hammaddelerinden biridir. İpeğin hammaddesi olan koza, ipek böceği tarafından üretilen hayvansal kökenli bir protein lifidir. İpek böceği yetiştiriciliği evcilleştirerek ya da doğal ortamında (yabani) binlerce yıldır yapılmaktadır. Bombycidae familyasından olan ve ipekböceği veya dut ipek güvesi olarak da bilinen *Bombyx mori* (L.) tek bir türden gelmektedir. *Bombyx Mori* Çin'de MÖ 4000 civarında evcilleştirerek bugün dünyada ticari amaçla en çok üretilen ipek böceği türü olmuştur. Dut yaprağı ile beslediği için dut ipek böceği (mulberry silkworm) olarak adlandırılır. Bu tür haricinde yabani ipek böceği (wild silkworm) türleri olan Muga, Tasar ve Eri ipek böceği türleri bulunmaktadır. Bu türler dut yaprağı dışında başka ağaçlardan ve yapraklardan beslenir.

Günümüzde dünya ipek ticaretinin %90'nını dut ipek böcekçiliği oluştururken geri kalan %10'luk üretim ise yabani ipek böcekçiliği oluşturmaktadır. Tekstil sektörü başta olmak üzere, endüstri, ilaç, kozmetik ya da farklı amaçlar için ipek böceği yetiştiriciliği toplumlarda her zaman görülmüştür. Bu makalede dut ipek böcekleri ve yabani ipek böceklerinin özellikleri, kozalarının yapısı ve elde edilen kumaş özellikleri örnekler ile açıklanmıştır.

GİRİŞ

İpek hayvansal kökenli bir lifdir. Birçok hayvan tutunma, avlarını yakalama (örümcekler) veya koruyucu bir kılıf oluşturma (Lepidopteron kozaları) için ipek salgılar (Priyadharshini ve Maria Joncy, 2016, s. 61). İpek proteinlerinin özellikleri, onları üreten organizmalar tarafından belirlenir; örümcekler, ipekböcekleri ve arılar gibi ipek taşıyan organizmanın kendine özgü ipek

1 Doç. Dr. Çanakkale Onsekiz Mart Üniversitesi Güzel Sanatlar Fakültesi Geleneksel Türk Sanatları Bölümü, berna.ileri@comu.edu.tr, Orchid: 0000-0003-2203-5696









proteini özelliği vardır. Bu nedenle, bilim dünyası ipek proteinlerinin karakteristik özelliklerine sahip yeni ipek taşıyan organizmalar bulmak için çalışmalar yürütmektedir. Ancak, ipek salgılayan yeni organizmaları keşfetme çabaları henüz yeterli sonuçlar vermemiştir (Yang vd, 2011, s.1744).

İpek böceği yetiştiriciliği evcilleştirerek ya da doğal ortamında (yabani) binlerce yıldır yapılmaktadır. Kumaş üretimi ya da farklı amaçlar için ipek böceği yetiştiriciliği toplumlarda her zaman görülmüştür. İpek böceklerinin oluşturduğu ağların ve kozaların yüzey dokusunun kumaş, kâğıt ve deri gibi görüntü vermesi eski kültürlerde bu malzemeye olan talebin artmasına neden olmuştur. Bugün dünyadaki ipek ticaretinin %90'ından (1) fazlası, Bombycidae familyasından ipekböceği veya dut ipek güvesi, *Bombyx mori* (L.) adı verilen tek bir türden gelmektedir. *Bombyx Mori*'yi evcilleştirerek ipek yetiştiriciliği Çin'de MÖ 4000 civarında veya daha da önce başladı. Bugün dünya çapında eğitim, bilimsel çalışma ve tekstil üretimi için kullanılmaktadır (Peigler, 1993, s. 151; Zanier, 2020, 13).

İpek böcekleri, dut (Lepidoptera: Bombycidae) ve dut olmayan (Lepidoptera: Saturniidae, Lasiocampidae) bitkilerle beslenenler olmak üzere iki ana gruba ayrılır. İpek böceği, *Bombyx mori* (Lepidoptera: Bombycidae), Lepidoptera takımında en iyi karakterize edilmiş böceklerinden biridir, dutla beslenen gruptadır ve tek evcilleştirilmiş böcektir. *Bombyx mori* ipek böceğinin ataları yabani *Bombyx mandarina*'dır (Ulaşlı ve diğerleri, 2021, 267). *B. mori*'nin tırtılları beyazdır ve dut dallarına tutunamazlar. Kelebekleri ise uçamaz. *B. mandarina*'nın benekli yapıda tırtılları ise oldukça farklıdır, dut dallarına tutunabilirler ve serbestçe hareket ederler. Kahverengi kelebekleri ışığa uçarlar (Peigler, 1993, s. 151).

Dünyada ticari olarak bilinen ve üretilen dört tür doğal ipek vardır. Bunlar arasında *Bombyx mori* L. (dut ipek böceği) en önemlisidir. Neredeyse dünya ipek üretiminin %90'nına katkıda bulunur, bu nedenle genel olarak "ipek" terimi dut ipekböceğinin ipeğini ifade eder. Ticari olarak önemli olan diğer üç tür ise Saturniidae familyasına giren, dut ağacı dışında başka ağaç yaprakları ile beslenen ipek böcekleridir. Eri, Tasar ve Muga ipeği elde edilen ipek böceği türleri ile dut yaprağı ile *Bombyx mori* L., ipekböcekleri, bunlardan elde edilen kozalar ve tekstiller bu çalışmanın konusunu oluşturmaktadır.

Tablo 1: Dünyada ticari olarak bilinen ve üretilen dört tür doğal ipek kozası.

İpek kozasının adı	Koza görseli	Koza lifi
Dut İpek kozası Mulberry Silkworm		
Eri ipek kozası		
Tasar (Tussar) ipek kozası		
Muga ipek kozası		

Kaynak: Silk Mark Organization of India, About Silk - Silkalay, (Erişim Tarihi: 08.08.2024)

1. Dut İpek böceği- Mulberry Silkworm (*Bombyx mori* L.):

Ilıman ve subtropikal iklimin hâkim olduğu bölgelerde ipek böceği (*Bombyx mori* L.) yetiştiriciliği taze dut yapraklarının bol olduğu sürece sadece ilkbahar mevsiminde yılda bir defa, az da olsa bazı bölgelerde sonbahar mevsiminde de olmak üzere yılda iki defa yapılabilmektedir. Diğer yandan dut yapraklarındaki gelişimin bütün bir yıl boyunca devam ettiği tropikal iklim koşullarının hüküm sürdüğü bazı bölgelerde ise yılda 5–7

defa yapılabilir (Gürel, 2023, 174). Dut ağacı dışında başka ağaç yaprakları ile beslenen ipek böcekleri bütün yıl boyunca üretime devam eden yabancı ipek böceği (non-mulberry silk- wild silkworms) olarak da adlandırılan gruptur (2).

Dut yaprağıyla beslenen en yaygın ipek böceğidir. İpek böceklerinin yumurtaları ilk baharda aktif hale gelir. Yumurtanın kuluçka dönemi 11-14 gündür. İpek böceği yumurtalarından çıkan ilk evre larvaları siyah, sonraki evre larvaları beyazdır ve bu dönem yaklaşık 25-28 gün sürer. Krizalit devresi 12-15 gün ve ergin (kelebek) devresi 6-10 gün sürer. Damızlık bırakılan erginler (kelebek) temmuz başında yumurta yapar, dişi bir kelebek 400-600 adet yumurta bırakır. Elde edilen yumurtalar bir sonraki ilk bahara kadar özel koşullarda saklanır (Ulaşlı ve diğerleri, 2021, 267; Şahan, 2011, 18).

İpek böceğinin dört farklı hayat dönemi bulunmakla birlikte yaşamında tam bir metamorfoz (başkalaşım) görülmektedir. Yumurta, larva, krizalit (pupa) ve ergin (kelebek) dönemleri olarak tanımlanan bu süreç, ırk özelliklerine ve yaşam koşullarına göre 6-8 hafta sürmektedir. Yumurtadan (3) ilk çıktıklarında larvanın boyu 2-3 mm, ağırlığı 0,5 mg'dır. 25-28 gün olan yaşam süresince larva 5 yaş 4 uyku dönemi geçirir. Larva döneminde ipekböceği 4 defa deri değiştirerek hızla büyür. İpek böceği deri değiştirirken dut yaprağı yemeden en az 24 saat hareketsiz kalır. Bu devre deri değiştirme ya da uyku devresi olarak adlandırılır (Şahan 2011, 21; Gürel, 2023, 174). Beşinci yaş döneminde larvanın boyu 8-9 cm, ağırlığı ise ilk ağırlığının yaklaşık 10.000 katına 4-5 grama ulaşır. Yani birinci yaşında 0,45 mgr olan bir ipek böceği 5. yaşın sonunda 10.000 kat büyüyerek 4,5 gr ağırlığına gelir. Beşinci yaşa kadar uyku süreleri hariç dut yaprağı ile beslenen larva, beşinci yaşında en uzun süren yaş dönemi olarak yaklaşık 8 gün geçirir ve dut yaprağını en fazla tükettiği dönemdir (Şahan, 2011, 21-24; Adanır, 2015, 137,138; Gürel, 2023, 174). İpek böceği larvası 5. yaşın sonunda yaprak yemeyi bırakır ve 2-3 gün içerisinde vücudunun her iki tarafındaki ipek bezlerinden salgıladığı ipek lifi ile baş ve gövde hareketleri ile 8 hareketi yaparak kendisini içine hapsettiği kozasını örer (Adanır, 2015, 137). Koza örümü esnasında larva başını dakikada 70-80 defa oynatarak, dakikada 15 cm ipek lifi ördüğü yapılan tespitlerdendir (Şahan, 2011, 78).

İpek böceği baş kısmında bulunan iki büyük salgı bezinden fibroin, iki küçük salgı bezinden ise yapışkan özellik gösteren ve fibroinden oluşmuş lif kısmını bir arada tutan serisin salgılanır. İpek lifinin ağırlığının yaklaşık %76'sını fibroin ve %22'sini serisin oluşturmaktadır. Bu salgılar hava ile temas edince sertleşir. İpek böceği kozasından yaklaşık 1200-1600 m lif çıkmakla birlikte uzunluğu 3000 m'yi bulan liflerde ölçülmüştür (Adanır,

2015, 138; Şahan, 2011, 91). İpek böceğinin ördüğü koza kalitesi ve elde edilen lif özelliği böceğin ırkına, dut yaprağının kalitesine, böceğin verimli beslenmesi ve mevsimsel faktörlere göre değişmektedir.

İpek böcekçiliği (sericulture) tanımı, dut ağacı yetiştirme, dut yaprakları hasadı, ipekböceği yetiştirme, koza hasadı ve bunlardan yaygın olarak “ham ipek” olarak bilinen ipek ipliklerinin çekilmesi işlemlerini içeren bir kavram olarak tanımlanmaktadır.

İpeğin çok geniş bir kullanım alanı bulunmaktadır. Protein, fibroin ve serisin salgıları ilaç ve kozmetik sanayi olmak üzere, endüstri sanayinde kullanımı olmakla birlikte en çok tekstil sektöründe kullanım alanı bulunmaktadır. Yastık, nevresim, çarşaf vb gibi ev tekstili grubunda ve elbise, gömlek, pijama, fular, kravat gibi giyim ve aksesuar alanına kadar geniş bir kullanım yelpazesi vardır.



*Fotoğraf 1: Dut ipek böceği larvası.
Mulberry Silkworm (Bombyx mori L.)
(Berna İleri arşivi)*



*Fotoğraf 2: İpek kozası
(Berna İleri arşivi)*



*Fotoğraf 3: Kozadan çekilmiş ipek lifleri
(Berna İleri arşivi)*



*Fotoğraf 4: İpek el dokuma, Harbiye,
Hatay.
(Berna İleri arşivi)*

2. Dut ipek böceği dışındaki diğer türler (wild silkworm veya non-mulberry silk):

Mulberry silkworm yani dut ipek böceğinden sonra ticari olarak önemli bir üretim hacmi olan üç tür bulunmaktadır. Dut ağacı dışında başka ağaç yaprakları ile beslenen yabani ipek böcekleri (wild silkworm veya non-mulberry silk): Tasar (Tussar) ipek böceği, Eri ipek böceği ve Muga ipek böceği türleridir.

İpekçilik (ipek böceği yetiştirmek, koza eldesi, iplik yapımı ve dokuma) özellikle yoksul köylerde ekonomik geçimi sağlayan bir meslek koludur. Dut ipek böceği evlerde yapılırken, tasar, eri ve muga ipek böcekçiliği orman tabanlı bir beslenme alanı gerektirir. Bu süreç hem ormanların daha fazla zenginleştirilmesi ve bakımını gerektirirken hem de orman ve çevresinde yaşayan köylüler için ciddi bir iş kaynağıdır. Hindistan, dünyada Dut, Eri, Tasar ve Muga olmak üzere dört ipek çeşidini de üreten tek ülkedir (Dewangan, 2017,32). Çin, Japonya, Vietnam, Etiyopya, Tayland gibi ülkelerde dut ipek böcekçiliğinin (mulberry silkworm) yanısıra, yoğun biçimde yabani ipek böcekçiliği de yapılmaktadır. Bu ipek böceklerinin özellikleri, kozaları ve elde edilen kumaş örnekleri ise aşağıda açıklanmıştır.

2.1. Tasar (Tussar) ipek böceği (Antheraea): Tasar ipek böcekleri *Antheraea* cinsine aittir ve hepsi yabani ipek böceğidir. En çok üretim Çin'de yapılmaktadır. Çin tasar ipek böceği *Antherae pernyi Guerin*, önem bakımından bir sonraki sırada olan Hint tasar ipek böceği *Antheraea mylitta Dury* ve Japonya'ya özgü olan ve yeşil koza üreten Japon tasar ipek böceği *Antheraea yamamai Querin (tensan ipeği)* gibi birçok çeşidi vardır. Meşe ve benzeri ağaç yaprakları ile beslenirler ve evcilleşmemiş bir türdür. Dut ipek böceği (mulberry silkworm) türünden sonra en çok ipek üretimi yapılan ipek böceğidir. Yılda bir veya iki kez koza üretimi yapılmaktadır (4).



Fotoğraf 5: Hint Tasar ipek böceği 5. evre (Dewangan, S. (2017). s. 38)



Fotoğraf 6: Hint Tasar ipek kozaları (*Antheraea mylitta*) (5)



Fotoğraf 7: Japon Tasar ipek kozası (Antheraea yamamai) (6)



Fotoğraf 8: Çin tasar ipek böceği (Antheraea pernyi) ve kozası (7)



Fotoğraf 9: 1970'lerde Hindistan'da el dokuması bir ipek kumaş örneği. Hint tasar ipek böceği (Antheraea mylitta) kozalarından elde edilmiş doğal renkli bu kumaşa katia (kethe) denir (Florida Müzesi Yabani İpek Tekstilleri -wild silk- koleksiyonu) (8).



Fotoğraf 10: Çin'in Liaoning Eyaletinden tasar ipeğinden (Antheraea pernyi) yapılan el dokuması kumaş örneği (Mississippi State Üniversitesi Entomoloji Müzesi Yabani İpek Tekstilleri -wild silk- koleksiyonu) (9)

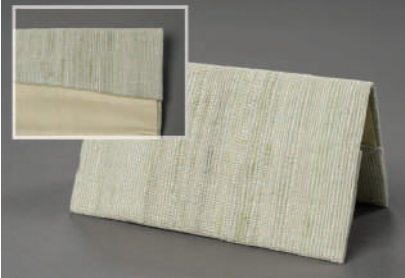

Fotoğraf 11: Japonya'da üretilen tensan ipeği (Antheraea yamamai) ile yapılan kartvizit kutusu. Bu yerel, yeşilimsi ipek Japon toplumunda oldukça değerlidir; bu yüzden çok pahalıdır (Florida Müzesi Yabani İpek Tekstilleri -wild silk- koleksiyonu) (10)

2.2. Eri ipek böceği (*Phiosamia ricini*): Denizden yaklaşık 5000 fit (1524 m) rakım yüksek alanlarda yetişen hint yağı ağacı yaprağı yiyerek beslenen ipek böceği türüdür. Hindistan'da belirli bölgelerde özellikle (ev dışında) büyük hint yağı ağacı yetiştirme alanları oluşturulmuştur. Bu açıdan da evcilleştirilmiş bir tür olarak kabul edilir. Yılda 4-6 dönem koza üretimi mümkündür. Kozalarının rengi kırık beyaz ve kiremit kırmızı rengindedir. Eri ipeği, aynı zamanda *Endi ipeği* olarak da bilinir ve dünya yabani ipek üretiminde Çin tasar ipeğinden (tussar) sonra ikinci sıradadır. Eri ipeğinin %96'sından fazlası Kuzeydoğu Hindistan'da, özellikle Assam, Meghalaya ve Manipur'da üretilir, ancak küçük miktarlarda Hindistan'ın diğer eyaletlerinden de yapılır. Eri ipeği ayrıca Japonya, Tayland, Vietnam, Çin ve diğer güneydoğu Asya ülkelerinde de yetiştirilir. 2001'den beri Etiyopya'da da başarıyla üretilmektedir. Burada adil ticaret ve yoksulluğun azaltılması aracı olarak başarılı bir ev endüstrisi haline gelmiştir. Kuzeydoğu Hindistan'da geleneksel etnik giysilerde (çadarlar- chaddars, şalvarlar, eşarplar vb.) ve yatak örtülerinde kullanılır. Tibet, Bhutan ve Nepal'deki Budist rahipler genellikle eri ipeğinden yapılmış giysiler giyer. Assam ve Meghalaya'nın alt sınıfları ve kabile halkları ise genellikle giysi ve yatak takımları için eri ipeği kullanırlar (Panda, 2014, s.50; Peigler ve Luikham, 2013, s. 231).





Fotoğraf 12: Eri ipek böceği (Das, T., Kalita, D. & Das, M. 2023)



Fotoğraf 13: Eri ipek kozaları (11)

	
<p><i>Fotoğraf 14: Eri ipek ipliği (12)</i></p>	<p><i>Fotoğraf 15: Hindistan, Uttarakhand'ta dokunmuş el dokuması %100 eri ipeğinden atkı doğal bej rengindedir. Dokuma Kiran Purohit-Badola tarafından tasarlanmıştır. Ölçüleri 33 cm X 178 cm'dir (Florida Müzesi Yabani İpek Tekstilleri -wild silk-koleksiyonu) (13)</i></p>

2.3. Muga ipek böceği (*Antheraea assamensis*): Hindistan'a özgü yarı evcil bir ipek böceği türüdür. Yılda 5-6 defa yetiştirilerek koza alınabilir. Som (*Persea bombycina*) ve Soalu ağaç yaprakları muga ipekböceği tarafından besin kaynağı olarak kullanılan ekonomik açıdan önemli bir ağaçtır. Tasar ipek böceği gibi ağaçlarda beslenir. İpek kozalarından altın sarısına yakın bir ipek elde edilir ve genellikle hiç boyanmadan doğal rengi ile kullanılır. Hindistan Assam eyaletine özgü, yüksek değerli bir ürün olan muga ipeği, sari, mekhala, chaddar vb. gibi(14) tekstil-giyim ürünlerinde kullanılır (Panda, 2014, s.50).

	
<p><i>Fotoğraf 16: Muga ipek böceği (<i>Antheraea assamensis</i>) (15)</i></p>	<p><i>Fotoğraf 17: Muga ipek kozası (16)</i></p>



Fotoğraf 18: Hindistan'ın Assam kentinde üretilen muga ipeğinden yapılmış kumaş kenarı. Doğal renkli muga ipeği ile elde dokunmuştur. (Florida Müzesi Yabani İpek Tekstilleri -wild silk- koleksiyonu) (17)



Fotoğraf 19: Assam, Suwalkuchi'de elle dokunmuş muga ipeğinden kumaş. Ocak 2005'te tekstil uzmanı Lenore Blackwood tarafından Assam, Guwahati'de satın alınmış ve Mississippi State Üniversitesi Entomoloji Müzesi'nde sergilenmiştir (Mississippi State Üniversitesi Entomoloji Müzesi Yabani İpek Tekstilleri -wild silk- koleksiyonu) (18)

SONUÇ

Tekstilin kraliçesi olarak adlandırılan ipek günümüzde tekstil, endüstri, sağlık ve kozmetik dünyası içinde oldukça önemli ve yaygın bir kullanım alanına sahiptir. İpek böceğinin salgıladığı proteinlerin ve kozasında bulunan fibroin ve serisin gibi salgıların sağlık ve kozmetik alanında kullanımına; ipek liflerinin kullanıldığı endüstri sektörüne, tekstil ve giyim sektöründe büyük kullanım payına sahip olan kumaşına kadar insan yaşamında çok önemli bir yeri bulunmaktadır.

Ticari amaçla üretilen ipek böceği türlerine bakıldığında dünya üretiminde en yüksek üretim değerine sahip olan “Dut İpek böceği- Mulberry Silkworm (Bombyx mori L.)” türüdür. Dünya ipek ticaretinin % 90'nını tek başına sağladığı bilinmektedir. Dut İpek böceği- Mulberry Silkworm hem Türkiye'de hem de dünyada pek çok ülkede kırsalda yapılan ekonomik bir gelir aracıdır. Ilıman ve subtropikal iklim kuşaklarında ilk baharda yapılan dut ipek böcekçiliği dut yaprağının verimliliğine göre yılda 5-7 defa yetiştirilmekte ve koza hasadı yapılmaktadır. Dut ipek böceğinin kozaları beyaz-kırık beyaz renkli olup, lifi ve ipliği tekstil sektörü başta

olmak üzere sağlık, kozmetik ve endüstri sektöründe geniş bir kullanım alanı vardır. Dut ağacının yaprakları dışında başka ağaç yaprakları ile beslenen yabani ipek böcekleri olarak tanımlanan (wild silkworm veya non-mulberry silk) diğer türler bulunmaktadır. Bunlar daha çok Çin, Hindistan, Japonya, Tayland, Vietnam gibi ülkelerde yine kırsal kesimlerde yetiştirilen Tasar (Tussar) ipek böceği, Eri ipek böceği ve Muga ipek böceği türleridir. Mulberry silkworm- dut ipek böceğinden sonra en yüksek ticari üretim hacmi bulunan Tasar (tussar) ipek böcekleri *Antheraea* cinsine aittir. Çin ve Hindistan ve Japonya'da yetiştirilen bu tür meşe ve benzeri ağaç yaprakları ile beslenir. Yılda bir veya iki kez koza üretimi olmakla birlikte, kozaları açık kahve ve açık yeşil tonlardadır. Elde edilen iplikler genellikle boyanmadan geleneksel tekstil üretiminde sıkça kullanılır. Bir diğer yabani ipek böceği türü ise Eri ipek böceğidir. Hindistan'da bazı kırsal bölgelerde özellikle ev dışında büyük hint yağı ağacı yetiştirme alanları oluşturularak besleme yapılmaktadır. Bu açıdan da evcilleştirilmiş bir tür olarak kabul edilir. Yılda 4-6 dönem koza üretimi sağlanan bu türün kozası kırık beyaz ve kiremit kırmızı gibi tonlardadır. Etnik giysilerde ve Budist rahiplerin giysilerinde kullanılır. Makale çalışmasında yer alan bir başka tür ise Muga ipek böceğidir. Hindistan'a özgü yarı evcil bir ipek böceği türü olup yılda 5-6 defa koza alınabilir. Som (*Persea bombycina*) ve Soalu ağaçlarında beslenir. İpek kozalarından altın sarısına yakın bir ipek elde edilir ve genellikle geleneksel giysilerde hiç boyanmadan doğal rengi ile kullanılır.

Dünyada artan tekstil hammaddesi ihtiyacı, yeni ve doğal arayışlar, moda gibi yaklaşımlar ipeği de çok fazla etkilemiştir. İpek böcekçiliğinin kırsal kesimlerde, köylerde ya da ormanlık alanlarda yetiştirilmesi kırsal istihdam açısından büyük önem taşımaktadır. İpek böceğinin yetiştirilmesinden, iplik yapımı, dokuma vb gibi faaliyetler bu bölgelerde önemli bir iş kolu olmuştur. Diğer yandan günümüzde bakıldığında Tasar ipekböceğinin ormandaki besin bitkileriyle beslenmesinin ekosistemin önemli bir parçası olduğu anlaşılmış ve orman koruma yoluyla orman kaynaklarının korunmasına doğru yönelmiştir. Yabani ipek böcekleri olarak tanımlanan (wild silkworm veya non-mulberry silk) türlerin yetiştirilmesi sayesinde ormanların yok edilmesi, ağaç kesimleri ve iklim bozulmalarının önüne geçildiği gözlenmiştir. Yaşanan iklim krizleri ve ekolojik bozulma, kırsal alanda daha çok istihdam arayışı, tekstil ve diğer sektörlerdeki yenilikçi arayışlar önümüzdeki yıllarda hem mulberry silk hem de non-mulberry silk üretiminin daha da artacağı yönündedir

Dipnotlar

https://inserco.org/en/types_of_silk 8.12.2024

https://www.inserco.org/en/types_of_silk (Erişim Tarihi: 01.08.2024)

İpek böceği yumurtası bazı kaynaklarda ve yerel üreticiler arasında “tohum” olarak da geçmektedir.

Types of silk | International Sericultural Commission (inserco.org) (Erişim Tarihi: 06.08.2024)

Unlocking the value Potential of Tasar Sericulture | Sampark.Net – The Rural Connect (pradan.net) (Erişim Tarihi: 06.08.2024)

<https://www.tujerodne-vrste.info/vrste/japanese-oak-silkmoth/> (Erişim Tarihi: 06.08.2024)

Antheraea pernyi — “Chinese Oak Silkmoth” | Welcome, visitor! (breedingbutterflies.com) (Erişim Tarihi: 06.08.2024)

Wild Silks Collection – McGuire Center (ufl.edu) (Erişim Tarihi: 14.08.2024)

<https://missisippientomologicalmuseum.org.msstate.edu/AnthroEnt/Textiles/Silks-List.html> (Erişim Tarihi: 14.08.2024)

Wild Silks Collection – McGuire Center (ufl.edu) (Erişim Tarihi: 18.08.2024)

Types of silk | International Sericultural Commission (inserco.org) (Erişim Tarihi: 06.08.2024)

Types of silk | INTERNATIONAL SERICULTURAL COMMISSION (inserco.org) (Erişim Tarihi: 06.08.2024)

Types of silk | INTERNATIONAL SERICULTURAL COMMISSION (inserco.org) (Erişim Tarihi: 06.08.2024)

Sericulture:Silkworm Typs (tnau.ac.in) (Erişim Tarihi: 08.08.2024)

Görsel: Courtesy - Julina Kashyap, Boko, Assam, 2016, Muga Silk: The Golden Silk of Assam | IIAD (Erişim Tarihi: 08.08.2024)

<https://thesilkchamber.com/blogs/journal/thinking-about-getting-muga-silk> (Erişim Tarihi: 08.08.2024)

<https://www.floridamuseum.ufl.edu/mcguire/collection/featured-collections/wild-silks/> (Erişim Tarihi: 17.08.2024)

https://missisippientomologicalmuseum.org.msstate.edu/AnthroEnt/Textiles/Species/Antheraea_assamensis.html (Erişim Tarihi: 17.08.2024)

Kaynakça

- Adanır Özkavruk, E. (2015). Tekstil Lifleri, İzmir Mungan Kavram Yayınları
- Das, T., Kalita, D. & Das, M. (2023). Effect of castor, *Ricinus communis* L. and banyan, *Ficus benghalensis* L. plants on economic traits of eri silkworm, *Samia ricini* Donovan (Lepidoptera: Saturniidae). *Int J Trop Insect Sci* 43, 217–224
- Dewangan S.K. (2017). Employment Generation and Socio-Economic Change through Sericulture in Raigarh District, Chhattisgarh, India. *Annals of Natural Sciences*, Vol. 3[2]: June, 2017: 32-42.
- Gürel, F. (2023). İpekböceği (*Bombyx mori* L.) Yetiştiriciliğinde Yapay Yem Karışımlarının Kullanımı, *Avrupa Bilim ve Teknoloji Dergisi* Sayı 51, S. 173-180, Ağustos 2023
- Panda, S.K., IAS (2014). Mulberry Sericulture in New Areas-Empowering Tribal Women, India: Concept Publishing Company Pvt. Ltd.
- Peigler Richard S. and Luikham, R. (2013). *Saturnia canningi* Hutton, 1859 (currently *Samia canningi*; Insecta, Lepidoptera, Saturniidae): proposed conservation. *Bulletin of Zoological Nomenclature* 70(4) December 2013
- Peigler Richard S.,(1993). Wild Silks of the World, *American Entomologist*, Volume 39, Issue 3, Fall 1993, Pages 151–162, Published: 01 July 1993.
- Priyadharshini, P. and Maria Joncy, A. (2016), Sericigenous Insects, *Journal of International Academic Research For Multidisciplinary Impact Factor* 3.114, Issn: 2320-5083, Volume 4, Issue 11, December 2016
- Şahan, Ü. (2021). İpek böcekçiliği, Dora Yayıncılık
- Ulaşlı, B., İleri, B., ve Can, F. (2021) Hatay yellow strain (*Bombyx mori* L.) under the threat of extinction: Determination of morphological and biological features with some reviews. *MKU. Tar. Bil. Derg.* 26(2) : 266-271.
- Yang, Y. J., Choi Y.S., Jung, D., and Cha H. J., Expression of redesigned mussel silk-like protein in *Escherichia coli*, *Korean J. Chem. Eng.*, 28(8), 1744-1748 (2011) DOI: 10.1007/s11814-011-0140-3
- Zanier, C. (2020). The Silk Cycle in China and its Migration, Max Planck Research Library for the History and Development of Knowledge, Studies 13

Kadın İstihdamının Ekonomik Büyüme Üzerine Etkisi: G8 ve Türkiye İçin Panel Veri Analizi

Tuğba Konuk¹

Özet

Modern ekonomilerin en önemli araştırma konularından bir tanesi de hiç kuşkusuz kadın istihdamıdır. Kadınların işgücüne katılımı toplumsal cinsiyet eşitliği açısından önemli olmasının yanında aynı zamanda ekonomik kalkınmanın dinamikleri arasında da yer almaktadır. Kadınların işgücüne katılımı toplam işgücü arzını artırmaktadır. Dolayısıyla bu işgücü arzındaki artış üretkenliği de artırmaktadır. Ayrıca kadınlarında yenilikçi görüşleri ile işgücüne dahil olmaları rekabetçiliğin de armasını sağlayabilmektedir. Kadınların işgücüne katılımıyla hane halkının gelir seviyesi de artmaktadır. Gelir seviyesinde yaşanan artışla beraber tüketim harcamalarında artış meydana gelebilmekte bu da genel olarak ekonomik büyümeye katkı sağlayabilmektedir.

Bu çalışmanın amacı 1994-2023 yılları verilerini ele alarak kadın istihdamının ekonomik büyüme üzerine etkisini G8 ülkeleri ve Türkiye için araştırmaktır. Panel veri analizi sonuçlarına göre kadın istihdamının ekonomik büyüme üzerine etkisinin istatistiksel olarak anlamlı ve pozitif olduğu görülmektedir. İlaveeten Kadın istihdam oranlarında meydana gelen artışın ekonomik büyümeyi de artırdığı ifade edilebilir.

1. Giriş

Kadın istihdamı çeşitli mekanizmalar aracılığıyla ekonomik büyümede artış yaratabilmektedir. Kadınların işgücü piyasasına katılımı ilk olarak üretkenliği artırabilmektedir. Üretkenlikte meydana gelen artış ekonomik büyümeyi artırabilmektedir. (Richard vd., 2006). Sürdürülebilir kalkınmanın önemli unsurlarından birisi de kadınların işgücüne katılımı olarak kabul edilmektedir (Bozkaya, 2013). Kadın istihdamı bireylerin ekonomik bağımsızlığını sağlamasının yanında ülkelerin ekonomik performansını güçlendirmesi

¹ Dr., Bağımsız Araştırmacı, Orcid:0000-0002-7381-4131, e-mail: yilmaz-tuba@outlook.com

olarak da görülebilmektedir. Kadın istihdamının artırılması, kadının işgücüne katılması toplumların ekonomik kalkınmasının sağlanmasında oldukça önemlidir (Ertürkmen, 2023).

Kadınların işgücüne katılımını etkileyen çeşitli faktörler bulunmaktadır. Bunlar sosyal, ekonomik, kültürel ve politik olabilmektedir. Bu faktörler arasında eğitim düzeyi, toplumsal cinsiyet rolleri, aile yapısı, çocuk bakım hizmetlerine erişim, ekonomik durum, iş piyasasının yapısı ve devlet politikaları gibi durumlar yer almaktadır. Özellikle eğitim seviyesi kadınların işgücüne katılmalarında büyük rol oynamaktadır. Yüksek eğitim seviyesine sahip kadınlar işgücüne katılım olasılığı daha fazla iken eğitim seviyesi düşük olanların işgücüne katılım olasılığının düşük olduğu görülmektedir. Kadınların işgücüne katılmalarının desteklenmesi adına eğitimde fırsat eşitliği sağlanması, toplumsal cinsiyet eşitliğinin benimsenmesi için politikalar üretilmesi ve çocuk bakım olanaklarının geliştirilmesi gerekmektedir.

Kadınların iş gücüne katılım oranlarının düşük olduğu ülkelerde, ekonomik potansiyelin tam anlamıyla değerlendirilemediği düşünülmektedir. Dünya Bankası ve Uluslararası Çalışma Örgütü (ILO) gibi kuruluşların raporlarına göre kadınların işgücüne katılımındaki yüzde 1'lik bir artışın bile gayri safi yurt içi hasılda (GSYİH) belirgin bir artış yaratacağı belirtilmektedir.

Kadın istihdamındaki artış aslında sadece makro ekonomik göstergeler üzerinde olumlu etki oluşturmakla kalmaz aynı zamanda toplumsal kalkınmaya da destek olabilmektedir. Kadınların ekonomik bağımsızlığını sağlaması, toplumsal cinsiyet eşitliğinin sağlanmasında da önemli rol oynamaktadır. Ekonomik bağımsızlığını sağlayabilmiş güçlü kadınlar sosyal hayatta daha aktif rol üstlenebilmektedirler böylece toplumun genel refahı için olumlu sonuçlar ortaya çıkmaktadır.

Bu çalışmanın amacı kadın istihdamının ekonomik büyüme üzerine etkisini araştırmaktır. 1994-2023 yılları verileri kullanılarak G8 ve Türkiye ele alınarak yapısal kırılmalı panel eşbütünleşme testi uygulanmıştır. Giriş bölümünde kadın istihdamına yönelik bilgiler verilmiştir. İkinci bölümde kadın istihdamının ekonomik büyüme ile ilişkisini araştıran çalışmalara yer verilecektir. Üçüncü bölümde kadın istihdamının ekonomik büyüme üzerine etkisi modeli ile ilgili yöntem ve bulgulara yer verilecektir. Dördüncü bölümde sonuç ve politika önermeleri yer alacaktır.

2. Literatür taraması

Luci (2009), çalışmasında 1965-2004 verilerini kullanarak 184 ülke için kadın istihdamının ekonomik büyüme üzerine etkisini panel veri analizi yöntemiyle araştırmıştır. Çalışmadan elde edilen bulgulara göre kadınların

işgücü piyasasına katılımının büyüme üzerine olumlu etkisi olduğu görülmüştür.

Sevinç vd. (2016), çalışmalarında 1990-2013 yılları verilerini kullanarak yüksek gelirli ülkeler ve üst orta gelirli ülkeler için mutlak ve koşullu yakınsama analizleri ile kadın istihdamının ekonomik büyüme üzerine etkisini araştırmışlardır. Çalışmadan sonuçlarına göre hem yüksek gelirli ülkelerde hem de üst orta gelirli ülkelerde kişi başına düşen gelirin süreç boyunca arttığı yani mutlak yakınsama hipotezinin geçerli olduğu görülmüştür. İlaveten kadın işgücüne katılım oranlarının yüksek gelirli ülkelerde ekonomik büyümeyi olumlu etkilediği üst orta gelirli ülkelerde ise olumsuz etki meydana getirdiği görülmüştür.

Dücan ve Polat (2017), çalışmalarında 2007-2014 yılları verilerini ele alarak kadın işgücü ile gayrisafi yurtiçi hasıla arasındaki ilişkiyi OECD ülkeleri için Panel Veri Analizi kullanarak araştırmışlardır. Elde edilen sonuçlarda kadın işgücündeki artışın ekonomik büyüme üzerine etkisinin negatif ve anlamlı olduğu görülmüştür.

Türlüoğlu (2018), çalışmasında 1999-2017 verilerini ele alarak Türkiye için Granger Nedensellik Analizi gerçekleştirilmiştir. Kadın istihdam oranları ve ekonomik büyüme arasındaki nedensellik ilişkisinin araştırıldığı çalışmanın bulgularına göre Türkiye’de kadın istihdam oranları ve ekonomik büyüme arasında çift yönlü nedensellik ilişkisi olduğu görülmüştür.

Eren (2020), Avrupa Birliği Ülkeleri için Panel Veri analizi yöntemiyle genç kadın işsizliği ve ekonomik kalkınma arasındaki ilişkiyi incelemiştir. 1991-2018 yılları verilerinin kullanıldığı çalışmanın sonuçlarına göre genç kadın işsizliğinden kalkınmaya doğru tek yönlü nedensellik ilişkisi olduğu sonucuna varılmıştır.

Göcen (2020), çalışmasında Türkiye için 1988-2018 yılları verilerini kullanarak kadın istihdamı ve ekonomik gelişme arasındaki nedensellik ilişkisini araştırmıştır. Çalışmanın sonuçlarına göre kadınların işgücüne katılım oranlarıyla ekonomik büyüme arasında ilişki tespit edilemediği görülmektedir.

Tütüncü ve Zengin (2020), 1991-2016 yılları verilerini ele alarak E7 ülkeleri için kadın istihdamının ekonomik büyüme ile ilişkisini araştırmışlardır. Çok kırılmalı panel eşbütünleşme testi ve Panel nedensellik testlerinin uygulandığı çalışmada değişkenler arasında pozitif yönlü eşbütünleşme ilişkisi olduğu sonucuna varılmıştır. İlaveten nedensellik testleri sonuçlarına göre Çin, Hindistan ve Rusya’da çift yönlü nedensellik olduğu bulgusuna ulaşılrken; Endonezya ve Türkiye için kadın istihdamından ekonomik

büyümeğe doğru ve Brezilya için ekonomik büyümeden kadın istihdamına doğru tek yönlü nedensellik ilişkisi olduğu sonucuna ulaşılmıştır. Meksika için herhangi bir ilişki olmadığı görülmüştür.

Ak (2021), seçili OECD ülkeleri için 2000-2019 yılları verilerini kullandığı çalışmasında kadın istihdamının ekonomik büyüme üzerine etkisini araştırmıştır. Çalışmanın bulgularına göre toplumsal cinsiyet eşitsizliklerinin ve kadın yoksulluğunun yüksek olduğu ülkelerin, insani kalkınma düzeyi bakımından gelişmiş ülke gruplarının gerisinde kaldığı görülmektedir.

Özduran ve Atik (2021), çalışmalarında 2000-2018 yılları verilerini kullanarak AB Üyesi ve AB Üyeliğine Aday toplam 34 ülke için kadın işgücünün ekonomik kalkınma üzerine etkisini panel veri analizi yöntemiyle araştırmışlardır. Çalışmanın sonuçlarında kadın işgücünün ekonomik büyüme üzerine etkisi olduğu görülmektedir.

Kutluay Şahin (2022), çalışmasında 2009-2020 verilerini kullanarak 31 Avrupa Ülkesi için panel veri analizi yöntemiyle kadın istihdamının ekonomik büyüme üzerine etkisini araştırmıştır. Çalışmadan elde edilen bulgulara göre kadın istihdamının ekonomik büyümeyi pozitif ve önemli ölçüde etkilediği görülmektedir.

Amber (2023), çalışmasında Pakistan için 1971-2018 verilerini kullanarak kadın nüfusunun işgücüne katılımının ekonomik büyüme üzerine etkisini Johansen Eşbütünleşme Testi ve VECM yöntemleriyle araştırmıştır. Çalışmadan elde edilen bulgulara göre kadınların işgücüne katılımı ve ekonomik kalkınma arasında uzun dönemli ilişki olduğu sonucuna varılmıştır. İlaveten çalışmada kadınların işgücüne katılımının GSYİH üzerinde olumsuz etki yarattığı belirtilmiştir.

Arcioğlu ve Kutlutürk (2023), çalışmalarında 1996-2021 yılları verilerini ele alarak OECD Ülkeleri için kadın istihdamının Ekonomik Büyüme Üzerine Etkisini Panel Veri Analizi Yöntemiyle Araştırmışlardır. Çalışmadan elde edilen bulgulara göre kadınların işgücüne katılımı arttıkça ekonomik büyümenin artacağı görülmektedir. İlaveten çalışmada kadın işgücü oranlarından ekonomik büyümeye doğru tek yönlü nedensellik olduğu sonucuna varılmıştır.

Buterin vd. (2023), AB'de kadınların işgücü piyasasına katılımlarının makroekonomik etkilerini araştırdıkları çalışmalarında 2009-2022 dönemini ele alarak 27 AB ülkesi için Panel veri Analizi gerçekleştirmişlerdir. Çalışmadan elde edilen bulgulara göre parlamentoda kadınların daha yüksek seviyede yer alması ve kadınların eğitim seviyelerinin artması gayri safi yurt içi hasıla büyümesine katkı sağlamaktadır. Çalışmada başarının anahtarının

kadınların işgücü piyasasında erkeklerle aynı rolü oynamasını sağlayacak eğitim ve sosyal değişimin gerçekleşmesiyle olacağı ifade edilmektedir.

Literatürde incelenen çalışmalarda kadın istihdamının ekonomik büyüme üzerine pozitif etkisiyle ilgili çalışmaların ağırlıklı olduğu görülmektedir.

3. Veri Seti, Model ve Yöntem

Çalışmada 1994-2023 yıllarını kapsayan veri seti ele alınmış, G8 ve Türkiye ekonomisine ait Kişi başına düşen GSYİH (LG) ve Kadınların İstihdam Oranları (LK) değişkenleri logaritmaları alınarak modele dahil edilmiştir. Analizde yer alan değişkenlerin verilerine Dünya Bankasından ulaşılmıştır. Tablo 1.'de modele dahil edilen değişkenlerin açıklamaları ve kaynakları yer almaktadır.

Tablo 1. Değişkenlerin Tanımlanması

Değişkenler	Açıklama	Kaynak
LG	Logaritmik Kişi Başına Düşen Milli Gelir (\$)	WDI
LK	Logaritmik Kadın İstihdam Oranları	WDI

Ekonometrik analizde G8 ve Türkiye olmak üzere toplam 9 ülke araştırılmıştır. Tablo 2.'de analizden yer alan ülkeler gösterilmektedir.

Tablo 2. Analizde Yer Alan Ülkeler

Analizde Yer Alan Ülkeler	
1	Almanya
2	Amerika
3	İngiltere
4	İtalya
5	Fransa
6	Japonya
7	Kanada
8	Rusya
9	Türkiye

$$\text{Model: } LG_{it} = \alpha_i + \beta_{it}LK_{it} + \varepsilon_{it} \quad (1)$$

($i = 1, \dots, 9$) ve ($t = 1994, \dots, 2023$)

Çalışmada kullanılan modelde G8 ve Türkiye ele alınmıştır. Bu modelde kesit boyutu; i , zaman boyutu; t ile ifade edilmiştir.

LG: Kişibaşı Gayrisafi Yurtiçi Hasıla Logaritması

LK: Kadın İstihdam Oranları Logaritması

3.1. Ampirik Bulgular

Yatay Kesit Bağımlılığı testleri, ekonometrik analizlerde oldukça önem arz etmektedir. Özellikle panel veri analizlerinde birimlerin birbirleriyle olan ilişkilerini ve bağımlılık durumlarını anlayabilmek için bu testlerin uygulanması gerekmektedir. Yatay kesit bağımlılığını dikkate almak doğru tahminler yapabilmek adına önemlidir. (Breusch ve Pagan, 1980).

Ülkeler arasında yatay kesit bağımlılığının olduğu sonucuna varabilmek için “ H_0 : “Kesitler arası bağımlılık yoktur” hipotezinin kabul edilmesi gerekmektedir. Bir ülkede ortaya çıkan bir şokun diğer ülkelerin ekonomilerini etkilemesidir. Bu tür bağımlılıklar göz ardı edildiğinde, model sonuçları yanıltıcı olabilmektedir (Baltagi, 2008). Ekonometrik modellerde kullanılan serilerin duranlığı başka bir ifadeyle serilerin birim kök içermemesi gerçekleştirilen analizler için oldukça kritik bir öneme sahiptir. Bu bağlamda birim kök analizleri serilerin durağan olup olmadığına karar verebilmek için yaygın şekilde kullanılan yöntemdir. Fakat panel veri analizinde birim kök testlerini uygulamadan önce dikkate alınması gereken konu seriler arasında yatay kesit bağımlılığının olup olmadığıdır. Yatay kesit bağımlılığı analiz edildikten sonra uygun birim kök analizini seçebilmek gerekmektedir. Panelde yatay kesit bağımlılığı yok ise birinci kuşak birim kök testleri uygulanabilmektedir. Eğer panelde yatay kesit bağımlılığı olduğu sonucuna varılmış ise ikinci kuşak birim kök testlerinin uygulanması gerekmektedir.

Yatay kesit bağımlılığı testi sonuçlarına tablo 3.’de yer verilmektedir. Kesitler arası bağımlılık olduğu görülmektedir. Dolayısıyla bir ülkede meydana gelen bir şokun diğer ülkeleri de etkileyebileceği belirtilebilir.

Tablo 3. Yatay Kesit Bağımlılığı Test Sonuçları

Değişkenler	LG		LK	
	İst. Değeri	Olasılık Değeri	İst. Değeri	Olasılık Değeri
CD _{lm3} (Pesaran,2004)	-2.910	0.002	-2.631*	0.004
LM _{adj} (PUY, 2008)	10.325	0.000	12.001*	0.000

Not: “”, “**” ve “***” işaretleri sırasıyla %1, %5 ve %10 seviyesinde anlamlılığı ifade etmektedir. İst, istatistik değeri anlamındadır.*

Analizden elde edilen bulgulara göre yatay kesit bağımlılığı olduğu sonucuna varılmaktadır. Dolayısıyla yatay kesit bağımlılığı olduğu durumlarda uygulanabilen ikinci nesil panel birim kök testleri ile analizler gerçekleştirilebilmektedir. Nazlıoğlu ve Karul (2017) tarafından ileri sürülen, kademeli geçiş ve kesitler arası bağımlığa izin veren ikinci nesil panel Fourier LM tipi panel birim kök testi ikinci kuşak testler arasında yer almaktadır. Bu çalışmada da bu teste yer verilmiştir. Bu testin boş hipotezi “birim kök vardır” varsayımı üzerine kuruludur.

Testin sıfır hipotezi, “ H_0 : Birim kök içerir”; alternatif hipotezi ise “ H_1 : Birim kök içermez” şeklinde kurulmaktadır. Bağımlı değişken LG ve bağımsız değişken LK'nın Fourier LM birim kök testi sonuçları Tablo 4.'de yer almaktadır.

Tablo 4. Panel Fourier LM Birim Kök Testi Sonuçları (Nazlıoğlu ve Karul, 2017)

Ülkeler	LG			LK		
	Fouriertau LM ₁ k=1	Fouriertau LM ₂ k=2	Fouriertau LM ₃ k=3	Fouriertau LM ₁ k=1	Fouriertau LM ₂ k=2	Fouriertau LM ₃ k=3
Almanya	-0.4217	-0.7732	-0.9065	-0.8514	-0.7127	-0.6995
Amerika	-0.4891	-1.0831	-1.1728	-0.5849	-0.3875	-0.4281
İngiltere	0.0649	-0.2094	-0.2939	-0.3456	-0.3479	-0.3499
İtalya	-1.1652	-1.5699	-1.4916	-1.1930	-1.0119	-0.9964
Fransa	0.0353	-0.0082	-0.1551	-0.7873	-0.7693	-0.7593
Japonya	-1.8937	-1.6874	-1.9471	-1.2577	-0.6941	-0.6616
Kanada	-1.4915	-1.4232	-1.3557	-1.1123	-0.8171	-0.7710
Rusya	-2.0473	-2.2207	-2.2846	-2.1641	-1.0452	-1.0449
Türkiye	0.5002	0.2303	0.1618	-1.8121	-1.5524	-1.5413
Z_{LM} (İst. Değeri)	10.6589	5.1472	4.6779	8.9238	5.7938	5.7929
p- değeri	1.000	1.000	1.000	1.0000	1.0000	1.0000

Elde edilen sonuçlarda H_0 boş hipotezi reddedilememektedir. Dolayısıyla LG ve LK değişkenlerinin Fourier LM birim kök testi bulgularına göre seviyede birim kök içerdiği görülmektedir.

Panel veri analizinde homojenlik testi, doğru model seçimi ve güvenilir tahminler elde edebilmek için kritik öneme sahiptir. Homojenlik varsayımının ihmal edilmesi yanıltıcı sonuçlara sebep olabilmektedir. Dolayısıyla bu çalışmada da homojenlik analizine yer verilmiştir. Homojenite testinde sıfır hipotezi H_0 : Eğim katsayıları homojendir şeklinde kurulmaktadır. Alternatif

hipotez ise H_1 : Eğim katsayıları heterojendir şeklindedir. Homojenlik testinin amacı ülkelerin birinde meydana gelen bir olayın diğer ülkelere aynı seviyede etkisi olup olmadığını araştırmaktır. Heterojen yapıya sahip ülke gruplarının ekonomik yapılarının birbirinden farklı olduğu görülürken homojen yapıya sahip ülke gruplarının ekonomik yapılarının benzer olduğu görülmektedir. G8 ve Türkiye için serilerin katsayı homojenite test sonuçlarına tablo 5.'de yer verilmektedir. Elde edilen sonuçlara göre eğim parametrelerinin heterojen olduğu görülmektedir.

Tablo 5. Eğim Homojenliği Test Sonuçları

Testler	Test İst.	Olasılık Değeri
Delta Tilde	20.749*	0.000
Delta Tilde_{adj}	21.872*	0.000

Not: “” %1 anlamlılık seviyesini ifade etmektedir.*

Westerlund (2006) panel eşbütünleşme testi yapısal kırılmalı eşbütünleşme testidir. Bu test bağımlı ve bağımsız değişkenlerin seviyede birim kök içerdiği durumlarda kullanılabilir. Westerlund (2006) tarafından geliştirilen çoklu yapısal kırılmalı panel eşbütünleşme testi, McCoskey ve Kao (1998)'in LM testine dayalı hem sabitte hem de trendde yapısal kırılmaları tespit eden yeni nesil eşbütünleşme testleri arasındadır. Bu analiz yatay kesit bağımlılığının varlığında ve kesitler arası bağımlılığın bulunmadığı durumlarda kullanılabilir. Bu çalışmada Westerlund (2006) yapısal kırılmalı panel eşbütünleşme testi ile kadın istihdam oranlarının ekonomik büyüme üzerine etkisi araştırılmıştır.

Tablo 6. Yapısal Kırılmalı Panel Eşbütünleşme Test Sonuçları(Westerlund, 2006)

	LM Test İstatistiği	Asimptotik Olasılık Değeri	Bootstrap Olasılık Değeri
Yapısal Kırılmasız Model			
<i>Sabitli</i>	4.278	0.000	0.180
<i>Sabit ve Trendli</i>	6.682	0.000	0.060
Yapısal Kırılmalı Model			
<i>Sabitli</i>	8.479	0.000	0.280
<i>Sabit ve Trendli</i>	105.424	0.000	0.120
Kırılma Tarihleri			
	<i>Sabitli Model</i>		<i>Sabit ve Trendli Model</i>
Almanya	-		1994-2003
Amerika	-		1994-1999
Türkiye	1994-2016		-

Not: Bootstrap olasılık değerleri 100 tekrarlı dağılımdan elde edilmiştir. Asimptotik olasılık değerleri, standart normal dağılımdan elde edilmiştir.

G8 ve Türkiye için uygulanan yapısal kırılmalı eşbütünleşme analizi sonuçlarına göre eşbütünleşme ilişkisinin varlığı üzerine kurulu H_0 hipotezi kabul edilmektedir. G8 ve Türkiye için gerçekleştirilen yapısal kırılmalı eşbütünleşme testi bulgularına göre değişkenler arasında uzun dönemli bir ilişki olduğu görülmektedir. İlaveten ülkeler bazında kırılma tarihleri tablo 6.'da yer almaktadır. Kırılma tarihleri incelendiğinde 1994 krizinin ön plana çıktığı görülmektedir.

Pesaran (2006) tarafından geliştirilen CCE (Common Corelated Effects) yöntemi değişkenler düzeyde durağan değil iken, eşbütünleşme ilişkisinin olduğu ve heterojenlik varsayımının kabul edildiği durumlarda eşbütünleşme katsayılarını tahmin edebilmek için kullanılmaktadır (Tataoğlu, 2020). CCE tahmincisi $T > N$ ve $N > T$ durumlarının her ikisinde de kullanılabilir (Konuk ve Engin, 2023).

Analizde yer alan G8 ve Türkiye için Kadın İstihdam Oranlarının (LK) ekonomik büyüme (LG) üzerine etkisi Tablo 7.'de yer almaktadır. Tablo 7.'de LK değişkeninin LG bağımlı değişken üzerindeki etkisi CCE tahminci testine göre analiz edilmiştir. Kadın istihdam oranlarının ekonomik büyüme üzerine etkisinin 1 ülke hariç diğer ülkelerde anlamlı olduğu görülmektedir. Ülkeler tek tek ele alındığında ise G8 ve Türkiye için Fransa hariç diğer tüm ülkelerde kadın istihdamının ekonomik büyüme üzerine etkisinin pozitif olduğu görülmektedir. Başka bir deyişle kadın istihdam oranlarında meydana gelen artışın ekonomik büyümeyi de artırdığı ifade edilebilir. Bulgular ülke bazlı değerlendirildiğinde; kadın istihdam oranlarında meydana gelen %1'lik bir artışın kişi başına düşen geliri Almanya'da %0.6716, Amerika'da %0.4237, İngiltere'de %0.7786, İtalya'da %0.8981, Japonya'da %0.2792, Kanada'da %0.6438, Rusya'da %2.2812, Türkiye'de %1.0468 artırdığı görülmektedir. Fransa'da sonuçlar istatistiksel olarak anlamsız bulunmuştur. Rusya'nın Kadın İstihdamının ekonomik büyümeyi en fazla arttırdığı ülke olduğu bulgular arasında yer almaktadır.

Tablo 7. Eşbütünlüşme Katsayıları Tahmini (CCE) (Pesaran, 2006)

	β_1 Katsayı	Std. Hata	p-değeri
CCE	0.8126644	0.2033246	0.0000
Ülke Sonuçları			
Almanya	0.6716099	0.1157794	0.000
Amerika	0.4237927*	0.1496819	0.005
İngiltere	0.7786307	0.3456125	0.024
İtalya	0.8981375	0.3753344	0.017
Fransa	0.2906756	0.2392436	0.224
Japonya	0.2792242	0.0910691	0.002
Kanada	0.6438903	0.1351272	0.000
Rusya	2.28121	0.3364146	0.000
Türkiye	1.046809	0.1999394	0.000

Eşbütünlüşme testi sonucunda G8 ve Türkiye'nin incelendiği panel genelinde elde edilen sonuçlar ise şu şekildedir:

$$LG = \alpha + 0.812LK + \varepsilon$$

Panelde yer alan 9 ülkede LK'de meydana gelen %1'lik bir artışın LG'yi %0.812 artırdığı görülmektedir. Kadın istihdam oranlarında ortaya çıkan artışların panel genelinde kişi başına gayri safi yurt içi hasılayı artırdığı ifade edilebilmektedir. Elde ettiğimiz bulgular literatürde yer alan Luci(2009), Türütioğlu (2018), Özduvan ve Atik (2021) ve Kutluay Şahin (2022) ile uyumludur.

4. Sonuç

Modern ekonomilerin sürdürülebilir büyüme hedeflerinin arasında kadın istihdamı da yer almaktadır. Kadınların işgücüne katılımı işgücü arzında artış ortaya çıkararak üretime katkı sağlayabilmektedir. Aynı zamanda kadınların işgücü piyasasında yer almaları yenilikçi fikirler sunmaları da problem çözümünü kolaylaştırarak organizasyonların daha rekabetçi olmalarını sağlayabilmektedir. Gelir dağılımında çeşitlikte kadın istihdamının rolü büyüktür. Şöyle ki kadının ekonomik faaliyetlere katılımı aile gelirini artırarak yoksulluğun azalmasını sağlayabilmektedir. Bu da toplumsal adaletin sağlanabilmesine yardımcı olabilmektedir. Kadınların istihdama katılmaları eğitim seviyelerinin yükselmesini ve yeteneklerinin gelişmesine

katkıda bulunabilmektedir. Dolayısıyla eğitilmiş ve yetenekli işgücü ekonomik büyümeye katkı sağlayabilmektedir.

Bu çalışmada G8 ülkeleri ve Türkiye için 1994-2023 yılları kadın istihdam oranları ve kişi başı gayrisafi yurtiçi hasıla değişkenleri kullanılarak kadın istihdamının ekonomik büyüme üzerine etkisi panel veri analizi yöntemiyle araştırılmıştır. Çalışmadan elde edilen bulgulara göre kadın istihdam oranlarının ekonomik büyüme üzerine etkisi panel genelinde pozitif ve istatistiksel olarak anlamlıdır. Başka bir ifadeyle kadın istihdam oranlarında meydana gelen bir birimlik bir artış ekonomik büyümeyi %0.812 oranında artırmaktadır.

Heterojen ülke grubuna sahip olan modelde panelde yer alan ülkeler tek tek ele alındığında Fransa hariç diğer 8 ülkede sonuçlar pozitif ve istatistiksel olarak anlamlıdır. Başka bir ifadeyle kadın istihdam oranlarında meydana gelen %1'lik bir artış kişi başına düşen gelirden Almanya'da %0.6716, Amerika'da %0.4237, İngiltere'de %0.7786, İtalya'da %0.8981, Japonya'da %0.2792, Kanada'da %0.6438, Rusya'da %2.2812, Türkiye'de %1.0468 artırmaktadır. Fransa'da sonuçlar istatistiksel olarak anlamsız bulunmuştur.

Elde edilen bulgular da kadın istihdamında meydana gelen artışların ekonomik büyümeyi de artırdığı görülmektedir. Bu doğrultuda sürdürülebilir bir ekonomik büyüme için kadın istihdamını artıracak politikalar geliştirilmesi büyük önem arz etmektedir. Esnek çalışma modellerinin teşviki kadınların iş yaşantısına dahil olmalarını kolaylaştırabilir. Özellikle çocuk sahibi olan kadınlar iş yaşantısından uzak kalabilmektedirler. Bu açıdan değerlendirildiğinde esnek çalışma saatleri çocuk sahibi olan kadınlarında işgücüne katılımını kolaylaştırabilir. Ayrıca anne olan kadınların işgücüne katılımını artırabilmek adına çocuk bakım hizmetlerinde iyileşmeler sağlanabilir. Bu tür hizmetlerin artırılması ile kadınlar eğitimlerine ve kariyerlerine devam edebilirler. Mesleki eğitim programları geliştirilerek de kadınların işgücüne katılımı sağlanabilir. Girişimcilik destekleri de kadınların işgücüne katılmalarında önemli bir rol oynamaktadır. Kadın girişimciliği teşvik eden finansal hizmetlerin sağlanması kadınların kendilerini kurmalarını sağlarken aynı zamanda ekonomik bağımsızlıklarını sağlayabilen kadınların ekonomiye katkıda bulunmaları da destek olabilmektedir. Sonuç olarak kadın istihdamının sağlanması sürdürülebilir bir ekonomik büyüme ve kalkınma için son derece önemlidir. Kadın istihdamının sağlanması sadece kadınlar için değil aynı zamanda toplumun genelinin refahı ve kalkınması için önemlidir.

Kaynaklar

- Ak, B. (2021). Kadın istihdamının ekonomik büyüme etkisi: Seçilmiş OECD ülkeleri ve Türkiye arasında karşılaştırma. Süleyman Demirel Üniversitesi İktisadi ve İdari Bilimler Fakültesi Dergisi, 26(4), 475-487.
- Amber, Hasan. (2023). Impact of female labor force participation in economic development of pakistan. Review of Managerial Science, 5(1):78-91. doi: 10.53909/rms.05.01.0213
- Arıoğlu ve Kutlutürk (2023). Kadınların İşgücüne Katılım Oranının Ekonomik Büyüme Üzerindeki Etkisi: OECD Ülkeleri Örneği. Premium Sosyal Bilimler E-Dergisi, 7(29), 1-9.
- Baltagi, B. H. (2008). Econometric Analysis of Panel Data. John Wiley&Sons.
- Breusch, T. S. & Pagan, A. R. (1980). The Lagrange Multiplier Test And Its Applications to Model Specification in Econometrics. The Review of Economic Studies, 47(1), 239-253.
- Bozkaya, G. (2013). Kadınların İşgücüne Katılımını Belirleyen Faktörler: Türkiye Üzerine Bir Analiz. Sosyal Bilimler Dergisi, 3 (5): 69-89.
- Buterin., V, Fajdetic, B., & Funarić, B., (2023). Understanding the Macroeconomic Effects of Female Participation in the Labour Market. Economies, doi: 10.3390/economies11110280
- Dücan, E., & Atay Polat, M. (2017). Kadın İstihdamının Ekonomik Büyüme Etkisi: OECD Ülkeleri İçin Panel Veri Analizi. Çukurova Üniversitesi Sosyal Bilimler Enstitüsü Dergisi, 26(1), 155-170.
- Eren, M. V. (2020). Cinsiyet Eşit(siz)liğinde Genç Kadın İşsizliği İle Kalkınma Arasındaki İlişki: Avrupa Birliği Ülkeleri Üzerine Ekonometrik Bir Analiz. Yaşar Üniversitesi E-Dergisi, 15(59), 598-614. <https://doi.org/10.19168/jyasar.702505>
- Ertürkmen, G. (2023). Türkiye’de Dezavantajlı Gruplar ve İstihdam. R&S - Research Studies Anatolia Journal, 6(4), 388-411. <https://doi.org/10.33723/rs.1341447>
- Göcen, S. (2020). Ekonomik Gelişme Ve Kadın İş Gücü İstihdamı: Türkiye İçin Nedensellik İlişkisi İncelenmesi. Uluslararası İktisadi ve İdari İncelemeler Dergisi(29), 45-60. <https://doi.org/10.18092/ulikidince.687690>
- Konuk, T., & Engin, C. (2023). Mültecilerin Ekonomik Büyüme Üzerine Etkisi: Seçili Göç Alan Ülkelere Dayalı Panel Veri Analizi. Kahramanmaraş Sütçü İmam Üniversitesi Sosyal Bilimler Dergisi, 20(1), 185-196. <https://doi.org/10.33437/ksusb.1209557>
- Kutluay Şahin, D. (2022). Kadın İstihdamının Ekonomik Büyüme Etkisi: Ampirik Bir Analiz. Uluslararası Ekonomi ve Yenilik Dergisi, 8(2), 277-288. <https://doi.org/10.20979/ueyd.1135131>

- Luci, A. (2009). Female labor market participation and economic growth. *International Journal of Innovation and Sustainable Development*, 4(2).
- Mccoskey, S. &Kao, C. (1998). A Residual-Based Test Of The Null Of Cointegration In Panel Data. *Econometric Reviews*, 17(1),57-84.
- Nazlıoğlu, S. &Karul, C.(2017). Panel LM Unit Root Test With Gradua Structural Shifts, 40th International Panel Data Conference, July 7-8, 2017, Thessaloniki-Greece, ss. 1-26.
- Özduran ve Atik (2021), Kadın İşgücünün Ekonomik Kalkınma Üzerine Etkisi: AB Üyesi ve Aday Ülkeleri Üzerine Bir Uygulama. *Uluslararası Sosyal Araştırmalar Dergisi*, 14(77). 992-1004.
- Richard, J., Cebula., Amber, Montgomery, Williams. (2006). Determinants of Female Labor Force Participation: Preliminary Evidence. *The Business Renaissance Quarterly*, 1(2):141-.
- Sevinç, H., Bozkurt, E., & Eroğlu Sevinç, D. (2016). Ekonomik Büyümede Kadın İstihdamının Rolü? Yakınsama Temelli Kanıtlar. *Cumhuriyet Üniversitesi İktisadi Ve İdari Bilimler Dergisi*, 17(1), 57-69.
- Türlüoğlu, E. (2018). Kadın İstihdam Ve Büyüme İlişkisi: Var Modeli Analizi. *Avrasya Sosyal Ve Ekonomi Araştırmaları Dergisi*, 5(9), 59-68.
- Tütüncü, A., & Zengin, H. (2020). E7 Ülkelerinde Kadın İstihdamı ve Ekonomik Büyüme Arasındaki İlişki. *Uluslararası Yönetim İktisat Ve İşletme Dergisi*, 16(1), 1-16. <https://doi.org/10.17130/ijmeh.700752>
- Yerdelen, T. F. (2020). Panel Veri Ekonometrisi, Beta Yayınları, 5. Baskı, 413s.
- Westerlund, J. (2006). Testingfor Panel Cointegration with Multiple Structural Breaks. *Oxford Bulletin of Economics and Statistics*, 68, 101-132.

Yoga and Wellness Tourism in India: Development Opportunities and Challenges

Murat Nazli¹

Bahar Moazami ²

Abstract

Along with other Indian traditional teachings like Ayurveda, Chakra Healing, and Sound Healing, yoga, an age-old approach for treating mental, physical, and spiritual issues, is increasingly gaining popularity in a tourist destination like India. India still has a number of issues that impede the growth of yoga tourism in India, despite the substantial cash it receives from yoga tourists and despite the ads and oversight of organizations over the operations and activities of yoga centers. The study discusses major development issues, challenges and occasions in the yoga and wellness tourism of India. A total of 37 key sources of information were used in this study and a literature review method was used to collect data. Due to the findings, yoga tourism in India faces a number of obstacles and issues, including a lack of advertising, poor health conditions, and a lack of safety and security, but because it has so much potential, if it is controlled and organized by effective institutions, it can move forward and grow faster.

1. Introduction

The tourism sector is one of the fastest-developing in the globe (Dhiraj & Kumar, 2021) and has a wide range of possible applications (Kumari, 2019). India draws a lot of visitors each year due to its rich cultural legacy, traditional knowledge, and range of attractions (Chakravarty, 2024). Ayurveda, Unani, Homeopathy, and Naturopathy are just a few of the several conventional treatments available in India that offer numerous health benefits to visitors and India is well-known for its history of yoga and meditation, which have

1 Associate Professor, Izmir University of Economics, Vocational School, Izmir Institute of Technology nazli.murat@gmail.com, ORCID ID 0000-0003-0335-1706

2 MA, Yasar University, Tourism Management, baharmoazami77@gmail.com

countless advantages for treating mental, moral, physical, and spiritual illnesses and problems (Manju & Chandran, 2017).

The idea of “well-being” has been debated by philosophers for hundreds of years (Dillette et al., 2020), and yoga, which is a way of promoting well-being, has been a part of human life since the dawn of time and attained higher spiritual heights in India (Kumari & Gwala, 2022, p. 39). According to Dhiraj and Kumar (2021), yoga is now being investigated as an important factor in both the economic and social spheres, and it brings a new component to the sector in the form of yoga tourism, such as economic benefits of celebrity-induced yoga (Nair and Solanki, 2022), wellness tourism (Pande, 2024), medical and economic aspects of yoga activities (Rao et al., 2024; Mutlu & Nazli, 2023).

According to Nair and Solanki (2022) yoga tourism is a self-transforming experience that can significantly affect the mind, spirit and the body. According to Dhiraj and Kumar (2021), yoga is said to depend on eight limbs: Yamas (moral restrictions), Niyamas (observance), Asanas (posture), Pranayamas (breath-control), Pratyaharas (sensory withdrawal), Dhranas (concentration), Dhyanas (meditation), and Samadhi (enlightenment). Swamy and Agoramoorthy (2021), Mylan (2024), and Pande (2024) noted that yoga tourism is an emerging phenomenon in India, with a huge financial potential to boost income in the wellness travel sector. Despite the above-mentioned facts regarding the enormous influence of yoga on the tourism industry, in this case India’s tourism, and the high potential of yoga tourism in India, there are still numerous problems and obstacles facing the country’s yoga tourism industry that prevent it from growing. Various social, cultural, environmental, and other issues, difficulties, and opportunities associated to the progress of yoga tourism in India will be outlined and analyzed in this study through a systematic literature review.

2. Literature review

In terms of health, wellness, medicinal tourism, yoga is a key component of Indian tourism (Tripathi & Said, 2023; Dhiraj & Kumar, 2021). Dillette et al. (2020) assert that yoga tourism can promote tourists’ psychological well-being both during and after their journey. It also suggests yoga tourism has the power to change the lives of those who take part in it. Numerous activities (yoga, workshops, adventurous, etc.), retreat environments (healing, retreat, and mindfulness), and natural settings are mentioned in the research as transformative catalysts that alter one’s mental and physical state.

Since the Indian tourist sector accounted for 31.8 million jobs in 2020, or 7.3% of all employment in the nation, it has a significant impact on the creation of employment prospects for locals (Kumari & Mathur, 2022, p. 163). According to McCartney (2020), India ranks in the top five nations with the most yoga retreats, with 1178, followed by Indonesia (542), Spain (459), Thailand (302), the US (252), and Portugal (250). Dhiraj and Kumar (2021) identified a number of elements that rank India among the best yoga tourist destinations in the world, including its top-tier yoga centers, institutions for promoting yoga education and research in India with government support, and its abundance of English-speaking instructors.

India can promote yoga tourism more successfully than some other nations since it has various advantages that enable it to compete with its rivals (Rao et al., 2024; Kumar, 2017). The genuineness of yoga in India has been well-documented and draws tourists (Maddox, 2014). India has many potentials and prospects for the progress of its yoga tourism sector, but there are also problems and difficulties. The development of yoga tourism in India (Kumari & Gwala, 2022) listed certain difficulties Rajasthan's yoga tourist industry experienced. For instance, despite Rajasthan receiving the "Best State Award for Best Tourist Destination" in 2022 (ThePrint, 2022), there is a shortage of infrastructure, safety and security, and experienced and competent human resources in yoga tourism. There are obstacles to Indian health tourism, according to Manju and Chandran (2017). These include unclean food handling practices, an unhygienic environment caused by inefficient rubbish collection, a lack of transportation options, and a lack of industry standards. After the COVID-19 epidemic, Swamy and Agoramoorthy (2021) noted various concerns with yoga tourism in India, including the loss of nearly 21.5 million jobs related to the industry as a result of travel restrictions.

3. Methodology

The exploratory research aims to discuss and explain major development issues, challenges and occasions in the yoga and wellness tourism of India and find an answer to this fundamental research question: "How can yoga and wellness tourism in India get developed while keeping its authenticity with the expectations of tourists in this postmodern world?" The technique of collecting data in this research is a literature review through a bibliometric analysis. The bibliometric perspective of the study includes the short title of the study, the name of the authors, the year of publication of the study, the qualitative or quantitative techniques used in the studies, and the fundamental findings of each research. Five steps took place during the analysis:

1. Number of studies found via database searching via EBSCO, Web of Science, and Google Scholar
2. Number of studies screened for relevance or irrelevance by taking into account the keywords and abstracts of key studies
3. Number of studies assessed for eligibility: Two experts in the field of yoga tourism is contacted to evaluate the appropriateness of the studies.
4. Number of studies excluded with reasons for exclusion: Studies with no citation, book parts, and theses partially related to yoga activities
5. Final number of studies included in qualitative analysis

A total of 37 research articles have been selected as the fundamental source of study data. The information of the key sources was within the scope of these keywords/discourse: “India tourism, yoga tourism, wellness tourism, sustainable tourism, and medical tourism” and combination of these key words along with “challenges” and “opportunities in yoga” and “India tourism”. The most-cited and the latest fundamental studies in the tourism and hospitality field are also considered while deciding on selecting the key and impactful research articles, which are more cited in the current literature. The authors collected data for this research from late May 2023 until March 2024.

4. Findings and discussion

Table 1 offers a thorough summary of the research studies done on yoga tourism. These studies study many facets of yoga tourism using a wide range of topics and research methodologies. The study of variables influencing visitor behavior, such as attitudes, satisfaction, and cultural experiences, is a recurring issue. The studies also provided insight into how marketing tactics, destination development, and outside influences like the COVID-19 influenced the yoga tourism sector.

When comparing the research, it is clear that there is an increasing desire to comprehend the difficulties and possibilities in the sector of yoga tourism. Numerous studies stress the necessity of ethical tourism practices (Mylan, 2024) and emphasize the value of environmental sustainability and community empowerment (Kumari & Mathur, 2022). Other recurrent themes in yoga tourism include celebrity impact and the quest for authenticity. The studies also highlight the potential economic advantages of yoga travel, including job prospects, money generating, and the development of human capital.

The selected studies' methodology combines both quantitative and qualitative methods. By combining statistical analysis with in-depth examination of individual experiences and views, this enables a thorough grasp of the subject. The study's findings help tourist authorities, yoga studios, and policymakers build strategies and suggestions for different stakeholders in the yoga tourism sector. These suggestions frequently center on increasing marketing tactics, boosting destination infrastructure, guaranteeing top-notch experiences, and encouraging ethical and sustainable behavior.

Table 1: Bibliometric analysis

#	Short Title	Author Name & Year	Method	Findings
1	Sustaining inner transformation via spiritual tourism	Chhabra & Kim, 2024	Interview	The exploratory study recommends a sustained transformation continuum for spiritual retreat centers.
2	Motivations of millennials for spiritual travel	Kainthola et al., 2024	Interview and snowball sampling	The study presents the key points and motivations of the Indian urban millennial spiritual visitors.
3	Evaluating global perceptions of India	Kaurav et al., 2024	Qualitative and quantitative	Motivations of inbound visitors: culinary interest, spiritual pursuit, cost, curiosity about culture and natural allure.
4	Yoga tourism	Chakrabarty & Das, 2023	Quasi-qualitative method	The study addresses an undiscovered heritage of yoga tourism paying attention to Bhakti-Yoga practiced at Mayapur in India.
5	Influence of service-scape, e-word of mouth, and satisfaction on visitors' revisit tendency to yoga spots	Pandey et al., 2023	Survey of 231 visitors	Tourists' revisit tendency towards the yoga spot, has a significant relationship with E-word of mouth and service-scape.
6	Travel motivations in yoga tourism	Ince & Keskin, 2023	Face-to-face interview	While visitors who prefer yoga tourism focus on the quality of experiences, visitors who prefer mass tourism give more essentiality to relaxation and entertainment.
7	Yoga travelers' experiences in guided tours	Atsiz et al., 2023	Qualitative-online reviews of travelers	The study identified key components of yoga travelers' experiences. Facilities and services, a sensation of astonishment, benefits, a great experience, social connection, and cultural learning.
8	Predicting yoga tourists' revisit intention	Leou & Wang, 2023	Structured questionnaire with 420 yoga tourism visitors	The behavioral attitude of yoga guests can mediate the effect of behavioral tendency via satisfaction.

9	Challenges of yoga tourism in Rajasthan	Kumari & Gwala, 2022	Interpretative and exploratory research	Yoga as a tourism product, huge possibility of Rajasthan in yoga sector, service for yoga centers and retreats, the obstacles that government should overcome such as inadequate advertisement, inadequate accommodation, price discrimination, improper safety and security, and lack of hygiene.
10	Resilience in tourism & hospitality industry	Puzari & Bhattacharjee, 2022	Interpretative, qualitative and quantitative analysis through observations, documents, surveys and telephonic interviews	How the tourism industry's effort to build resilience to recover from the COVID-19 shock is substantially influenced by external variables, including governmental actions and local belonging. The use of resilience techniques to adapt the tourism sector to the new global economic order with the aid of numerous industry innovations has been quite successful in mediating the sector's recovery from COVID-19.
11	Present scenario of Indian medical tourism	Bhaumik, 2022	Secondary data from print, internet and indexed journal articles, and books	The progress of medical tourism in India contributes to the advancement of medical knowledge, revenues, employment, and urbanization. To decrease harmful effects of medical tourism, regulations must be in place. The government should be involved in the expansion of medical tourism.
12	Empowering local communities through responsible tourism	Kumari & Mathur, 2022	Secondary data via reviewing journal articles, periodicals, newsletters, blog and website	The major difference between responsible tourism and sustainable tourism and local communities that engage in responsible tourism can reap social, socioeconomic, environmental, health, and safety benefits.
13	Factors influencing yoga tourism in Uttarakhand	Ranjan et al. 2022	Deductive approach using quantitative methods and a structured questionnaire	The study identified four variables, including strengthening, awareness, health and wellness, and tourism, which are responsible for boosting yoga. Through the Patanjali Yogpeeth, international relationships and public participation are fostered. Yoga is governed by norms, attitudes, beliefs, and definitions of the term that help to define what behaviors are desirable, suitable, or acceptable. Market segmentation, targeting, and branding are key challenges in developing yoga tourism.

14	Celebrity-induced yoga Tourism	Nair & Solanki, 2022	Qualitative interpretative approach	The results of this study add to our understanding of four key concepts in yoga tourism: 1) attachment of celebrities, 2) behavioral tendency, 3) attachment to the place, and 4) the look for authenticity. The study demonstrates that travel prompted by religious gurus is more influential than other famous people encourage.
15	Tourism and yoga	Kamthe et al. 2022	Questionnaire, observation, and literature review	No matter what their age, sex, profession, or even country of origin is, a wide range of people are eager to engage in yoga tourism. Yoga is becoming more and more popular since it has so many positive effects on people. However, there are problems that need to be fixed in India's yoga tourism industry.
16	Occasions and challenges of yoga tourism	Dhiraj & Kumar, 2021	Literature review that includes textbook reviews, encyclopedia, journal article reviews, news articles and web pages	Yoga promotes the growth of human capital, according to studies. demonstrate how yoga can assist to repair the economy by fostering positivity and reducing stress amid economic crises. India's main cultural export is yoga. When employing yoga as a growth-promoting element, a suitable direction is required for the Indian economy. India is the origin of literature and culture. The success of all tactical fronts must be a major factor in the tourism industry's success.
17	The effect of the components of yoga spot progress toward visitor satisfaction and revisit tendency	Suwaree, 2021	Quantitative approach, online survey questionnaire from yoga tourists	Owners of yoga studios and yoga instructors play a major role in the creation of tourist-friendly yoga locations. Visitors are more drawn to traditional yoga practices. Planning, developing, and strengthening tourist attractions and destinations such that they have stunning view with genuine environment suited for leisure.
18	Covid-19 effect on India's yoga tourism	Swamy & Agoramoorthy, 2021	Literature review	The COVID pandemic has caused a drastic decline in yoga tourism in India. Tourists are unhappy when they receive deplorable experiences because of unauthenticated teachers and schools, and Yoga spots for profit. To address this problem, institutional intervention is needed to ensure visitors have credible practice of Yoga.

19	Human resource development practices in Indian tourism industry	Mishra, Singh & Kumar, 2021	Qualitative research, literature review of various books, journals, blogs, publications, articles, research papers and websites	At all levels of the industry, a well-developed system of human resource development is necessary given the Indian tourist sector's rapid growth. To make India competitive on a global scale and to further accelerate its economic growth, the chapter provides a deep level of analysis for human resource development and a systematic training and development strategy that must be followed in the Indian tourist business.
20	Stress management-recognition, regimentation and restoration of organizational distress ailment	Booma, 2021	Literature review	In the current situation, many employees experience the most incredible sense of stress in their working environment. Whether the company is large or small, employee wellness plays an important role. A stress-free program can boost productivity, raise morale and lessen stress.
21	Yoga tourism	Santhumayor et al., 2021	Data collection from books, journals, reports, and magazines	India needs to update its outdated methods to compete in today's industry. India must establish a distinct market position, brand, and image that no other player can own. India can advertise itself as a center for yoga, meditation, and spirituality.
22	Medical tourism in India	Deshkukh & Waghmare, 2021	Literature review	The study aimed to understand reasons for the progress of medical tourism in India, stakeholder roles in promoting it, future prospect of medical tourism of India.
23	Yoga-scapes, embodiment and spiritual tourism	McCartney, 2020	Literature review	This study explored the concept of tourism in Yogaland, which involves physical and metaphysical journeys. Tourism within Yogaland can be both an internal and external journey, depending on people's goals and experiences.
24	Challenges and occasions of health tourism in India	Ghosh, 2020	Secondary data is used by using Trend Projection method	The cost, resource existence, guiding of the government, level of infrastructure, studies in medical science are key for the progress of medical tourism.
25	Yoga wellness tourism	Telej & Gamble, 2019	Qualitative study and interview	Different conceptions of yoga serve as the foundation for different promotional techniques; thus, interpretation of yoga tourism is important in marketing used by locations that provide yoga retreats.
26	Yoga tourism	Dillette et al., 2018	Qualitative research, literature review, interview	The outcomes of this exploratory study showed the methods through which participants in yoga retreats experience transformation and well-being. This study's goal was to determine whether and how yoga tourists can have transformative well-being experiences.

27	Yoga tourism	Alana et al., 2018	Deductive thematic analysis, Interview	Yoga tourism provides the atmosphere for yoga visitors to experience positive psychological well-being during vacation and also their post-vacation.
28	Prospects and challenges of yoga tourism	Kumar, 2017	Literature review	The success of all tactical fronts will have a significant influence on how well the tourism sector performs. India needs to update its outdated methods to compete in today's industry. India must establish a distinct market position, brand, and image that no other player can own. India Can Do It promote itself as a hub for spirituality, yoga, and meditation.
29	Health tourism in India-potential and prospects	Manju & Chandran, 2017	Literature review	People must be made aware of the importance of good hygiene and healthy habits to promote health tourism in the nation. The government should make sure that the money obtained from the health tourism sector is used for the benefit of the local populace. The establishment of welcoming working conditions and other support infrastructure will draw in new talent and stop the brain drain from the sector.
30	Influence of yoga on tourists visiting Kerala	Ambili, 2016	Primary data collection by canvassing a questionnaire. Secondary data from various sources and descriptive methodology was used	The analysis outlined the main justifications for Kerala's suitability for yoga practice as well as the amount of time that tourists spent practicing yoga. It was discovered that Kerala's traditional yoga practice is the main factor in the state's readiness for yoga practice. Beginning yoga at a young age and practicing it for longer than 1 to 5 years are two other characteristics that influence tourists' choice of Kerala as their favorite travel location.
31	Disparities in the use of yoga	Patwardhan, 2016	Literature review	Males and people from low socioeconomic classes are the most unable to practice yoga due to barriers. The yoga tourism sector has a chance to fill this gap by revising its marketing efforts to reach males and the disadvantaged, as well as government establishments and charities.
32	Yoga tourism within the wellness tourism	Lento et al. 2015	Self-administered survey	This study explores the sociodemographic and motivational traits of yoga tourists, offering insight into the expanding special-interest tourism sector. It synthesized yoga literature and used theories to explain visitor behavior.

33	Ashtanga yoga tourism and authenticity	Maddox, 2014	Literature review, participant observation	Yoga practitioners in India seek an authentic travel experience, particularly in Mysore, where they believe the yoga is more genuine than in the West. Tourists are willing to have a travel experience that matches their narrow definition of India, rejecting Western aesthetics and modernity.
34	Glocal yoga	Askegaard & Eckhardt, 2012	Observation and interview	The research identifies six different ways in which middle-class yoga customers in India comprehend glocal yoga as a fashionable discipline.
35	Yoga and sustainability	Bhagwat, 2008	Literature review	The relationship between yoga and sustainability is investigated. Ashtanga yoga has not only personal and social but also environmental and financial dimensions that will lead to a sustainable community.
36	Yoga tourism within wellness tourism	Lehto et al., 2006	Survey method	An individual's level of yoga involvement, physical health, and emotional condition contribute positively to the inclination to travel for yoga.
37	Yoga tourism in India	Liberman, 2004	Data collection from books, journals, reports, magazines, brochures and online	Yoga is the practice of learning to focus one's heart and mind on recognizing the Vasana (habitual, characterological energy patterns) that tarnish one's experience and cause one to continue to think filthy, self-centered, and short-sighted thoughts about oneself and others, and then reducing or removing those vasana. The evolution of yoga. Or, to quote Swami Gitananda, "The purpose of life is to progress." But, the majority of us are focused on declining.

Figure 2 basically presents a word cloud containing the key and most-frequently used words concerning yoga tourism in the selected studies.

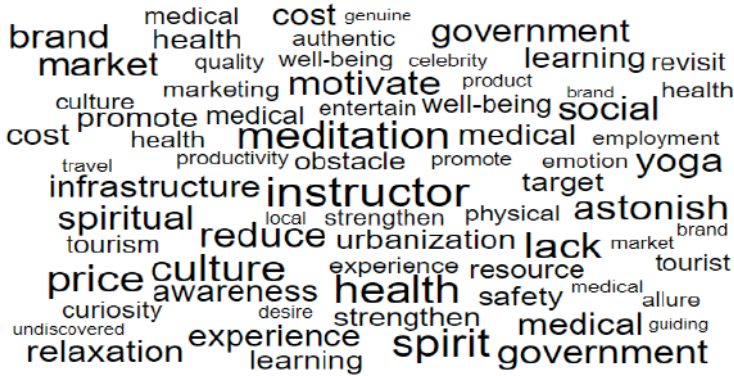

Figure 2: Keywords concerning yoga tourism in the studies

To sum up, the studies listed in Table 1 help us comprehend yoga tourism as a whole. They offer priceless insights into the variables influencing visitor behavior, the difficulties the tourism industry faces, and the possibilities for sustainable development. The study's conclusions emphasize the value of ethical behavior, local empowerment, and the possible financial benefits of yoga tourism. This information can aid stakeholders in making knowledgeable choices in this field for the last 19 years and putting into practice practical plans to promote the expansion and prosperity of the yoga tourism sector.

5. Conclusion

The exploratory study aimed to address a number of occasions and challenges of the yoga and wellness tourism industry in India by focusing on fundamental studies through a literature review technique. The study mainly revealed that yoga tourism in India faces several obstacles and issues, including a lack of advertising, poor health conditions, and safety and security problems, which influence the sustainability of the yoga tourism in the wellness market. Government guidance is also necessary for reestablishing the image of yoga-related events that will help boost the economy.

Last but not least, yoga studio owners are essential for the creation of spots for yoga. A complete yoga curriculum is necessary that incorporates other wellness applications that help transform the posture, mindset, and spirituality. Yoga professionals should provide quality services and finish their training sessions at a facility authorized by legal authorities. Secondly, the government have a key part in planning and developing tourist destinations. By this way, the visitors have lovely views with genuine environment suitable

for relaxation, positive and healthy thought. The government also have a part to play in promoting the spot as the main-attraction center of yoga tourism by using web sources and organizing yoga events. In the field of medical tourism, India has a bright future. Even though Indian health tourism faces numerous difficulties, these can be overcome by giving comprehensive explanations of the peculiarities of the Indian healthcare system. Moreover, there is a need to educate people on the importance of good cleanliness and healthy habits for the progress of health tourism in the nation. To assist the locals in this sector, the government and responsible organizations should offer enough facilities, financial support, management, and marketing techniques. Even though physical health comes first, true effectiveness in healthcare requires a deeper focus on the mind and the soul.

Limitations and future research

It is better to employ a wider range of sources and more diverse methods to collect information in future studies because this research was not prepared based on many diverse sources and only the literature review approach was used. The negative effects of tourists on the local population and how they may, voluntarily or unintentionally, alter the authenticity of that location, its customs, culture, and people are not discussed in the studies presented here. Future studies should focus on this crucial problem. The locals may become so focused on competing with foreigners that they sometimes neglect their own culture and authenticity in an effort to better the quality of services they offer to tourists and to compete with the activities of foreigners who first learned yoga and wellness in India and have now started their own workshops and classes in India. Many visitors that visit India's yoga and wellness industry have less of a focus on yoga and health and more of a desire to party and consume alcohol while they are there. In an ashram in India, a foreign tourist may create new trends for his own business and for what he has learned from the locals, and may influence the originality of that content by his stronger marketing than a local, adding elements of modernism and the contemporary world to the content they learn from local people. The foreign tourist perspective and the local perspective toward yoga tourism and concerning events can be compared and analyzed.

References

- Agoramoorthy, G., & Dayananda Swamy, H. (2022). Evolution of yoga: From spiritual uplift to business outburst. *Yoga Mimamsa*, 54(1), 36. https://doi.org/10.4103/ym.ym_36_22
- Alana K. D., Alecia C. D., & Carey A. (2018). Yoga tourism - a catalyst for transformation, *Annals of Leisure Research*, 22(1), 22-41. <https://doi.org/10.1080/11745398.2018.1459195>
- Ambili, K. (2016). A Study on the Impact of Yoga Tourism on Tourists Visiting Kerala. *Atna - Journal of Tourism Studies*, 11(1), 59-69. <https://doi.org/10.12727/ajts.15.5>
- Askegaard, S., & Eckhardt, G. M. (2012). Glocal yoga: Re-appropriation in the Indian consumption scape. *Marketing Theory*, 12(1), 45-60. <https://doi.org/10.1177/1470593111424180>
- Atsiz, O., Ramkissoon, H., & Ogretmenoglu, M. (2023). Yoga travellers' experiences in guided tours: a multiple case study approach. *Current Issues in Tourism*, 26(2), 177-183. <https://doi.org/10.1080/13683500.2022.2032616>
- Bhaumik, M. S. (2022). Present Scenario of Indian Medical Tourism: Some Prospects & Problems. In *Recent Trends in Tourism and Hospitality*, eds. Patawari S. & Bairwa, M. K., Eureka Publications, 1st publication, p. 179.
- Bhagwat, S. A. (2008). Yoga and sustainability. *Journal of Yoga*, 7(1), 1-14.
- Booma, T. (2021). Stress Management-Recognition, Regimentation and Restoration of Organizational Distress Ailment. In *Hospitality and Tourism Emerging Practices in Human Resource Management*, eds. Singh M. et al., Bharti Publications, 1st publication, p. 152.
- Chhabra, D., & Kim, E. G. (2024). Sustaining inner transformation through spiritual tourism. *International Journal of Spa and Wellness*, 7(1), 43-64. <https://doi.org/10.1080/24721735.2023.2295156>
- Chakravarty, S. (2024). E-Tourism's Trends and Their Effects on Indian Tourism Industry. In *Future Tourism Trends Volume 2: Technology Advancement, Trends and Innovations for the Future in Tourism* (pp. 97-111). Emerald Publishing Limited.
- Chakrabarty, P., & Das, S. (2023). Yoga Tourism as an Emerging Branch of Eco-tourism for the Restoration of Sustainable Human Environment. In: Sahu, A.S., Das Chatterjee, N. (eds) *Environmental Management and Sustainability in India*. Springer, Cham. https://doi.org/10.1007/978-3-031-31399-8_28
- Dhiraj, A., & Kumar, S. (2021). Opportunities and challenges of yoga tourism in India. *hospitality and tourism emerging practices in human resource management*. In Singh, M. et al. *India: Bharti publications*.

- Deshkukh, B., & Waghmare, S. (2021). Medical tourism in India: Challenges and opportunities. *Academica: An International Multidisciplinary Research Journal*, 11(3), 2288-2299. <https://doi.org/10.5958/2249-7137.2021.01003.x>
- Dillette, A. K., Douglas, A. C., & Andrzejewski, C. (2020). Dimensions of holistic wellness as a result of international wellness tourism experiences. *Current Issues on Tourism*, 24(6) 1-17. <https://doi.org/10.1080/13683500.2020.1746247>
- Ghosh, D. M. (2020). A Study on Challenges and Opportunities of Health Tourism in India with Reference to Public Health. *International Journal of Psychosocial Rehabilitation*, 24(5), 6792-6798. [https://www.bsssiias.ac.in/uploads/faculty-publications/MG%20\(11\).pdf](https://www.bsssiias.ac.in/uploads/faculty-publications/MG%20(11).pdf)
- Ince, F. F., & Keskin, C. (2023). Comparison Of Travel Motivations in Yoga Tourism and Mass Tourism. *Journal of Management and Economic Studies*, 5(1), 35-45. <http://doi.org/10.26677/TR1010.2023.1262>
- Kainthola, S., Chowdhary, N., Kaurav, R. P. S., & Tiwari, P. (2024). Motivations of urban millennials for spiritual travel in India. *Tourism Recreation Research*, 49(2), 410-425. <https://doi.org/10.1080/02508281.2021.2008210>
- Kamthe, P., Lahoti, R., & Inamdar, R. (2022). Tourism and Yoga: A Phenomenological Analysis with Reference to Select Places in India. *Journal of School Psychology*, 6(2), 820-829. <https://journalppw.com/index.php/jjpsp/article/view/1576/851>
- Kaurav, R. P. S., Kainthola, S., Baber, R., & Tiwari, P. (2024). Assessing global perceptions of India: Policy implications drawn from foreign tourism narratives. *Tourism*, 34(1), 57-66. <https://doi.org/10.18778/0867-5856.34.1.05>
- Kumari, R., & Gwala, M. K. (2022). Scope, prospectus, and challenges of yoga tourism in Rajasthan: A conceptual framework. recent trends in tourism and hospitality. In *Recent trends in tourism and hospitality*, eds. Patawari S. & Bairwa, M. K. (1st ed.) Eureka publications, India.
- Kumari, R., & Mathur, K. (2022). Empowering local communities through responsible tourism: A Conceptual overview on Rajasthan state. In *Recent Trends in Tourism and Hospitality*, eds. Patawari S. & Bairwa, M. K. (1st ed.) Eureka publications, India.
- Kumar, V. (2017). Prospects and Challenges of Yoga Tourism in India and Abroad. *International Journal of Research in Tourism and Hospitality*, 3(2), 1-4. <https://doi.org/10.20431/2455-0043.0302001>
- Lehto, X. Y., Brown, S., Chen, Y., & Morrison, A. M. (2006). Yoga tourism as a niche within the wellness tourism market. *Tourism Recreation Research*, 31(1), 25-35. <https://doi.org/10.1080/02508281.2006.11081244>

- Leou, E. C., & Wang, H. (2023). A holistic perspective to predict yoga tourists' revisit intention: An integration of the TPB and ECM model. *Frontiers in Psychology*, 13. <https://doi.org/10.3389/fpsyg.2022.1090579>
- Lieberman, K. (2004). Yoga tourism in India. *Yoga life*, 7(35), 23-32.
- Maddox, C. B. (2014). Studying at the source: Ashtanga yoga tourism and the search for authenticity in Mysore, India. *Journal of Tourism and Cultural Change*, 13(4), 330-343. <https://doi.org/10.1080/14766825.2014.972410>
- Manju, T. K., & Chandran, S. B. P. (2017). Health tourism in India: Potential and prospects. *International Journal of Research Economics and Social Sciences*, 373-84.
- McCartney, P. (2020). Yoga-scapes, Embodiment and Imagined Spiritual Tourism. In *Tourism and Embodiment*. (Eds.) Palmer, C. & Andrews, H. pp. 86-106. New York: Routledge.
- Mishra, R. R., Singh, M., & Kumar, S. (2021). Human Resource Development Practices in Indian Tourism Industry. *Hospitality and Tourism Emerging Practices in Human Resource Management*, 186. Bharti Publications, India.
- Mutlu, E. & Nazli, M. (2023). Postmodern Tourism in a Mythological Destination: Exploring the Image of Olympos/Turkey. In: Bayram, A. T. (ed.), *Researches on Tourism*. Ozgur Publications. DOI: <https://doi.org/10.58830/ozgur.pub257.c1288>
- Mylan, J. A. (2024). Yoga Philosophy as a Framework for Ethical Yoga Tourism: Avoiding Harm and Traveling Responsibly in the Era of the Anthropocene. Master's thesis.
- Nair, B. B., & Solanki, S. (2022). Celebrity-Induced yoga tourism: The case of amritapuri ashram, India. *Tourism: An International Interdisciplinary Journal*, 70(3), 354-368. <https://doi.org/10.37741/t.70.3.2>
- Patwardhan, A. (2016). Disparities in the Use of Yoga: An Opportunity for Yoga Tourism Industry to Make a Triple Impact. *Journal of Tourism Hospitality*, 5, 235. DOI: 10.4172/2167-0269.1000235
- Pande, K. (2024). Nepal: Exploring the Synergy Between Wellness and Tourism. In *Special Interest Trends for Sustainable Tourism* (pp. 55-93). IGI Global.
- Pandey, U., Islam, M. T., & Hossain, M. I. (2023). Servicescape, E-WoM, and satisfaction on tourists' revisit intention to yoga tourist destination: Evidence from Patanjali Yogpeeth, India. *Revista Turismo & Desenvolvimento*, 44, 313-333. DOI: 10.34624/rt.d.v44i0.31978
- Puzari, A., & Bhattacharjee, S. (2022). Resilience in Tourism & Hospitality Industry Post COVID-19: Challenges, Opportunities and Digital Innovations in India with Reference from other Nations. In *Recent trends in*

tourism and hospitality, eds. Patawari S. & Bairwa, M. K. (1st ed.) Eureka publications, India.

- Ranjan, R., Sujay, V. S., Himanshu, S., & Vaibhav, K. C. (2022). Factors Influencing Yoga Tourism in Uttarakhand: A Case Study of Patanjali Yogpeet. *International Journal of Trend in Scientific Research and Development*, 6(2), 292-298.
- Rao, D., Rebello, A., Shalini, N., & Mamatha, H. K. (2024). Marketing and Economics of Medical Tourism. In *Medical Tourism in Developing Countries: A contemporary approach* (pp. 271-301). Singapore: Springer Nature Singapore.
- Santhumayor, J., D'costa, J., & Dsouza, G. (2021). Yoga tourism - A perspective study on yoga destination, challenges and scope. <https://aarondsouzamangalorean.wordpress.com/2021/05/19/yoga-tourism-a-perspective-study-on-yoga-destination-challenges-and-scope/>
- Swamy, H. D., & Agoramoorthy, G. (2021). The coronavirus pandemic impact on India's Yoga tourism business. *Yoga Mimamsa*, 53(2), 145-148. https://doi.org/10.4103/ym.ym_116_21
- Telej, E., & Gamble, J. R. (2019). Yoga wellness tourism: a study of marketing strategies in India. *Journal of Consumer Marketing*, 36(6), 794-805. <https://doi.org/10.1108/JCM-07-2018-2788>
- ThePrint (2022). Rajasthan tops list of domestic holiday destinations in survey by travel curator Thrillophilia. <https://theprint.in/theprint-valuead-initiative/rajasthan-tops-list-ofdomestic-holiday-destinations-in-thrillophilia-com-survey>.
- Tripathi, S., & Said, F. B. (2023). Significant Trends in Asia's Wellness Tourism and Research Agenda: A Systematic Literature Review Analysis. *Journal of Tourismology*, 9(2), 97-112. <https://doi.org/10.26650/jot.2023.9.2.1328064>

Factors Influencing Libyan Females Purchasing Intentions of Organic Cosmetic Products in Libya

Fatima Alwash¹

Abstract

This study investigated the factors influencing Libyan females' purchasing intentions towards organic skin care products. It focuses on product knowledge, past experience, health consciousness, and environmental consciousness, with attitude as a mediating variable. Utilizing a quantitative research approach, data was collected from 400 respondents in Misurata, Libya, through structured surveys. The findings revealed that product knowledge positively impacts purchasing intentions, while past experience and health consciousness have stronger effects. Environmental consciousness also significantly influences purchasing behavior, which reflects growing consumer awareness of sustainability. Attitude plays a crucial mediating role, enhancing the impact of knowledge and values on purchasing intentions. These insights provide valuable implications for marketers aiming to penetrate the organic skincare market in Libya, highlighting the importance of educational campaigns, positive consumer experiences, and ethical branding strategies. The study contributes to the literature on consumer behavior and sustainable consumption, offering a foundation for future research in emerging markets.

1. Introduction

1.1. Background and study objectives

A growing involvement and attention toward health as well as environmental problems have resulted in the global transition towards organic products mainly in beauty and skincare (Su et al., 2022). Natural and chemical-free, organic cosmetics are considered healthier and more sustainable choices, appealing to consumers looking for a better alternative.

¹ Altinbas University, Email: fatimaalwash2@gmail.com

This movement can easily be illustrated in Libya, where women have started to pay more attention to the possible dangers of cosmetic products and are becoming increasingly interested in organic ones (Ajayi et al., 2024).

Despite the global rise in popularity of organic cosmetics, specifically, aspects influencing consumer purchase intentions however remain less explored, especially from the perspective of emerging markets such as Libya. Much of the research has been done in Western markets, which may not consider cultural and socio-economic drivers that influence purchasing behaviour in Libya (Sasounian et al., 2024). Hence, there are societal norms, cultural aspects, and economic conditions shaping the complexity of the Libyan market making it imperative to understand the key drivers of consumer intention towards organic beauty products (Manful et al., 2024).

Therefore, the objective of this study is to explore the factors affecting purchasing intentions toward organic cosmetics among Libyan females. Specifically, the objectives include evaluating the influence of product knowledge, prior experience, and values (health and environmental) on purchase intention. Moreover, the present study is designed to examine the function of attitude as a mediator between values, knowledge, and purchasing intentions. Finally, this study intends to provide insights for marketers on how Libyan female consumers should be reached with their marketing strategies regarding cultural preferences and motives of health consciousness.

Knowledge of these variables is essential for companies aiming to enter the Libyan organic cosmetic market. This study can aid marketers in identifying its prominent promotional strategies as it helps recognize the main driving forces behind purchasing intentions (and consumer preferences) and therefore facilitates proper brand positioning. These findings will add to the literature by addressing the gap associated with consumer behavior within a North African context (Libya), as well as providing a basis for future studies focused on marketing strategies regarding organic products.

1.2. Theoretical Framework

This study chose three basic shapes found in writing the hypothetical structure: the Theory of Reasoned Action (TRA), the Theory of Planned Behaviour (TPB), and the ecological consumer-purchasing model. They are used to explain and predict human behavior, specifically the purchasing intentions of Libyan females toward organic cosmetic products. Together, these theories provide a broad conceptual model for this study.

First, TRA Theory proposed by Fishbein and Ajzen back in 1975, is a well-known model that attempts to explain and predict human behavior through intentions (Heller et al., 2013). TRA proposes that an intention to behave is determined by two main predictors: attitude and subjective norms (Figure 1). Within the TRA framework, attitude is defined as an individual's positive or negative evaluation of performing a specific behavior. Pointing the way to behavioral intention, one of its main predictors indicates that a positive evaluation of a behavior increases the likelihood that a person will intend to perform it. For example, in the area of organic cosmetic purchases, a favorable view towards the health advantages of products not containing chemicals is often closely correlated with their purchasing intentions. Many studies have confirmed the importance of attitudes as a precursor of purchasing decisions that indicate consumer preferences and perceptions of complete consumer information (Pudaruth et al., 2015).

On the other hand, Subjective norms refer to the perceived social pressure an individual may feel toward performing a certain behavior or not. This element embodies the social effect of major others' family, friends, or society, as it pertains to the decision a person will make (Limbu & Ahamed, 2023). Consumers feel pressure to behave like the people around them, If the consumer feels that the everyday environment encourages him/her to buy organic products he/she has no choice rather to buy them. Purchasing intentions can be strongly influenced by the motivation to comply with social standards as well as the manipulative influence of important social actors (Gundala & Singh, 2021). Therefore, TRA provides a strong basis for explaining how internal consumer attitudes along with external social pressures shape behaviors in order to form behavioral intentions and thus constitutes an appropriate model to investigate organic cosmetic products.

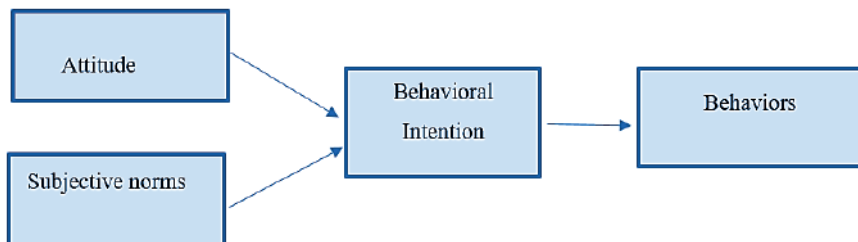

Figure 1. Theory of Reasoned Action Design (Nisson & Earl, 2020).

Second, the Theory of Planned Behavior (TPB) offers TPB that was proposed by Ajzen (1991) as an extension of the Theory of Reasoned Action. It builds on TRA by including an additional variable, Perceived Behavioral Control (PBC), which reflects the individual's perceptions of ease or difficulty in executing the behavior. TPB has been a powerful and even dominant social psychological theory for predicting human behavior, especially in the domain of consumer research (Figure 2). As TRA, TPB identifies attitude and subjective norms as the most important direct antecedents of behavioral intention.

However, TPB takes it a step further acknowledging the limitations of TRA in situations where an individual could lack the control to execute his/her intentions. A consumer may have a great attitude toward wanting to buy organic cosmetics and also feel social normative pressure in the direction of buying these merchandise even though situational constraints (e.g., availability or cost) might stop her from shopping for them (Ajzen, 1991).

The third component, Perceived Behavioral Control (PBC), is related to the real or perceived ease or difficulty of performing the behavior in question and is assumed to reflect past experience as well as anticipated impediments and obstacles. It implies that despite a favorable attitude or supportive social norms, consumers may not intend to take action when they see many obstacles in the way. In other words, PBC has a direct effect on actual behavior, as well total indirect effect through behavioral intention (Hagger, 2019). Therefore, when consumers are equipped with sufficient resources and opportunities to actually obtain organic products, they are likely to purchase them.

PBC is the only component of TPB that increases the predictive power for behavioral intentions compared to TRA. However, TPB captures other factors in addition to individual attitudes and subjective norms that provide a more holistic framework (Sutisna & Handra, 2022). This is important in emerging markets such as Libya, where barriers to purchase (e.g., lack of product availability) could influence the decision to buy, and in which the ability of the theory to incorporate external constraints into its description makes it very useful for prediction.

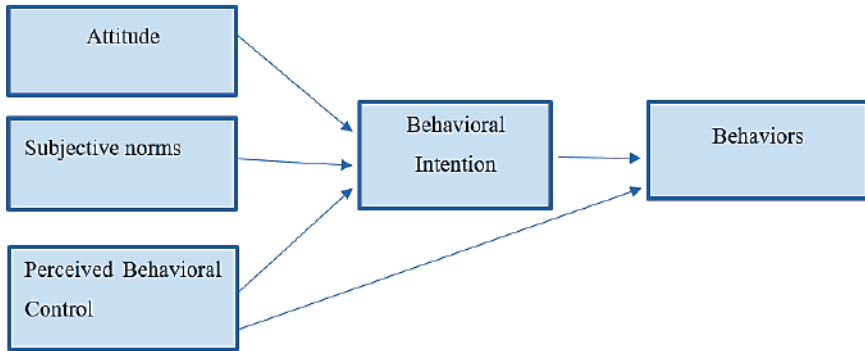

Figure 2. Theory of Planned Behaviour Design (Park & Kim, 2008).

Lastly, the Ecological Consumer Purchasing Model, or ECPM developed by professors Tomás Baeguil and Antonio Chamorro specifically examines consumer Behaviour intentions toward sustainable purchasing behavior (Figure 3). The model describes a five-step walk from ecological indifference to engaged ecological choice (Martinus & Anggraini, 2018). Ecological apathy, a total disinterest in the destruction of our ecology, is the starting stage. With these sequences, consumers start to become aware of environmental problems and have a sense of responsibility toward buying sustainably. The last step is the stage of actual decision-making, in which consumers deliberately select products that fit their ecological ideals (Mari et al., 2020).

The model recognizes that, although consumers have a positive attitude towards environmental protection, not all environmentally conscious consumers will always buy organic products. Consumers may become interested in ecology but often cannot act on these intentions because there are barriers like high prices, brand loyalty, or limited availability. Understanding the mismatches between attitude and behavior is crucial for marketers who want to effectively overcome those challenges in selling organic cosmetics (Mari et al., 2020).

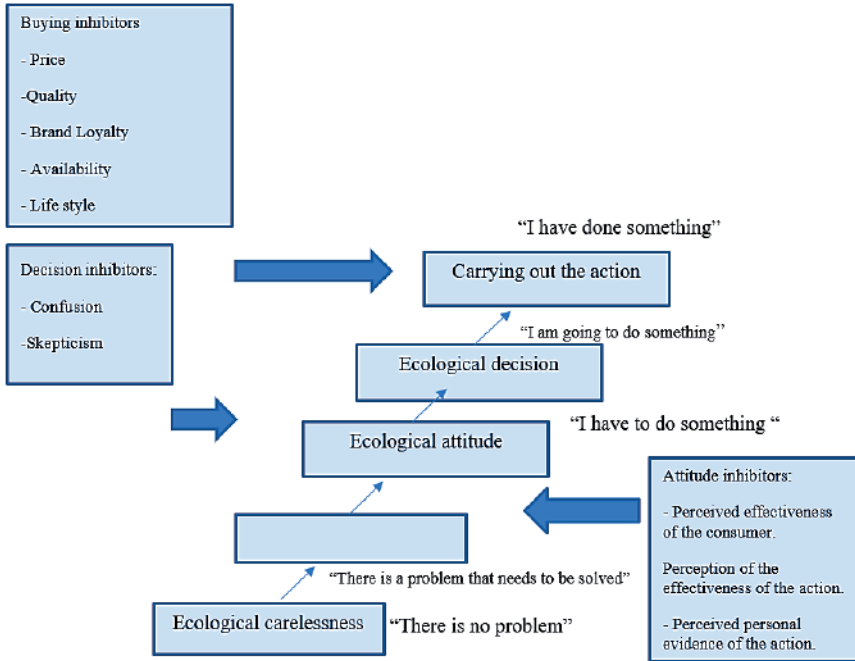

Figure 3. Ecological Consumer Purchasing Model (Andrés & Martínez, 2006).

1.3. Findings of Previous Studies

1.3.1. Product Knowledge

Product Knowledge is a combination of three things: subjective product knowledge, objective product knowledge, and experience. These factors play a vital role in influencing consumers’ perceptions and decision-making processes. How well a consumer understands a product is directly related to their evaluation of that product. For example, it allows customers to store product information in their minds, which they use to evaluate and compare options when making purchasing decisions (Taherparvar et al., 2014). This is especially important as subjective knowledge, which extends beyond objective measures by focusing on consumer perspectives and decision-making shortcuts, provides additional insights due to its less restrictive nature derived from direct experience rather than prior communication. Indeed, subjective knowledge is a stronger predictor of consumer decision-making and enhances their ability to base judgments on personal knowledge (Moorman et al., 2004).

Groza et al. (2016) found that consumer behavior is more strongly influenced by subjective knowledge than by objective knowledge. In the context of organic food, where consumers often make purchases based on perceptions and self-reported knowledge, subjective knowledge was shown to better predict buying intentions (Groza et al., 2016). Therefore, this study measures both aspects of product knowledge to effectively map its impact on consumer purchase intentions.

1.3.2. Previous Experience

Previous experience is one of the biggest drivers of consumer behavior and a predictor of future purchase intentions. Past consumer experiences with green or organic products significantly influence their preferences and expectations, thus affecting their actual green purchase behavior (Kim & Chung, 2011). This supports the idea that behavior is learned, where past positive experiences drive greater consumer loyalty and repeat purchases. For example, Bamberg (2003) showed that past buying behavior can predict future actions, suggesting that customers are more likely to buy products similar to those they had positive experiences with (Bamberg, 2003).

Further, intentions to purchase non-chemical beauty and hair products show a significant positive correlation with past usage (Ma et al., 2018). Their findings indicate that favorable experiences with such products increase the desire to repurchase. Further, it was demonstrated that prior positive experiences and accumulated knowledge significantly influence consumer intentions to buy natural personal care products (Jones, 2017).

1.3.3. Health Awareness

Health awareness plays a major role in consumer decision-making, particularly in the organic products segment. Health-conscious individuals tend to select products that promote well-being and avoid those containing harmful chemicals (Mazurek-Łopacińska et al., 2022). Health awareness includes aspects like self-awareness, proactive health management, and a drive for health-related information (Hall et al., 2013). Consumers often perceive organic products as healthier options due to their lack of pesticides and synthetic additives (Bhaskaran et al., 2006).

In developing countries, where health concerns are increasingly prioritized, consumers make purchasing choices aligned with their health values and those of their families. The demand for chemical-free agricultural products has grown as individuals become more aware of the health benefits associated with organic consumption (Mari et al., 2020).

1.3.4. Environmental Awareness

Environmental awareness refers to consumers' psychological and emotional responses to ecological issues, influencing their preference for greener products. Environmentally conscious consumers are driven by a desire to support sustainability, choosing products with a lower environmental impact (Golob & Kronegger, 2019). Rising environmental concerns have reduced the use of chemicals in personal care products, leading consumers to prefer organic options, perceived as safer for the environment (Gracia & de Magistris, 2008). The organic personal care industry is viewed as a leader in eco-friendly practices, avoiding animal testing, synthetic chemicals, and pesticides (Benedek & Katalin, 2013).

1.3.5. Mediating Effect of Attitude

Attitude is a well-studied concept in consumer behavior and is considered a primary predictor of behavioral intentions. It serves as an intermediary between knowledge, values (e.g., health and environmental awareness), and purchasing intentions (Gök & Ulu, 2018). Positive attitudes toward organic products are associated with favorable evaluations, while negative attitudes lead to unfavorable reactions (Ghazali et al., 2017). Besides, Ettinger et al. (2020) emphasized that attitudes form through information exposure, influencing cognitive, emotional, and behavioral responses (Ettinger et al., 2020).

Attitude components affect behavior, and cognition, and are shaped by consumer values, which, in turn, affect purchasing intentions. For example, D'Souza et al. (2006) found that values like environmental and health consciousness positively influence attitudes toward natural personal care products (D'Souza et al., 2006). Moreover, it was reported that positive attitudes toward non-chemical food products correlate with higher information-seeking behavior and greater purchase intent for organic items (Cheung & To, 2021).

In summary, previous research suggests that factors such as product knowledge, prior experience, health awareness, and environmental consciousness significantly influence consumer attitudes, which act as mediators impacting purchasing intentions. This highlights the importance of understanding these elements when predicting consumer behavior in the organic personal care market.

1.4. Research Model

Figure 4 shows the research model design based on the literature review analysis.

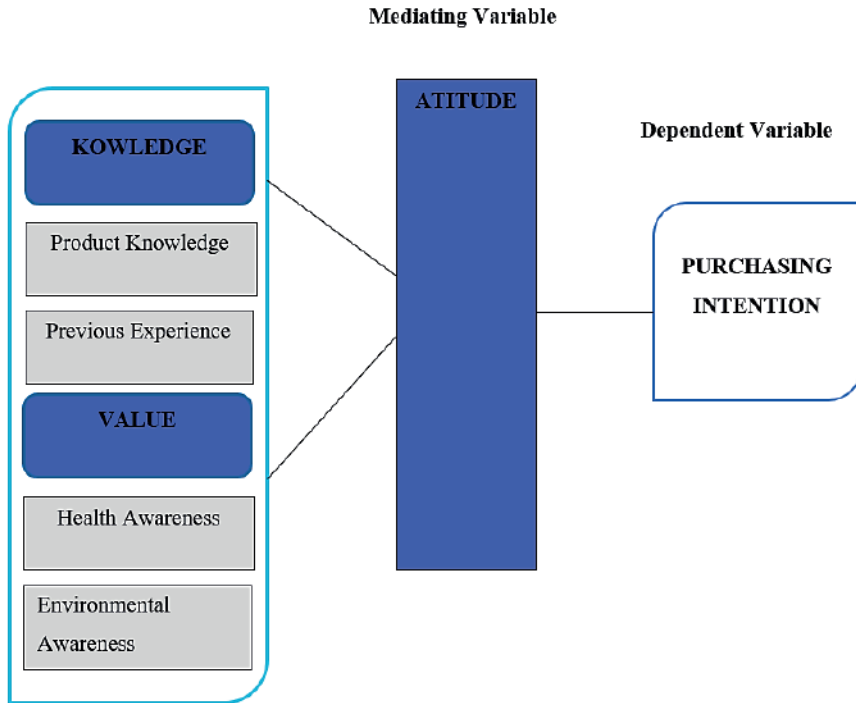

Figure 4. Research model design

1.4.1. Knowledge

There has been a noticeable change in consumer preferences for organic products in the Libyan market, mainly due to increased product knowledge. As consumers become more informed about the benefits of organic cosmetics, their purchasing behavior reflects this knowledge. Knowledge about organic products typically comes through a variety of channels, including marketing campaigns, environmental advocacy, and press release advertisements. For example, advertisements highlighting the absence of harmful chemicals in baby shampoo effectively communicate the safety of the products, attracting health-conscious parents. Such targeted promotions help raise public awareness about the advantages of organic products, particularly in terms of their health benefits and environmental sustainability (Wojciechowska-Solis & Barska, 2021).

Moreover, eco-friendly certifications, such as Naturland E.V., play a crucial role in helping consumers distinguish between organic and non-organic products. In the context of Libya, education and awareness campaigns have been instrumental in shaping consumer preferences towards environmentally friendly products. As a result, knowledge is a significant determinant of the tendency to use organic beauty cosmetics. This understanding led to the formulation of two key hypotheses; firstly, there is a positive relationship between product knowledge and the purchasing behavior towards beauty organic cosmetics. Secondly, there is a positive relationship between previous experience with organic products and the purchasing behavior of beauty organic cosmetics.

Additionally, the study explores the role of attitude as a mediator between knowledge (encompassing both product knowledge and previous experience) and purchasing behavior. By examining whether attitude significantly mediates this relationship, the research aims to provide a deeper understanding of the factors driving consumer intentions toward organic cosmetic products.

1.4.2. Values

Consumer values play a pivotal role in shaping the intention to buy organic products, particularly in Libya. Many studies indicated that when people select organic items, it often reflects a deeper commitment to personal health and a desire to support environmental sustainability (Martinus & Anggraini, 2018). In Libya, this trend is becoming increasingly evident; cosmetic retailers adopted eco-friendly practices like recycling and emphasizing the environmental benefits of their offerings, which align well with the values of eco-conscious buyers. Health advantages are also a major selling point, as seen in the frequent TV commercials that highlight the use of natural ingredients, catering to those seeking safer, healthier product options.

Therefore, Values play a pivotal role in shaping consumers' purchasing intentions for beauty organic cosmetics. Greater consumer awareness leads to more positive attitudes toward non-chemical products and increased demand for detailed product information from labels and natural retailers (Seedee, 2018). This indicates that consumer values, specifically related to environmental awareness and health consciousness, significantly influence their purchase intentions.

Drawing on this understanding, the study formulates hypotheses regarding the potential relationships. First, there is a positive correlation between environmental awareness and the intention to purchase organic

skincare products. Second, health consciousness positively influences the intention to buy organic skincare products. Furthermore, the study examines the mediating role of attitude in linking consumer values (environmental awareness and health consciousness) with purchasing behavior. The hypothesis suggests that attitude mediates the relationship between these values and buying behavior, providing insights into how consumer values translate into actual purchase intentions for non-chemical beauty cosmetics.

1.5. Research Hypothesis

The study hypothesis can be formulated as follows:

H1- There is relationship between product knowledge and the purchase intention of organic beauty cosmetics.

H2- There is a relationship between previous experience and the purchase intention of organic beauty cosmetics.

H3- There is relationship between environmental awareness and the purchase intention of beauty organic cosmetics.

H4- There is relationship between health awareness and the purchase intention of beauty organic cosmetics.

H5- Attitude serves as a mediator between knowledge (including product knowledge and prior experience) and the intention to purchase beauty organic cosmetics.

H6- Attitude serves as a mediator between values (environmental awareness, health awareness) and purchase intention of beauty organic cosmetics.

2. Methodology

2.1. Research Approach

This study employed a quantitative research approach, which is recognized for its objective nature and ability to systematically examine relationships between variables using numerical data. This study aims to test hypotheses and assess certain constructs, including knowledge, values, attitudes, and purchase intentions of Libyan females towards organic cosmetic products; reflecting its associated features with nature abstraction, hence selection of quantitative is appropriate. This method allows data collection in a planned way and enables pale value statisticians where it identify applied patterns & relationships between the variables being studied. When using this method, it helps in either proving or disproving the visual presentations of what has

been hypothesized and these are often supported by rigorous statistical tools that augment its veracity and accuracy of practice (Creswell, 2014).

Results can also be generalized to a wider population when the appropriate large sample is used, which again is another strength of this approach. It adds to the knowledge of consumer behavior in the case of the organic skincare segment and lessons learned can be replicated to some extent. The approach has some limitations, which include self-reported with possible biases but still adequate for securing the set intention of the study research objectives and questions.

2.2. Research Design

This study had a survey-based design and used a structured questionnaire based on a 5-point Likert scale, designed to reflect the respondents' attitudes, beliefs, and intentions. This design was chosen as it enables the researcher to collect data from a larger sample that aids in exploring factors affecting Libyan female consumers' purchasing intentions toward organic beauty cosmetics. The survey design was cost-effective and efficient, allowing the researcher to provide uniform data, which is necessary for statistical analysis such as correlation and regression (Neuman, 2013).

The questionnaire included the following sections and was adapted from previously validated instruments. Demographic data includes questions regarding age, educational level, income, and employment status. Product Knowledge and Experience: Items that assess the knowledge of organic cosmetics and the current use experience. Values (Health and Environmental Awareness): A series of items assessing respondents' health consciousness and concern for the environment. Attitudes and Purchase Intentions: Questions regarding attitudes towards organic cosmetics and intentions to buy these products.

2.3. Population and Sampling

The target population comprised Libyan females aged 18 and above, residing in Misurata, Libya. A power analysis using G*Power software was conducted to determine the required sample size. Using a multiple linear regression model with four predictors, an alpha level of 0.05, and a desired power of 0.80, a medium effect size ($f^2 = 0.15$) suggested a minimum sample size of 85 participants. However, the actual sample size of 400 respondents far exceeds this minimum requirement, enhancing the reliability and generalizability of the findings. The larger sample size reduces the risk of Type II errors and allows for more precise estimates and subgroup

analyses. The study employed a random sampling technique, which ensures that each member of the population has an equal chance of being selected, thereby enhancing the representativeness and generalizability of the findings (Fraenkel et al., 2011).

2.4. Data Collection Procedure

Data was collected over four weeks, using both online and offline methods. Surveys were distributed online through Google Forms and shared on popular social media platforms such as Facebook and Instagram. There were paper questionnaires distributed in beauty salons, department stores, and online classifications of major universities. This dual approach helped to increase response rates and ensure diversity among respondents, capturing a wide range of demographic characteristics.

2.5. Ethical Considerations

Ethical standards were advocated throughout the research process to ensure the integrity of the study. Informed consent was obtained from all participants, who were fully briefed on the purpose of the study and the voluntary nature of their participation. Participants were assured of their right to withdraw from the study at any time. Confidentiality was maintained by anonymizing the responses and securely storing the data. Ethical approval was obtained from the relevant academic authorities before the commencement of data collection, ensuring compliance with established research guidelines.

2.6. Data Analysis

The collected data was analyzed using IBM SPSS (version 27.0) and RStudio (version 2024.09.0). The statistical analysis comprised several key steps: Confirmatory Factor Analysis (CFA): Conducted to validate the constructs and ensure the reliability of the measurement scales. Reliability Analysis: Cronbach's Alpha was used to assess the internal consistency of the scales measuring the key variables. Descriptive Statistics: Calculated to summarize the demographic characteristics of the respondents and the central tendencies (mean) and variability (standard deviation) for each variable.

Moreover, simple Linear Regression was employed to test the relationships between the independent variables (e.g., knowledge, values) and the dependent variable (purchasing intention). The analysis used the R-value to indicate the strength and direction of the relationships and

R^2 to explain the variance in purchasing intention accounted for by the independent variables. The F-statistic and t-tests were used to determine the significance of the overall model and individual predictors.

Finally, to examine the mediating role of attitude between knowledge (product knowledge, previous experience), values (environmental and health awareness), and purchasing intention, the PROCESS macro for SPSS was utilized (Mediation Analysis). This analysis allowed the study to test whether the effect of the independent variables on purchasing intention is transmitted through the mediator (attitude). The mediation analysis provided estimates of direct, indirect, and total effects, with confidence intervals (CI) used to assess the significance of the indirect effects. The results indicated that if the CI for the indirect effect does not include zero, the mediation is significant.

3. Results

3.1. Confirmatory factor analysis

To evaluate the measurement model and assess the relationships between observed variables and their underlying latent constructs, a Confirmatory Factor Analysis (CFA) was conducted. The CFA aimed to confirm the factor structure of the proposed model, which included five latent variables: Product Knowledge, Past Experience, Environmental Consciousness, Health Consciousness, Attitude, and Purchasing Intention. Each latent variable was measured by five items, and model fit indices, factor loadings, and covariances between latent constructs were examined to determine the adequacy of the measurement model.

Table 1 shows that the chi-square test was significant ($\chi^2 = 2207.4$, $p < 0.001$), indicating some deviation between the model and the data. The Tucker-Lewis Index (TLI = 0.893) was slightly below the ideal 0.90 threshold. However, the Comparative Fit Index (CFI = 0.904) and Standardized Root Mean Square Residual (SRMR = 0.045) suggested an acceptable fit, with values near the recommended thresholds.

Table 1. Model Fit Indices

Fit Index	Value	Acceptable Threshold
Chi-square (χ^2)	2207.4	$p < 0.05$
Degrees of Freedom (df)	390	
Comparative Fit Index (CFI)	0.904	> 0.90
Tucker-Lewis Index (TLI)	0.893	> 0.90
Standardized Root Mean Square Residual (SRMR)	0.045	< 0.08

As shown in Table 2, all factor loadings were significant ($p < 0.001$), and their standardized values range from 0.695 to 0.997. This indicates that all items are reliable indicators of their respective latent constructs. The loadings were particularly strong for Purchasing Intention and Attitude, showing that these items effectively measure the underlying latent variables.

Table 2. Factor Loadings of the Study Variables

Latent Variable	Items	Estimate	Std. Error	p-value	Std. all
Product Knowledge	Item 1	1	–	–	0.754
	Item 2	1.272	0.062	<0.001	0.949
	Item 3	1.223	0.062	<0.001	0.914
	Item 4	1.021	0.06	<0.001	0.805
	Item 5	1.124	0.062	<0.001	0.850
Past Experience	Item 1	1	–	–	0.928
	Item 2	1	0.03	<0.001	0.920
	Item 3	1.026	0.031	<0.001	0.918
	Item 4	1.001	0.032	<0.001	0.909
	Item 5	0.956	0.028	<0.001	0.925
Environmental Consciousness	Item 1	1	–	–	0.939
	Item 2	1.024	0.027	<0.001	0.958
	Item 3	0.715	0.033	<0.001	0.772
	Item 4	0.895	0.051	<0.001	0.695
	Item 5	0.912	0.052	<0.001	0.693
Health Consciousness	Item 1	1	–	–	0.921
	Item 2	0.92	0.029	<0.001	0.920
	Item 3	0.954	0.027	<0.001	0.945
	Item 4	0.871	0.029	<0.001	0.896
	Item 5	0.813	0.029	<0.001	0.877
Attitude	Item 1	1	–	–	0.994
	Item 2	1.015	0.01	<0.001	0.986
	Item 3	0.967	0.01	<0.001	0.986
	Item 4	1.005	0.018	<0.001	0.949
	Item 5	0.934	0.033	<0.001	0.821
Purchasing Intention	Item 1	1	–	–	0.997
	Item 2	0.972	0.01	<0.001	0.982
	Item 3	0.941	0.027	<0.001	0.873
	Item 4	0.94	0.017	<0.001	0.942
	Item 5	0.968	0.021	<0.001	0.922

As shown in Table 3, the covariances between latent variables provide important insights into the relationships between different constructs in the model. The strongest covariance was observed between Attitude and Purchasing Intention (standardized covariance = 0.997), indicating a

very strong positive relationship. Other significant relationships include the covariances between Health Consciousness and Attitude (0.337), Environmental Consciousness and Health Consciousness (0.493), and Past Experience and Purchasing Intention (0.308), all of which suggest meaningful connections between these constructs.

Table 3. Study variable Covariances

Latent Variables		Covariance	Std. Error	p-value	Standardized Covariance
Product Knowledge	Past Experience	0.02	0.021	0.353	0.049
	Environmental Consciousness	0.08	0.022	<0.001	0.199
	Health Consciousness	0.061	0.023	0.009	0.139
	Attitude	0.052	0.021	0.012	0.131
	Purchasing Intention	0.051	0.021	0.013	0.129
Past Experience	Environmental Consciousness	0.077	0.026	0.003	0.157
	Health Consciousness	0.112	0.029	<0.001	0.209
	Attitude	0.152	0.026	<0.001	0.311
	Purchasing Intention	0.15	0.026	<0.001	0.308
Environmental Consciousness	Health Consciousness	0.261	0.031	<0.001	0.493
	Attitude	0.081	0.025	0.001	0.169
	Purchasing Intention	0.082	0.025	0.001	0.171
Health Consciousness	Attitude	0.178	0.029	<0.001	0.337
	Purchasing Intention	0.175	0.029	<0.001	0.332
Attitude	Purchasing Intention	0.478	0.034	<0.001	0.997

Overall, the confirmatory factor analysis (CFA) revealed an acceptable fit for the measurement model, as indicated by the fit indices (CFI = 0.904, SRMR = 0.045). The factor loadings were all significant and strong, confirming the adequacy of the items in measuring their respective latent constructs. The covariances between latent variables show meaningful relationships, with a particularly strong association between Attitude and

Purchasing Intention. These findings support the validity of the measurement model and indicate that the latent variables are well represented by the observed items.

3.2. Reliability analysis

Reliability is a critical aspect of any research instrument, ensuring that the measurement tools used consistently capture the intended variables. In social science research, Cronbach's Alpha is one of the most used indicators to assess the internal consistency of a scale, reflecting how closely related a set of items are as a group. A higher Cronbach's Alpha value, typically above 0.70, indicates strong internal reliability, meaning the items within the scale reliably measure the underlying construct. In this study, Cronbach's Alpha was calculated for each construct to ensure that the scales were used to measure key factors, such as product knowledge, past experience, environmental and health consciousness, attitude, and purchasing intention.

Table 4 shows the reliability of various constructs in the study. The Cronbach's Alpha values for all constructs exceed the commonly accepted threshold of 0.70, indicating strong internal consistency and reliability across the items. Notably, Purchasing intention and Attitude exhibit exceptionally high Cronbach's Alpha values of 0.979 and 0.976, respectively, reflecting a high degree of agreement among respondents on these measures. Similarly, Past experience (0.964) and Health consciousness (0.960) demonstrated substantial reliability, suggesting that participants consistently responded to the items measuring these constructs. Other variables, including Product knowledge (0.923), Environmental consciousness (0.907), Value (0.926), and Knowledge (0.857), also showed strong reliability, supporting the validity of the constructs used in this study. These findings ensure that the measures used to assess the factors influencing purchasing intentions are robust and can be confidently used in further analyses.

Table 4. Cronbach's Alpha for Reliability of Constructs

Variables	N of Items	Cronbach's Alpha
Product knowledge	5	0.923
Past experience	5	0.964
Knowledge	10	0.857
Environmental Consciousness	5	0.907
Health Consciousness	5	0.960
Value	10	0.926
Attitude	5	0.976
Purchasing intention	5	0.979

3.3. Demographic and basic information of the participants in the study

Table 5 provides a detailed breakdown of the demographic characteristics of the respondents in this study, highlighting key factors that may influence purchasing intentions for organic cosmetic products among Libyan females. The age distribution showed that approximately half of respondents are between 18-29 years old (53.0%), with a smaller percentage in older age brackets, including 30-39 years (23.5%), 40-49 years (13.3%), and 50-60 years (10.3%). Regarding educational attainment, a significant portion of the sample holds postgraduate qualifications (34.3%), followed by those with graduate (30.5%) and undergraduate (23.0%) degrees, while 12.3% possess professional qualifications.

In terms of occupation, nearly half of the respondents are students or part-time employees (48.0%), and 35.0% are full-time employees, reflecting a workforce that is predominantly engaged in either part-time or full-time employment. Interestingly, a small minority is either self-employed (0.3%) or falls into the other category (2.0%). Finally, the monthly income data revealed that nearly half of the respondents (48.8%) earn between \$100 and \$500, with fewer individuals in higher income brackets such as \$600-\$1500 (23.3%) and \$1600-\$3000 (9.5%). Additionally, 16.5% of respondents are financially dependent, which may influence their purchasing power.

Table 5. Demographic Characteristics of the Study Sample

Variables	N	%
Age in years		
18-29	212	53.0%
30-39	94	23.5%
40-49	53	13.3%
50-60	41	10.3%
Education		
Undergraduate	92	23.0%
Graduate	122	30.5%
Postgraduate	137	34.3%
Professional Qualifications	49	12.3%
Occupation		
Unemployed	59	14.8%
Student or part-time employee	192	48.0%
Self-employed	1	0.3%

Full-time employee	140	35.0%
Other	8	2.0%
Monthly Income in \$		
Less than 100	8	2.0%
100 - 500	195	48.8%
600-1500	93	23.3%
1600 - 3000	38	9.5%
Dependent	66	16.5%

3.4. Descriptive statistics of the study variables

Table 6 shows the descriptive statistics for the study variables. The results revealed high mean scores across all constructs, indicating a generally positive response from the participants. The mean score for product knowledge is 4.37 (SD = 0.673), and for past experience, it is 4.46 (SD = 0.715). The overall knowledge score shows a strong agreement level with a mean of 4.41 and a relative weight of 88.3%, suggesting that respondents have a high level of familiarity and experience with organic cosmetic products.

Regarding the value variables, both environmental consciousness and health consciousness exhibit high mean scores of 4.42 (SD = 0.677) and 4.41 (SD = 0.710), respectively. The combined value score (mean = 4.42, SD = 0.604) indicates strong agreement, with a relative weight of 88.3%. These results reflect that the respondents place a high importance on environmental and health considerations when purchasing organic cosmetics. The mediating variable, attitude, also shows a high level of positive response, with a mean of 4.39 (SD = 0.691) and a relative weight of 87.8%. This suggests that participants generally hold favorable attitudes toward organic cosmetics.

Finally, the dependent variable, purchasing intention, has a mean score of 4.39 (SD = 0.680), indicating strong agreement with a relative weight of 87.8%. This result implies that the respondents have a high intention to purchase organic cosmetic products, consistent with their positive knowledge, values, and attitudes.

Table 6. Descriptive Statistics for Study Variables

Variables	Mean	Std. Deviation	Relative weight	Response level
1. Independent variable 1 (Knowledge)				
Product knowledge	4.37	0.673	87.4%	Strongly agree
Past experience (total)	4.46	0.715	89.2%	Strongly agree
Knowledge (total)	4.41	0.504	88.3%	Strongly agree
2. Independent variable 2 (Value)				
Environmental Consciousness	4.42	0.677	88.4%	Strongly agree
Health Consciousness	4.41	0.710	88.2%	Strongly agree
Value (total)	4.42	0.604	88.3%	Strongly agree
3. Mediating variable (Attitude)				
Attitude (total)	4.39	0.691	87.8%	Strongly agree
4. Dependent variable (Purchasing intention)				
Purchasing intention (total)	4.39	0.680	87.8%	Strongly agree

3.5. The relationship between knowledge, values variables, and Purchasing intention

Table 7 presents the results of the simple linear regression analysis examining the impact of the independent variables (product knowledge, past experience, environmental consciousness, and health consciousness) on the purchasing intention of Libyan females towards organic cosmetic products.

First, for Product Knowledge, the analysis showed a significant positive relationship between product knowledge and purchasing intention ($R = .134$, $R^2 = 0.018$, $p = 0.008$). Although the R^2 value indicates that only 1.8% of the variance in purchasing intention is explained by product knowledge, the significant p -value and the positive regression coefficient ($B = 0.135$, $t = 2.685$) suggest that greater product knowledge is associated with a higher intention to purchase organic cosmetics. Second, Past experience demonstrated a stronger influence on purchasing intention compared to product knowledge ($R = .301$, $R^2 = 0.091$, $p < 0.001$). The R^2 value of 0.091 implies that 9.1% of the variance in purchasing intention is explained by past experience. The regression coefficient ($B = 0.286$, $t = 6.294$) is positive and highly significant, indicating that individuals with more favorable

past experiences are significantly more likely to express higher purchasing intentions.

The regression analysis indicated also that the relationship between environmental consciousness and purchasing intention is positive and statistically significant ($R=.193$, $R^2=0.037$, $p<0.001$). The R^2 value of 0.037 suggests that 3.7% of the variance in purchasing intention can be attributed to environmental consciousness. With a positive regression coefficient ($B=0.194$, $t=3.922$), the results indicated that a greater awareness of environmental issues is associated with a higher likelihood of purchasing organic cosmetics. Lastly, Health consciousness exhibited the strongest influence on purchasing intention among all the predictors ($R=.332$, $R^2=0.110$, $p<0.001$). The R^2 value of 0.110 indicates that 11% of the variance in purchasing intention is explained by health consciousness. The regression coefficient ($B=0.318$, $t=7.022$) is positive and highly significant, suggesting that individuals who prioritize health are more inclined to purchase organic cosmetics.

Overall, the regression analysis highlighted that all independent variables significantly predict purchasing intention, with health consciousness having the strongest effect, followed by past experience, environmental consciousness, and product knowledge. The findings suggest that consumers' awareness of health benefits and previous positive experiences play a crucial role in their decision to purchase organic cosmetic products.

Table 7. Simple linear regression analysis for the impact of independent variables on the Purchasing intention

Predictor	R	R ²	Adjusted R ²	F	B	Std. Error	t	P value
Product knowledge	.134	0.018	0.015	7.210	0.135	0.050	2.685	0.008**
Past experience	.301	0.091	0.088	39.61	0.286	0.045	6.294	0.000**
Environmental consciousness	.193	0.037	0.035	15.38	0.194	0.049	3.922	0.000**
Health consciousness	.332	0.110	0.108	49.31	0.318	0.045	7.022	0.000**

Dependent Variable is Purchasing intention.

3.6. Mediation regression analysis estimation

Table 8 shows the results of a multiple regression analysis examining the impact of knowledge and attitude on purchasing intention. The model shows a very strong relationship, with an R-value of .978 and an R^2 of .956, indicating that 95.6% of the variance in purchasing intention is explained by the combination of knowledge and attitude. Knowledge alone does not significantly predict purchasing intention ($B = 0.015$, $p = 0.311$); however, the attitude has a highly significant effect ($B = 0.960$, $p = 0.000$). The high F value (3485.5) further supports the strength of this model, underscoring the critical mediating role of attitude in the relationship between knowledge and purchasing intention.

Table 8. The impact of knowledge and Attitude on the purchase intention

Predictor	R	R ²	F	B	Std. Error	t	P value
knowledge	.978	.956	3485.5	0.015	0.015	1.01	0.311
Attitude				0.960	0.011	89.05	0.000*

Dependent Variable is Purchasing intention.

Additionally, Table 9 shows the results of a mediation analysis using the PROCESS macro, assessing whether attitude mediates the relationship between knowledge and purchasing intention. The total effect of knowledge on purchasing intention was significant ($B = 0.408$, 95% CI: 0.282 - 0.535), indicating that knowledge positively influences purchasing intention. However, without attitude, the direct effect of knowledge became non-significant ($B = 0.015$, 95% CI: -0.014 - 0.044), suggesting that knowledge alone does not directly influence purchasing intention once attitude is considered. The significant indirect effect ($B = 0.393$, 95% CI: 0.259 - 0.529) confirms that attitude mediates the relationship between knowledge and purchasing intention. This result highlights that knowledge influences purchasing intention primarily through its effect on shaping a positive attitude towards organic products, rather than exerting a direct effect on purchasing decisions.

Table 9. PROCESS Macro test output for the mediation analysis of the Attitude between knowledge and purchase intention

Effect of knowledge on purchase intention	B	Std. Error	95% CI for B
Total effect	.408*	.064	0.282 - 0.535
Direct effect	.015	.014	-0.014 - 0.044
Indirect effect	.393*	.068	0.259 - 0.529

* Significant at $P\text{-value} < 0.05$

On the other hand, Table 10 shows the results of a multiple regression analysis examining the impact of values (environmental consciousness and health consciousness) and attitude on purchasing intention. The model showed a very strong relationship, with an R-value of 0.978 and an R^2 of 0.957, indicating that 95.7% of the variance in purchasing intention is explained by the combined effects of value and attitude. The analysis revealed that value alone does not significantly predict purchasing intention ($B = -0.002$, $p = 0.864$); however, attitude exerts a significant effect ($B = 0.964$, $p = 0.000$). This suggests that although values related to environmental and health consciousness do not directly influence purchasing intention, the attitude formed as a result of these values plays a crucial mediating role. The high F value of 3373.9 further underscores the strength of the model, highlighting the central importance of attitude in shaping purchasing decisions.

Table 10. The impact of value and Attitude on the purchase intention

Predictor	R	R^2	F	B	Std. Error	t	P value
Value	0.978	0.957	3373.9	-0.002	0.012	-0.172	0.864
Attitude				0.964	0.011	88.91	0.000*

Dependent Variable is Purchasing intention.

Finally, Table 11 shows the results of a mediation analysis using the PROCESS macro to assess whether attitude mediates the relationship between values (environmental and health consciousness) and purchasing intention. The total effect of values on purchasing intention was significant ($B = 0.342$, 95% CI: 0.236 - 0.447), indicating that values positively influence purchasing intention. However, the direct effect became non-

significant when attitude was not considered ($B = -0.002$, 95% CI: $-0.026 - 0.022$), suggesting that values do not directly impact purchasing intention in the presence of attitude. The significant indirect effect ($B = 0.344$, 95% CI: $0.226 - 0.458$) confirms that attitude fully mediates the relationship between values and purchasing intention. This result demonstrates that values, such as environmental and health consciousness, influence purchasing intentions primarily through their effect on forming a positive attitude towards organic skincare products, rather than exerting a direct influence on purchasing behavior.

Table 11. PROCESS Macro test output for the mediation analysis of the Attitude between value and purchase intention.

Effect of knowledge on purchase intention	B	Std. Error	95% CI for B
Total effect	.342*	.054	0.236 - 0.447
Direct effect	-.002	.012	-0.026 - 0.022
Indirect effect	.344*	.058	0.226 - 0.458

* Significant at $P\text{-value} < 0.05$

4. Discussion

The present study examined the factors influencing the purchasing intentions of organic skincare products among Libyan females, focusing on the effects of product knowledge, past experience, health and environmental consciousness, and attitude. The findings explore consumer behavior in the Libyan market, particularly in the context of sustainable and ethical consumption.

The findings of the study revealed a statistically significant, though modest, association between product knowledge and purchase intentions ($R=0.134$, $p=0.008$). Although greater knowledge of organic skin care products increases the likelihood of purchase, a low R^2 value (0.018) indicates that product knowledge alone plays a minor role in influencing purchase decision-making. It is worth noting this is consistent with previous studies, which suggest that although such product knowledge provides an important factor, value- or experience-based factors should be included to optimize consumer behavior (Taherparvar et al., 2014). Other factors such as consumer values and past experiences tend to have a significant impact on purchase choices. In the Libyan context, lack of knowledge and limited

information about organic products may explain why knowledge alone is not a strong purchase intention (Groza et al., 2016).

The study also showed a moderate but significant correlation between prior experience and purchase intention ($R=0.301$, $p<0.001$), indicating a lack of prior exposure to skin care products chemical-free has a significant impact on consumer behavior. This finding highlights the importance of consumer loyalty, which means that quality experiences encourage repeat purchases. Satisfying past experiences builds trust and confidence, which is consistent with experiential marketing theory that emphasizes the value of direct, positive interactions to form customer trustworthiness (Kim & Chung, 2011). The strong relationship between prior experience and purchase intention suggests that a positive experience contributes to customer trust, leading to repeat purchases (Bamberg, 2003). Consistent with previous research, this study highlights the importance of providing quality products and good customer service to strengthen customer relationships (Ma et al., 2018).

Moreover, Health attitudes and environmental attitudes were found to positively influence purchase intention. However, health attitudes showed a significant effect ($R=0.332$, $p<0.001$) compared to environmental attitudes ($R=0.193$, $p<0.001$). This finding reflects global consumer trends where people prefer welfare-enhancing products and avoid harmful chemicals (Mazurek-Łopacińska et al., 2022). The preference for organic skin care products stems from concerns about the potential risks associated with traditional synthetic ingredients (Hall et al., 2013). This trend indicates a growing awareness of the importance of health, and encourages consumers to choose safe, natural products (Bhaskaran et al., 2006).

The important role of environmental consciousness highlights the growing awareness among Libyan consumers about the sustainability of their purchases. These results support research showing that consumers develop more environmentally motivated attitudes, preferring products that are marketed as environmentally friendly and sustainable (Golob & Kronegger, 2019). The absence of synthetic chemicals and the use of sustainable agricultural practices in organic products attract environmentally conscious consumers (Gracia & de Magistris, 2008). The focus on sustainability is particularly important in the case of Libya, where increasing global concerns about climate change have raised environmental awareness (Benedek & Katalin, 2013).

Additionally, the current study showed that attitude significantly mediates the relationship between product knowledge, prior experiences,

values (health and environmental attitudes), and purchase intention. This is the attitude theory, which means that consumer behavior influences their perception of a product or brand. Quality that is shaped by knowledge and conforms to customer values increases the likelihood of conceptual purchase (Ghazali et al., 2017). The mediating role of attitudes suggests that efforts should also be made to promote positive attitudes to increase consumer awareness or to promote health and environmental standards (Ettinger et al., 2020). For marketers, this highlights the importance of effective communication and a strategic branding strategy. Highlighting the ethical and health benefits of organic products can contribute to positive consumer attitudes, thereby increasing purchase intentions (D'Souza et al., 2006).

The findings of the study provide several implications for the marketing strategies employed in the Libyan organic skincare industry. A comprehensive marketing strategy is suggested, which focuses on consumer education and awareness campaigns that emphasize the health and environmental benefits of organic products (Cheung & To, 2021). Companies need to prioritize delivering quality products and providing positive customer experience to build trust and encourage loyalty. Offering a sample or trial period can be a valuable strategy, providing potential customers with a positive, first-hand experience (Jones, 2017).

Finally, marketers should emphasize the importance of health and environmental considerations in their branding strategies. Integrating these values into brand identity and providing consistent messaging aligns with consumer aspirations, helping to position brands as leaders in the sustainable and ethical beauty market (Seedee, 2018). This approach not only meets current consumer requirements but also positions the brand to appeal to the growing trend of responsible consumption (Mari et al., 2020).

5. Conclusion

This study examined the influence of some important factors such as product knowledge, prior experience, health attitudes, and environmental attitudes on Libyan women's purchasing intentions and attitudes towards products of organic skin care.

The results showed that product knowledge has a small but positive effect on purchase intention, and although knowledge and familiarity can influence consumer behavior, it is not sufficient to make purchases of the decision. This indicates the need to go beyond simple product specifications and raise awareness of the benefits and advantages of organic cosmetics that affect consumers. Past experience emerges as a key factor if it guides the buying

process, emphasizing the importance of positive customer interactions and satisfaction. The impact of previous use highlights customer loyalty, while memorable experiences and product quality build trust and encourage repeat purchases.

Health perceptions have a big impact, indicating that consumers want products that are healthy and avoid harmful chemicals. Environmental attitudes are also important, indicating that consumers are increasingly aware of the environmental impact of their purchasing choices. These results suggest that increasing health and environmental consciousness is driving demand for organic products.

On the other hand, attitude is an important mediator, translating product knowledge and value into purchase intentions. Positive attitudes towards organic products, in conjunction with awareness and health and environmental standards, increase the likelihood of purchase. This highlights the need for marketers to inform consumers and encourage positive behavior through brand positioning and emotional connectivity.

Furthermore, the findings provide useful insights for marketers targeting the organic skincare segment in Libya. A comprehensive marketing strategy should focus on consumer education, and positive product experience, and emphasize the ethical values of organic products. Companies need to start educating campaigns about the health and environmental benefits of organic skincare and offer high-quality products that meet consumer expectations. Furthermore, aligning branding strategies with health consciousness and environmental responsibility values will create buying intentions for consumers. By integrating these values into brand identity and messaging, businesses can succeed in the sustainable beauty market.

6. References

- Ajayi, S. A., Olaniyi, O. O., Oladoyinbo, T. O., Ajayi, N. D., & Olaniyi, F. G. (2024). *Sustainable Sourcing of Organic Skincare Ingredients: A Critical Analysis of Ethical Concerns and Environmental Implications* (SSRN Scholarly Paper 4691856). Social Science Research Network. <https://papers.ssrn.com/abstract=4691856>
- Ajzen, I. (1991). The theory of planned behavior. *Organizational Behavior and Human Decision Processes*, 50(2), 179–211. [https://doi.org/10.1016/0749-5978\(91\)90020-T](https://doi.org/10.1016/0749-5978(91)90020-T)
- Andrés, E., & Martínez, E. (2006). Ecological consumer behavior: An empirical analysis. *International Journal of Consumer Studies*, 31, 26–33.
- Bamberg, S. (2003). How does environmental concern influence specific environmentally related behaviors? A new answer to an old question. *Journal of Environmental Psychology*, 23(1), 21–32. [https://doi.org/10.1016/S0272-4944\(02\)00078-6](https://doi.org/10.1016/S0272-4944(02)00078-6)
- Benedek, A., & Katalin, T.-G. (2013). *A STUDY OF THE FACTORS INFLUENCING THE ENVIRONMENTAL CONSCIOUSNESS OF CONSUMERS*.
- Bhaskaran, S., Polonsky, M., Cary, J., & Fernandez, S. (2006). Environmentally sustainable food production and marketing: Opportunity or hype? *British Food Journal*, 108. <https://doi.org/10.1108/00070700610682355>
- Cheung, M. F. Y., & To, W. M. (2021). The Effect of Consumer Perceptions of the Ethics of Retailers on Purchase Behavior and Word-of-Mouth: The Moderating Role of Ethical Beliefs. *Journal of Business Ethics*, 171(4), 771–788. <https://doi.org/10.1007/s10551-020-04431-6>
- Creswell, J. W. (2014). *Research Design: Qualitative, Quantitative, and Mixed Methods Approaches*. SAGE.
- D'Souza, C., Taghian, M., & Lamb, P. (2006). An empirical study on the influence of environmental labels on consumers. *Corporate Communications: An International Journal*, 11, 162–173. <https://doi.org/10.1108/13563280610661697>
- Ettinger, A., Grabner-Kräuter, S., Okazaki, S., & Terlutter, R. (2020). The Desirability of CSR Communication versus Greenhushing in the Hospitality Industry: The Customers' Perspective. *Journal of Travel Research*, 60, 004728752093008. <https://doi.org/10.1177/0047287520930087>
- Fraenkel, J., Wallen, N., & Hyun, H. (2011). How to Design and Evaluate Research in Education. In *Journal of American Optometric Association* (Vol. 60).
- Ghazali, E., Soon, P., Mutum, D., & Nguyen, B. (2017). Health and Cosmetics: Investigating Consumers' Values for Buying Organic Personal Care

- Products. *Journal of Retailing and Consumer Services*, 39, 154–163. <https://doi.org/10.1016/j.jretconser.2017.08.002>
- Gök, İ., & Ulu, E. (2018). Functional foods in Turkey: Marketing, consumer awareness and regulatory aspects. *Nutrition & Food Science*. <https://doi.org/10.1108/NFS-07-2018-0198>
- Golob, U., & Kronegger, L. (2019). Environmental consciousness of European consumers: A segmentation-based study. *Journal of Cleaner Production*. <https://doi.org/10.1016/j.jclepro.2019.02.197>
- Gracia, A., & de Magistris, T. (2008). The demand for organic foods in the South of Italy: A discrete choice model. *Food Policy*, 33(5), 386–396. <https://doi.org/10.1016/j.foodpol.2007.12.002>
- Groza, M. D., Locander, D. A., & Howlett, C. H. (2016). Linking thinking styles to sales performance: The importance of creativity and subjective knowledge. *Journal of Business Research*, 69(10), 4185–4193. <https://doi.org/10.1016/j.jbusres.2016.03.006>
- Gundala, R. R., & Singh, A. (2021). What motivates consumers to buy organic foods? Results of an empirical study in the United States. *PLOS ONE*, 16(9), e0257288. <https://doi.org/10.1371/journal.pone.0257288>
- Hagger, M. S. (2019). *The Reasoned Action Approach and the Theories of Reasoned Action and Planned Behavior*. Obo. <https://www.oxfordbibliographies.com/display/document/obo-9780199828340/obo-9780199828340-0240.xml>
- Hall, M., Gough, B., & Seymour-Smith, S. (2013). Stake Management in Men's Online Cosmetics Testimonials. *Psychology and Marketing*, 30, 227–235. <https://doi.org/10.1002/mar.20600>
- Heller, L. J., Skinner, C. S., Tomiyama, A. J., Epel, E. S., Hall, P. A., Allan, J., LaCaille, L., Randall, A. K., Bodenmann, G., Li-Tsang, C. W. P., Sinclair, K., Creek, J., Baumann, L. C., Karel, A., Andersson, G., Hanevinkel, R., Morgenstern, M., Puska, P., Bucks, R. S., ... Denollet, J. (2013). Theory of Reasoned Action. In M. D. Gellman & J. R. Turner (Eds.), *Encyclopedia of Behavioral Medicine* (pp. 1964–1967). Springer New York. https://doi.org/10.1007/978-1-4419-1005-9_1619
- Jones, G. (2017). *Profits and Sustainability. A History of Green Entrepreneurship*.
- Kim, H., & Chung, J. (2011). Consumer purchase intention for organic personal care products. *Journal of Consumer Marketing*, 28(1), 40–47. <https://doi.org/10.1108/07363761111101930>
- Limbu, Y. B., & Ahamed, A. F. M. J. (2023). What Influences Green Cosmetics Purchase Intention and Behavior? A Systematic Review and Future Research Agenda. *Sustainability*, 15(15), Article 15. <https://doi.org/10.3390/su151511881>

- Ma, G., Rau, P.-L. P., & Guo, Z. (2018). The Effects of Environmental Awareness and Consumption Value on Green Makeup Product Purchase Intentions. *Psychology*, *09*(07), 1898–1916. <https://doi.org/10.4236/psych.2018.97110>
- Manful, M. E., Ahmed, L., & Barry-Ryan, C. (2024). Cosmetic Formulations from Natural Sources: Safety Considerations and Legislative Frameworks in the European Union. *Cosmetics*, *11*(3), 72. <https://doi.org/10.3390/cosmetics11030072>
- Mari, A., Mandelli, A., & Algesheimer, R. (2020). The Evolution of Marketing in the Context of Voice Commerce: A Managerial Perspective. In F. F.-H. Nah & K. Siau (Eds.), *HCI in Business, Government and Organizations* (Vol. 12204, pp. 405–425). Springer International Publishing. https://doi.org/10.1007/978-3-030-50341-3_32
- Martinus, H., & Anggraini, L. (2018). The Effect of Sales Promotion in Social Media on the Students: Purchase Intention of Face Cleaner Water Product. *Humaniora*, *9*(1), 15. <https://doi.org/10.21512/humaniora.v9i1.4101>
- Mazurek-Łopacińska, K., Sobocińska, M., & Krupowicz, J. (2022). Purchase Motives and Factors Shaping Consumer Behaviour on the Ecological Product Market (Poland Case Study). *Sustainability*, *14*(22), 15274. <https://doi.org/10.3390/su142215274>
- Moorman, C., Diehl, K., Brinberg, D., & Kidwell, B. (2004). Subjective Knowledge, Search Locations, and Consumer Choice. *Journal of Consumer Research*, *31*(3), 673–680. <https://doi.org/10.1086/425102>
- Neuman, W. L. (2013). *Social Research Methods: Qualitative and Quantitative Approaches*. Pearson Education.
- Nisson, C., & Earl, A. (2020). The Theories of Reasoned Action and Planned Behavior. In K. Sweeny, M. L. Robbins, & L. M. Cohen (Eds.), *The Wiley Encyclopedia of Health Psychology* (1st ed., pp. 755–761). Wiley. <https://doi.org/10.1002/9781119057840.ch129>
- Park, D.-H., & Kim, S. (2008). The effects of consumer knowledge on message processing of electronic word-of-mouth via online consumer reviews. *Electronic Commerce Research and Applications*, *7*(4), 399–410. <https://doi.org/10.1016/j.elerap.2007.12.001>
- Pudaruth, S., Juwaheer, T. D., & Seewoo, Y. D. (2015). Gender-based differences in understanding the purchasing patterns of eco-friendly cosmetics and beauty care products in Mauritius: A study of female customers. *Social Responsibility Journal*, *11*(1), 179–198. <https://doi.org/10.1108/SRJ-04-2013-0049>
- Sasounian, R., Martinez, R. M., Lopes, A. M., Giarolla, J., Rosado, C., Magalhães, W. V., Velasco, M. V. R., & Baby, A. R. (2024). Innovative Ap-

- proaches to an Eco-Friendly Cosmetic Industry: A Review of Sustainable Ingredients. *Clean Technologies*, 6(1), 176–198. <https://doi.org/10.3390/cleantechnol6010011>
- Seedee, R. (2018). CONSUMERS' PURCHASE INTENSION FOR ORGANIC FOODS IN THAILAND. *Journal of Graduate Studies Valaya Alongkorn Rajabhat University*, 12(3), Article 3.
- Su, Y., Khaskheli, A., Raza, S. A., & Yousufi, S. Q. (2022). How health consciousness and social consciousness affect young consumers purchase intention towards organic foods. *Management of Environmental Quality: An International Journal*, 33(5), 1249–1270. <https://doi.org/10.1108/MEQ-12-2021-0279>
- Sutisna, F., & Handra, T. (2022). Theory of Planned Behavior Influences Online Shopping Behavior. *APTISI Transactions on Management (ATM)*, 6(1), 52–61. <https://doi.org/10.33050/atm.v6i1.1691>
- Taherparvar, N., Esmailpour, R., & Dostar, M. (2014). Customer knowledge management, innovation capability and business performance: A case study of the banking industry. *Journal of Knowledge Management*, 18(3), 591–610. <https://doi.org/10.1108/JKM-11-2013-0446>
- Wojciechowska-Solis, J., & Barska, A. (2021). Exploring the Preferences of Consumers' Organic Products in Aspects of Sustainable Consumption: The Case of the Polish Consumer. *Agriculture*, 11, 138. <https://doi.org/10.3390/agriculture11020138>

Sağlık Hizmetlerinde Tıbbi Dokümantasyon ve Sekreterliğin Önemi

Mahmut Uçaktürk¹

Özet

Günümüzde Tıbbi dokümantasyon ve sekreterlik, sağlık hizmetlerinin etkin, verimli ve düzenli olarak sunulmasında çok önemli bir role sahiptir. Tıbbi sekreterler, tıbbi belgelerin düzenlenmesi, hasta kayıtlarının tutulmasının yanı sıra sağlık kurum ve kuruluşları ile hastalar arasında ve yine sağlık profesyonelleri ile hastalar arasında köprü vazifesi görerek aralarındaki iletişimi sağlama gibi hassas görevler üstlenen sağlık çalışanlarıdır. Bu görevler, hasta tedavisinin sürekliliği ve sağlık hizmetlerinin kalitesinin artırılması noktasından önemlidir.

Tıbbi dokümantasyon, hastalara ait bilgilerinin doğru ve güvenilir olarak kayıt altına alınmasını sağlayarak idari, hukuki ve bilimsel süreçler için önemli bir kaynaktır. Tıbbi sekreterlerin sahip oldukları etkili organizasyon yetenekleri, iletişim becerileri ve dijital sağlık sistemlerini kullanma yeterlilikleri, bu alandaki başarının anahtarıdır.

Mesleki eğitim ve gelişim fırsatlarının artırılması, tıbbi sekreterlerin performans ve verimliliklerini dolayısıyla bu da sağlık kurumlarının performans ve verimliliğini artıracaktır. Sonuç olarak, tıbbi dokümantasyon ve sekreterliğin hasta memnuniyetini, sağlık hizmetlerinin kalite ve verimliliğini doğrudan etkileyen vazgeçilmez önemli bir unsur olduğunu söyleyebiliriz.

Giriş

Teknolojinin gelişmesiyle birlikte, işletmelerde bilgi teknolojilerinin kullanılması zorunlu kılınmıştır. Teknoloji, kullanımı mecburi bir çalışma olarak, işletmelerin faaliyetlerini daha sağlıklı ve sistemli olarak yerine getirmelerinde katkı sağlamıştır. Tüm sektörler de olduğu gibi sağlık sektöründe de teknoloji önem kazanmış ve kullanılmaya başlamıştır.

1 Öğr. Gör. Dr., Tıbbi Hizmetler ve Teknikler Bölümü, Bingöl Üniversitesi, mucakturk@bingol.edu.tr, ORCID: <https://orcid.org/0000-0002-4699-9003>

İşletmeler, hastaneler paydaşlarını, destekçilerini ve rakiplerini teknolojiyle takip edip, kendileri için lazım olan gelişmelerden anında ve hızlı bilgi sahibi olmalarına olanak sağlamaktadır. Bilgi teknolojileri aracılığıyla işletmeler karar süreçlerini daha akıcı ve çabuk kullanabilmektedir (Kılıç vd., 2019).

Teknolojinin gelişmesiyle beraber birçok alanda gelişmeler yaşanmış ve pek çok alan önem kazanmıştır. Bu alanlardan biri de sağlık hizmetlerinde tıbbi sekterlik görevleridir. Tıbbi sekreterler sağlık hizmetlerinin etkin, verimli olarak faaliyetlerinin yerine getirilmesinde önemli roller üstlenmektedirler. Tıbbi sekreterliği, sağlık bilgi yönetiminde ve hasta iletişimi gibi alanlarda uzmanlaşmış bir meslek olarak ifade etmek mümkündür. Bu meslek, bilgi ve belgelerin düzenlenmesi, hasta kayıtlarının oluşturulması, gibi fonksiyonları yerine getirmektedir. Ayrıca bu meslek sağlık hizmetlerinin kalitesini doğrudan etkileyen faktörler arasında yer almaktadır.

Tıbbi sekreterler, hastaların kabul edilmesi, muayene öncesi hazırlıkların yapılması, aynı zamanda hasta dosyalarının hazırlanması gibi tıbbi dokümanların hazırlanmasında bilgi ve beceriye sahip çalışanlardan oluşmaktadır. Ayrıca tıbbi sekreterler bilgi yönetimi alanında da bilgili olmalarından dolayı her konudan doğrudan sorumluluk sahibi olduklarını söylemek mümkündür. Tıbbi sekreterler özellikle hekim-hasta ve kurum-hasta arasında köprü görevini üstlenmektedirler (Kaplan ve Köksal, 2017).

Tıbbi dokümantasyon kavramını da tanımlayacak olursak; hastaların, hastalıktan şüphe duyanların veya çeşitli sebeplerle sağlık kurum ve kuruluşlarına başvuran insanların almış oldukları hizmetler neticesinde meydana gelen tıbbi dokümanların, muhafazası, toplanması, analize tabi tutulması, derlenip düzenlenmesi, gerekli işlemlerden geçirilmesi, değerlendirilerek ve yine ihtiyaç durumunda tekrar kullanıma sunulması süreçlerinin tamamıdır (MEGER, 2011: 7).

Tıbbi sekreterler, çalıştıkları hastane yönetiminin isteği doğrultusunda bilgi ve belgeleri toplar sınıflandırır ve ihtiyaç duyulması durumunda bu dokümanları hasta ve araştırmacılara hastane yönetiminin rızası dahilinde verebilir. İhtiyaç halinde tıp ile ilgili bilimsel araştırmalar neticesinde ortaya çıkan bulguları toplayarak, düzenler ve kayıt altına alır. Hastanelerde tedavi gören hastalara ait kayıtları usulüne uygun bir şekilde düzenler ve taburcu işlemlerinin tamamlanmasında önemli vazifeler üstlenirler. Hastaların dosya işlemlerinin bitmesi durumunda ortaya çıkan dokümanları ilgili doktor veya klinik yetkililerine göndermektedirler. Dahası doktorların istekleri doğrultusunda istenen raporları yazarak ve arşivlenmesini de sağlamaktadırlar (Kaplan ve Köksal, 2017).

Sağlık hizmetleri sektörünün önemli kurumlarından birisi olan hastanelerle hasta-hasta yakınları arasında bir köprü görevi üstlenen tıbbi sekreter çalışanları hastanelerin önemli bir rolünü üstlendiklerini ifade edebiliriz (Kaya, vd., 2017). Hastane hizmetleri ile hastalar arasında yoğun bir iletişimin var olduğunu ifade etmek mümkündür. Hastane ile hasta veya hasta yakınları arasında iletişimi sağlayan en önemli sağlık çalışanlarından biri tıbbi sekreterlerdir. Bu nedenle tıbbi sekreterler hastanenin görünen yüzü olduğunu söylemek mümkündür. Hastalar veya hasta yakınları hastane yönetimi veya doktorlarla görüşmeden önce tıbbi sekreterle iletişime geçmektedirler. Bu nedenle sağlık kurumlarının görünen ilk yüzünü tıbbi sekreterler temsil etmektedir. Tıbbi sekreterler işlerini ne kadar iyi yaparlarsa hasta yakınları ile o derece olumlu izlenimler sergilerler.

Tıbbi sekreterlik mesleğinin eğitimi; orta eğitim olarak liselerde tıbbi sekreterlik bölümünün ve yüksek eğitim olarak üniversitelerin meslek yüksekokulları aracılığıyla verilmektedir. Üniversiteler, ön lisans derecesiyle meslek yüksek okullarının tıbbi dokümantasyon ve sekreterlik programları aracılığıyla bu mesleğe eleman yetiştirilmektedir. Bu eğitim kurumlarından mezun olan bireyler kamu personeli seçme sınavına girerek aldıkları puanlar aracılığıyla kamu kurumlarına sağlık teknikeri kadrosuna atanabilmektedirler. Tıbbi dokümantasyon ve sekreterlik programını bitirenler ÖSYM tarafında yapılan dikey geçiş sınavına katılarak yeterli puan almaları durumunda ilgili alanların lisans programlarını tercih edebilmektedirler (MEGEP, 2011). Tıbbi dokümantasyon ve sekreterlik programını bitiren bireyler almış oldukları ön lisans diplomasıyla YÖK yürütme kurulunun 27. 07. 1.992 tarih ve 92. 26. 698 sayılı kararınca tıbbi sekreter unvanı alabilmektedirler (Kaplan ve Köksal, 2017).

Çalışmanın temel amacı tıbbi sekreterlik mesleği ile ilgili yapılan çalışmaların araştırılmasıdır. Çalışmada tıbbi sekreterde bulunması gereken niteliklerin neler olduğundan bahsedilmektedir, tıbbi sekreterlik mesleğinin önemi açıklanmakta ve tıbbi sekreterlerin karşılaştığı sorunların neler olduğuna değinilmektedir. Çalışmanın diğer bölümünde tıbbi sekreterlik mesleğiyle ilgili yapılan çalışmalar özetlenmektedir. Çalışma sonuç bölümüyle bitirilmektedir.

1. Tıbbi Sekreterlerin Nitelikleri

Tıbbi sekreterler sağlık hizmetlerinin etkin ve verimli bir şekilde yürütülmesinde kritik rol oynamaktadırlar. Bu meslekte yer alan çalışanlar sağlık bilgi yönetimi, hasta iletişimi ve tıbbi dokümantasyon ve sekreterlik gibi alanlarda uzmanlaşmış olması gerekir. Tıbbi sekreterlerin sahip olması

gereken en önemli nitelikler mesleğin gerektirdiği bilgi ve beceriler ile doğrudan ilişkili olduğunu ifade etmek mümkündür. Bu nitelikler sağlık hizmetlerinin kalitesini ve hasta memnuniyetini arttırmada önemli bir rol oynamaktadır. Ayrıca bu nitelikler hastanelerin toplum nezdinde olumlu bir imaja sahip olmasına katkıda bulunmaktadır.

Sağlık sektörü gibi hayati bir öneme sahip olan bir alanda çalışacak olan bireyler, hassas bir düşünce yapısına sahip olmaları gerekir. Çünkü bu çalışanlar hasta ve hasta yakını psikolojisi ile doğrudan karşılaşmaktadırlar. Bu bireyler aynı zamanda psikolojik açıdan sağlıklarını da ihmal etmeyecek biçimde tutum ve davranış içerisinde olmaları gerekmektedir.

Tıbbi sekreterler yaptıkları işi sevmeli, danışmanlık anlamında bilgilendirme görevini çok iyi bir şekilde yerine getirmeli ve çalışma ortamında saygılarını muhafaza etmeleri gerekir. Bu işin bir ekip işi olduğunu unutmamalı bu nedenle iş arkadaşlarıyla birlikte yapılması gerektiğini bilmelidir. Tıbbi sekreterler ekip işini önemsemeli, olumlu bir duruşları olmalı, detaylara dikkat ederek verilen işler konusunda oldukça hassas olmalıdır (Tengilimoğlu ve Çıtak, 2003). Tıbbi sekreterler hastanenin prensiplerine uyumalı, iş ahlakı ve iş güvenliği konularında da dikkatli davranmalıdır. Dahası kaliteye önem vermeyi de unutmamalıdır. Tıbbi sekreterler planlı olmalı, iş önceliklerini belirlemeli, sorumluluk sahibi olmalı, uygulamalara dikkat etmeli, sır tutma konusunda sadakatli olmalıdır. Tıbbi sekreterler hasta dosyalarında bulunan bilgileri düzenli olarak tutmalı ve sorumlu doktora ulaştırmalıdır. Ayrıca sorumlu olduğu birimle ilgili istatistiksel bilgiler konusunda da aynı hassasiyeti göstermelidir. Sonuç olarak tıbbi sekreterler sağlık sektöründe çalıştıklarından hastayla hasta yakınları arasında doğrudan iletişim halinde olacakları için uyumlu, sabırlı, olumlu, dürüst, çalışkan, gelişmelere açık, ani gelişen durumlar karşısında soğukkanlı tepkiler verebilen, özenli, dikkatli ve enerjik olmalıdırlar (Genç, 2022).

Tıbbi sekreterlerin en önemli özelliklerinden bir tanesi de güçlü iletişim becerisine sahip olmasıdır. Çünkü doktor, hasta ve hasta yakınlarıyla doğrudan yüz yüze iletişim sağlamaktadır. Günümüzde sağlık hizmetlerinde ciddi anlamda dijitalleşme artmaktadır. Bu durum ise tıbbi sekreterlerin teknolojinin iyi bir şekilde kullanmasının önemini ortaya koymaktadır (Kaplan ve Köksal, 2017).

2. Tıbbi Sekreterlerin Önemi

21. yüzyıl sağlık kurumlarının temel aktörlerinden bir tanesinin tıbbi sekreterler olduğunu söylemek mümkündür. Tıbbi sekreterler sağlık bilgi yönetimi, hasta iletişimi ve tıbbi dokümantasyon gibi kritik pozisyonlarda

görev alan kişilerden oluşmaktadır. Tıbbi sekreterler sağlık hizmetlerinin etkin, verimli olarak gerçekleştirilmesinde önemli rol oynamaktadırlar. Hastanelerdeki hasta kayıtlarını düzenlenmesi, tıbbi dokümanların yönetimi ve diğer sağlık çalışanları arasında iletişim sağlamaktadırlar (Ersözlü, vd. 2018).

Tıp alanının bugünkü düzeye gelmesinin en önemli aktörlerinden bir tanesi de kuşkusuz ki tıbbi sekreterlerdir. Tıbbi sekreterler ortaya çıkan kayıtları düzgün olarak düzenlemeleri, hastane, hasta, doktor, halk sağlığı, adli tıp ve tıbbi araştırmalar alanında çok önemli olduğunu vurgulanabilir. Günümüzde bir doktorun bir hastayı muayene etmesi, tetkiklerinin yapılması, hasta şikayetlerinin dinlenmesi ve hastalar için en uygun tedavi yöntemi konusunda bilgiler verilmesi ve bunların hastalara aktarılması tıbbi sekreterlerin temel görevlerinin arasında yer almaktadır (Kaplan ve Köksal, 2017). Aynı zamanda tıbbi sekreterlerin tıbbi dokümanların oluşturulmasında önemli rolleri bulunmaktadır. Bugün hastane içinde veya dışında gerçekleşen adli vakaların dokümanları Cumhuriyet savcılıkları için kritik kanıtlar ortaya koymaktadır. Tıbbi sekreterlerin oluşturdukları kayıtlar mahkemelerce güvenilir bir kanıt olarak sunulmaktadır. Ancak bu kanıtın düzenlenmesi, sıralanması ve saklanması gerekir. Bunu yapan kişi tıbbi sekreterlerdir (Semercioğlu, 2012).

3. Tıbbi Sekreterlerin Karşılaştığı Sorunlar

Sağlık sektörünün temel yapı taşlarından olan sağlık kurumlarının önemli aktörlerinden birisi olan tıbbi sekreterlerin karşılaştıkları çeşitli problemler bulunmaktadır. Tıbbi sekreterlerin karşılaştığı problemler hem mesleki açıdan hem de kişisel düzeyde birçok zorluğu içinde barındırmaktadır. Bu sorunların anlaşılması, çözüm yollarının geliştirilmesi ve sağlık hizmetlerinin kalitesinin arttırması açısından oldukça önemlidir (Işıklı ve Suysal, 2019).

Tıbbi sekreterlerin karşılaştığı en yaygın sorunlarından bir tanesi iletişim sorunudur. Hasta, hasta yakınları ve sağlık çalışanları arasında iletişim sağlamak tıbbi sekreterlerin en önemli görevidir. Ancak bu süreçte meydana gelen iletişim aksaklıkları iş yükünü arttırmakta ve işlerin aksamasına neden olmaktadır. Ayrıca tıbbi sekreterler sık sık şiddet ve taciz gibi olumsuz davranışlara maruz kalmaktadırlar. Bu tür problemler iş ortamında stres güvensizlik oluşturmakta bununla beraber çalışanların motivasyonunu olumsuz yönde etkilemektedir (Işıklı ve Suysal, 2019). Tıbbi sekreterlerin karşılaştığı bir diğer önemli sorun ise iş yüklerinin fazla olmasıdır. Sağlık kurumlarında hasta kayıtlarının tutulması, bunların düzenlenmesi ve arşivlenmesi gibi önemli görevleri bulunmaktadır. Bu

görevlilerin yoğun olması zaman zaman çalışanların işlerin yetişmesine ve çalışanların tükenmişlik sendromu yaşamasına neden olmaktadır. Tıbbi sekreterlerin teknolojik yeniliklere uyum sağlama konusunda yaşadığı bazı sıkıntıların olduğunu da ifade etmek mümkündür. Elektronik sağlık kayıtları ve diğer dijital sistemlerin kullanımı tıbbi sekreterlerin işlerini daha verimli yapılmasına olanak sağlasa da bu sistemlere uyum sağlamada bazen sıkıntı yaşanabilmektedir (Genç, 2022). Bir sekreterlerin karşılaştığı bir başka önemli sorun ise mesleki eğitim ve gelişim imkanlarının yetersiz olmasıdır. Mesleki bilgi ve becerilerinin güncellenmesi, tıbbi sekreterlerin işlerini daha iyi bir şekilde yapmalarını olanak sağlamaktadır. Ancak hizmet içi eğitimlerin yetersizliği ve mesleki gelişim fırsatlarının az olması tıbbi sekreterlerin performansını ciddi anlamda olumsuz yönde etkilemektedir. Bu durum doğrudan sağlık kurumlarının kalitesini etkilemektedir (Işık ve Akbolat, 2010).

4. Son Üç Yıla Göre Tıbbi Sekreter Atamaları

2024 Yılı:

- **Kontenjan:** 900 kişi
- **En Düşük Puan:** 81,02402

En Yüksek Puan: 95,18389 (www.tercihin.com).

2023 Yılı:

- **Kontenjan:** 16.463 kişi
- **En Düşük Puan:** 65,21084

En Yüksek Puan: 98,25569 (www.tercihin.com).

2022 Yılı:

- **Kontenjan:** 15.537 kişi
- **En Düşük Puan:** 70,30226

En Yüksek Puan: 99,91860 (www.tercihin.com).

Tıbbi sekreterlerin KPSS atamaları yıllara göre değişiklik göstermekte olup bu değişiklikler, sağlık sektöründeki genel dinamiklerle yakından ilişkilidir. Bu durum, tıbbi sekreterlik mesleğine olan talebin artmış olmasından ve bu mesleğin sağlık hizmetlerinin sunumunda önemli bir role sahip olmasından kaynaklanmaktadır.

Sonuç olarak, tıbbi sekreterlerin KPSS atama süreçlerine bakıldığında bu mesleğin son yıllarda öneminin, popülaritesinin artması ve sağlık

hizmetlerinin sunumundaki kritik rolü ve mesleki yeterlilikleri nedeniyle kamuya atanmalarında ciddi miktarlarda artış yaşandığı gözlemlenmektedir. Tıbbi sekreterlerin eğitimi ve mesleki gelişimi, sağlık hizmetlerinin genel kalitesini doğrudan etkilemektedir. Bu yüzden, tıbbi sekreterlerin karşılaştığı sorunların ortadan kaldırılması ve mesleki yetkinliklerinin artırılması, sağlık hizmetlerinin iyileştirilmesi yönünden büyük bir öneme sahiptir.

5. Literatür Araştırması

Akbolat, vd. (2008) yaptıkları çalışmada Hacettepe Üniversitesi ve Sakarya Üniversitesi sağlık hizmetleri meslek yüksekokullarının tıbbi dokümantasyon ve sekreterlik programlarında eğitim alan öğrencilerin ve uygulamalar hakkındaki düşüncelerini araştırmışlardır. Yapılan araştırma sonucunda yapılan uygulamaların hem öğrencilere hem de çalışanlara ciddi anlamda katkılar sundukları tespit etmişlerdir.

Gider, vd. (2011) çalışmalarında hastane yönetimindeki tıbbi sekreterlerle hemşirelerin örgütsel bağlılıkla iş doyum düzeylerini araştırmışlardır. Çalışma Sağlık Bakanlığı'na bağlı bir hastane, kamu üniversitesine ait bir hastane ve özel bir hastane olmak üzere 3 farklı hastane örneklemin de gerçekleştirmişlerdir. Yapılan araştırma neticesinde hem hemşireler hem de tıbbi sekreterler için örgütsel bağlılık ve iş doyumunu arasında ilişki olduğunu tespit etmişlerdir.

Semercioğlu, vd. (2012) çalışmalarında birbirinden farklı yöntemlerle yönetilen kamu ve özel hastanelerde görev yapan tıbbi sekreterlerin iş doyum düzeylerinin bağlı oldukları örgütlerine karşı duydukları güven veya güvensizliklerini araştırmışlardır. Çalışmalarını Ankara'da faaliyette bulunan dört kamu ve dörtte özel hastane aracılığıyla gerçekleştirmişlerdir. Çalışma sonucunda örgütsel güvenle iş doyumunu arasında pozitif ilişki olduğunu tespit etmişlerdir.

Çakıroğlu ve Tengilimoğlu (2014) yaptıkları çalışmada mobbingin tıbbi sekreterlerin tükenmişlik sendromu üzerindeki etkisini araştırmışlardır. Çalışmalarını 9 Eylül Üniversitesi hastanesi klinikleri, poliklinikleri, laboratuvar ve ana bilim dallarında görev yapan tıbbi sekreterler üzerinde gerçekleştirmişlerdir. Araştırma sonucunda mobbinge maruz kalan tıbbi sekreterler de tükenmişlik sendromunun yoğun olarak görüldüğü tespit etmişlerdir.

Kaplan ve Köksal (2017) Türkiye'deki tıbbi dokümantasyon ve sekreterlik eğitimi ve mesleki uygulamalarını araştırmalardır. Yapılan çalışma sonucunda tıbbi sekreterlerin özel sektörde de bağlayıcılığı olması gerektiği sonucuna varılmıştır. Ayrıca bu eğitim alanlarında mezun olanların sağlık hizmetleri

sınıfında değerlendirilmesi gerekir. Çalışanların ekonomik kayıplarının önlenmesi gerektiği sonucuna da varılmıştır. Elde edilen bir diğer sonuç ise tıbbi sekreterlik alanında çalışanların mesleki açıdan gelişmesi için çeşitli eğitim vb. etkinliklerin sağlanması gerekir.

Kaya, vd. (2017) çalışmalarında Konya'daki kamu hastanelerin de çalışan tıbbi sekreterlerin sahip oldukları duygusal emekleriyle kişiler arası iletişim becerilerini araştırmayı amaçlamışlardır. Yapılan araştırma sonucunda duygusal emek gösterim sürecinde kimi davranış türlerinin zamana, durumu ve yerine göre değişiklik gösterdiğini saptanmışlardır. Ayrıca tıbbi sekreterlerin çoğu kişiler arası iletişimde dikkat edilmesi gereken hususlarda bilgili oldukları tespit etmişlerdir. Ancak bazı durumlarda bunu uygulamakta sıkıntı yaşadıklarını ifade etmişlerdir.

Ersözlü vd. (2018) çalışmalarında sağlık kurumlarında tıbbi sekreterlik hizmetlerinde çalışanların bilgisayar kullanıma bilgi düzeylerini araştırmışlar ve bu bilgi düzeyinin yeterli olup olmadığını ortaya koymaya çalışmışlardır. Araştırma sonucunda tıbbi sekreterlik görevinde yer alan çalışanların bilgisayar kullanıma bilgi düzeyinin yetersiz olduğunu ortaya koyarak bunun hizmet içi eğitimlerle desteklenmesi gerektiğini vurgulamışlardır.

Gültekin (2018) yapmış olduğu çalışmasında, Sağlık hizmetlerinin etik yönden doğru olarak yürütülebilmesi, bütün ekip üyelerinin ortak etik değer ve normlara bağlılığıyla mümkün olacağını ifade etmiştir. Tıbbi sekreterler, sağlık ekibinin bir parçası olarak fayda sağlama, zarar vermeme, özerklik ve adalet ilkelerine uygun davranmakla yükümlü olduklarını. Bu yüzden, tıp etiği bilincinin kazandırılarak sürdürülebilirliği için tıbbi sekreterlik eğitim programlarında etik derslerine yer verilmesi ve hastanelerde düzenli eğitimlerin uygulanmasının gerekli olduğunu belirtmiştir. Genel olarak çalışmasında, tıbbi sekreterlikte etik ilkelerin önemini, hasta örnekleriyle ele alarak incelemiştir.

Özata ve Yorulmaz (2020) çalışmalarında tıbbi sekreterlerin sosyal stres faktörleri ve çalışma koşulları arasındaki ilişkiyi incelemiştir. Yapılan araştırma sonucunda çalışma koşullarının iş stresi üzerinde önemli bir etkisi olmadığını saptamışlardır.

Acar (2020) çalışmasında İletişim, bilgi ve belge kavramları birbiriyle yakın ilişkili olup, belgelerden etkin ve verimli bir yarar elde edilebilmesi için bilimsel normlara uygun şekilde düzenlenmeleri, edinilmeleri ve korunarak erişime sunulmaları gerekli olduğunu açıklamıştır. Sağlık kuruluşlarında, hasta ve sağlıklı bireylerin süreçlerinde pek çok veri üretilmekte ve bu verilerin muhafazasının zorunlu olduğunu. Tıbbi sekreterlerin, hasta kabulünden

hastanın taburcu oluncaya kadar pek çok görevleri üstlenerek sağlık ekibinin mühim bir parçasını oluşturduğundan bahsetmiştir. Ayrıca çalışmasında, tıbbi dokümantasyon ve sekreterlik eğitimiyle güncel uygulama alanlarını incelemiştir.

Yüksel vd. (2024) ortaya koymuş oldukları çalışmalarında, Isparta'daki bir üniversite hastanesinde görev yapan tıbbi sekreterlerin iş gücü verimliliğine yönelik algılarını belirlemeyi amaçlamışlardır. Araştırmalarında, 112 sekreterden 100'ünün katılımıyla, tanımlayıcı ve analitik bir yöntemle gerçekleştirmişlerdir. Verileri, iş gücü verimliliği faktörlerini ve demografik bilgiler içeren bir anketle toplanmışlardır. Elde ettikleri bulgular, iş verimliliğine ilişkin algı düzeyinin genel olarak orta seviyenin üstünde olduğunu gözlemlemişlerdir. Ergonomik faktör algısının yaş grupları arasında anlamlı farklılıklar ortaya çıkardığını tespit etmişler; özellikle 43-49 yaş aralığındaki sekreterlerin algı düzeyinin, 21-28 yaş grubuna nazaran daha yüksek olduğu belirlenmiştir. Eğitim düzeyi ve cinsiyet verimlilik algısını etkilemezken, yaş grubu ve çalışma biçimi etkili bulunduğunu ifade etmişlerdir. Sonuç olarak, Belli dönemlerde, tıbbi sekreterlerin fikir ve görüşleri alan hastane yöneticileri, yapılacak olan düzenli geri bildirim ve iyileştirme çalışmalarının verimliliği artırmada etkili olacağı önerilmektedirler.

Daba vd. (2024) yapmış oldukları çalışmalarında, tıbbi sekreterlerin, elektronik sağlık kayıtlarının yaygınlaşmasıyla artan iş birliği, veri doğrulama ve yeni sorumluluklarla karşı karşıya olduklarını, veri girişindeki verimsizlikler ve teknolojik adaptasyon zorluklarına rağmen, klinik dokümantasyonun bütünlüğünü koruyarak sağlık yönetimi ve araştırmaya katkı sağladıkları kanaatine varmışlardır.

Alalki vd. (2024) ortaya çıkardıkları çalışmalarında, sağlık yönetimi ve tıbbi sekreterlik rollerinin entegrasyonu, hasta memnuniyetini, operasyonel verimlilik ve ekip çalışmasını artıran bir strateji olarak öne çıkmakta olduğunu ve yöneticilerin stratejik denetim sağlarken, tıbbi sekreterlerinse rutin operasyonları yöneterek iş akışlarını ve iletişimi geliştirdikleri sonuç olarak bu entegrasyonun etkinliği için liderlik, mesleki gelişim, eğitim programları ve teknolojik çözümlerin önemli olduğu sonucuna varmışlardır.

Al-Jedoudi vd. (2024), yapmış oldukları çalışmalarında, tıbbi sekreterlerin, modern sağlık ortamlarında idari yönetim, hasta iletişimi ve yangın odası yönetimi gibi kritik görevlerle tesislerin verimli çalışmasında hayati bir rol oynamakta olduklarını, özellikle acil durumlarda, kayıt tutma, iletişim koordinasyonu ve güvenlik yönetmeliklerine uyum sağlayarak hem personelin hem de hastaların güvenliğini sağlamada önemli katkılar sunduklarını tespit etmişlerdir.

Sonuç ve Değerlendirme

Tıbbi sekreterler sağlık sektöründe yer alan kamu ve özel hastanelerin birçok aşamasında önemli bir role sahip olan çalışanlardan oluşmaktadır. Sağlık sektöründe önemli bir yere sahip olan tıbbi sekreterler doktor ve hasta arasında önemli bir görevi üstlenmektedirler. Özellikle doktorların hastalarına etkili ve verimli bir tedaviyi uygulayabilmesi için iyi bir iletişimin sağlanması gerekir. Çoğu zaman bu iletişim tıbbi sekreterler sayesinde gerçekleşmektedir. Bu durum gösteriyor kim tıbbi sekreterler hastanelerde önemli bir göreve sahiptirler. Bu mesleğin önemli olması, sağlık hizmetlerinin kalitesini artırma, hasta ve hasta yakınlarının memnuniyetini arttırmak için bu meslekle ilgili çalışmaların yapılması, çalışanların problemlerini tespit edilmesi ve bu problemler için çözümler üretilmesi oldukça önemlidir. Bu doğrultuda tıbbi sekreterlerin rolü ve önemi üzerine çalışmaların yapılması sağlık hizmetlerinin iyileştirilmesi ve mesleğin gelişmesi açısından önem arz ettiği söylenebilir.

Tıbbi sekreterlik mesleğiyle ilgili yapılan çalışmalar göz önüne alındığında bu çalışmaların tıbbi sekreterlerin çalışma koşulları, teknoloji kullanma düzeyleri, iş doyumları, örgüte bağlılık düzeyleri, sağlıklı iletişim kurma becerileri, tükenmişlik hisleri, mobbinge maruz kalma düzeyleri, duygusal emek, tıbbi sekreterlik eğitimi alan kişilerin uygulamanın katkıları ile ilgili olduğu tespit edilmiştir. Literatür incelendiğinde tıbbi sekreterlik mesleğinin oldukça önemli olduğunu söylenebilir. Ancak tıbbi sekreterlik ile ilgili yapılan çalışmaların yetersiz olduğunu ifade edebiliriz. Bu nedenle tıbbi sekreterler ile ilgili farklı çalışmaların literatüre kazandırılmasının önemli olduğunu vurgulanabilir. Araştırmacıların özellikle tıbbi sekreterlerin eğitim, kariyer, iş ahlakı, iş doyum ve yöneticilerinin onlara karşı tutum ve davranışlarını ortaya koyacak çalışmaların yapılmasının önemli olduğu ifade edilebilir.

Kaynakça

- Acar, S., Acar, Ö. F., & Çetinceli, K. (2020). Tıbbi Dokümantasyon ve Sekreterlik Eğitiminin ve Mesleki Uygulama Sorunlarının İncelenmesi. *Süleyman Demirel Üniversitesi Sosyal Bilimler Enstitüsü Dergisi*, (36), 164-176.
- Akbolat, M., Kaplan, A., Yılmaz, A. ve Işık, O. (2008). Tıbbi Dokümantasyon ve Sekreterlik Programı Öğrencileri ve Uygulama Alanlarındaki Çalışanların Uygulamalara İlişkin Görüşleri, *Fırat Sağlık Hizmetleri Dergisi*, Cilt:3, Sayı:7, s.55-75.
- Al-Jedoudi, N. F. I., Yhayghabi, A. M., Shutayfi, M. M. A., Zaqan, N. S., Kuayti, R. M. E., Abuabra, A. J. M., ... & Mahdailly, F. A. (2024). The Evolving Role of Medical Secretaries in Digital Healthcare. *Journal of International Crisis and Risk Communication Research*, 391-395.
- Çakıroğlu, E., & Tengilimoğlu, D. (2014). Mobbing (Yıldırma) Davranışlarının Tıbbi Sekreterlerin Tükenmişliği Üzerine Etkisi. *Ejovoc (Electronic Journal of Vocational Colleges)*, 4(3), 167-188.
- Daba, R. M. A., Maghfuri, S. A. W., Alameer, A. N. M., Hakami, E. A. A., Hafzi, L. A. H., Al-Absi, J. M. M., ... & Alotaibi, F. A. R. (2024). Medical Secretaries as Healthcare Intermediaries: Balancing Administrative Tasks and Patient Support. *Journal of International Crisis and Risk Communication Research*, 233-242.
- Ersözölü, T., Çitak, E. E., Aydoğdu, Z. D., Boztepe, N., Dilek, F., & Bulut, Y. (2018). Sağlık Kurumlarında Tıbbi Sekreterlik Hizmetlerinde Çalışan Personelin Bilgisayar Kullanma Bilgi Düzeyi: Bir Durum Saptaması. *Sosyal Bilimler Metinleri*, 2018(1), 2-14.
- Alalki, F. S. M., Alotaibi, A. F. E., Al-Thomali, F. M., Alasmari, T. M. A., Alotaibi, H. A. R. A., Alnefaie, M. S. B., ... & Alqurashi, H. M. (2024). Integrating Health Administration and Medical Secretarial Roles for Optimal Healthcare Delivery. *Journal of International Crisis and Risk Communication Research*, 1418-1423.
- Genç, G. (2022). Tıbbi Sekreterlik Eğitimi ve Sağlık Okuryazarlığının Tıp Sekreterliği İçin Önemi. In Y. Karaşin & A. M. Temizer (Eds.), *Tüm Yönleriyle Tıbbi Dokümantasyon ve Sekreterlik* (pp. 223–232). Akademisyen Kitabevi.
- Gider, Ö., Şimşek, G., Ocak, S., & Top, M. (2011). Hastane Organizasyonlarında Örgütsel Bağlılık ve İş Doyumunun Analizi: Hemşireler ve Tıbbi Sekreterler Üzerine Bir Araştırma. *Öneri Dergisi*, 9(35), 93-101.
- Gültekin, E. (2018). Tıbbi Sekreterlik Hizmetlerinde Tıp Etiği İlkelerinin Önemi. *Türkiye Klinikleri Journal of Medical Ethics-Law and History*, 26(2), 86-91.

- Işıklı, E., & Suysal, M. (2019). Tıbbi sekreterlerin yaşadığı sorunların incelenmesi: Düzce ilinde bir alan araştırması. *Akademik Sosyal Araştırmalar Dergisi*, 8, 41-52.
- Kaplan, A., & Köksal, A. (2017). Türkiye’de Tıbbi Dokümantasyon ve Sekreterlik Eğitiminin İncelenmesi, Mesleki Uygulamalar. *Ankara Sağlık Hizmetleri Dergisi*, 16(2), 63-68. https://doi.org/10.1501/Ashd_0000000131
- Kaya, Ş. D., Yüceler, A., Uludağ, A., Karadağ, Ş. (2017). Hasta İlişkilerinde Tıbbi Sekreterlerin Duygusal Emek ve İletişim Becerilerinin Nitel Olarak Değerlendirilmesi. *Süleyman Demirel Üniversitesi Vizyoner Dergisi*, 8(19), 62-76.
- Kılıç, E. Güven, M, Avder, E. (2019). Bilgi Teknolojilerinin Karar Alma Sürecine Etkileri; Muş İli Örneği. *Dicle Üniversitesi Sosyal Bilimler Enstitüsü Dergisi* (22), 372-382.
- Naglaa Faisal Ibrahim Al-Jedoudi, Afrah Meeawd Yhayghabi, Maysa Mohammed Ahmed Shutayfi, Najat Sulaiman Zaqan, Raja Mohammed Eisi Kuayti, Aisha Jubban Musa Abuabra, Saeed Othman Saeed Alghamdi, Fatmah Abraham Mahdaily. (2024). The Evolving Role of Medical Secretaries in Digital Healthcare. *Journal of International Crisis and Risk Communication Research*, 391-395.
- Özata, M. ve Yorulmaz, M. (2020). Tıbbi Sekreterlerin Çalışma Koşulları ve İş Stresi Faktörlerinin Araştırılması. *Kırşehir Ahi Evran Üniversitesi Sağlık Bilimleri Dergisi*, 1(1), 41-52.
- Semercioğlu, S., Tengilimoğlu, D., & Semercioğlu, M. G. (2012). Özel Ve Kamu Hastanelerinde Çalışan Tıbbi Sekreterlerin İş Doyumu Ve Örgütsel Güven Düzeylerinin Karşılaştırılmasına Yönelik Bir Alan Çalışması. *Gümüşhane Üniversitesi Sağlık Bilimleri Dergisi*, 1(4), 225-238.
- T.C Millî Eğitim Bakanlığı MEGEP. (2011), Arşiv Hizmetleri, MEB Yayınları, Ankara.
- Tengilimoğlu, D., & Çıtak, Z. (2003). Tıbbi sekreterlikte mesleki duruş ve ekip çalışmasının önemi. *Mesleki Gelişim ve Sağlık Yönetimi Dergisi*, 4(1), 25-35.
- Tercihin. (2024). Tıbbi sekreter atama taban puanları. www.tercihin.com/tibbi-sekreter-atama-taban-puanlari/ Erişim Tarihi: 23.12.2024
- Yüksel, O., & Alime, A. T. E. Ş. (2024). Bir Üniversite Hastanesinde Tıbbi Sekreterlerin İşgücü Verimliliğine İlişkin Algılarının Değerlendirilmesi. *Gevher Nesibe Journal Of Medical And Health Sciences*, 9(3), 335-344

Ülkeye Özgü Jeopolitik Risk ve Savunma Sektörü Endeksi İlişkisi

Melik Kamışlı¹

Özet

Savunma sanayi devlet destekli yatırımlar alan, askeri araştırma ve geliştirme projeleri, askeri personelin donatılması ve silah sistemlerinin üretimi gibi faaliyet alanlarına sahip bir sanayi koludur. Özellikle jeopolitik konumu itibariyle savaş tehdidi içinde olan, sınır güvenliği konusunda sorunlar yaşayan ve komşuları ile ilişkileri iyi durumda olmayan ülkeler için savunma sanayii daha önemli hale gelmektedir. Bu tip ülkelerde jeopolitik risk daha yüksek olduğundan savunma sanayiine daha fazla yatırım yapılmaktadır ve durum, sektöre yatırım yapan hisse senedi yatırımcıları açısından da dikkatle izlenmelidir. Jeopolitik riskteki değişimlere bağlı olarak değişkenlik gösteren savunma sanayi harcamaları sektörde faaliyet gösteren işletmelerin hisse senedi fiyatlarında da değişkenliğe neden olmaktadır. Bu bağlamda çalışmanın temel amacı, ülkelerin jeopolitik riskleri ile savunma sektörü endeksi arasındaki ilişkilerin belirlenmesidir. Belirlenen bu amaç doğrultusunda, her bir ülkeye ait jeopolitik risk endeksi ile ilgili ülkenin savunma sektörü arasındaki ilişkiler Pata ve Yilanci (2020) tarafından geliştirilen Kesirli Frekanslı Esnek Fourier Formunda Toda ve Yamamoto nedensellik testi ile analiz edilmiştir. Elde edilen ampirik bulgular incelenen ülkelerin birçoğunda jeopolitik riskten savunma sektörü hisse senedi fiyat endeksine kalıcı nedensellik ilişkilerinin bulunduğu ve bu ilişkilerin bölgesel ya da piyasa gelişmişliğine bağlı olarak farklılaşmadığına işaret etmiştir. Sonuçlar, savunma sektörüne yatırım yapan yatırımcıların jeopolitik risk endeksinin hisse senedi fiyatlarında yaratabileceği etkileri göz önüne alarak yatırım kararı vermelerinin yararlı olacağını ve endeksteği değişimlerin yaratabileceği fiyat hareketlerinden gelir edebileceklerini göstermektedir.

1 Doç. Dr. Bilecik Şeyh Edebali Üniversitesi, Uygulamalı Bilimler Fakültesi, Finans ve Bankacılık Bölümü, melik.kamisli@bilecik.edu.tr, ORCID ID: 0000-0001-6419-2257

1. Giriş

Jeopolitik risk, devletlerin coğrafi konuma bağlı olarak gelişen stratejik çıkarlarını, ulusal güvenlik ve dış politika kararlarını şekillendiren bir olgu olarak tanımlanmaktadır. Jeopolitik risk, genellikle uluslararası alanda yaşanan krizler, savaş tehditleri, terör eylemleri, rejim değişiklikleri ve devletlerarası diplomatik gerginliklerle ilişkilidir (Behrendt ve Khanna, 2003). Jeopolitik riskin en temel özelliği, belirsizlik içermesidir. Jeopolitik riskler hem bölgesel hem de küresel ölçekte finansal ve ekonomik dengeleri sarsabilecek potansiyele sahiptir. Örneğin, petrol ve doğalgaz gibi enerji kaynakları nedeniyle yaşanan çatışmalar, küresel enerji piyasalarında büyük dalgalanmalara neden olmaktadır. Bununla birlikte bölgesel savaşlar ve terör tehditleri, uluslararası ticareti ve buna bağlı olarak ekonomik büyümeyi sekteye uğratabilmektedir (Yu ve Wang, 2023). Jeopolitik riskin bir diğer önemli özelliği ise devletlerin askeri ve savunma stratejilerini doğrudan etkilemesidir. Bir ülkenin jeopolitik risk algısının artması savunma harcamalarının artmasına, askeri gücün modernize edilmesine ve güvenlik politikalarının sertleşmesine yol açabilmektedir (Khan, Chi-Wei, ve Rizvi, 2020). Savunma sektörü, ülkenin askeri ve stratejik gücünün korunması ve geliştirilmesi amacıyla faaliyet gösteren bir sektördür ve güvenlik politikalarına bağlı olarak şekillenmektedir. Savunma sektörü, askeri araştırma ve geliştirme projeleri, askeri personelin donatılması, savunma sanayi ve silah sistemlerinin üretimini kapsayan geniş bir alanı içermektedir ve ulusal güvenliğin sağlanması açısından kritik bir önem taşımaktadır. Bu sektörünün temel özelliklerinden biri, yüksek teknolojiye dayalı üretim süreçlerine sahip olması ve büyük miktarda devlet destekli yatırımlar almasıdır. Savunma sektörü, askeri stratejilerin desteklenmesi ve jeopolitik risklerin sınırlandırılması için kritik bir araç olarak kabul edilmektedir. Bu nedenle savunma sektörü jeopolitik riskler ile yakından ilişkilidir (Wang ve Liu, 2023).

Jeopolitik risklerin savunma sektörü ile ilişkisi, devletlerin güvenlik politikaları ile ekonomik ve stratejik çıkarları arasındaki etkileşimden kaynaklanmaktadır. Jeopolitik risklerin artması, güvenlik kaygılarını arttırmakta ve bunun sonucunda savunma sektörüne yönelik harcamalar da artmaktadır. Özellikle uluslararası gerginlikler, devletlerin askeri kapasite ve güvenlik önlemlerini artırma ihtiyacını doğurmaktadır (Cappella Zielinski, Fordham, ve Schilde, 2017). Örneğin, bir ülkenin sınırlarında yaşanan bir savaş tehdidi ya da komşu ülkelerde yaşanan terör eylemleri savunma harcamalarının artmasına neden olabilmektedir. Benzer şekilde, enerji kaynaklarına erişim konusunda yaşanan jeopolitik çatışmalar, enerji güvenliğini sağlamak üzere askeri harcamalar ve yatırımların artmasına yol

açabilmektedir. Savunma sektörü, bu gibi durumlarda jeopolitik risklerin bir yansıması olarak büyüme göstermektedir. Bu bağlamda savunma sektörü, jeopolitik risklerin doğrudan bir çıktısı olarak değerlendirilebilir. Öte yandan, bir ülkenin savunma sektörü çok sayıda faktörle ilişkili olmakla birlikte, temel olarak o ülkenin jeopolitik riskine bağlı olarak şekillenmektedir.

Jeopolitik riskler piyasa gelişmişliğine bağlı olmaksızın tüm finansal piyasalar üzerinde etkiye sahiptir (NguyenHuu ve Örsal, 2024; Salisu, Lasisi, ve Tchankam, 2022). Jeopolitik risklerin artması, küresel ve bölgesel piyasalarda belirsizliğe yol açarak yatırımcıların risk algısında değişimlere neden olmaktadır. Yatırımcılar, jeopolitik risklerin arttığı dönemlerde genellikle daha güvenli yatırım araçlarına yönelme eğilimindedir. Örneğin, savaş tehdidi ya da büyük bir diplomatik kriz sırasında yatırımcılar hisse senetleri gibi riskli varlıklar yerine altın, devlet tahvili gibi daha güvenli varlıkları tercih etmektedir. Bu durum, finansal piyasalarda oynaklığın artmasına ve riskli varlık fiyatlarının düşmesine yol açmaktadır. Varlık sınıflarında olduğu gibi, jeopolitik riskin sektörler üzerindeki etkisi de farklılık göstermektedir. Jeopolitik risklerin enerji kaynaklarına erişimi ve tedarik zincirini etkilemesi durumunda üretime dayalı sektörlerinin faaliyetleri ve karlılığı olumsuz yönde etkilenmektedir. Ancak jeopolitik riskler yatırımcılar açısından sektörel fırsatlar da sunabilmektedir. Jeopolitik riskler ile birlikte askeri harcamaların ve yatırımların artması, savunma sektörü hisselerinde artışa neden olabilmektedir. Bu bağlamda çalışmanın ana motivasyonu, kalıcılık yapısı dikkate alınarak jeopolitik risk ve savunma sektörü arasındaki ilişkilerin belirlenmesidir.

Literatürde jeopolitik risk ve savunma sektörü ilişkilerini baz alan çalışmalarda birçok farklı ekonometrik yöntem uygulanmış, ancak ilişkilerde kalıcılık yapısı genellikle dikkate alınmamıştır (Adam ve Yacob, 2022; Apergis ve Apergis, 2016; Berrebi ve Kolar, 2010; Capelle-Blancard ve Couderc, 2008; Fraser & Carbonnier, 2020; Martins, 2024; Rajput, Memon, Siyal, ve Bajaj, 2023; Tran ve Vo, 2023). Ancak, savunma sektörü temelinde çeşitlendirme yapan yatırımcılar açısından sadece sektör ve jeopolitik risk ilişkisinin belirlenmesi yeterli değildir. Yatırımcıların daha sağlıklı yatırım kararları alabilmeleri için jeopolitik risk ve savunma sektörü ilişkisinin kalıcılık yapısının da belirlenmesi gerekmektedir. Bu bağlamda çalışmada, ülke bazında jeopolitik risk ve savunma sektörü arasındaki ilişkilerin detaylı olarak belirlenmesi amaçlanmıştır. Bu amaç doğrultusunda, 14 ülkede jeopolitik risk ile savunma sektörü hisse senedi fiyat endeksi ilişkisi, Pata ve Yilanci (2020) tarafından geliştirilen Kesirli Frekanslı Esnek Fourier Formunda Toda ve Yamamoto (FFFF-TY) nedensellik testi ile analiz edilmiştir.

Ülke bazında jeopolitik risk ve savunma sektörü ilişkilerinin belirlenmesi ile özellikle savunma sektörü bazında yatırım yapan yatırımcılara karar süreçlerinde kullanabilecekleri faydalı bilgilerin sunulması planlanmaktadır.

2. Literatür Taraması

Finansal sistemin önemli bir göstergesi olan hisse senedi piyasaları jeopolitik risklere karşı oldukça hassastır. Jeopolitik risk yatırımcı duyarlılığını, sermaye akımlarını ve hisse senedi getirileri ile oynaklıklarını etkilemektedir. Bu nedenle literatürde yer alan birçok çalışmada gelişmiş ekonometrik teknikler uygulanarak jeopolitik risklerin hisse senedi piyasaları üzerindeki doğrudan ve dolaylı etkileri araştırılmıştır. Jeopolitik riskleri ele alan çalışmalarda genellikle hisse senedi piyasaları üzerinde olumsuz etkiler tespit edilmiş, ancak bazı çalışmalarda belirli koşullar altında bu olumsuz etkinin azaldığı veya olumlu etkilere neden olduğu sonucuna da ulaşılmıştır. Örneğin, Türkiye ve Malezya, Filipinler, Tayland, Endonezya ve Singapur (ASEAN) piyasalarının jeopolitik risk şoklarına karşı uzun vadeli dayanıklılık gösterdiği, bazı gelişmiş piyasalarda ise etkinin zayıf olduğu belirlenmiştir (Adam ve Yacob, 2022; Erdoğan, Ceylan ve Abdul-Rahman, 2022; Sánchez Gabarre, 2020). Bununla birlikte söz konusu çalışmalarda ilişkilerin belirlenebilmesi amacıyla birçok farklı ekonometrik yöntem uygulanmıştır. Zamanla Değişen Parametrelili Vektör Otoregresif (TVP-VAR) Modellerinin uygulandığı çalışmalar, jeopolitik risk şoklarının kısa, orta ve uzun vadede hisse getirileri ve oynaklıkları üzerindeki dinamik ve kalıcı etkilerini ortaya koymaktadır (Lamine ve Zribi, 2024; Panazan ve Gheorghe, 2024). Panel veri tekniklerinin uygulandığı çalışmalarda ise özellikle gelişmekte olan piyasalarda ülkeler arası önemli bir heterojenlik olduğu sonucuna ulaşılmıştır (Sadeghzadeh, 2022; Yang, Zhang, Yi, ve Peng, 2021). Doğrusal Olmayan Otoregresif Gecikmesi Dağıtılmış (NARDL) Model ve kantil regresyon gibi doğrusal olmayan modellerin uygulandığı çalışmaların sonucunda ise hisse senedi piyasalarının genellikle yüksek belirsizlik seviyelerine güçlü tepki verdiği belirlenmiş ve jeopolitik risk etkilerinin asimetrik yapıda olduğu tespit edilmiştir (Erdoğan vd., 2022; Rajput, Siyal, & Bajaj, 2019; Rawat ve Arif, 2018).

Jeopolitik riskler ile hisse senedi piyasaları arasındaki ilişkilerin tespit edilmesine yönelik yapılan çalışmaların bir kısmında ise coğrafi ve bölgesel bazlı karşılaştırmalı analizler ön plana çıkmaktadır (Lamine ve Zribi, 2024; Panazan ve Gheorghe, 2024; Rawat ve Arif, 2018). Amerika Birleşik Devletleri (ABD), Almanya, İngiltere, Japonya, Fransa, Kanada, İtalya (G7), Brezilya, Rusya, Hindistan, Çin, Güney Afrika Cumhuriyeti (BRICS) ve ASEAN piyasaları baz alınarak yapılan çalışmalarda, gelişmiş piyasaların

jeopolitik risklere daha dirençli olduğu, gelişmekte olan piyasaların ise yabancı sermayeye yapısal bağımlılıkları ve daha zayıf finansal altyapıları nedeniyle jeopolitik riskler karşısında daha hassas oldukları ve yüksek kırılabilirlik gösterdikleri ortaya konmuştur. Bununla birlikte Ndako, Salisu, ve Ogunsiyi, (2021), Hasan, Hassan, ve Alhomaiddi (2023) ve Kazak, Saiti, Kılıç, Akcan, ve Karataş (2024)'ın çalışmaları jeopolitik riskler ile çeşitli İslami hisse senedi piyasaları arasında farklı düzeylerde ilişki yapıları olduğuna işaret etmiştir. Jeopolitik risklerin yayılma ve bulaşma etkileri bir diğer kritik araştırma alanını temsil etmektedir. Ağ ve bağlantılılık modellerini uygulayan çalışmalar, bir bölgede ortaya çıkan jeopolitik risklerin küresel finansal sisteme nasıl yayıldığını ve birbirine bağlı piyasaları nasıl etkilediğini ortaya koymuştur (Rajput vd., 2023; Tran ve Vo, 2023). Öte yandan, dalgacık analizi ve gelişmiş nedensellik testleri ile özellikle Rusya-Ukrayna savaşı ve COVID-19 pandemisi gibi yüksek risk dönemlerinde uluslararası piyasalar arasındaki ortak hareketler de araştırılmıştır (Aloui ve Hamida, 2019; Panazan ve Gheorghe, 2024; Shaik vd., 2023).

Literatürde jeopolitik risk ile savunma sektörü arasındaki ilişkileri inceleyen çalışmalar sınırlıdır. Bu çalışmaların bir kısmında olay çalışması yaklaşımı uygulanarak farklı piyasalarda terör saldırıları, silahlı çatışmalar gibi belirli olayların kısa vadeli etkileri araştırılmıştır (Apergis ve Apergis, 2016; Berrebi ve Kolar, 2010; Capelle-Blancard ve Couderc, 2008; Fraser & Carbonnier, 2020; Martins, 2024). Apergis ve Apergis (2016) çalışmalarında, 5 Ocak 2015-15 Aralık 2015 dönemini baz alarak 2015 Paris terör saldırıları ile savunma sektöründe yer alan işletmelerin hisse senedi getirileri arasındaki ilişkiyi olay çalışması yaklaşımı ile araştırmıştır. Çalışmada, 24 küresel savunma işletmesinin günlük hisse senedi getirileri kullanılmış ve terör saldırılarının, saldırı sonrası dönemde kümülatif anormal getirileri arttırdığı belirlenmiştir. Berrebi ve Kolar (2010) çalışmalarında, İsrail'de terörizmin savunma sektörü üzerindeki etkisini diğer sektörleri de dikkate alarak olay çalışması yaklaşımı ile incelemiştir. 1 Ocak 1998-10 Eylül 2001 dönemini kapsayan çalışmada 125 İsrail savunma işletmesi baz alınmış ve terörizmin savunma ile ilgili olmayan işletme getirilerinde negatif, savunma ile ilgili işletmelerin getirilerinde ise önemli pozitif etkiye sahip olduğu saptanmıştır. Capelle-Blancard ve Couderc (2008) 1995-2005 yılları arasında 58 savunma işletmesinin hisse senedi fiyatında değişikliklere yol açan farklı haber türlerinin göreceli önemini değerlendirmiştir. Çalışma ile savunma hisseleri fiyat değişikliklerinin makroekonomik, mikroekonomik veya ekonomik olmayan olaylardan mı yoksa sadece spekülasyondan mı kaynaklandığı araştırılmıştır. Çalışmada uygulanan olay çalışması yaklaşımı ile savunma hisselerindeki değişimde jeopolitik olayların önemli bir etkisi

olduğu sonucuna ulaşılmıştır. Fraser ve Carbonnier (2020) çalışmalarında, 1 Ocak 1996-31 Aralık 2015 döneminde terör saldırıları ile 21 savunma sanayi endeksi arasındaki ilişkiyi olay çalışması yaklaşımı ile incelemiştir. Çalışma sonuçları, savunma sektörünün terör olaylarına verdiği tepkinin ekonomik özelliklerden çok olay özelliklerine bağlı olduğunu göstermiştir. Ayrıca, savunma sektöründeki spekülasyonların terör saldırısını takip eden birkaç gün boyunca devam ettiği belirlenmiştir. Martins (2024) ise çalışmasında Ukrayna-Rusya savaşı, Dördüncü Tayvan Boğazı Krizi ve Hamas'ın İsrail'e saldırısı sırasında en büyük 100 savunma işletmesinin kısa vadeli piyasa tepkilerini olay çalışması yaklaşımı ile analiz etmiştir. Sonuçlar, söz konusu jeopolitik tehditlere bağlı olarak savunma sektörü getirilerinde kısa vadeli ve pozitif bir tepki olduğunu göstermiştir. Ayrıca, satış ağırlığı daha yüksek olan savunma işletmeleri ile araştırma-geliştirme ve sermaye harcamaları yoğunluğu daha yüksek olan işletmelerde daha yüksek anormal getirilerin gerçekleştiği ortaya konmuştur.

Jeopolitik risk ile savunma sektörü arasındaki ilişkileri ele alan çalışmaların bir kısmında ise farklı ekonometrik yöntemler uygulanmıştır (Apergis, Bonato, Gupta, ve Kyei, 2018; Bouri, Quinn, Sheenan, & Tang, 2024; Gheorghe & Panazan, 2024; Klomp, 2020; Wang ve Liu, 2023). Apergis vd. (2018) çalışmalarında, Ocak 1985-Haziran 2016 tarihleri arasında jeopolitik riskler ile 24 küresel savunma işletmesinin hisse senedi getirileri ve oynaklıkları arasındaki ilişkileri parametrik olmayan nedensellik testleri ile analiz etmiştir. Çalışma ile jeopolitik risklerin savunma sektöründe yer alan işletmelerin hisse senedi getirilerinden ziyade oynaklıkları ile ilişkili olduğu tespit edilmiştir. Bununla birlikte jeopolitik risklerin savunma işletmelerinin gelecekteki risk profillerini güçlü bir şekilde etkileme potansiyeline sahip olduğu ortaya konmuştur. Bouri vd. (2024) çalışmalarında, 23 Ağustos 2010-1 Temmuz 2022 tarihleri arasında farklı bölge ve ülkelerde faaliyet gösteren 21 savunma işletmesi arasındaki getiri ve oynaklık yayılımlarını kantil tabanlı modeller ile incelemiştir. Çalışma sonuçları hem getiri hem de oynaklık yayılımlarının zaman içinde değiştiğine işaret etmiştir. Ayrıca, COVID-19 ve Rusya-Ukrayna savaşı süreçlerinde yayılımlarda önemli değişimlerin yaşandığı tespit edilmiştir. Gheorghe ve Panazan (2024) çalışmalarında, 1 Ocak 2014-31 Aralık 2023 tarihleri arasında jeopolitik riskin savunma sektöründe faaliyet gösteren 75 işletmenin hisse senedi getirileri üzerindeki etkisini dalgacık analizi ile araştırır. Çalışmada, 2014 yılında Kırım Yarımadası'nın Rusya tarafından ilhakının savunma sektörü açısından bir dönüm noktası olduğu varsayılmıştır. Çalışma sonuçları Kırım Yarımadası'nın ilhakının, COVID-19 pandemisinin ve Rusya-Ukrayna ile İsrail-Hamas savaşlarının savunma sektörü getirileri üzerinde etkili olduğunu göstermiştir. Klomp

(2020) çalışmasında, Arap Baharı'nın uluslararası savunma işletmelerinin getirileri üzerindeki etkisini incelemiştir. 1 Ocak 2010-31 Aralık 2014 dönemini kapsayan çalışmada uygulanan dinamik panel modeli ile Arap Baharı'nın başlangıcı ile savunma hisselerinde anormal getirilerin hızla yükselmeye başladığı tespit edilmiş, ilerleyen süreçte ise silah ambargolarına bağlı olarak anormal getirilerin tekrar azaldığı saptanmıştır. Wang ve Liu (2023) ise çalışmalarında küresel jeopolitik gerilim ile Çin savunma sektörü getirileri arasındaki ilişkileri incelemiştir. Çalışmada uygulanan zamanla değişen nedensellik testi ile jeopolitik risk ile savunma sektörü performansı arasında dinamik ve doğrusal olmayan ilişkiler belirlenmiştir. Bununla birlikte sonuçlar, jeopolitik riskin özellikle son yıllarda Çin savunma sektörü getirilerinin önemli bir belirleyicisi olduğuna işaret etmiştir.

İncelenen çalışmalardan görülebileceği gibi jeopolitik riskler ile genellikle hisse senedi piyasaları arasındaki ilişkiler araştırılmıştır. Jeopolitik risklerin sektörler üzerindeki etkisini ele alan çalışmalar ise oldukça sınırlıdır. Bununla birlikte mevcut çalışmalarda çoğunlukla olay çalışması yaklaşımı baz alınarak sadece belirli olayların kısa vadeli etkileri incelenmiş ve ilişkilerdeki kalıcılık yapısı dikkate alınmamıştır. Bu bağlamda, ülke bazında jeopolitik risklerin savunma sektörü ile ilişkisinin kalıcılık yapısının dikkate alınarak analiz edilmesinin literatüre katkı sağlayacağı düşünülmektedir.

3. Veri ve Yöntem

Çalışmada, Ocak 1985-Kasım 2024 tarihleri arasında 14 ülke (Almanya-DEU, Amerika Birleşik Devletleri-USA, Brezilya-BRA, Çin-CHN, Danimarka-DNK, Fransa-FRA, Güney Kore-KOR, Hindistan-IND, İngiltere-GBR, İsrail-ISR, İsveç-SWE, İtalya-ITA, Kanada-CAN, Türkiye-TUR) baz alınarak, aylık frekansta her bir ülkenin jeopolitik risk endeksi (GPR) ve logaritmik savunma sektörü hisse senedi fiyat endeksine (DFNS) ilişkin verileri ele alınmıştır. Tüm veriler, Thomson Reuters Refinitiv veri tabanından temin edilmiştir.

Çalışmada, jeopolitik riskleri temsil etmek üzere Caldara ve Iacoviello (2022) tarafından geliştirilen jeopolitik risk endeksleri kullanılmıştır. GPR endeksi, jeopolitik risklerin zaman içinde nasıl değiştiğini takip etmek üzere haber metinlerine dayalı bir veri kümesi kullanılarak oluşturulmuştur. GPR endeksi, belirli haber kaynaklarında yer alan “jeopolitik” ve “risk” ile ilişkili anahtar kelimelerin sıklığı analiz edilerek hesaplanmaktadır. Bu bağlamda endeks, dünya genelindeki jeopolitik gerginlikler, savaşlar, terör olayları, askeri müdahaleler ve diplomatik krizlerle ilgili gelişmelerin haber kaynaklarında yer bulması ile dalgalanmalar göstermektedir. GPR endeksi, hem küresel

hem de ülke ve bölge bazında hesaplanmaktadır. Endeksin ülke bazında da hesaplanması ülkenin jeopolitik risk seviyesinin ölçülebilmesine ve jeopolitik risklerin piyasalara etkisinin analiz edilebilmesine olanak sağlamaktadır. Bu nedenle çalışmada, belirtilen her bir ülke için Caldara ve Iacoviello (2022) tarafından geliştirilen jeopolitik risk endeksleri kullanılmıştır. Ancak, ele alınan ülkelerde jeopolitik risk ve savunma sektörü hisse senedi endekslerinin başlangıç tarihleri arasında farklılıklar bulunmaktadır. Tablo 1’de çalışma kapsamında ele alınan jeopolitik risk ve savunma sektörü endekslerinin kısaltmaları, başlangıç ve bitiş tarihleri ve gözlem sayıları verilmiştir.

Tablo 1. Endekslere İlişkin Bilgiler

Endeks	Başlangıç Tarihi	Bitiş Tarihi	Gözlem Sayısı
BRA_GPR, BRA_DFNS	Ağustos 2000	Kasım 2024	292
CAN_GPR, CAN_DFNS	Ocak 1985	Kasım 2024	479
CHN_GPR, CHN_DFNS	Ekim 2003	Kasım 2024	254
DEU_GPR, DEU_DFNS	Haziran 2005	Kasım 2024	234
DNK_GPR, DNK_DFNS	Ocak 2012	Kasım 2024	151
FRA_GPR, FRA_DFNS	Aralık 1993	Kasım 2024	372
GBR_GPR, GBR_DFNS	Aralık 1993	Kasım 2024	372
IND_GPR, IND_DFNS	Mart 2003	Kasım 2024	261
ISR_GPR, ISR_DFNS	Aralık 1993	Kasım 2024	372
ITA_GPR, ITA_DFNS	Mart 2001	Kasım 2024	285
KOR_GPR, KOR_DFNS	Haziran 2011	Kasım 2024	162
SWE_GPR, SWE_DFNS	Haziran 1998	Kasım 2024	218
TUR_GPR, TUR_DFNS	Ağustos 1990	Kasım 2024	412
USA_GPR, USA_DFNS	Aralık 1993	Kasım 2024	372

Çalışmada belirlenen amaç doğrultusunda, savunma sektörü ve jeopolitik risk arasındaki ilişkiler Pata ve Yilanci (2020) FFFF-TY ile analiz edilmiştir. Pata ve Yilanci (2020), Nazlioglu vd. (2016) Fourier Toda ve Yamamoto nedensellik testini baz alarak frekansın kesirli sayılarla da belirlenmesine olanak sağlayan “Kesirli Frekanslı Esnek Fourier Formunda Toda ve Yamamoto” (FFFF-TY) nedensellik testini geliştirmişlerdir. FFFF-TY nedensellik testinde kritik değerler Bootstrap simülasyonu ile elde edilmekte ve aynı zamanda nedensellik ilişkilerinin kalıcılık yapısı da belirlenebilmektedir. İncelenen nedensellik ilişkilerinde frekans değerinin tamsayı olması geçici, kesirli olması ise kalıcı şokları ifade etmektedir (Christopoulos ve Leon-Ledesma, 2011). Bu nedenle çalışmada, savunma sektörü ve jeopolitik risk arasındaki nedensellik ilişkilerinin kalıcılık yapısını belirlemek üzere FFFF-TY nedensellik testi uygulanmıştır.

FFFF-TY nedensellik testinde, Fourier fonksiyonları ile birlikte genişletilmiş gecikmesi artırılmış VAR (LA-VAR) modeli 1. ve 2. eşitlikte gösterilmiştir;

$$Q_t = \beta_0 + \beta_1 \sin\left(\frac{2\pi kt}{T}\right) + \beta_2 \cos\left(\frac{2\pi kt}{T}\right) + \sum_{i=1}^{l+d \max} \theta_i Q_{t-i} + \sum_{i=1}^{l+d \max} \phi_i Z_{t-i} + u_t \quad (1)$$

$$Z_t = \delta_0 + \delta_1 \sin\left(\frac{2\pi kt}{T}\right) + \delta_2 \cos\left(\frac{2\pi kt}{T}\right) + \sum_{i=1}^{l+d \max} \varphi_i Z_{t-i} + \sum_{i=1}^{l+d \max} \phi_i Q_{t-i} + \vartheta_t \quad (2)$$

Burada, k frekansı ifade etmektedir. Jeopolitik riskten savunma sektörüne nedensellik ilişkisinin varlığını sınavabilmek üzere 1. ve 2. eşitlikte LA-VAR modeli kullanılarak sıfır hipotezi test edilmektedir, $\phi = 0$, $\forall_i = 1, 2, \dots, l$.

4. Analiz Sonuçları

Çalışmada öncelikle incelenen ülkelerin jeopolitik risk ve savunma sektörü endekslerine ilişkin tanımlayıcı istatistikler hesaplanmış ve sonuçlar Ek 1'de verilmiştir. Tanımlayıcı istatistiklere göre ortalamada sırasıyla ABD, İngiltere ve Çin en yüksek; Danimarka, Brezilya ve İsveç en düşük jeopolitik riske sahip ülkelerdir. Oynaklık açısından değerlendirildiğinde ise sırasıyla ABD, İngiltere ve İsrail jeopolitik risklerinin en düşük; Danimarka, Brezilya ve İsveç jeopolitik risklerinin ise en yüksek oynaklığa sahip olduğu görülmektedir. Bulgular, ülkeler arasındaki jeopolitik risk seviyelerinin ve oynaklığının farklılık gösterdiğini ortaya koymaktadır. Söz konusu bulgular, ABD, İngiltere ve Çin gibi büyük güçlerin küresel ölçekte daha aktif rol oynamaları ile açıklanabilir. Özellikle ABD ve İngiltere'nin uluslararası askeri müdahalelere, stratejik ittifaklara ve jeopolitik anlaşmazlıklara sıkça dahil olması, bu ülkelerde jeopolitik risklerin artmasına neden olmaktadır. Çin jeopolitik riski ise özellikle Güney Çin Denizi'nde Tayvan ile yaşanan gerilimler dolayısıyla sürekli artma eğilimindedir. Diğer yandan Danimarka, Brezilya ve İsveç gibi ülkelerin jeopolitik risk seviyelerinin daha düşük olması, barışçıl dış politika stratejileri ve küresel çatışmalarda pasif bir rol oynamaları ile açıklanabilir. Ancak, bu ülkelerdeki jeopolitik risk oynaklığının yüksek olması dikkat çekicidir. Bu sonucun nedenleri olarak Rusya-Ukrayna savaşı, beklenmedik dış politik gerilimler ve bölgesel güvenlik tehditleri sayılabilir. Ayrıca Danimarka ve İsveç gibi stabil ülkeler, küresel boyutta düşük risk seviyelerine sahip olmalarına rağmen dönemsel olarak bölgesel krizlere ya da küresel tehditlere karşı daha kırılğan hale gelebilmektedir. Bu kırılğanlık ise jeopolitik riskte oynaklığın artmasına yol açabilmektedir. Sonuçlar ayrıca, tüm ülkelere ait jeopolitik risk endekslerinin pozitif çarpıklık ve yüksek basıklık değerlerine sahip olduğunu ortaya koymaktadır. Jarque-Bera Normallik testi

sonuçlarına göre incelenen tüm jeopolitik risk endeksleri normal dağılıma sahip değildir.

Tanımlayıcı istatistikleri göre Türkiye, Kanada ve Hindistan'ın savunma sektörü endeksleri en yüksek ortalama fiyatlara sahipken, İsrail, Brezilya ve Çin'in savunma sektörleri en düşük ortalama fiyatlara sahiptir. Bu sonuç, söz konusu ülkelerin savunma sanayilerini genişletme hedefleri ve son yıllarda savunma harcamalarını önemli ölçüde arttırmaları ile açıklanabilir. Türkiye, özellikle son yıllarda yerli savunma sanayi projelerine yaptığı yatırımlarla dikkat çekmektedir. Hindistan, gelişmekte olan savunma sanayisine büyük yatırımlar yapmakta, Kanada ise NATO yükümlülükleri çerçevesinde savunma harcamalarını arttırmaktadır. İsrail, Brezilya ve Çin savunma sektörü endekslerinin düşük olması, savunma sanayilerindeki verimlilik dolayısıyla sahip oldukları maliyet avantajı ile değerlendirilebilir. Çalışma ile ayrıca, Türkiye, İsrail ve Hindistan savunma sektörlerinin en yüksek; Güney Kore, İtalya ve İngiltere savunma sektörlerinin ise en yüksek oynaklığa sahip olduğu belirlenmiştir. Bu sonuç, ülkelerin jeopolitik risklerinin ve bölgesel tehditlerin daha değişken olmasından kaynaklanmaktadır. Sürekli bölgesel gerilimlere maruz kalan Türkiye ve İsrail savunma sektörlerinde dalgalanmaların yaşanması kaçınılmazdır. Güney Kore, İtalya ve İngiltere'de oynaklığın görece daha az olması, savunma politikalarındaki nispeten istikrarlı duruşla ilişkilendirilebilir. Ek 1'den görülebileceği gibi Brezilya, Çin, Türkiye, İtalya, İngiltere ve Kanada savunma sektörü endeksleri negatif, genel olarak tüm savunma sektörü endeksleri düşük basıklık değerlerine sahiptir. Jarque-Bera Normallik testi sonuçlarına göre Güney Kore, İngiltere ve Kanada dışında incelenen diğer 11 savunma sektörü endeksi normal dağılıma sahip değildir.

Çalışma kapsamında ele alınan değişkenlerin durağanlıkları, Genişletilmiş Dickey-Fuller (ADF) ve Phillips-Perron (PP) birim kök testleri ile sınanmış ve sonuçlar Ek 2'de verilmiştir. Uygulanan birim kök testleri sonuçlarına göre tüm ülkelere ait jeopolitik risk endeks serileri seviyelerinde durağandır. Diğer yandan sonuçlar Brezilya ve Kanada dışında ABD, Almanya, Çin, Danimarka, Fransa, Güney Kore, Hindistan, İngiltere, İsrail, İsveç, İtalya ve Türkiye savunma sektörü endeks serilerinin birinci farklarında durağan olduklarına işaret etmektedir. Çalışmanın ilerleyen aşamasında her bir ülkenin jeopolitik riski ile savunma sektörü arasındaki koşulsuz korelasyonlar hesaplanmış ve sonuçlar Tablo 2'de gösterilmiştir.

Tablo 2. Savunma Sektörü Endeksleri ve Jeopolitik Riskler Arasındaki Korelasyonlar

BRA_DFNS, BRA_GPR	-0.231*	IND_DFNS, IND_GPR	0.015
CAN_DFNS, CAN_GPR	-0.315*	ISR_DFNS, ISR_GPR	-0.128**
CHN_DFNS, CHN_GPR	0.244*	ITA_DFNS, ITA_GPR	-0.030
DEU_DFNS, DEU_GPR	0.598*	KOR_DFNS, KOR_GPR	0.232*
DNK_DFNS, DNK_GPR	0.421*	SWE_DFNS, SWE_GPR	0.461*
FRA_DFNS, FRA_GPR	0.183*	TUR_DFNS, TUR_GPR	0.496*
GBR_DFNS, GBR_GPR	0.164*	USA_DFNS, USA_GPR	0.236*

** , ** , *** sırasıyla %1, %5 ve %10 anlam düzeyini göstermektedir.*

Korelasyon sonuçlarına göre Hindistan ve İtalya dışında ele alınan 12 ülkede jeopolitik risk ile savunma sektörü endeksi arasında anlamlı korelasyonlar bulunmaktadır. Tablo 2'den görülebileceği gibi jeopolitik risk ile savunma sektörü endeksi arasında Brezilya, İsrail ve Kanada'da negatif; ABD, Almanya, Çin, Danimarka, Fransa, Güney Kore, İngiltere ve Türkiye'de ise düşük ve orta düzeylerde pozitif ilişkiler bulunmaktadır. Bu sonuç, jeopolitik risk ile savunma sektörü arasındaki koşulsuz korelasyonların ülkelere göre belirgin farklılıklar taşıdığını göstermektedir. Bu farklılıklar ülkelerin jeopolitik konumları, askeri stratejileri ve savunma sanayilerinin dinamikleri ile açıklanabilir. Brezilya, İsrail ve Kanada'da jeopolitik risk ile savunma sektörü endeksi arasındaki ilişkinin negatif olması, bu ülkelerde savunma sanayilerinin jeopolitik risklere farklı tepkiler verdiğini göstermektedir. Brezilya, tarihsel olarak barışçıl bir dış politika izlemekte ve küresel veya bölgesel çatışmalara daha az dahil olmaktadır. Bu nedenle, jeopolitik riskin artması savunma sektörüne olan yatırımları olumsuz etkileyebilmektedir. İsrail ise sürekli bir jeopolitik risk altında olmasına rağmen ilişkinin negatif olması piyasalardaki belirsizlik ve yatırımcı güveninin azalması ile açıklanabilir. Öte yandan, ABD, Almanya, Çin, Danimarka, Fransa, Güney Kore, İngiltere ve Türkiye'de jeopolitik risk ile savunma sektörü endeksi arasında tespit edilen pozitif ilişkiler, jeopolitik risklerin savunma sanayine olan talebi arttırdığına işaret etmektedir. ABD, Almanya, Çin ve Fransa gibi büyük askeri güçlerin savunma sektörleri, genellikle artan jeopolitik risklere bağlı olarak büyüme eğilimindedir. Söz konusu ülkelerde risk algısının yükselmesi sonucunda, savunma harcamaları artmakta ve askeri yatırımlara yönelik talep güçlenmektedir. Türkiye ve Güney Kore'de ise bölgesel güvenlik tehditleri ve jeopolitik belirsizlikler, savunma sanayi yatırımlarını destekleyici bir rol oynayarak sektörde büyümeye neden olmaktadır. Kısacası, ülkeler bazında farklılık gösteren korelasyonlar jeopolitik riskin her

ülkede aynı şekilde algılanmadığını ve ülkelerin savunma sektörlerine yönelik farklı stratejik yaklaşımlar sergilediğini ortaya koymaktadır. Hesaplanan koşulsuz korelasyonlar jeopolitik risk ile savunma sektörü endeksi arasındaki nedensellik ilişkileri hakkında bilgi sunmamaktadır. Bu nedenle çalışmanın ilerleyen aşamasında, 14 ülkede jeopolitik risk ve savunma sektörü endeksi arasındaki ilişkiler kalıcılık yapısı ile birlikte belirlenmek üzere FFFF-TY nedensellik testleri ile analiz edilmiş ve sonuçlar Tablo 3'te verilmiştir.

Tablo 3. FFFF-TY Nedensellik Testi Sonuçları

H ₀ Hipotezi	Wald İstatistiği	Bootstrap Olasılık Değeri	Uygun Gecikme	Frekans
BRA_GPR ≠> BRA_DFNS	4.915	0.423	5	0.9
CAN_GPR ≠> CAN_DFNS	10.86	0.003	1	2.0
CHN_GPR ≠> CHN_DFNS	4.035	0.042	1	0.5
DEU_GPR ≠> DEU_DFNS	0.494	0.015	1	0.4
DNK_GPR ≠> DNK_DFNS	0.055	0.813	1	0.1
FRA_GPR ≠> FRA_DFNS	0.619	0.440	1	0.4
GBR_GPR ≠> GBR_DFNS	0.270	0.586	1	1.8
IND_GPR ≠> IND_DFNS	4.860	0.025	1	1.4
ISR_GPR ≠> ISR_DFNS	2.903	0.097	1	0.1
ITA_GPR ≠> ITA_DFNS	3.378	0.070	1	2.5
KOR_GPR ≠> KOR_DFNS	3.368	0.069	1	1.8
SWE_GPR ≠> SWE_DFNS	26.98	0.000	1	2.5
TUR_GPR ≠> TUR_DFNS	0.188	0.659	1	1.0
USA_GPR ≠> USA_DFNS	7.097	0.009	1	0.8

≠> simgesi nedensellik ilişkisinin olmadığı boş hipotezini ifade etmektedir. Koyulaştırılmış hipotezler ise Bootstrap olasılık değerine bağlı olarak (<0.10) boş hipotezin reddedildiğini ifade etmektedir.

FFFF-TY nedensellik testi sonuçlarına göre Brezilya, Danimarka, Fransa, İngiltere ve Türkiye dışında ABD, Almanya, Çin, Güney Kore, Hindistan, İsrail, İsveç, İtalya ve Kanada jeopolitik riskinden savunma sektörü hisse senedi fiyat endeksine nedensellik ilişkisi bulunmaktadır. Ulaşılan bulgular, Erdoğan vd. (2022), Lamine ve Zribi (2024), Panazan ve Gheorghe (2024) ve Rawat ve Arif'in (2018) çalışmalarından farklı olarak, çalışma kapsamında ele alınan çoğu ülkede o ülkenin jeopolitik riskinden savunma sektörü hisse senedi fiyat endeksine nedensellik ilişkilerinin varlığını göstermektedir. Bununla birlikte Tablo 3'te yer alan frekans değerlerinden görülebileceği

gibi, Kanada dışında tespit edilen nedensellik ilişkileri kalıcı niteliktedir. Diğer bir ifadeyle, ABD, Almanya, Çin, Güney Kore, Hindistan, İsrail, İsveç ve İtalya'da jeopolitik riskinden savunma sektörü hisse senedi fiyat endeksine olan nedensellik ilişkileri kalıcı, Kanada'da ise geçicidir.

5. Tartışma ve Sonuç

Çalışmada, farklı ülkeler baz alınarak jeopolitik risk ile savunma sektörü hisse senedi fiyat endeksleri arasındaki ilişkilerin belirlenmesi amaçlanmıştır. Bu amaç doğrultusunda, 14 ülkede jeopolitik risk ile savunma sektörü endeksi arasındaki ilişki, Pata ve Yılandı (2020) FFFF-TY nedensellik testi ile analiz edilmiştir. Çalışma ile ulaşılan en önemli bulgu, literatürdeki çalışmalardan farklı olarak, incelenen çoğu ülkede jeopolitik riskten savunma sektörü endeksine nedensellik ilişkilerinin bulunmasıdır. ABD, Almanya, Çin, Güney Kore, Hindistan, İsrail, İsveç, İtalya ve Kanada'da belirlenen nedensellik ilişkileri, bu ülkelerde jeopolitik risklerin yükseldiği dönemlerde savunma sektörüne olan talebin arttığını ve buna bağlı olarak jeopolitik risklerin hisse senedi fiyatları üzerinde doğrudan bir etkiye sahip olduğunu ortaya koymaktadır. Jeopolitik risklerin artması, genellikle savunma harcamalarının artmasına neden olmaktadır. Bu nedenle, söz konusu ülkelerde savunma sektöründe faaliyet gösteren işletmelerin piyasa değerlerinin jeopolitik risk ile paralel şekilde hareket ettiği söylenebilir. Diğer yandan sonuçlar, genel olarak söz konusu ilişkilerde bölgesel ya piyasa gelişmişliğine bağlı bir farklılık olmadığını göstermektedir.

Çalışma ile ulaşılan bir diğer önemli bulgu, ABD, Almanya, Çin, Güney Kore, Hindistan, İsrail, İsveç ve İtalya'da jeopolitik riskten savunma sektörü endeksine doğru kalıcı nedensellik ilişkilerinin varlığıdır. Bu sonuç, belirtilen ülkelerde jeopolitik risklerin savunma sektörü üzerindeki etkisinin uzun vadeli olduğunu ve risk artışlarının savunma sektöründe yer alan hisse senedi fiyatlarını sürekli olarak etkileyebileceğini göstermektedir. Özellikle ABD, Almanya ve Çin gibi küresel ölçekte aktif askeri ve jeopolitik roller üstlenen ülkelerde bu tür kalıcı ilişkilerin varlığı, savunma harcamalarının ve sektörel yatırımların jeopolitik dinamiklere duyarlı olduğuna işaret etmektedir. Ayrıca, jeopolitik risklerin sürekliliği, bu ülkelerde savunma sektörü yatırımlarının uzun vadede istikrarlı bir büyüme trendi izleyebileceğini de göstermektedir. Öte yandan, Kanada, diğer benzer ülkelere göre jeopolitik risklerin daha düşük olduğu ve buna bağlı olarak savunma harcamalarının daha sınırlı olduğu bir ülkedir. Bu bağlamda, Kanada'da tespit edilen nedensellik ilişkisinin geçici nitelikte olması, Kanada jeopolitik riskinin savunma sektörü üzerindeki etkisinin zamanla kaybolabileceğine işaret etmektedir. Çalışma sonuçları, yatırımcılar açısından jeopolitik risklerin

arttığı dönemlerde savunma sektörüne yapılacak yatırımların önemli fırsatlar sunduğunu göstermektedir. Özellikle jeopolitik risklerin savunma sektörü üzerindeki kalıcı etkisinin tespit edildiği ABD, Almanya, Çin ve Güney Kore gibi ülkelerde, risk algısının yükseldiği dönemlerde savunma sektöründe yatırım fırsatları meydana gelebilecektir. Bu nedenle söz konusu ülkelere jeopolitik gelişmelerin yakından takip edilmesi, yatırım kararlarının optimize edilmesi açısından kritik bir öneme sahiptir. Çalışma sonuçları ayrıca, jeopolitik risklerin savunma sektörüne olan etkilerinin yönetilmesi ve savunma harcamalarının uzun vadeli ekonomik planlamalara entegre edilmesi konusunda politika yapıcılara önemli bilgiler sunmaktadır.

Çalışmanın en büyük sınırlılığı, bir ülkenin savunma sektörünün sadece o ülkenin jeopolitik riski ile ilişkilendirilmesidir. Halbuki savunma sektörü hisse senedi fiyat endeksleri farklı ülkelerin jeopolitik riskleri ile de ilişkili olabileceği gibi aynı zamanda farklı türdeki risk ve belirsizliklerden de etkilenebilmektedir. Bu bağlamda gelecek çalışmalarda, savunma sektörleri ile farklı ülkelerin jeopolitik riskleri arasındaki ilişkiler sınırlanarak çalışma kapsamı genişletilebilir. Ayrıca makroekonomik ve finansal değişkenlerin savunma sektörünü üzerindeki etkileri zamana bağlı olarak analiz edilerek yatırımcılara özellikle yatırım zamanlaması konusunda daha detaylı bilgiler sunulabilir.

Kaynakça

- Adam, N., & Jacob, N. (2022). The impact of global economic policy uncertainty, geopolitical risk and oil price on stock market: Evidence from ASEAN countries. *International Journal of Academic Research in Accounting, Finance and Management Sciences*, 12(1), 28-46. <https://doi.org/10.6007/ijarafms/v12-i1/11674>
- Aloui, C., & Hamida, H. B. (2019). Oil-stock nexus in an oil-rich country: Does geopolitical risk matter in terms of investment horizons? *Defence and Peace Economics*, 32(4), 468-488. <https://doi.org/10.1080/10242694.2019.1696094>
- Apergis, E., & Apergis, N. (2016). The 11/13 Paris terrorist attacks and stock prices: The case of the international defense industry. *Finance Research Letters*, 17, 186-192. <https://doi.org/10.1016/j.frl.2016.03.002>
- Apergis, N., Bonato, M., Gupta, R., & Kyei, C. (2018). Does geopolitical risks predict stock returns and volatility of leading defense companies? Evidence from a Nonparametric approach. *Defence and Peace Economics*, 29(6), 684-696. <https://doi.org/10.1080/10242694.2017.1292097>
- Behrendt, S. & Khanna, P. (2003). Risky business: Geopolitics and the global corporation. *Strategy+business*, 32, 2-8. <https://www.strategy-business.com/article/03308>
- Berrebi, C., & Kolar, E. F. (2010). The impact of terrorism on the defence industry. *Economica*, 77(307), 518-543. <https://doi.org/10.1111/j.1468-0335.2008.00766.x>
- Bouri, E., Quinn, B., Sheenan, L., & Tang, Y. (2024). Investigating extreme linkage topology in the aerospace and defence industry. *International Review of Financial Analysis*, 93, 103166. <https://doi.org/10.1016/j.irfa.2024.103166>
- Caldara, D., & Iacoviello, M. (2022). Measuring Geopolitical Risk. *The American Economic Review*, 112(4), 1194-1225. <https://doi.org/10.1257/aer.20191823>
- Cappella Zielinski, R., Fordham, B. O., & Schilde, K. E. (2017). What goes up, must come down? The asymmetric effects of economic growth and international threat on military spending. *Journal of Peace Research*, 54(6), 791-805. <https://doi.org/10.1177/0022343317715301>
- Capelle-Blancard, G., & Couderc, N. (2008). What drives the market value of firms in the defense industry? *Review of Financial Economics*, 17(1), 14-32. <https://doi.org/10.1016/j.rfe.2007.02.001>
- Christopoulos, D. K., & Leon-Ledesma, M. A. (2011). International output convergence, breaks, and asymmetric adjustment. *Studies in Nonlinear Dynamics & Econometrics*, 15(3). <https://doi.org/10.2202/1558-3708.1823>

- Erdoğan, L., Ceylan, R., & Abdul-Rahman, M. (2022). The impact of domestic and global risk factors on Turkish stock market: Evidence from the NARDL approach. *Emerging Markets Finance and Trade*, 58(7), 1961-1974. <https://doi.org/10.1080/1540496x.2021.1949282>
- Fraser, J., & Carbonnier, G. (2020). Valuation responses to random changes in perceived risk: The impact of terrorism on the defence sector. *Defence and Peace Economics*, 33(1), 77-92. <https://doi.org/10.1080/10242694.2020.1794530>
- Gheorghe, C., & Panazan, O. (2024). Investigating the effect of geopolitical risk on defense companies' stock returns. *Heliyon*, 10(24), e40974. <https://doi.org/10.1016/j.heliyon.2024.e40974>
- Hasan, M. B., Hassan, M. K., & Alhomaidi, A. (2023). How do sectoral Islamic equity markets react to geopolitical risk, economic policy uncertainty, and oil price shocks? *The Journal of Economic Asymmetries*, 28, e00333. <https://doi.org/10.1016/j.jeca.2023.e00333>
- Kazak, H., Saiti, B., Kılıç, C., Akcan, A. T., & Karataş, A. R. (2024). Impact of global risk factors on the Islamic stock market: New evidence from wavelet analysis. *Computational Economics*. <https://doi.org/10.1007/s10614-024-10665-7>
- Khan, K., Chi-Wei, S., & Rizvi, S. K. (2020). Guns and blood: A review of geopolitical risk and defence expenditures. *Defence and Peace Economics*, 33(1), 42-58. <https://doi.org/10.1080/10242694.2020.1802836>
- Klomp, J. (2020). The Arab Spring and the international defense market. *Business and Politics*, 23(2), 202-220. <https://doi.org/10.1017/bap.2020.11>
- Lamine, A., & Zribi, S. (2024). Do geopolitical risks affect stock market returns and volatilities: An analysis based on the TVP-VAR model. *European Journal of Government and Economics*, 13(2), 240-261. <https://doi.org/10.17979/ejge.2024.13.2.10168>
- Martins, A. M. (2024). Stock market effects of military conflicts on defence industry. *International Journal of Islamic and Middle Eastern Finance and Management*, 17(5), 1014-1026. <https://doi.org/10.1108/imefm-01-2024-0019>
- Nazlioglu, S., Gormus, N. A., & Soytas, U. (2016). Oil prices and real estate investment trusts (REITs): Gradual-shift causality and volatility transmission analysis. *Energy Economics*, 60, 168-175. <https://doi.org/10.1016/j.eneco.2016.09.009>
- Ndako, U. B., Salisu, A. A., & Ogunsiji, M. O. (2021). Geopolitical risk and the return volatility of Islamic stocks in Indonesia and Malaysia: A GARCH-MIDAS approach. *Asian Economics Letters*, 2(3), 1-5. <https://doi.org/10.46557/001c.24843>

- Panazan, O., & Gheorghe, C. (2024). Impact of geopolitical risk on G7 financial markets: A comparative wavelet analysis between 2014 and 2022. *Mathematics*, 12(3), 370. <https://doi.org/10.3390/math12030370>
- Pata, U. K., & Yilanci, V. (2020). Financial development, globalization and ecological footprint in G7: Further evidence from threshold cointegration and fractional frequency causality tests. *Environmental and Ecological Statistics*, 27(4), 803-825. <https://doi.org/10.1007/s10651-020-00467-z>
- Rajput, S. K., Memon, A. A., Siyal, T. A., & Bajaj, N. K. (2023). Volatility spillovers among Islamic countries and geopolitical risk. *Journal of Islamic Accounting and Business Research*, 15(5), 729-745. <https://doi.org/10.1108/jiabr-07-2022-0173>
- Rajput, S. K., Siyal, T. A., & Bajaj, N. K. (2019). Islamic stock markets and geopolitical risk. *SSRN Electronic Journal*, 1-25. <https://doi.org/10.2139/ssrn.3484057>
- Rawat, A. S., & Arif, I. (2018). Does geopolitical risk drive equity price returns of BRIC economies? Evidence from Quantile on Quantile estimations. *Journal of Finance & Economics Research*, 3(2), 24-36. <https://doi.org/10.20547/jfer1803202>
- Sadeghzadeh, E. (2022). Effects of geopolitical risks and political uncertainties on stock markets: Country specific new generation panel data analysis for developing Asian countries. *Journal of Process Management and New Technologies*, 10(1-2), 82-101. <https://doi.org/10.5937/joupproman2201082s>
- Salisu, A. A., Lasisi, L., & Tchankam, J. P. (2022). Historical geopolitical risk and the behaviour of stock returns in advanced economies. *The European Journal of Finance*, 28(9), 889-906. <https://doi.org/10.1080/1351847x.2021.1968467>
- Sánchez Gabarre, M. E. (2020). Stock prices, uncertainty and risks: Evidence from developing and advanced economies. *European Journal of Government and Economics*, 9(3), 265-279. <https://doi.org/10.17979/ejge.2020.9.3.6999>
- Shaik, M., Jamil, S. A., Hawaldar, I. T., Sahabuddin, M., Rabbani, M. R., & Atif, M. (2023). Impact of geo-political risk on stocks, oil, and gold returns during GFC, COVID-19, and Russian – Ukraine war. *Cogent Economics & Finance*, 11(1), 2190213. <https://doi.org/10.1080/23322039.2023.2190213>
- Tran, M. P., & Vo, D. H. (2023). Market return spillover from the US to the Asia-Pacific countries: The role of geopolitical risk and the information & Communication technologies. *PLOS ONE*, 18(12), e0290680. <https://doi.org/10.1371/journal.pone.0290680>

- Wang, Y., & Liu, Y. (2023). Does geopolitical risk influence China's defence sector returns?. *Peace Economics, Peace Science and Public Policy*, 29(3), 279-287. <https://doi.org/10.1515/peps-2023-0027>
- Yang, M., Zhang, Q., Yi, A., & Peng, P. (2021). Geopolitical risk and stock market volatility in emerging economies: Evidence from GARCH-MIDAS model. *Discrete Dynamics in Nature and Society*, 2021(1), 1-17. <https://doi.org/10.1155/2021/1159358>
- Yu, M., & Wang, N. (2023). The influence of geopolitical risk on international direct investment and its countermeasures. *Sustainability*, 15(3), 2522. <https://doi.org/10.3390/su15032522>

Ek 1. Tanımlayıcı İstatistikler

	Ortalama	Standart Sapma	Çarpıklık	Basıklık	Jarque-Bera
BRA_GPR	0.055	0.048	2.097	8.114	532.1*
CAN_GPR	0.229	0.159	4.109	30.82	<999*
CHN_GPR	0.599	0.311	1.589	7.591	329.9*
DEU_GPR	0.436	0.303	3.795	25.20	<999*
DNK_GPR	0.041	0.033	1.460	5.155	82.9*
FRA_GPR	0.530	0.311	3.042	17.09	<999*
GBR_GPR	1.062	0.642	4.211	28.04	<999*
IND_GPR	0.207	0.092	2.120	14.03	<999*
ISR_GPR	0.429	0.460	4.144	25.57	<999*
ITA_GPR	0.151	0.097	2.118	9.119	657.8*
KOR_GPR	0.326	0.274	2.520	11.27	633.1*
SWE_GPR	0.056	0.057	3.963	27.13	<999*
TUR_GPR	0.228	0.180	2.063	9.045	919.6*
USA_GPR	2.290	1.266	4.497	34.24	<999*
BRA_DFNS	5.111	0.619	-1.695	7.384	373.6*
CAN_DFNS	8.514	0.720	-0.113	3.045	1.060
CHN_DFNS	5.260	0.729	-1.120	3.121	53.22*
DEU_DFNS	5.928	0.833	0.094	2.044	9.262*
DNK_DFNS	7.364	0.506	0.325	2.140	7.306**
FRA_DFNS	6.372	0.807	0.354	1.790	30.46*
GBR_DFNS	5.446	0.473	-0.170	2.979	1.809
IND_DFNS	8.129	0.840	0.409	3.580	10.92*
ISR_DFNS	4.702	0.915	0.106	1.817	22.37*
ITA_DFNS	2.605	0.455	-0.296	2.998	4.168
KOR_DFNS	5.284	0.443	0.524	2.449	9.467*
SWE_DFNS	5.341	0.681	0.604	2.719	20.36*
TUR_DFNS	11.33	3.656	-0.415	2.262	21.19*
USA_DFNS	6.461	0.746	0.270	1.859	24.69

*, **, *** sırasıyla %1, %5 ve %10 anlam düzeyini göstermektedir.

Ek 2: Birim Kök Testleri Sonuçları

	ADF	PP		ADF	PP
BRA_GPR	-12.37*	-13.42*	BRA_DFNS	-4.927*	-5.073*
CAN_GPR	-10.21*	-10.15*	CAN_DFNS	-2.545	-2.581***
CHN_GPR	-2.641***	-6.022*	CHN_DFNS	-1.639	-1.617
DEU_GPR	-5.684*	-5.555*	DEU_DFNS	-0.465	-0.408
DNK_GPR	-6.955*	-7.128*	DNK_DFNS	-0.391	-0.019
FRA_GPR	-9.643*	-9.611*	FRA_DFNS	-0.421	-0.356
GBR_GPR	-8.011*	-7.853*	GBR_DFNS	-1.134	-1.306
IND_GPR	-4.584*	-11.11*	IND_DFNS	-1.304	-1.524
ISR_GPR	-4.592*	-7.206*	ISR_DFNS	-0.377	-0.289
ITA_GPR	-8.619*	-8.783*	ITA_DFNS	-1.897	-2.038
KOR_GPR	-4.477*	-4.290*	KOR_DFNS	-0.856	-1.073
SWE_GPR	-4.327*	-8.669*	SWE_DFNS	-0.069	-0.082
TUR_GPR	-5.969*	-12.08*	TUR_DFNS	-0.737	-0.744
USA_GPR	-7.178*	-6.993*	USA_DFNS	-0.724	-0.730

, **, * sırasıyla %1, %5 ve %10 anlam düzeyini göstermektedir.*

Gençlerin Siyasete Bakışı ve İlgî Düzeyleri: Kimden Nasıl Etkileniyor?

Erhan Örselli¹

Zekeriya Bilici²

Özet

Türkiye’de genç seçmenlerin genel seçmen içerisinde oranı oldukça yüksektir. Bu açıdan genç seçmenleri ikna etmek ve oylarını alabilmek ayrıca nüfus yoğunluğu da düşünüldüğünde her siyasi partinin özellikle üzerinde durduğu bir konudur. Oy potansiyeli açısından değerlendirildiğinde genç seçmen sayısı (5-6 milyon) toplam seçmenin neredeyse %10’una tekabül etmektedir. Bu nedenle genç seçmenin oy verme davranışlarının hangi faktörlerden etkilendiğinin tespit edilmesi ve analizi oldukça önemlidir. Çünkü geleceğin Türkiye’sini inşa edecek siyasiler genç seçmenin desteğini alabilenler olacaktır. Literatürde seçmen davranışı ve seçmenlerin hangi faktörlerden etkilenerek oy verdiği ile ilgili çalışmalar yapılmıştır. Ancak genç seçmenler üzerine yapılan çalışmaların oldukça az olduğu görülmektedir. Bu nedenle çalışmanın amacı, genç seçmenlerin siyasete bakışı, ilgi düzeyleri ve oy verirken hangi faktörlerden etkilendiğini incelemek ve analiz etmektir. Çalışmada genç seçmenin siyasete bakışı analiz edilmeye çalışıldığı için “nicel bir araştırma” yöntemi tercih edilmiştir. Çalışmaya konu olacak veriler anket yöntemi ile elde edilmiştir. Anket çalışmasının evrenini Türkiye’de ikamet eden 18-25 yaş arası T.C. vatandaşları oluşturmaktadır. Hangi ilde anket çalışmasının yapılacağı “İstatistikî Bölge Birimleri Sınıflandırması”na (İBBS/NUTS) göre tespit edilmiştir. Anket çalışması 23 il, 63 ilçe ve 314 mahallede gerçekleştirilmiştir. Örneklem dâhil edilen illerde ikamet eden 18-25 yaş Türkiye Cumhuriyeti vatandaşı olan 2.018 katılımcı tesadüfî örneklem yöntemiyle belirlenmiş ve saha/anket çalışması yüz yüze görüşme yöntemiyle gerçekleştirilmiştir. Saha çalışması 29.08.2023-26.09.2023 tarihleri arasında

- 1 Prof. Dr., Necmettin Erbakan Üniversitesi, Siyasal Bilgiler Fakültesi, Siyaset Bilimi ve Kamu Yönetimi, eorselli@erbakan.edu.tr, ORCID ID: 0000-0003-3977-0099
- 2 Öğr. Gör. Necmettin Erbakan Üniversitesi, Meram MYO, zbilici@erbakan.edu.tr, ORCID ID: 0000-0003-3923-2194

gerçekleştirilmiştir. Elde edilen bulgulara göre genç seçmenlerin siyasete ilgi düzeyinin düşük olduğu, ancak bununla beraber siyasi gündemi takip ettikleri ve oy verme davranışlarının oluşmasında internet ve sosyal medyanın oldukça etkili olduğu sonucuna ulaşılmıştır.

1. Giriş

Türkiye’de genç seçmenlerin genel seçmen içerisinde oranı oldukça yüksektir. Bu açıdan genç seçmenleri ikna etmek ve oylarını alabilmek ayrıca nüfus yoğunluğu da düşünüldüğünde her siyasi partinin özellikle üzerinde durduğu bir konudur. Oy potansiyeli açısından değerlendirildiğinde genç seçmen sayısı (5-6 milyon) toplam seçmenin neredeyse %10’una tekabül etmektedir. Bu nedenle genç seçmenin oy verme davranışlarının hangi faktörlerden etkilendiğinin tespit edilmesi ve analizi oldukça önemlidir. Çünkü geleceğin Türkiye’sini inşa edecek siyasiler genç seçmenin desteğini alabilenler olacaktır. Bununla birlikte genç seçmen kuşağının siyasete bakış açısı Türkiye’de çok çalışılmış bir konu değildir.

Bu bağlamda çalışmanın amacı, genç seçmenin siyasete bakış açısı, kime, neden ve nasıl oy verdiğinin tespit ve analiz edilmesidir. Çalışmanın amacı doğrultusunda nicel bir yöntem tercih edilmiştir. Verileri elde edebilmek için anket yöntemi tercih edilmiş, veri toplama aracı olarak tasarlanan anket iki ana bölümden oluşturulmuştur. Anket çalışmasının evreni Türkiye’de yaşayan 18-25 yaş arası T.C. vatandaşları olarak belirlenmiştir. Anket çalışması 23 il, 63 ilçe ve 314 mahallede uygulanmıştır. Örneklem dâhil edilen illerde ikamet eden 18-25 yaş Türkiye Cumhuriyeti vatandaşı olan 2.018 katılımcı tesadüfi örneklem yöntemiyle belirlenmiş ve saha/anket çalışması yüz yüze görüşme yöntemiyle gerçekleştirilmiştir. Saha çalışması 29.08.2023 – 26.09.2023 tarihleri arasında örneklem planı doğrultusunda gerçekleştirilmiştir.

Çalışmada öncelikle siyasal katılım ve gençler konusu ele alınmış sonrasında anket çalışmasından elde edilen bulgular analiz edilmiştir. Son bölümde ise elde edilen bulguların yorumlarına yer verilerek çalışma tamamlanmıştır. Çalışma nicel bir yöntemle hazırlanmıştır.

2. Literatür Özeti: Siyasal Katılım ve Gençler

Katılım, vatandaşlık veya siyasi konulara yönelik farkındalık bağlamında bilişsel bir süreç olarak tanımlanabilir. Başka bir ifadeyle, siyasi kurumlara karşı ilgi ve farkındalık göstermek, siyasi katılımın bir göstergesidir. Siyasi katılıma örnek olarak, oy verme ve seçim mitingine veya protestoya katılma gösterilebilir. Katılımın bir dizi faktörle ilişkili olduğunu ve bunları etkilediğini belirtebiliriz (Bee ve Kaya, 2017: 130).

Katılım genellikle hem geleneksel hem de geleneksel olmayan şekilde iki başlık altında ele alınabilir. Geleneksel katılım, oy verme, siyasi temsilcileri veya kamu görevlilerini bir araya getirme, siyasi bir amaç için para bağışlama, bir siyasi partiye veya sendikaya üye olma gibi, hükümetin ve hükümet kararlarının etkilenmesi için vatandaşların faaliyetlerini ifade eder. Geleneksel olmayan veya yeni katılım türü, boykot etme, dilekçe imzalama, siyasi tüketim, yeni sosyal hareketlere dahil olma, gösterilere katılma ve herhangi bir protesto faaliyeti biçimini içerir. Hiyerarşik olmayan, özel ve konu temelli olan bu katılım türü genellikle gençler tarafından tercih edilmektedir. Bunun yanında gerek siyasal gerekse de yerel etkinliklerle vatandaşların çeşitli yollarla siyasal hükümetler üzerinde talepte bulunmaları ve bununla birlikte de siyasal sürece aktif olarak katılarak etki alanı kurmaya çalışmaları katılım olarak ifade edilebilir. Siyasal katılım, “seçen, seçilen ya da seçilmeye talip olan şeklinde, siyasi iradenin vereceği kararlara katkı sağlama, bu kararları düzenleme, düzeltme ya da değiştirme amacı ile ortaya konan ve pek çok tür ile karşımıza çıkan eylemler” olarak tanımlanabilir (Gökçe-Kızılkaya ve Onursal-Beşgül, 2017: 99).

Gelişmekte olan ve gelişmiş, özellikle de ortak bir kültür ve tarihe sahip ülkelerde, gençlerin, sahiplenme konusunda önemli bir güç uyguladıkları ve önceki nesilden farklı bir kimliğe sahip oldukları görülmektedir (Ontaş, Buz ve Hatiboğlu, 2013: 250). Literatürde 2000’li yıllar ve sonrası doğumlu genç bireyler “dijital çağın gençleri” olarak ifade edilmektedir. Bu genç seçmenlerin en önemli özelliği ve önceki kuşaklardan farklılaşan özelliği internet kullanımı konusunda daha bilgili, yetenekli ve aynı zamanda daha ilgili olmalarıdır. Ayrıca gençlerin bilgi ve iletişim teknolojileri konusundaki okur-yazarlıkları önceki kuşaklara göre daha fazladır. Genç bireylerde internet kullanımı oldukça yaygın olduğu kadar, bu kuşak internetteki fikir ve görüşlere de oldukça önem vermektedirler. Genç seçmenlerin bir diğer özelliği ise sosyal medya platformlarını hem yaygın kullanmaları hem de bu platformlardan etkilenme düzeylerinin de oldukça yüksek olmasıdır. Bu kuşağın üyeleri sosyal medya üzerinden bütün kullanıcılarla iletişim kurabilmekte, fikir alışverişinde bulunabilmekte dolayısıyla da onlardan etkilenabilmektedir.

Gençlerin geleneksel siyasette aktif olup olmadıkları ve daha da önemlisi, geleneksel siyasette aktif olmalarının belirleyicilerinin ne olduğu konusu, Türkiye’de gençlerin seçmenler arasındaki oranı dikkate alındığında seçimlerin sonuçları açısından büyük bir öneme sahip olmalarına rağmen ayrıntılı olarak incelenmemiştir. Ayrıca, genç nüfus tüm siyasi partiler için önemlidir, çünkü her seçimde oy kullanan nüfus içindeki oranları artmaktadır (Kayaoğlu, 2017: 33). Bununla birlikte Türkiye bağlamında gençlerin siyasete bakışının

ve hangi faktörlerden etkilendiğinin incelenmesi son zamanlarda giderek artan bir ilgi görmektedir (Bee, 2021: 1). Türkiye nüfusunun büyük bir bölümünü gençler oluşturmaktadır. Genç nüfusun her dönem siyaset algısı farklı olmuş aynı zamanda siyasete katılım biçimleri de farklı olmuştur. Bu durum, Türkiye’de gençlerin dinamik bir yapıya sahip olduğunu ve gençlikle ilgili araştırmalar yaparken toplumsal değişme sürecinin bir değişken olarak ele alıp incelenmesi gerektiğini göstermektedir. Zira her dönem değişen toplumsal yapıyla birlikte gençlikte bir değişim geçirmiştir (Tezcan, 2000: 94).

Literatürde siyasal katılımın, özellikle genç seçmenler arasında azaldığı belirtilmekte ve siyasal katılımını teşvik etmek için hangi önlemlerin alınması gerektiğini analiz etmenin önemine vurgu yapılmaktadır. Ancak, gençlerin siyasette daha az aktif olmalarının güncel olaylara ilgi duymadıkları ve siyasete katılmadıkları sonucuna varmak yanlış olur. 21. yüzyılda bilgi iletişim teknolojilerinde yaşanan gelişmeler ve sosyal medyanın ortaya çıkışı, siyasi katılım biçimlerini de etkilemiştir (Feio ve Oliveira, 2024: 2). Türkiye’de gençlerin siyasete katılım biçimleri her dönem değişmiş, kimi zaman sadece oy kullanma, kimi zaman da siyasi eylemlere katılma şeklinde farklı biçimlerde kendini göstermiştir. 1995 yılında anayasada yapılan değişiklikle seçme yaşı 21’den 18’e; 2018 yılında anayasada yapılan değişiklikle ise seçilme yaşı 25’ten 18’e düşürülmüştür. Böylece daha fazla genç seçmenin oy kullanarak siyasete katılma imkânı olmuş hem de siyasette görünürlükleri artmıştır (Çarkoğlu, 2001: 37).

3. Araştırmanın Bulguları

Çalışmanın bu bölümünde anket çalışmasından elde edilen bulgular değerlendirilmektedir.

3.1. Araştırmanın Amacı

Literatürde seçmen davranışı ve seçmenlerin hangi faktörlerden etkilenecek oy verdiği ile ilgili çalışmalar yapılmıştır. Ancak genç seçmenler üzerine yapılan çalışmaların oldukça az olduğu görülmektedir. Bu nedenle çalışmanın amacı, genç seçmenlerin siyasete bakışı, ilgi düzeyleri ve oy verirken hangi faktörlerden etkilendiğini incelemek ve analiz etmektir.

3.2. Araştırmanın Yöntemi

Çalışmada genç seçmenin siyasete bakışı analiz edilmeye çalışıldığı için “nicel bir araştırma” yöntemi tercih edilmiştir. Çalışmaya konu olacak veriler anket yöntemi ile elde edilmiştir. Araştırmada veri toplama aracı olarak tam

yapılandırılmış bir anket formu kullanılmıştır. Anket formunun ilk bölümünde katılımcıların sosyo-demografik özelliklerini belirlemeye yönelik sorulara; ikinci bölümünde ise genç seçmenin siyasete bakışı ve ilgi düzeyini ölçmeye yönelik sorulara yer verilmiştir. Ölçeğin uygulanabilirliğini ispatlamak amacıyla ölçeğin iç tutarlılık katsayısına yani Cronbach Alfa değerine bakılmıştır. Analiz sonucunda ölçeğin bütününe ait güvenilirlik katsayı 0,934 olarak bulunmuştur. Anket çalışması için Necmettin Erbakan Üniversitesi Sosyal ve Beşeri Bilimler Bilimsel Araştırmalar Etik Kurulu Başkanlığı'ndan 11.03.2022 tarih 2022/98 numaralı etik kurul izni alınmıştır.

3.3. Araştırmanın Evren ve Örneklemi

Anket çalışmasının evrenini Türkiye'de ikamet eden 18-25 yaş arası T.C. vatandaşları oluşturmaktadır. Hangi ilde anket çalışmasının yapılacağı "İstatistiki Bölge Birimleri Sınıflandırması"na (İBBS/NUTS) göre tespit edilmiştir. Anket çalışması 23 il, 63 ilçe ve 314 mahallede gerçekleştirilmiştir. Örneklemeye dâhil edilen illerde ikamet eden 18-25 yaş Türkiye Cumhuriyeti vatandaşı olan 2.018 katılımcı tesadüfi örneklem yöntemiyle belirlenmiş ve saha/anket çalışması yüz yüze görüşme yöntemiyle gerçekleştirilmiştir. Saha çalışması 29.08.2023-26.09.2023 tarihleri arasında gerçekleştirilmiştir. Tablo 1.'de örneklem kapsamına alınan iller gösterilmektedir.

Tablo 1. Örneklem Dağılımı

Bölge No	Bölgeler	İller	N
1	İstanbul	İstanbul	578
2	Batı Marmara	Tekirdağ	40
		Balıkesir	40
3	Ege	İzmir	135
		Aydın	45
		Manisa	35
4	Doğu Marmara	Bursa	100
		Kocaeli	70
5	Batı Anadolu	Ankara	200
		Konya	90
6	Akdeniz	Antalya	85
		Adana	75
		Hatay	60
7	Orta Anadolu	Kayseri	50
8	Batı Karadeniz	Samsun	50
9	Doğu Karadeniz	Trabzon	30
TRA	Kuzeydoğu Anadolu	Erzurum	35
		Ağrı	30

TRB	Ortadoğu Anadolu	Van	50
		Malatya	30
TRC	Güneydoğu Anadolu	Mardin	35
		Diyarbakır	75
		Gaziantep	80
Toplam		23	2018

3.4. Katılımcıların Sosyo-Demografik Özellikleri

Katılımcıların sosyo-demografik özellikleri Tablo 2’de düzenlenmiştir.

Tablo 2. Katılımcıların Sosyo-Demografik Özellikleri

Cevaplar		Sayı	%
Cinsiyet	Erkek	1010	50,05
	Kadın	1008	49,95
Yaş	18	245	12,14
	19	251	12,44
	20	240	11,89
	21	253	12,54
	22	255	12,64
	23	250	12,39
	24	269	13,33
	25	255	12,64
Eğitim	İlkokul	28	1,39
	Ortaokul	211	10,46
	Lise ve dengi	1467	72,70
	Üniversite	312	15,46
Meslek	Öğrenci	1065	52,78
	Devlet Memuru	21	1,04
	İşçi	476	23,59
	Çiftçi / Ziraatçı	4	0,20
	Ev Hanımı	163	8,08
	İşsiz/İş arıyor	132	6,54
	Özel sektör çalışanı	104	5,15
	Esnaf	33	1,64
	Serbest meslek erbabı (Avukat, Doktor, Mühendis vb.)	16	0,79
	Herhangi bir mesleğim yok	4	0,20
Gelir	Düzenli bir gelirim yok	1320	65,41
	0- 4000 TL	194	9,61
	4001-8000 TL	349	17,29
	8001-12.000 TL	131	6,49
	12.001 TL ve üzeri	24	1,19
Toplam		2018	100

Katılımcıların cinsiyet dağılımı incelendiğinde eşit bir dağılımın olduğu görülmektedir. Çalışmanın Türkiye evrenini bu bağlamda yansıttığı belirtilebilir. Çalışma genç seçmenlere yönelik gerçekleştirildiği için yaş dağılımının 18-25 yaş arası olması şaşırtıcı değildir. Ayrıca yaş dağılımının dengeli dağıldığı da görülmektedir. Katılımcıların eğitim durumları değerlendirildiğinde %1,39'u ilkokul mezunu, %10,46'sı ortaokul mezunu, %72,7'sinin lise ve dengi okullardan mezun olduğu, %15,46'sının ise üniversite mezunu olduğu tespit edilmiştir. Çalışmaya katılanların görece yoğunluğunun lise ve dengi okul mezunları olduğu görülmektedir. Katılımcıların gelir durumları incelendiğinde büyük bir bölümünün herhangi bir işte çalışmamlarından kaynaklı düzenli bir gelire sahip olmadığı görülmektedir. Katılımcıların meslek dağılımı incelendiğinde %52,78'inin öğrenci, %1,04'ünün devlet memuru, %23,59'unun işçi, %8,08'inin ev hanımı, %6,54'ünün işsiz/iş aradığı, %5,15'inin özel sektör çalışanı olduğu tespit edilmiştir. Görece yoğunluğun öğrenci olduğu belirtilebilir.

3.5. Katılımcıların Kendilerini Siyasi Yelpazede Konumlandırma Biçimleri

Katılımcıların siyasi tutum ve davranışlarını ayrıca siyasete bakış açılarını tespit ve analiz edebilmek için kendilerine birtakım sorular yöneltilmiştir.

Katılımcıların ideolojik düzlemde kendilerini nerede konumlandıklarını öğrenebilmek için “Siyasi görüş olarak kendinizi “sağ” ya da “sol” görüş içerisinde nereye konumlandırırsınız? 0'dan uzaklaştıkça sağ görüşe yaklaşmakta olduğunuzu düşünerek rakamlardan birisini tercih ediniz” şeklinde bir soru yöneltilmiştir. Elde edilen bulgular aşağıdaki tabloda düzenlenmiştir.

Tablo 3. Katılımcıların İdeolojik Düzlemdeki (Sol-Sağ) Konumları

	0	1	2	3	4	5	6	7	8	9	10	Toplam	Ortalama/ss
Sayı	30	117	234	253	279	345	170	103	112	35	340	1917	5,22
%	1,5	5,8	11,6	12,5	13,8	17,1	8,4	5,1	5,6	1,7	16,8	100,0	2,87

Not: (i) Ölçekte 0 “sol”; 10 “sağ” anlamındadır.

Elde edilen bulgulara göre ideolojik düzlemde, katılımcıların %35'i (0-4 arası/913 katılımcı) sol olarak, %17,1'i (5/345 katılımcı) merkezde, %37,6'sı (6-10 arası/659 katılımcı) sağ olarak kendilerini tanımlamaktadır. Bu sonuçlara göre katılımcıların kendilerini merkezde ve ortanın sağında konumlandığı görülmektedir.

Katılımcıların siyasi yelpazede kendilerini nereye ait gördüklerini belirleyebilmek için “Siyasi yelpazede kendinizi nereye ait görüyorsunuz?” şeklinde bir soru yöneltilmiştir. Ayrıca birden fazla seçenek işaretleyebilecekleri belirtilmiştir.

Tablo 4. Katılımcıların Siyasi Yelpazedeki Dağılımı

Cevaplar	Sayı	Cevaplar İçindeki %	Katılımcılar İçindeki %
Milliyetçi	627	25,0	31,07
Cumhuriyetçi/Kemalist	590	23,5	29,24
Milliyetçi/Muhafazakâr	550	21,9	27,25
Muhafazakâr	401	16,0	19,87
Herhangi bir ideolojiye sahip değilim	112	4,5	5,55
Sosyal Demokrat	94	3,7	4,66
Solcu	59	2,3	2,92
Ulusalcı	47	1,9	2,33
İslamcı	26	1,0	1,29
Liberal	5	0,2	0,25
Toplam	2511	100,0	124,4

Not: (i) Katılımcılar birden fazla seçenek işaretleyebilmişlerdir.

Elde edilen bulgulara göre, katılımcıların %25’i Milliyetçi, %23,5’i Cumhuriyetçi/Kemalist, %21,9’u Milliyetçi/Muhafazakâr, %16,3’ü Muhafazakâr olarak kendilerini görmektedirler. Herhangi bir ideolojiye sahip olmadığını belirtenlerin oranı ise %4,5’tir.

3.6. Katılımcıların Siyasete İlgi Düzeyi

Katılımcıların siyasete duydukları ilgi düzeyini belirleyebilmek için “Siyasete ne derece ilgi duyduğunuzu söyler misiniz?” şeklinde bir soru yöneltilmiştir. Elde edilen bulgular Tablo 5.’de düzenlenmiştir.

Tablo 5. Katılımcıların Siyasete İlgi Düzeyi

Cevaplar	Sayı	%
Çok ilgiliyim	25	1,2
İlgiliyim	547	27,1
Kararsızım	848	42,0
İlgili değilim	371	18,4
Hiç ilgili değilim	227	11,2
Ortalama/SS	3,11	0,97
Toplam	2018	100

Not: (i) Ölçekte ortalama hesaplanırken; çok ilgiliyim: 1, ilgiliyim: 2, kararsızım: 3, ilgili değilim: 4 ve hiç ilgili değilim: 5 anlamındadır. (ii) Fikrim yok diyenler ortalama hesabına dâhil edilmemiştir.

Tabloya göre katılımcıların %28,3'ü siyasete ilgili olduğunu, %29,6'sı ise siyasete ilgi duymadığını belirtmiştir. Katılımcıların %42'si ise ne ilgili ne de ilgisizdir. Bulgulara göre katılımcıların siyasete ilgi düzeylerinin düşük olduğu belirtilebilir.

Katılımcıların siyasete ilgi düzeyini tespit edebilmek için aynı doğrultuda katılımcılara siyasi gündemi takip etme sıklıkları sorulmuştur. Elde edilen bulgular tabloda düzenlenmiştir.

Tablo 6. Katılımcıların Siyasi Gündemi Takip Etme Sıklığı

Cevaplar	Sayı	%
Çok sık	60	3,0
Sık	630	31,2
Ne sık ne değil	668	33,1
Ara sıra	437	21,7
Çok nadir	223	11,1
Ortalama/SS	3,07	1,04
Toplam	2018	100

Not: (i) Ölçekte ortalama hesaplanırken; çok sık: 1, sık: 2, ne sık ne değil: 3, ara sıra: 4 ve çok nadir: 5 anlamındadır. (ii) Fikrim yok diyenler ortalama hesabına dâhil edilmemiştir.

Katılımcıların %34,2'si siyasi gündemi takip etmekte, %32,8'i ise çok sık takip etmediğini belirtmiştir. Katılımcıların üçte biri siyasete ilgi duymaktadır.

Siyasete ilgi düzeyi ile ilintili bir başka soruda katılımcılara “desteklediğiniz partinin mitinglerine veya toplantılarına katılır mısınız?” şeklinde bir soru yöneltilmiştir. Soruya verilen cevaplar Tablo 7.'de düzenlenmiştir.

Tablo 7. Siyasi Parti Mitinglerine Katılım Durumu

Cevaplar	Sayı	%
Evet	863	32,80
Hayır	1155	67,20
Toplam	2018	100

Katılımcıların %32,8'i desteklediği partinin seçim mitinglerine katıldığını ifade etmiştir. %67,2'si ise bu tür mitinglere katılmadığını belirtmiştir.

Tablo 8. Gelecekte Aktif Siyasete Katılma Durumu

Cevaplar	Sayı	%
Evet	28	1,4
Hayır	1990	98,6
Toplam	2018	100

Benzer bir soruda katılımcıların gelecekte aktif siyasete katılmayı düşünüp düşünmedikleri sorulmuştur. Katılımcıların sadece %1,4'ü siyasete atılmayı düşündüğünü ifade etmiştir. Bu sonuçlar katılımcıların siyasete ilgi düzeylerinin oldukça yetersiz olduğunu göstermektedir.

3.7. Katılımcıların Gelecek Seçimlerde Oy Kullanmaya Yönelik Tutumları

Katılımcıların siyasal katılım düzeylerini belirleyebilmek için kendilerine bir dizi soru yöneltilmiştir. İlk olarak daha önceki seçimlerde oy kullanıp kullanmadıkları sorulmuştur. Elde edilen bulgular tabloda düzenlenmiştir.

Tablo 9. Daha Önce Seçimlerde Oy Kullanma Durumu

Cevaplar	Sayı	%
Evet, kullanmışım	926	45,9
Hayır, ilk defa oy kullanacağım	1092	54,1
Toplam	2018	100

Katılımcıların %45,9'u daha önce seçimlerde oy kullandığını belirtmiştir. Oy kullanmadığını belirtenlerin ise yaşları tutmadığı için oy vermedikleri düşünülmektedir.

Katılımcıların siyasal katılım durumlarını belirlemeye yönelik ikinci olarak gelecek seçimlerde oy vermeyi düşünüp düşünmedikleri sorulmuştur.

Tablo 10. Gelecek Seçimlerde Oy Kullanma Durumu

Cevaplar	Sayı	%
Evet, kullanacağım	1755	87,0
Hayır, kullanmayacağım	263	13,0
Toplam	2018	100

Katılımcıların %87'si gelecek seçimlerde oy kullanacağını, sadece %13'ü oy kullanmayacağını belirtmiştir.

3.8. Katılımcıların Siyasi Tercihleri ve Tercihlerini Etkileyen Faktörler

Katılımcıların siyasi tercihlerini belirleyebilmek amacıyla kendilerine bir dizi soru yöneltilmiştir. Bu bağlamda ilk olarak “herhangi bir siyasi partiye üye misiniz” şeklinde bir soru sorulmuştur.

Tablo 11. Siyasi Parti Üyeliliği

Cevaplar	Sayı	%
Evet	102	5,1
Hayır	1916	94,9
Toplam	2018	100

Elde edilen bulgulara göre katılımcıların %5,1’i bir siyasi partiye üye olduğunu ifade etmiştir.

Katılımcıların siyasi tercihlerinin oluşmasındaki etkili olan faktörlerin tespit edilmesi için kendilerine “Siyasal karar sürecinizde aşağıdaki unsurlar hangi oranda etkilidir?” şeklinde bir soru yöneltilmiştir. Elde edilen bulgular Tablo 12.’de düzenlenmiştir.

Tablo 12. Katılımcıların Siyasi Tercihlerinin Oluşmasında Etkili Olan Faktörler

Cevaplar	Çok Etkili		Kısmen Etkili		Etkili Değil	
	Sayı	%	Sayı	%	Sayı	%
Aile üyeleri	1664	82,5	273	13,5	81	4,0
İnternet	1571	77,8	373	18,5	74	3,7
Sosyal medya	1561	77,4	371	18,4	86	4,3
Yakın çevre, arkadaş	1481	73,4	441	21,9	96	4,8
Medya (TV, Radyo-Gazete)	1266	62,7	401	19,9	351	17,4
Seçim mitingleri	702	34,8	800	39,6	516	25,6
Kamuoyu araştırmaları	545	27,0	673	33,3	800	39,6
Seçim afişleri, broşürler	532	26,4	584	28,9	902	44,7

Tablo 12. incelendiğinde katılımcıların siyasi tercihlerinin oluşmasında hangi faktörün ne kadar etkili olduğu görülmektedir. Katılımcıların siyasi tercihlerinin oluşmasında aile üyelerinin oldukça etkili olduğu tespit edilmiştir. İkinci önemli faktörün internet ve üçüncü olarak sosyal medyanın olduğu ifade edilebilir. Kamuoyu araştırmaları ile seçim afişleri ve broşürlerin seçmen tercihlerinin oluşmasında en az etkili faktörler olduğu tespit edilmiştir.

Katılımcıların siyasi tercihlerinin oluşmasında etkili olan faktörlerin neler olduğunu tespit edebilmek için diğer bir soruda katılımcılara “Aşağıdakilerden hangisi seçim dönemlerinde siyasi tercihlerinizi en çok etkiler?” şeklinde bir soru daha yöneltilmiştir.

Tablo 13. Seçim Döneminde Siyasal Tercihleri Etkileyen Faktörler

Cevaplar	Sayı	%
Sosyal medya	1273	63,1
Hiçbiri	426	21,1
Bulduğum bölgedeki seçim afişleri, resimler, seçim otobüsleri	224	11,1
Televizyon	81	4,0
Gazete	14	0,7
Toplam	2018	100

Seçim döneminde seçmenleri en çok etkileyen faktörün sosyal medya olduğu tespit edilmiştir. Bunun yanında seçim afişlerinin broşürlerinin de az da olsa etkili olduğu ifade edilebilir. Geleneksel medyanın ise oldukça düşük seviyede genç seçmenlerin tercihlerinin oluşmasında etkili olduğu tespit edilmiştir.

Katılımcıların “seçimlerde anne ve babanızla aynı partiye mi ya da farklı bir partiye mi oy vermeyi düşünüyorsunuz?” şeklinde soruya verdikleri cevaplar Tablo 14.’de düzenlenmiştir.

Tablo 14. Katılımcıların Oy Rengi ile Ailesinin Oy Rengi İlişkisi

Cevaplar	Sayı	%
Evet, aynı partiye oy vermeyi düşünüyorum	1421	70,4
Hayır, farklı bir partiye oy vermeyi düşünüyorum	597	29,6
Toplam	2018	100

Seçimlerde katılımcıların büyük bir çoğunluğu (%70,4) ailesiyle aynı partiye oy vermeyi düşündüğünü ifade etmiştir.

Sonuç

Çalışmada genç seçmenlerin siyasete bakış açısı, ilgi düzeyleri ve oy verirken hangi faktörlerden etkilendiği konuları ele alınmıştır. Gençler, kendilerinden önceki kuşaklardan teknoloji ve sosyal medya kullanımı konularında ciddi anlamda farklılaşmaktadır. Bu farklılaşma gençlerin siyasete bakış açısını da derinden etkilemektedir. Gençler internetten özellikle de sosyal medya

platformlarından bilgilenmekte, siyasal olayları bu platformlardan takip etmektedirler. Bu nedenle siyasete bakış açıları ve siyasal katılımları önceki kuşaklarından farklı olmaktadır.

Çalışmanın amacı doğrultusunda gerçekleştirilen anket çalışmasından elde edilen bulgular genel olarak değerlendirildiğinde aşağıdaki gibi özetlenebilir:

- Katılımcıların sosyo-demografik özellikleri incelendiğinde Türkiye evrenine yakın bir dağılımın olduğu rahatlıkla ifade edilebilir. Çalışmada hem cinsiyet hem de yaş kotaları uygulanmıştır. Genç seçmenin siyasete bakış açısı incelendiği için yaş dağılımının 18-25 yaş arası olması bu yüzdendir.
- Katılımcıların kendilerini siyasi düzlemde kendilerini merkezde ve ortanın sağında kendilerini konumlandıkları tespit edilmiştir. Bu bağlamda genç seçmenlerin ne sağda ne de solda kendilerini konumlandığı, her iki ideolojiye de eşit mesafede olduğu görülmektedir.
- Katılımcıların kendilerini siyasi yelpazede en çok “milliyetçi” olarak nitelendirmektedirler. Cumhuriyetçi/Kemalist ve milliyetçi/muhafazakâr olarak nitelendiren gençlerin oranı da oldukça yüksektir. Gençler arasında milliyetçilik duygularının ağır bastığı bu anlamda belirtilebilir.
- Katılımcıların görece çok ilgi duymadığı ancak siyasi gündemi takip ettiği tespit edilmiştir. Gelecekte siyasete atılmayı da düşünen katılımcı sayısı oldukça azdır. Bu açıdan ele alındığında genç seçmenin siyasete çok ilgili olmadığı söylenebilir.
- Katılımcılar seçimlerde daha önce oy kullan(a)madığını ama ilk seçimlerde oy kullanacağını belirtmişlerdir. Bu açıdan değerlendirildiğinde “seçimlerde oy kullanmak bir vatandaşlık görevidir” gibi anlayışın başka bir ifadeyle Türk seçmenindeki genel durumun genç seçmen içinde geçerli olduğu rahatlıkla ifade edilebilir.
- Genç seçmenin siyasi tercihlerinin oluşmasında aile üyelerinin oldukça baskın olduğu aynı zamanda genç seçmenin belirleyici özelliklerinden olan internetin ve sosyal medyanın etkili olduğu tespit edilmiştir. Bu bağlamda genç seçmenin siyasi tercihlerinin oluşmasında bilgi iletişim teknolojinin çok önemli olduğu ve çalışmada elde edilen bulguların literatürdeki sonuçlarla örtüştüğü ifade edilebilir.

Kaynakça

- Bee, C. & Kaya, A. (2017). Youth and active citizenship in Turkey: Engagement, participation and emancipation. *Southeast European and Black Sea Studies*, 17(1), 129-143.
- Bee, C. (2021). The civic and political participation of young people in a context of heightened authoritarianism: The case of Turkey. *Journal of Youth Studies*, 24(1), 40-61.
- Cankurtaran Ontas, O.; Buz, S. & Hatiboglu, B. (2013). Youth and political participation: case in Turkey. *European Journal of Social Work*, 16(2), 249-262.
- Çarkoğlu, A. (2001). Türk gençliği ve siyasal katılım. *Türk Gençliği ve Katılım*, (Ed.) Ekim B., 1. Baskı, İstanbul: Form Yayıncılık, 37-65.
- Feio, C. & Oliveira, L. (2024-access early). News consumption and political participation of young people in new media – a narrative literature review. *The Communication Review*, 1-30.
- Gökçe-Kızılkaya, S. & Onursal-Beşgül, Ö. (2017). Youth participation in local politics: city councils and youth assemblies in Turkey. *Southeast European and Black Sea Studies*, 17(1), 97-112.
- Kayaoğlu, A. (2017). Voting Behavior of the Youth in Turkey: What Drives Involvement in or Causes Alienation from Conventional Political Participation?. *Turkish Studies*, 18(1), 32-55.
- Tezcan, M. (2000). Sosyo-kültürel değişim sürecinde Türkiye'deki gençlik. *Türkiye ve Avrupa'da Gençlik*, Ankara: Konrad Adenauer Vakfı ve Türk Demokrasi Vakfı, 94-103.

Mobilya Sektöründe Pazarlama Sorunları ve Çözüm Yolları

Tahsin Çetin¹

Davut Çiftçi²

Özet

Bu çalışma, mobilya sektöründe karşılaşılan pazarlama sorunları ve bu sorunlara yönelik çözüm önerilerini incelemektedir. Sektör, hızla değişen tüketici beklentileri, artan rekabet ve dijitalleşme gibi faktörlerden etkilenmektedir. Rekabetin yoğunluğu, markalaşma ve müşteri kazanımı açısından şirketleri zorlarken, hedef kitlenin doğru belirlenememesi ve dijital pazarlama becerilerindeki eksiklikler pazarlama stratejilerinin etkinliğini azaltmaktadır.

Çalışma, tüketici odaklı yaklaşımın önemine dikkat çekmektedir. Özellikle millennials ve Z kuşağı gibi grupların sürdürülebilir, estetik ve işlevsel ürünlere yönelmesi, firmaları yenilikçi üretim ve pazarlama stratejileri geliştirmeye itmektedir. Ayrıca, dijital pazarlama kanallarının etkin kullanımı, sosyal medya stratejilerinin iyileştirilmesi ve e-ticaret platformlarının optimize edilmesi gerektiği vurgulanmaktadır.

Marka bilinirliği, müşteri sadakati ve memnuniyeti gibi konular da ele alınmıştır. Çözüm olarak, doğru pazar araştırmaları, müşteri geri bildirimlerinin değerlendirilmesi ve etkili lojistik yönetimi önerilmektedir. Ayrıca, çevresel sürdürülebilirlik ve sosyal sorumluluk projeleri, marka imajını güçlendirmede kritik rol oynamaktadır. Sonuç olarak, sektörde yenilikçi, dijitalleşmeye uyumlu ve müşteri odaklı stratejiler benimsemek, rekabet avantajı sağlamak ve uzun vadeli başarı elde etmek için temel öneme sahiptir.

1 Arş. Gör. Dr., MSKÜ, Teknoloji Fakültesi, Ağaçşleri Endüstri Mühendisliği, tahsincetin@mu.edu.tr, ORCID ID: 0000-0002-7886-981X

2 Lisans Öğrencisi, MSKÜ, Teknoloji Fakültesi, Ağaçşleri Endüstri Mühendisliği, davut9840@gmail.com ORCID ID:0009-0000-3756-8079

Giriş

Mobilya sektörü, hem yerel hem de küresel düzeyde önemli bir endüstridir. Ancak, bu sektör, pazarlama stratejileri açısından çeşitli zorluklarla karşılaşmaktadır. Bu makalede, mobilya sektöründe sıkça karşılaşılan pazarlama sorunları ve bu sorunların çözüm yolları detaylı bir şekilde ele alınacaktır.

Mobilya sektörü, dinamik ve rekabetçi bir alandır. Tüketici talepleri sürekli olarak değişmekte, teknoloji ve tasarım yenilikleri sektördeki firmaların pazarlama stratejilerini etkileyen önemli faktörler arasında yer almaktadır. Bu makale, mobilya sektöründeki pazarlama sorunlarını ele alacak ve bu sorunlarla ilgili akademik kaynaklardan elde edilen bulguları inceleyecektir.

Mobilya sektörü, günümüzde hızla genişleyen ve rekabetin oldukça yoğun olduğu bir sektördür. Ancak, bu sektördeki şirketlerin karşılaştığı birçok pazarlama sorunu bulunmaktadır. Mobilya sektöründe pazarlama sorunlarına yönelik yapılan araştırmalar, şirketlerin karşılaştığı zorlukların çeşitliliğini ortaya koymaktadır.

Öncelikle, mobilya sektöründeki rekabetin oldukça yoğun olması, şirketlerin markalaşma ve müşteri kazanımı konusunda zorluklar yaşamasına neden olmaktadır. Özellikle, online platformlardaki rekabetin artmasıyla birlikte dijital pazarlama stratejilerinin etkin bir şekilde uygulanması gerekmektedir. Ancak, birçok mobilya şirketi dijital pazarlama konusunda yeterince bilinçli ve yetkin değildir.

Ayrıca, mobilya sektöründeki hedef kitle belirleme sorunu da şirketlerin pazarlama stratejilerini etkilemektedir. Mobilya ürünleri genellikle geniş bir hedef kitleyi hedeflemektedir ancak, doğru hedef kitleye ulaşmak ve onların ihtiyaçlarına uygun ürünleri sunmak oldukça önemlidir. Bu noktada, doğru pazar araştırmalarının yapılması ve hedef kitle analizlerinin detaylı bir şekilde gerçekleştirilmesi gerekmektedir.

Öte yandan, mobilya sektöründeki ürün farklılaştırma sorunu da pazarlama stratejilerini zorlaştırmaktadır. Tüketicilerin taleplerinin ve beklentilerinin sürekli değişmesi, mobilya şirketlerini ürün geliştirme ve yenilikçilik konusunda daha çok çalışmaya yönlendirmektedir. Ancak, bu süreçte doğru ürün farklılaştırma stratejileri belirlenmeli ve tüketicilere değer katan ürünler sunulmalıdır.

Mobilya Sektörüne Genel Bir Bakış Durum Değerlendirmesi

- Küresel pazarda büyüyen talep ve yerel pazarlarda artan rekabet durumları.

- Tüketici beklentilerindeki güncel değişiklikler ve sürdürülebilirliğe yönelik eğilimleri.
- Dijitalleşme ve online alışverişin yükselen önemi e-ticaretin artan önemi.



Resim 1. Hedef Kitle (Anonim 1. 2024)

Hedef Kitlenin Belirlenmesi ve Anlaşılması

Mobilya sektöründe, hedef kitlenin doğru bir şekilde belirlenmesi ve anlaşılması, pazarlama stratejilerinin etkinliği açısından kritik öneme sahiptir. Yanlış hedef kitle seçimi, pazarlama çabalarının beklenen sonuçları vermemesine neden olabilir.

Zamanla değişen tüketici tercihlerinin, mobilya sektöründe önemli bir etkisi vardır. Özellikle millennials ve Z kuşağının alışkanlıkları, kişisel zevk ve yaşam tarzlarına göre şekillenmektedir. Bu gruplar, çevre dostu, işlevsel ve estetik açıdan çekici ürünlere yönelmektedir. Bu durum, firmaların üretim ve pazarlama stratejilerini sürekli olarak gözden geçirmelerini zorunlu kılmaktadır.

Çözüm: Pazar araştırmaları yoluyla hedef kitlenin demografik, coğrafi ve psikografik özelliklerinin detaylı bir şekilde analiz edilmesi gerekmektedir. Ayrıca, müşteri anketleri ve odak grup çalışmaları ile hedef kitlenin beklentileri ve ihtiyaçları derinlemesine incelenmelidir (Kotler & Keller, 2016).

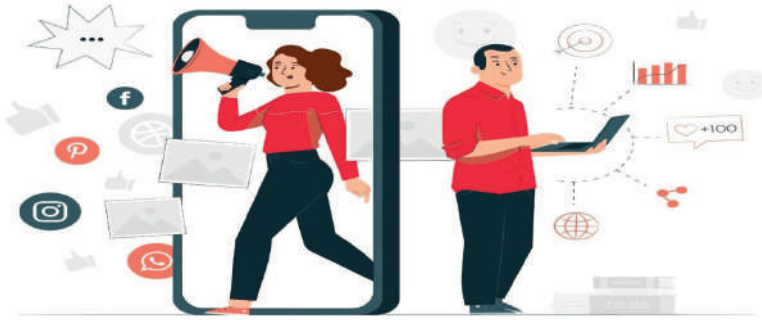

Resim 2. Marka Bilinirliği (Anonim 2, 2024)

Marka Bilinirliğinin Artırılması

Marka bilinirliği, tüketicilerin bir markayı tanıma ve hatırlama düzeyini ifade eder. Düşük marka bilinirliği, satışların ve müşteri sadakatinin azalmasına neden olabilir.

Marka Bilinirliğinin Düşüklüğü: Birçok mobilya üreticisi, güçlü bir marka bilinirliğine sahip olmadığından, tüketicilerin tercih ettiği markalar arasında yer alamamaktadır.

Çözüm: Sosyal medya pazarlaması, dijital reklam kampanyaları ve influencer işbirlikleri gibi dijital stratejiler kullanılarak marka bilinirliği artırılabilir. Aynı zamanda, halkla ilişkiler faaliyetleri ve basın bültenleri ile marka mesajı geniş kitlelere ulaştırılmalıdır (Chaffey & Ellis-Chadwick, 2019).



Resim 3. Rekabet Analizi (Anonim 3, 2024)

Rekabet Analizi ve Konumlandırma

Pazarın yoğun rekabet içermesi durumunda, işletmelerin kendilerini farklılaştırmaları zorlaşabilir. Bu, pazarlama stratejilerinin etkisiz olmasına yol açar.

Mobilya sektörü, hem yerel hem de uluslararası ölçekte yoğun bir rekabet içermektedir. Özellikle online satış kanallarının artması, firmaların dış pazarlarla da rekabet etmesine yol açmaktadır. Bu rekabet, fiyatlar üzerinde baskı oluşturarak kâr marjlarını daraltmakta ve markaların kendilerini farklılaştırmasını zorlaştırmaktadır.

Çözüm: Rekabet analizleri yapılarak rakiplerin güçlü ve zayıf yönleri belirlenmeli ve bu bilgiler doğrultusunda rekabetçi stratejiler geliştirilmelidir. Ayrıca, benzersiz satış teklifleri (USP) oluşturularak markanın tüketicilerin zihinlerinde özel bir konum elde etmesi sağlanmalıdır (Armstrong & Kotler, 2017).



Resim 4. Dijital Pazarlama (Anonim 4, 2024)

Dijital Pazarlama Becerilerinin Yetersizliği

Dijital pazarlama, günümüz pazarlama stratejilerinin merkezinde yer alır. Ancak, dijital pazarlama becerilerinin yetersizliği, birçok işletme için önemli bir sorun teşkil eder.

E-Ticaretin Yükselişi: Pandemi sonrası, online mobilya alışverişi önemli ölçüde arttı. 2024 itibarıyla, online mobilya alışverişlerinin %40'ı mobil cihazlar üzerinden yapılacak. Bu da markaların dijital satış kanallarını güçlendirmesini zorunlu hale getiriyor.

Sosyal Medyanın Rolü: Instagram, Pinterest ve TikTok gibi görsel platformlar, mobilya markalarına büyük fırsatlar sunuyor. Influencer

pazarlama ve e-ticaret entegrasyonları ile sosyal medya üzerinden satışlar artırılabilir.

Çözüm: Dijital pazarlama eğitimleri ve sertifika programlarına katılarak bu alandaki bilgi ve becerilerin artırılması gerekmektedir. Ayrıca, dijital pazarlama ajansları ile işbirliği yapılarak dijital stratejilerin profesyonel bir şekilde yönetilmesi sağlanabilir (Solomon, 2018).



Resim 5: Müşteri Sadakati (Anonim 5, 2024)

Müşteri Sadakati ve Memnuniyeti

Müşteri sadakati ve memnuniyeti, işletmelerin uzun vadeli başarısı için kritik öneme sahiptir. Müşteri memnuniyeti sağlanamadığında, müşteri kaybı kaçınılmaz olur.

Çözüm: Müşteri geri bildirimleri dikkate alınarak ürün ve hizmetlerde sürekli iyileştirmeler yapılmalıdır. Ayrıca, sadakat programları ve kişiselleştirilmiş pazarlama stratejileri ile müşteri bağlılığı artırılmalıdır. Etkili müşteri hizmetleri sunarak müşterilerin ihtiyaçlarına hızlı ve etkili çözümler sağlanmalıdır (Jobber & Ellis-Chadwick, 2019).

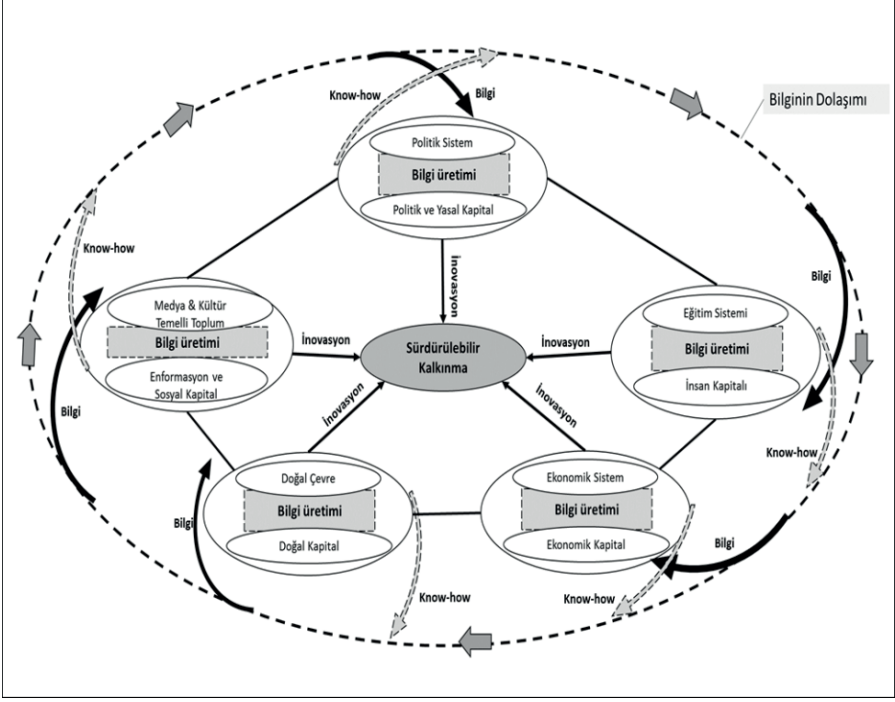

Resim 6. Sosyoekonomik Faktörler ve Pazarlama Dinamikleri (Anonim 6, 2024)

Sosyoekonomik Faktörler ve Pazar Dinamikleri

Mobilya sektöründe, sosyoekonomik faktörler ve pazar dinamikleri önemli bir rol oynar. Özellikle ekonomik durgunluk dönemlerinde, tüketicilerin harcama alışkanlıkları ve öncelikleri değişebilir.

Çözüm: Pazarın ekonomik göstergeleri sürekli izlenmeli ve pazarlama stratejileri bu verilere göre uyarlanmalıdır. Ayrıca, ekonomik durgunluk dönemlerinde uygun fiyatlı ve kaliteli ürünler sunarak tüketici ihtiyaçlarına yanıt verilebilir (Esra Sarier Öztürk & Yılmaz Kiliç, 2018).



Resim 7. Teknolojik Yenilikler ve Dijitalleşme (Anonim 7, 2024)

Teknolojik Yenilikler ve Dijitalleşme

Teknolojik yenilikler ve dijitalleşme, mobilya sektöründe rekabet avantajı sağlamak için kritik öneme sahiptir. Dijital dönüşüm sürecine adapte olamayan işletmeler, pazarda geride kalabilir.

Dijital dönüşüm, mobilya sektörünü de etkilemiştir. Ancak, birçok firma hâlâ e-ticaret konusunda tam anlamıyla hazır değildir. Online platformlarda varlık göstermeyen veya yetersiz deneyim sunan markalar, potansiyel müşterilerini kaybetme riski taşımaktadır. Ayrıca, dijital pazarlama stratejilerinin geliştirilmesi ve sosyal medya kullanımının etkili bir şekilde yapılabilmesi oldukça önemlidir.

Çözüm: Dijital dönüşüm süreçlerine yatırım yapılmalı ve teknolojik yenilikler sürekli olarak takip edilmelidir. Ayrıca, e-ticaret platformları ve dijital pazarlama araçları etkin bir şekilde kullanılmalıdır (Mehmet Emin İnal & Murat Toksari, 2020).



Resim 8. Sürdürülebilirlik ve Çevresel Faktörler

Sürdürülebilirlik ve Çevresel Faktörler

Günümüzde, sürdürülebilirlik ve çevresel faktörler, tüketicilerin satın alma kararlarında önemli bir rol oynamaktadır. Mobilya sektöründe çevresel sürdürülebilirlik, pazarlama stratejilerinin bir parçası olmalıdır.

Çevre Bilinci: Tüketiciler, geri dönüştürülebilir malzemeler ve sosyal sorumluluk projeleri ile üretilen mobilyaları tercih ediyor. Bu da markaların sürdürülebilir üretim yöntemlerine yönelmelerini sağlıyor.

Mobilya sektöründe başarılı pazarlama stratejileri için:

Tüketici ihtiyaçlarına hızlı adapte olma.

Dijitalleşme ve inovasyona yatırım yapma.

Sürdürülebilir ve çevre dostu çözümlerle marka imajını güçlendirme.

Öneri: Pazarlama stratejilerinde yenilikçi, esnek ve müşteri odaklı bir yaklaşım benimsemek, sektörde rekabet avantajı sağlayacaktır.

Çözüm: Çevre dostu malzemelerin kullanımı ve sürdürülebilir üretim yöntemleri benimsenmelidir. Ayrıca, çevresel sürdürülebilirlik konusunda tüketicilere yönelik bilinçlendirme kampanyaları düzenlenmelidir.



Resim 9. Küresel Pazarlama ve İhracat (Anonim 9, 2024)

Küresel Pazarlama ve İhracat

Mobilya sektöründe küresel pazarlara açılmak ve ihracat yapmak, işletmelerin büyümesi için önemli fırsatlar sunar. Ancak, küresel pazarlarda rekabet etmek çeşitli zorlukları beraberinde getirir.

Küresel talep büyürken, yerel pazarlarda artan rekabet ve dijitalleşme sayesinde markalar, daha geniş kitlelere ulaşmak için dijital stratejileri benimsemek zorunda kalıyor.

Çözüm: Küresel pazar araştırmaları yapılarak hedef pazarlar belirlenmeli ve bu pazarlara yönelik stratejiler geliştirilmelidir. Ayrıca, uluslararası ticaret ve lojistik konularında uzmanlaşmış danışmanlık hizmetlerinden yararlanılmalıdır.



Resim 10. Üretim Atölyesi

Sonuç

Mobilya sektöründe karşılaşılan pazarlama sorunları, stratejik planlama ve yenilikçi çözümler ile aşılabılır. İşletmelerin değişen pazar koşullarına ve müşteri beklentilerine uyum sağlamaları, başarılı bir pazarlama stratejisinin anahtarıdır.

Mobilya sektöründe karşılaşılan pazarlama sorunları, değişen tüketici beklentileri, artan rekabet, kalite ve tasarım, dijitalleşme, lojistik ve marka imajı gibi bir dizi faktörden etkilenmektedir. Bu sorunlarla başa çıkabilmek için yenilikçi stratejiler geliştirmek, tüketici odaklı yaklaşımlar benimsemek ve dijital dünyada aktif bir şekilde yer almak gerekmektedir. Başarılı bir

pazarlama stratejisi, sadece ürün satışını artırmakla kalmayacak; aynı zamanda markanın uzun vadeli başarısını ve sürdürülebilirliğini de sağlayacaktır.

Mobilya sektöründe pazarlama sorunları, tüketici beklentilerinin hızla değişmesi, rekabetin artması, kalite ve tasarım standartlarının yükselmesi, dijitalleşme süreci, lojistik zorluklar ve marka imajının korunması gibi çeşitli faktörlerden etkilenmektedir. Bu nedenle, mobilya firmalarının bu sorunlarla başa çıkabilmek için çeşitli stratejiler geliştirmeleri gerekmektedir.

Öncelikle, **yenilikçi stratejiler** benimsenmelidir. Tüketici taleplerine hızlı ve esnek bir şekilde yanıt verebilmek için yaratıcı ve yenilikçi çözümler geliştirmek önem arz etmektedir. Örneğin, ürün çeşitliliğini artırmak veya kişiselleştirilmiş ürün hizmetleri sunmak bu kapsamda değerlendirilebilir.

Dijitalleşme, günümüzde pazarlama stratejilerinin vazgeçilmez bir unsuru haline gelmiştir. Firmaların, online mağazacılık ve dijital pazarlama kanallarında güçlü bir varlık göstermesi gerekmektedir. Sosyal medya platformlarının etkin kullanımı ve e-ticaret sitelerinin optimizasyonu, müşteri kitlesine ulaşmada kritik rol oynar.

Tüketici odaklı yaklaşımlar, müşteri memnuniyetini artırmak ve uzun vadeli müşteri bağlılığı sağlamak amacıyla önemlidir. Müşteri geri bildirimlerinin dikkate alınması ve bu geri bildirimler doğrultusunda hizmetlerin iyileştirilmesi, marka güvenilirliğini ve itibarını yükseltir.

Kalite ve tasarım konularında sürekli yenilikler yapılmalıdır. Ürün kalitesinin artırılması ve estetik açıdan çekici tasarımların geliştirilmesi, tüketicilerin markayı tercih etmelerinde belirleyici bir rol oynar.

Lojistik ve tedarik zinciri yönetimi, ürünlerin zamanında ve sorunsuz bir şekilde teslimatını sağlamak adına kritik öneme sahiptir. Etkili lojistik yönetimi, müşteri memnuniyetini artırır ve firmaların rekabet gücünü yükseltir.

Son olarak, **marka imajı** oluşturma ve koruma stratejileri geliştirilmelidir. Güçlü ve olumlu bir marka imajı, kaliteli ürün ve hizmet sunumunun yanı sıra etkili iletişim stratejileri ile desteklenmelidir. Bu, tüketici güvenini artırarak markanın uzun vadeli başarısını ve sürdürülebilirliğini sağlar.

Firmalar, çevresel sürdürülebilirlik ve sosyal sorumluluk konularında da adımlar atarak, marka değerini ve itibarını daha da güçlendirebilirler. Bu tür yaklaşımlar, bilinçli tüketicilerin dikkatini çekmek ve onların tercih edilme olasılığını artırmak açısından büyük önem taşır.

Sonuç

Mobilya sektörü, hem yerel hem de küresel ölçekte hızla değişen tüketici talepleri, artan rekabet ve dijitalleşme süreçleriyle karşı karşıyadır. Bu durum, firmaların pazarlama stratejilerini sürekli güncellemelerini ve yenilikçi çözümler geliştirmelerini zorunlu kılmaktadır. Çalışmada, sektörde yaşanan pazarlama sorunlarının başlıca nedenleri ele alınmış ve çözüm yolları önerilmiştir.

Tüketici beklentilerindeki değişim, çevre dostu ve kişiselleştirilmiş ürünlere olan talebi artırmakta, bu da firmaların ürün farklılaştırma ve yenilikçilik konularında daha fazla çaba göstermesini gerektirmektedir. Dijital pazarlama kanallarının etkin kullanılmaması ve hedef kitlenin doğru belirlenememesi gibi sorunlar, sektördeki firmaların müşteri kazanımını ve sadakatini olumsuz etkilemektedir. Bu noktada, dijitalleşmeye yönelik yatırımların artırılması, sosyal medya stratejilerinin güçlendirilmesi ve doğru pazar araştırmalarının yapılması kritik öneme sahiptir.

Sonuç olarak, mobilya sektöründe başarılı bir pazarlama stratejisi geliştirmek için yenilikçi, müşteri odaklı ve çevresel sürdürülebilirliğe duyarlı yaklaşımlar benimsenmelidir. Firmalar, rekabet avantajı elde etmek ve uzun vadeli başarı sağlamak için hem dijital dönüşüme ayak uydurmalı hem de tüketici taleplerine hızlı yanıt verebilecek esneklikte olmalıdır. Bu bağlamda, müşteri memnuniyeti odaklı çözümler ve sürdürülebilir üretim süreçleri, sektörün gelecekteki başarısının anahtar unsurları olarak değerlendirilmektedir.

Kaynakça

1. Anonim 1. 2024. <https://www.e-ticaret sitesi.com/wp-content/uploads/2022/07/hedef-kitle-nasil-belirlenir.jpg> Erişim Tarihi: 15.10.2024
2. Anonim 2. 2024. https://media.licdn.com/dms/image/v2/D4D12AQHMWjnUXPYwdg/article-cover_image-shrink_720_1280/article-cover_image-shrink_720_1280/0/1663942777141?e=1741219200&cv=beta&t=Cg5bdIQvp-xUJ2MjHUPi7lyujKHxbtPkDdJZZMsZ_-0 Erişim Tarihi: 14.11.2024
3. Anonim 3. 2024. <https://www.datocms-assets.com/64859/1656157139-rekabet-analizi-nedir-nasil-yapilir.png?q=70&auto=format&w=1280&fit=max&iptc=allow> Erişim Tarihi: 19.10.2024.
4. Anonim 4. 2024. https://i.dunya.com/storage/files/images/2023/07/31/manset-haber-icc-Pf3n_cover.jpg Erişim Tarihi: 19.09.2023.
5. Anonim 5. 2024. <https://pazarlamaitisimi.com/wp-content/uploads/2017/03/musteri-sadakati-yaratma.png> Erişim Tarihi: 19.10.2024.
6. Anonim 6. 2024. https://media.licdn.com/dms/image/v2/D4E12AQEyESmQSinXHw/article-cover_image-shrink_720_1280/article-cover_image-shrink_720_1280/0/1661958957503?e=1741219200&cv=beta&t=jY2G42Z8_wJJdRkbWMU8QsHQeIhxdYfIDNE4dNKfU0Q Erişim Tarihi: 19.11.2024
7. Anonim 7. 2024. <https://framerusercontent.com/images/22B-0KIWQWzyILo894nWWB1SREg.webp?scale-down-to=512&lossless=1> Erişim Tarihi: 19.10.2024.
8. Anonim 8, 2024. <https://cdn.mobilyahaber.com.tr/img/20/24540-b-surdurulebilirlik-24540.webp> Erişim Tarihi: 11.12.2024.
9. Anonim 9. 2024. https://pbs.twimg.com/media/Gb7bj8tWMAA_GrC?format=jpg&name=large Erişim Tarihi: 11.12.2024.
10. Kotler, P., & Keller, K. L. (2016). *Marketing Management* (15th ed.). Pearson.
11. Sarier Öztürk, E., & Kiliç, Y. (2018). "Mobilya Sektöründe Küçük ve Orta Büyüklükte İşletmelerin Pazarlama Sorunları ve Bu Sorunlara Yönelik Çözüm Önerileri: Ankara Siteler Bölgesi Örneği." Hacettepe Üniversitesi.
12. İnal, M. E., & Toksarı, M. (2020). "Kayseri Organize Sanayi Bölgesi'nde Mobilya Sektöründe Karşılaşılan Pazarlama Sorunları ve Bu Sorunlara Çözüm Önerileri." Niğde Üniversitesi.
13. Ulay, G. (2020). "Mobilya Sektörünün Sorunları ve Çözüm Önerileri (Van İli Örneği)." Journal of Anatolian Environmental and Animal Sciences.

14. Chaffey, D., & Ellis-Chadwick, F. (2019). *Digital Marketing: Strategy, Implementation, and Practice* (7th ed.). Pearson.
15. Solomon, M. R. (2018). *Consumer Behavior: Buying, Having, and Being* (12th ed.). Pearson.
16. Jobber, D., & Ellis-Chadwick, F. (2019). *Principles and Practice of Marketing* (9th ed.). McGraw-Hill Education.

Türkiye'nin Önde Gelen Mobilya Bölgeleri ve Firmaları

Tahsin Çetin¹

Okan Emence²

Onur Ünlü³

Özet

Bu çalışma, Türkiye'nin mobilya sektörünü derinlemesine analiz ederek sektördeki önde gelen bölgeler ve firmalar üzerine odaklanmaktadır. Giriş bölümünde, mobilya sektörünün Türkiye ekonomisi için kritik öneme sahip olduğu, geniş ürün yelpazesi ve yenilikçi tasarımlarıyla hem iç piyasada hem de ihracatta güçlü bir konum elde ettiği vurgulanmaktadır. Çalışma, İnegöl, İzmir, Ankara, Kayseri ve İstanbul gibi önemli bölgelerin tarihsel gelişimi, ekonomik katkıları ve istihdama olan etkilerini incelemektedir.

Çalışmanın amacı, Türkiye'nin mobilya sektöründeki potansiyelini, yerel ve uluslararası düzeydeki önemini ve sektörde faaliyet gösteren lider firmaların stratejilerini değerlendirmektir. Araştırma yöntemi, literatür taraması ve sektörel verilerin analizi esas alınarak gerçekleştirilmiştir. Çalışma, sektördeki AR-GE yatırımlarının, yenilikçi tasarımların ve sürdürülebilir üretim süreçlerinin küresel rekabet gücüne önemli katkılar sağladığını ortaya koymaktadır.

Sonuç olarak, Türkiye'nin mobilya sektörünün hem yerel hem de uluslararası pazarda önemli bir oyuncu olduğu, yenilikçi tasarımlar ve yüksek kaliteli üretim süreçleriyle dünya çapında rekabetçi bir konum elde ettiği belirtilmiştir. Özetle, sektörün ekonomik büyümeye, istihdama ve ihracata sağladığı katkılarla Türkiye'nin küresel pazardaki gücünü artırdığı vurgulanmıştır. Çalışma, Türkiye'nin mobilya sektörünün gelecekte de güçlü bir oyuncu olmaya devam edeceğine işaret etmektedir.

1 Arş. Gör. Dr., MSKÜ, Teknoloji Fakültesi, Ağaççileri Endüstri Mühendisliği, tahsincetin@mu.edu.tr, ORCID ID: 0000-0002-7886-981X

2 Lisans Öğrencisi, MSKÜ, Teknoloji Fakültesi, Ağaççileri Endüstri Mühendisliği, okanemence@posta.mu.edu.tr ORCID ID: 0009-0001-7129-892X

3 Lisans Öğrencisi, MSKÜ, Teknoloji Fakültesi, Ağaççileri Endüstri Mühendisliği, onurunlu@posta.mu.edu.tr ORCID ID: 0009-0000-7155-4834

Giriş

Mobilya sektörü, Türkiye ekonomisinin vazgeçilmez unsurlarından biridir. Bu sektör, geniş üretim kapasitesi ve çeşitli ürün yelpazesi ile hem iç piyasada hem de uluslararası arenada önemli bir rol oynamaktadır. Türkiye, mobilya üretiminde köklü bir geçmişe sahip olup, çeşitli bölgelerde yoğunlaşmış üretim faaliyetleri ile dikkat çekmektedir. Özellikle İnegöl, İzmir, Ankara, Kayseri, İstanbul ve Adana gibi şehirler, mobilya üretiminde öne çıkan merkezlerdir. Bu bölgelerdeki üretim faaliyetleri, yerel ekonomilere sağladığı katkının yanı sıra, ülke genelinde de istihdam olanakları yaratmaktadır.

Türkiye'de mobilya sektörü, sadece iç piyasada değil, aynı zamanda ihracat faaliyetleri ile de büyük önem taşımaktadır. Türk mobilyaları, kaliteli ve dayanıklı yapıları, yenilikçi tasarımları ve estetik görünümleri ile dünya genelinde büyük talep görmektedir. Türkiye'nin mobilya ihracatında başı çeken ülkeler arasında Irak, Almanya ve ABD gibi pazarlar bulunmaktadır. Bu ülkeler, Türk mobilyalarının kalitesini ve tasarımını takdir etmekte ve bu ürünlere olan taleplerini artırmaktadır.

Mobilya sektörü, Türkiye'nin ekonomik büyümesinde ve uluslararası ticaretinde önemli bir yere sahiptir. Bu sektör, geniş ürün yelpazesi ile çeşitli müşteri taleplerini karşılayabilmekte ve yenilikçi tasarımlar ile global trendlere uyum sağlamaktadır. Türkiye'deki mobilya üreticileri, ileri teknolojileri kullanarak üretim süreçlerini optimize etmekte ve müşteri memnuniyetini artırmayı hedeflemektedir.

Bu çalışmada, Türkiye'nin önde gelen mobilya üretim bölgeleri ve bu bölgelerin sektördeki rolü detaylı bir şekilde incelenecektir. Ayrıca, İstikbal, Bellona, Ergül, Doğtaş ve Kelebek gibi önde gelen mobilya firmalarının faaliyetleri, vizyonları ve misyonları ele alınacak ve bu firmaların Türkiye'nin mobilya sektöründeki yerleri değerlendirilecektir. Türkiye'nin mobilya sektöründeki gelişmeler, yenilikçi yaklaşımlar ve ihracat faaliyetleri, ülkenin global pazardaki rekabet gücünü artırmakta ve ekonomik büyümeye katkı sağlamaktadır.

Türk mobilya sektörü, geleneksel değerler ile modern tasarımların harmanlandığı bir yapıya sahiptir. Bu yapı, sektörde faaliyet gösteren firmaların uluslararası alanda tanınmasına ve tercih edilmesine olanak tanımaktadır. Türkiye, mobilya üretiminde sahip olduğu bilgi birikimi, deneyim ve teknolojik altyapı ile dünya pazarında önemli bir konumda yer almaktadır. Bu mobilya sektörünün ilerlemesi, Türkiye'nin ekonomik büyümesine ve küresel ticaretine kayda değer katkılar sunmaktadır.

Bu çalışmayla; Türkiye'nin mobilya sektörünün genel özellikleri, önde gelen mobilya üretim bölgeleri, sektörde faaliyet gösteren başlıca firmalar ve mobilya ihracatının önemi gibi konular detaylı bir şekilde ele alınacaktır. Türkiye'nin mobilya sektörü, yenilikçi tasarımlar, kaliteli üretim süreçleri ve geniş ürün yelpazesi ile dünya genelinde tanınan bir konuma sahiptir. Bu sektördeki gelişmeler, Türkiye'nin ekonomik gelişimine ve dünya ticaretine anlamlı katkılar sağlayabilmektedir.

1. İnegöl: Türkiye'nin Mobilya Üretim Merkezi

1.1 Tarihçe ve Gelişim

İnegöl, mobilya üretiminin başlangıç noktası olarak kabul edilir. 1943 yılında Hasan Mutlu'nun sandalye üretimi ile başlayan girişimler, 1945 yılında Mehmet Güryıldız'ın kendi tasarımı olan mobilyayı üretmesiyle ivme kazanmıştır. 1990'lı yıllarda ilçede mobilya sanayi hızla gelişmiş ve geleneksel atölye tipi üretimden fabrikasyon üretime geçilmiştir. Bu süreçte, yonga levha malzemesinin kullanılması ile üretim kapasitesi artmıştır. İnegöl'de at arabası, tahta kaşık, sandalye ve sandık üreten zanaatkarlar, bu dönemin ardından mobilya üretimine yönelmiştir. 1990'lı yılların başlarında yonga levha malzemesi kullanmaya başlayan İnegöl mobilya sektörü, geleneksel atölye tipi üretimden fabrikasyon üretime geçiş yapmış, ülkenin sosyoekonomik yapısındaki değişimle birlikte mobilya ürünlerine olan talep artmış ve küçük ölçekli işletmelerin fabrikasyon üretime geçiş süreci hızlanmıştır (İnegöl Mobilya Sanayi Bölgesi, 2023).

1.2 Mevcut Durum ve Ekonomik Etkiler

Günümüzde İnegöl, yaklaşık 3000 işyerinde mobilya üreten ve yıllık yaklaşık 650 milyon USD değerinde ihracat gerçekleştiren önemli bir merkezdir. Mobilya sanayi, ilçenin ekonomisinde belirleyici bir rol oynamaktadır. Sanayi işletmelerinin %88,5'i mobilya üretimi sektöründe faaliyet göstermektedir. İnegöl'de gerçekleştirilen MODEF Dış Ticaret ve İç Ticaret Fuarları, bölgedeki ticari canlılığı artırmaktadır (İnegöl Mobilya Sanayi Bölgesi, 2023).

1.3 Öne Çıkan Üretim Alanları

İnegöl Mobilya OSB (Organize Sanayi Bölgesi), Türkiye'nin mobilya üretiminde lider şehirlerinden biri olan Bursa'nın İnegöl ilçesinde yer almaktadır. Bölgede yaklaşık 15.000 kişinin istihdam edilmesini sağlayan 112 parselde faaliyet gösteren 83 kuruluş bulunmaktadır. Her yıl yaklaşık 650 milyon USD değerinde ihracat gerçekleştirilmektedir. Ayrıca, İMO SB,

Türkiye'nin ilk 20 organize sanayi bölgesi arasında yer alır. Türkiye'nin önemli üretim merkezlerinden biri olan İnegöl'ün 3. Organize Sanayi Bölgesi olan Yenice OSB, 1200 dönümlük bir alanda %35 doluluk oranıyla faaliyet göstermekte olup, 31 aktif firma ile 2500 kişiye istihdam sağlamaktadır. İMOSAB, Bursa'ya 53 km, İnegöl'e 8 km ve Yenişehir'e 17 km mesafede, Hamzabey-Tokuş, Boğazköy-Çayırılı ve Akçapınar kırsal mahalleleri arasında yer almaktadır. 675 hektarlık bu alanda 139 sanayi parseli bulunmakta, 98 firma faaliyet göstermekte ve toplamda 6.500 kişiye istihdam sağlamaktadır. Bölgenin gerçekleştirdiği ihracat geliri ise 138 milyon dolara ulaşmıştır (İnegöl Mobilya Sanayi Bölgesi, 2023).

1.3.1. Çilek Mobilya

Çilek Mobilya, 1996 yılında bir aile şirketi olarak kurulmuş ve bebek, çocuk ile genç mobilyası alanında uzmanlaşmış bir marka olarak dikkat çekmektedir. Üretim faaliyetlerini 52.000 m² kapalı alana sahip olan İnegöl'deki fabrikasında sürdüren Çilek, ilk mağazasını 1998 yılında Bursa'da açmıştır. Şirket, ilk ihracatını Ukrayna'ya yapmış ve ilk yurtdışı mağazasını Malta'da açmıştır. Çilek, günümüzde beş kıtada 71 ülkede faaliyet göstererek dünya genelinde 500'den fazla satış noktasıyla hizmet vermektedir. Bunun yanı sıra, 5 kıtada 66 ülkede 444 satış noktası, 2.000 çalışanı ve 60.000 m² satış alanıyla çalışmalarını sürdürmektedir. Türkiye'nin önde gelen mobilya markalarından biri olan Çilek, 1999 yılında Çilek Vakfı'nı kurmuş ve 2015 yılında AR-GE merkezini faaliyete geçirmiştir. 2019 yılında ise Almanya'daki köklü bir mobilya firmasını satın alarak Çilek Mobel adıyla faaliyetlerini genişletmiştir. Bugün, beş kıtada 50'den fazla ülkede hizmet veren Çilek, vizyonunu kendi alanında eşsiz ve rakipsiz bir Türkiye markası olmak, misyonunu ise en fonksiyonel, güvenli ve kaliteli ürünleri sunarak her yerde aynı standartları korumak şeklinde tanımlamaktadır.

1.3.2. Saloni Mobilya

Saloni Mobilya, 24 yıldır tasarım ve kaliteye bağlı üretim prensibiyle faaliyetlerini sürdürmektedir. Misyonları, altı kıtada hoş bir tasarımla paketlenmiş en iyi fiyat/kalite oranını sağlamak olarak tanımlanmaktadır. İnegöl'de kurulu olan üretim tesisi, 40.000 m² alanda 600'ün üzerinde çalışanı ile hizmet vermekte olup, 5 kıtada 71 ülkede toplam 200'ün üzerinde satış noktasında faaliyet göstermektedir. Vizyonlarını, önümüzdeki beş yıl içinde Türkiye'nin ilk beş üretici markası arasında yer almak olarak belirleyen Saloni, misyonlarını ise altı kıtada hoş bir tasarımla paketlenmiş en iyi fiyat/kalite oranını sağlamak olarak ifade etmektedir.

1.3.3. Weltew Home

Weltew Home, 1996 yılında Türkiye'nin mobilya merkezi Bursa İnegöl'de küçük bir atölyede kurulmuş ve zamanla dört kıtaya yayılan başarı hikayesiyle iş dünyasına ilham kaynağı olmuştur. İstihdam, AR-GE, üretim, satış ve pazarlama gibi alanlardaki güçlü adımlarıyla, ulusal ve uluslararası mobilya pazarının önemli aktörlerinden biri haline gelmiştir. 2023 yılı itibarıyla 210.000 m² kapalı alana ulaşan Weltew Home, hem iç pazarda hem de dış pazarda hızlı büyümesini sürdürmektedir. Türkiye genelinde 72 şehirde 150 mağaza ve dört kıtada 80 showrooma sahip olan marka, 1000'i aşkın uzman çalışanıyla geniş bir pazarlama ve lojistik ağına sahiptir. 2024 yılında çocuk ve genç odası üretimi için NewJoy markasını faaliyete geçiren Weltew Home, misyonunu uygun fiyatlarla kaliteli mobilyalar üreterek hem istihdam yaratmak hem de Türk ekonomisine katkıda bulunmak olarak tanımlamaktadır. Vizyonu ise, farklı müşteri segmentlerinin beklentilerine uygun ürünler tasarlayarak bu ürünleri geniş kitlelerle buluşturmak ve marka bilinirliği ile itibarını sürekli artırmak şeklinde belirlenmiştir.



Fotoğraf 1: İnegöl Mobilya ve Ağaç İşleri İhtisas Organize Sanayi Bölgesi (Anonim 1, 2024)



Fotoğraf 2: Yenice Organize Sanayi Bölgesi (Anonim 2, 2024)

2. İzmir: Yenilikçi ve Modern Tasarımlar

2.1 Mobilya Üretim Merkezleri ve Tasarım Anlayışı

İzmir, mobilya üretiminde yenilikçi ve modern tasarımlarıyla öne çıkar. Karabağlar bölgesi, İzmir'in mobilya merkezi olarak bilinir ve burada birçok mobilya atölyesi ve mağaza bulunmaktadır. İzmir'deki üreticiler, özellikle mutfak mobilyaları ve konut mobilyaları üretiminde uzmanlaşmıştır. Üreticiler, estetik ve fonksiyonelliği ön planda tutarak geniş bir müşteri kitlesine hitap etmektedir. (İzmir Mobilya Endüstrisi Raporu, 2023).

İzmir mobilya endüstrisi, Türkiye'nin mobilya üretiminde önemli bir yer tutar ve dünya pazarında da oldukça etkili bir konumda bulunmaktadır. İzmir, özellikle ev mobilyaları, ofis mobilyaları ve dekoratif mobilyalar gibi çeşitli kategorilerde üretim yapmaktadır. İzmir mobilya endüstrisi, MODEKO Uluslararası Mobilya Fuarı gibi büyük fuarlarda da önemli bir yere sahiptir.

2.2 Ekonomik Katkıları ve İhracat Potansiyeli

İzmir mobilya endüstrisi, yüksek kaliteli ürünler üreterek dünya pazarında da önemli bir konumda bulunmaktadır. İzmir'deki mobilya sektörü, Türkiye'nin mobilya ihracatında önemli bir paya sahiptir.

Özellikle ev mobilyaları, ofis mobilyaları ve dekoratif mobilyalar gibi çeşitli kategorilerde üretim yapılmaktadır. MODEKO Uluslararası Mobilya Fuarı gibi büyük fuarlarda da İzmir mobilya endüstrisi önemli bir yer tutmaktadır. İzmir mobilya sektörü, yüksek kaliteli ürünler üretmekte ve bu ürünlerin dünya genelinde talep görmesine neden olmaktadır. Ayrıca, İzmir mobilya endüstrisi, yeni teknolojiler ve yenilikçi tasarımlarla dikkat çekmektedir. Bu sektör, Türkiye'nin mobilya ihracatında önemli bir paya sahiptir ve dünya mobilya ihracatının %3'ünü gerçekleştirmektedir (İzmir Mobilya Endüstrisi Raporu, 2023).

2.3 İstihdam ve Üretim Kapasitesi

İzmir mobilya sektöründe yaklaşık 20,000 kişi istihdam edilmekte ve 21 ağır sanayi firması bulunmaktadır. Bu sektör, İzmir'in ekonomisinde önemli bir yer tutmaktadır. Ayrıca, İzmir mobilya endüstrisi, yeni teknolojiler ve yenilikçi tasarımlarla dikkat çekmektedir. İzmir mobilya endüstrisi, Türkiye'nin mobilya ihracatında önemli bir paya sahiptir ve dünya mobilya ihracatının %3'ünü gerçekleştirmektedir (İzmir Mobilya Endüstrisi Raporu, 2023).

2.3.1. Konfor Mobilya

1978 yılında İzmir'de kurulmuş olup, konforlu yaşam alanları sunan bir mobilya markasıdır. Marka, kalite ve yenilikçi tasarımlarıyla tanınır. 2023 yılında Konfor Mobilya, ihracat miktarını 15 milyon dolar seviyesine çıkış ve 2024 yılına yönelik ihracat hedefini 25 milyon dolar olarak belirlemiştir. Konfor Mobilya, İzmir Gaziemir-Sarnıç'ta bulunan 60 bin metrekarelik kapalı alana sahip fabrikasında yıllık olarak 214.560 kalem mobilya ve yatak ürünü üretmektedir. Marka, Birleşik Krallık, Almanya, Fransa, Ortadoğu, Orta Asya ve Afrika gibi bölgelerde ihracat yapmaktadır. Markanın ihracat stratejisi, hızlı tedarik zincirinin kurulması ve üretim planlamasının tedarik zinciri ile paralel olarak ilerlemesi üzerine odaklanmaktadır. Konfor Mobilya, Amerika ve Afrika pazarlarını da kapsamak amacıyla yeni yatırımlar yapmaya devam etmektedir.

2.3.2. ByKepi Mobilya

2001 yılında İzmir'de kurulmuş bir mobilya ve dekorasyon şirkettir. Marka, kişisel tasarımlar ve konforlu yaşam alanları sunarak, müşterilerine özel ve yüksek kaliteli hizmetler sunmaktadır. ByKepi, zamansız ve otantik çizgilerle modern tasarımlar üretirken, mükemmellik ilkesini asla ihlal etmemektedir. ByKepi'nin ihracat stratejisi, kalite ve konfor üzerine

odaklanarak farklı pazarlara genişlemektir. Marka, özellikle konut, otel, restoran ve bar dekorasyonlarında hizmet vermektedir.

3. Ankara: Mobilya Sektöründe Önemli Bir Merkez



Fotoğraf 3: Ankara Sanayi bölgesi (Anonim 3, 2024)

3.1 Siteler Bölgesi ve Mobilya Üretimi

Ankara, Türkiye'nin mobilya üretiminde önemli bir merkez olup, özellikle Siteler bölgesi mobilya sektörüne ev sahipliği yapmaktadır. Siteler bölgesi, klasik mobilya üretimi ile tanınır ve bu ürünler hem yerel hem de uluslararası pazarda büyük ilgi görmektedir. Siteler 'de bulunan yaklaşık 200 mobilya fabrikasında 10,000 kişi istihdam edilmektedir (Ankara Ticaret Odası, 2023).

3.2 Ekonomik Katkıları ve Pazar Analizi

Ankara'da yaklaşık 500 mobilya mağazası bulunmakta olup, yıllık mobilya pazarlama satışı yaklaşık 3 milyar TL'dir. Bu satışlar, Ankara'nın mobilya sektöründeki gücünü ve ekonomik katkısını göstermektedir. Siteler bölgesindeki üreticiler hem geleneksel hem de modern tasarımlarıyla geniş bir müşteri kitlesine hitap etmektedir. Ankara'nın mobilya sektörü, bölgedeki işsizlik oranını azaltmakta ve istihdama önemli katkılar sağlamaktadır. Siteler 'deki firmalar hem yerel hem de uluslararası pazarlara yönelik ürünler üretmekte olup, bu da Ankara'nın ekonomisine büyük katkı sağlamaktadır (Ankara Ticaret Odası, 2023).

3.3 Teknolojik Altyapı ve İnovasyon

Ankara mobilya sektörü, teknolojik altyapıya ve inovasyona önem vermektedir. Özellikle Siteler bölgesinde faaliyet gösteren firmalar, üretim süreçlerinde ileri teknolojileri kullanmakta ve yenilikçi tasarımlar geliştirmektedir. Bu da bölgenin rekabet gücünü artırmaktadır. Ankara mobilya sektörü, klasik ve modern tasarımların yanı sıra, ergonomik ve fonksiyonel mobilya ürünleri ile de dikkat çekmektedir. Bu ürünler, özellikle ofis ve çalışma alanları için tercih edilmektedir. Ankara'daki üreticiler, müşteri şık ve modern tasarımların yanı sıra, ergonomik ve fonksiyonel mobilya ürünleri ile de dikkat çekmektedir. Bu ürünler, özellikle ofis ve çalışma alanları için tercih edilmektedir. Ankara'daki üreticiler, müşteri ihtiyaçlarına göre özel tasarımlar da sunmaktadır (Ankara Ticaret Odası, 2023).

3.3.1. Enza Home

Yataş'ın temellerini atan Süntaş A.Ş., 1976 yılında kurulmuş ve Anadolu'nun ilk sünger fabrikası olarak faaliyet göstermeye başlamıştır. 1979 yılında tesis yatırımlarını genişleterek sünger üretiminin yanı sıra süngerli yatak üretimine yönelmiş; 1981'de yaylı yatak, 1987'de ev tekstili ürünleri ve 1993'te sofabed (yataklı kanepeler) ile koltuk takımları üretimine adım atmıştır. 2010 yılında yeni yaşam mobilyaları üretimi için tamamen Enza Home markası kurulmuştur. Yemek odasından genç odalarından yatak çeşitlerine, tekstil ve aksesuarlara kadar geniş bir ürün yelpazesıyla yaşam alanlarını şekillendiren Enza Home, modern ve yenilikçi tasarımlarıyla dikkat çekmektedir. Misyonlarını "Mobilya ve uyku ürünlerini ulaşılabilir kılarak, yenilikçi tasarımlar ve benzersiz müşteri deneyimi ile yaşam alanlarına yüksek değer katmak." şeklinde tanımlayan Enza Home, vizyonunu ise "Yenilikçi, ulaşılabilir ürünler ve hizmet çözümleri ile benzersiz bir müşteri deneyimi yaratarak, bulunduğu tüm pazarlarda ilk üç şirketten biri olmak." olarak belirlemiştir. Sektörün önde gelen üreticilerinden biri olan Yataş Grup, 92.000 m² kapalı alan ile Kayseri ve Ankara'da bulunan fabrikalarında, 1.400'den fazla çalışanı ve 400'den fazla satış noktasıyla hizmet vermektedir. Enza Home ise yurtiçinde ve yurtdışında toplam 200 satış noktası ile faaliyet göstermektedir.

4. Kayseri: Kaliteli ve Dayanıklı Ürünler

4.1 Üretim Kapasitesi ve Teknolojik Altyapı

Kayseri, kaliteli ve dayanıklı mobilya ürünleriyle tanınan önemli bir üretim merkezidir. Yaklaşık 24 milyon metrekaarelik bir üretim alanında faaliyet gösteren Kayseri mobilya sektörü, Türkiye'nin toplam mobilya

ihracatının %20'sini gerçekleştirmektedir. Bu sektörde yaklaşık 750'den fazla mobilya üretim firması bulunmaktadır. Kayseri'deki mobilya üreticileri, geniş bir ürün yelpazesi sunmakta olup hem modern hem de klasik tarzlarda mobilyalar üretmektedir. Bu üreticiler, ileri teknolojileri kullanarak üretim süreçlerini optimize etmekte ve kaliteli ürünler sunmaktadır (Kayseri Sanayi Odası, 2023).

4.2 Ekonomik Katkılar ve İhracat Faaliyetleri

Kayseri mobilyaları hem modern hem de klasik tarzlarda geniş bir tasarım çeşitliliğine sahiptir. Bu ürünler hem yerel hem de uluslararası pazarlarda büyük ilgi görmektedir. Bölgedeki mobilya sektöründe yapılan yatırımlar ve üretim kapasitesinin artırılması, Kayseri'nin ihracat potansiyelini önemli ölçüde artırmıştır. Irak, Almanya ve ABD, Kayseri'nin en büyük ihracat pazarları arasında yer almaktadır. Kayseri'nin ihracatı, 2024 yılının ilk 10 ayında toplam 3 milyar 103 milyon 855 bin dolar olarak gerçekleşmiş ve bu da bir önceki yılın ilk 10 ayına göre %4,02 artış göstermiştir. Ekim ayında Kayseri'nin ihracatı 324 milyon 444 bin dolar seviyesinde gerçekleşmiş ve bu da bir önceki yılın aynı ayına göre %5,08 artış olarak kaydedilmiştir (Kayseri Sanayi Odası, 2023).

4.3 İstihdam ve Sosyoekonomik Etkiler

Kayseri'nin mobilya sektörü, bölgedeki istihdamın yaklaşık %30-35'ini karşılamaktadır. Bu, bölgenin ekonomik kalkınmasına büyük katkı sağlamaktadır. Kayseri mobilya sektörü, bölgedeki işsizlik oranını düşürmekte ve ekonomik istikrarı artırmaktadır. Kayseri mobilyaları hem yerel hem de uluslararası pazarlarda tercih edilmekte olup, bu da bölgenin rekabet gücünü artırmaktadır. Kayseri mobilya sektörü, kaliteli ve dayanıklı ürünleri ile tanınmakta ve bu da müşteri memnuniyetini artırmaktadır (Kayseri Sanayi Odası, 2023).

4.3.1. İstikbal Mobilya

Türkiye mobilya sektörünün lider markalarından biri olan İstikbal, kuruluşundan itibaren sektörde öncü rol üstlenmiş ve trend belirleyici bir marka olarak tanınmıştır. 1957 yılında küçük bir mobilya atölyesinde temelleri atılan İstikbal Mobilya, oturma gruplarından yemek odası takımlarına, yatak odasından çocuk ve genç odalarına, ayrıca bahçe mobilyalarına kadar geniş bir ürün yelpazesini Kayseri, Sakarya ve Diyarbakır'daki dört ayrı tesisinde üretmektedir. 1989 yılında Hacı Boydak liderliğindeki Boydak Holding bünyesine katılarak şirketleşen İstikbal, Türkiye genelinde 700'e yakın mağazası ve ürün çeşitliliği ile sektördeki etkisini artırmıştır.

Bugün, yaklaşık 60 ülkeye ihracat yapan İstikbal, Yunanistan, Bulgaristan, Fas, Lübnan, Almanya, Kazakistan, Azerbaycan, Irak, İngiltere ve Fransa gibi ülkelerde 170'e yakın mağaza ve satış noktasıyla Türk kalitesini dünya çapında tanıtmaktadır. “Güven ver, kalpleri kazan, sonuç üret, en iyisi ol, geleceği yakala, müşterini anla, anlam kat, güçlendir, rehberlik et.” prensipleri doğrultusunda çalışmalarını sürdüren marka, misyonunu “İnsanlığa ve ülkemize hizmet eden değerlerimizle, yaşam alanlarına mutluluk katmak.” şeklinde ifade etmektedir. Vizyonu ise “Sürdürülebilir gelişimle takip edilen global bir şirket olmak.” olarak belirlenmiş ve hedefini “Mobilya sektöründe liderliği koruyarak dünyanın ilk üç mobilya firması arasında yer almak.” şeklinde tanımlamıştır.

4.3.2. Bellona Mobilya

Erciyes Anadolu Holding'in mobilya endüstrisi bünyesinde bulunan Bellona, İstikbal ve Mondı Home ile kardeş firmalardır. 1995 yılında Kayseri'de, birbirine rekabet yaratmak ve yurtdışına açılmak amacıyla kurulan Bellona Mobilya, faaliyetlerini 117.000 m² açık, 233.000 m² kapalı olmak üzere toplam 350.000 m² alanda sürdürmektedir. Çalışan sayısı 2.500'ün üzerindedir. Mevcut üretim kapasitesi ile Bellona, sektörün en büyük ve lider üreticilerinden biridir. 700'e yakın mağaza ve satış noktası ile dünya çapında ihracat yapmaktadır. Misyonlarını, “İnsan ve çevre dostu ürünlerimizle yaşam alanlarına değer katan bir dünya şirketi olmak.” şeklinde tanımlayan Bellona, vizyonunu ise “Yakın coğrafyamızda sektörün ilk 10 şirketi arasında yer almak.” olarak belirlemiştir.

4.3.3. Ergül Mobilya

1989 yılında Kayseri'de kurulan Ergül Mobilya, bugün 600 çalışanıyla 50.000 m² kapalı alanda ‘Kanepe, Çekyat, Koltuk Takımı, Oturma Grubu, Yatak, Baza, Başlık, Ev Tekstili ve Modüler Mobilya’ üretimi gerçekleştiren entegre bir tesis haline gelmiştir. 1992 yılında özel tasarım ve müşteri siparişi imalatlarıyla dikkat çeken marka, kaliteli ve uygun fiyat politikasını benimseyerek Türkiye genelindeki bayi ağı ve uluslararası pazarlara ihracat yapmaktadır. Türkiye'nin 67 ilinde 151 şubesi bulunan Ergül Mobilya, vizyonunu şu şekilde ifade etmektedir:

“Temel kalite politikalarımız doğrultusunda oluşturduğumuz yönetim ve üretim stratejileriyle, ürettiğimiz ürünlerle sektörde saygın ve ileri bir kuruluş olarak lider markalar arasında yer almak, kalitede referans noktası olmak, son teknolojiyi yakından takip ederek modern tasarım ve estetikte öncü bir rol üstlenmek, hem yurtiçi hem yurtdışı pazarlarda müşteri tercih edilen bir marka olmak.”

Misyonları ise şu şekilde tanımlanmıştır:

“Çalışanlarımız, ortaklarımız, müşterilerimiz ve tedarikçilerimizle takım anlayışı içinde profesyonelce çalışarak güvenli, huzurlu, şeffaf, demokratik ve kârlı bir ortam yaratmak ve bunu sürdürülebilir kılmak; kaynaklarımızı etkin şekilde kullanarak çevreye duyarlı, rekabet edebilir kalitede, düşük maliyetle yüksek satış potansiyeli taşıyan üretimler yapmak; yenilik ve gelişmelere açık bir yapıyla paydaşlarımızın beklentilerini karşılayarak ülke ekonomisine katkıda bulunan, sektöründe marka değeri yüksek bir firma olmak.



Fotoğraf 4: Kayseri Organize Sanayi Bölgesi (Anonim 4, 2024)

5. İstanbul: Ekonomik ve Ticari Merkez

5.1 Üretim Alanları ve Sektörel Yoğunluk

İstanbul, mobilya sektöründe önemli bir merkez olup, özellikle İkitelli Organize Sanayi Bölgesi ve Ümraniye’de bulunan mobilya sanayi siteleriyle öne çıkar. Şehirde mobilya üretiminde kullanılan toplam alan yaklaşık 2.000 hektar olup, sektörde yaklaşık 5,000 işveren ve 50,000 çalışan bulunmaktadır. İstanbul’daki mobilya üreticileri, geniş bir ürün yelpazesi sunmakta olup hem modern hem de klasik tarzlarda mobilyalar üretmektedir. Üreticiler, ileri teknolojileri kullanarak üretim süreçlerini optimize etmekte ve kaliteli ürünler sunmaktadır (İstanbul Mobilya Sanayi Derneği, 2023).

5.2 Ekonomik Katkıları ve İhracat Faaliyetleri

İstanbul mobilya sektörü, yıllık üretim değeri olarak yaklaşık 10 milyar TL seviyesindedir ve yıllık yaklaşık 500 milyon USD’lik mobilya ihracatı

gerçekleştirilmektedir. Bu veriler, İstanbul'un mobilya sektöründe ne kadar önemli bir rol oynadığını göstermektedir. İstanbul'daki mobilya üreticileri hem yerel hem de uluslararası pazarlara yönelik ürünler üretmekte olup, bu da İstanbul'un ekonomisine büyük katkı sağlamaktadır. İhracat faaliyetleri, bölgenin uluslararası pazarlarda tanınmasına ve rekabet gücünün artmasına olanak tanımaktadır (İstanbul Mobilya Sanayi Derneği, 2023).

5.3 Pazarlama Stratejileri ve Ticari Fuarlar

İstanbul mobilya sektörü, pazarlama stratejileri ve ticari fuarlarla da dikkat çekmektedir. İlgili fuar ve etkinlikler, sektördeki yenilikleri ve trendleri takip etmek açısından önemli fırsatlar sunar. İstanbul'da düzenlenen IMOB İstanbul Mobilya Fuarı, dünyanın dört bir yanından katılımcıları ağırlayan büyük bir etkinliktir. Bu fuar, İstanbul mobilya sektörünün global pazarda tanınmasına ve yeni iş bağlantıları kurulmasına katkı sağlamaktadır (İstanbul Mobilya Sanayi Derneği, 2023).

5.4 Yenilikçi Tasarımlar ve Üretim Teknolojileri

İstanbul mobilya sektörü, yenilikçi tasarımlar ve ileri üretim teknolojileri ile de öne çıkar. Özellikle sürdürülebilir malzemelerin kullanımı ve çevre dostu üretim süreçleri, sektörün dikkat çeken özelliklerindedir. İstanbul'daki mobilya üreticileri, modern tasarımlar ve fonksiyonel ürünlerle geniş bir müşteri kitlesine hitap etmektedir (İstanbul Mobilya Sanayi Derneği, 2023).

5.4.1. Doğtaş Mobilya

Doğanlar Grup Holding bünyesinde bulunan Doğtaş Mobilya, 1972 yılında Hacı Ali Doğan tarafından Çanakkale Biga'da kurulmuştur. Biga'da yer alan üretim tesisleri, 126.000 m² açık, 84.000 m² kapalı alanı kapsamaktadır. Türkiye'de bir ilk olarak %100 geri dönüşümlü kumaşları koltuklara dönüştüren Doğtaş, salon, yemek odası, genç odası, aksesuar ve bahçe mobilyaları ile geniş bir ürün yelpazesi sunmaktadır. Türkiye'nin global bir markası olan Doğtaş'ın dünya çapında trendleri belirleyen şehirlerde mağazaları bulunmaktadır. Yurtiçinde 270, yurtdışında 53 olmak üzere toplam 323 mağaza ile hizmet vermeye devam etmektedir.

5.4.2. Kelebek Mobilya

Türkiye'nin ilk panel mobilya ve mutfak üreticisi olan Kelebek, Cumhuriyet tarihinin en köklü sanayi kuruluşlarından biridir. 1935 yılında Mustafa Kemal Atatürk'ün talimatıyla, yerli uçakların kanatlarında kullanılacak kontrplak üretimi amacıyla İstanbul Haliç'te kurulan Kelebek, aynı zamanda Türkiye'nin ilk modüler mobilya markasıdır. 2020 yılına,

küresel bir marka olma hedefiyle adım atan Kelebek, Düzce'de 40 bin metrekare kapalı alana sahip toplam 160 bin metrekarelik tesislerinde mobilya, mutfak ve banyo üretimi gerçekleştiren bir sanayi kuruluşu olarak faaliyetlerini sürdürmektedir. Üretimlerinde Alman ve İtalyan teknolojilerini, masif ve farklı kaplama tekniklerini kullanmaktadır.

Vizyonunu Türkiye'nin her ilinde mağaza açmak olarak belirleyen Kelebek, 2012 yılında Doğanlar Grup Holding bünyesine katılmış ve bu sayede mobilya sektöründeki gücünü artırmıştır. Doğanlar Mobilya Grubu, 2022 yılı itibarıyla yeni ticari unvanıyla hem yurtiçinde hem de yurtdışında büyümesini sürdürmektedir. Kelebek Mobilya, yurtiçinde 247, yurtdışında 20 olmak üzere toplamda 267 satış noktası ve mağazaya sahiptir.

5.4.3. Koleksiyon Mobilya

1972 yılında ünlü mimar Faruk Malhan tarafından kurulan Koleksiyon, tasarımın geleceğini şekillendirmek amacıyla “ileri görüşlü” ve “yenilikçi” bir vizyon benimseyerek, malzeme, form, renk ve üretim teknolojilerini sürekli takip eden ve uygulayan bir marka haline gelmiştir. 50 yıllık geçmişi boyunca Koleksiyon, “endüstriye hizmet eden tasarım” anlayışına olan sarsılmaz bağlılığını hayata geçirmenin ötesine geçmiş ve uluslararası arenada tanınarak milyonlarca insanın saygısını kazanmıştır.

Perakende satışlarını, Koleksiyon Mobilya'ya ait Tarabya, Ankara ve Tekirdağ mağazalarının yanı sıra İstanbul Caddebostan, Tarabya, Skyland, Masko ve Modoko ile Antalya ve İzmir'deki bayiler aracılığıyla gerçekleştirmektedir.

İstanbul merkez ofis, Tekirdağ üretim tesisi ve Ankara mağazası olmak üzere toplam 539 kişi çalışmakta olup bunun 364'ü üretim tesisinde çalışmaktadır. 42.000 m² kapalı alan ve 90.000 m² açık alan üzerine kurulu olan firma, Tekirdağ'da üretim yapmaya devam etmektedir.

Sonuç

Türkiye'nin mobilya sektörü, ülke ekonomisinin lokomotiflerinden biri olarak önemli bir rol oynamaktadır. Bu sektör, sahip olduğu geniş üretim kapasitesi, yenilikçi tasarımlar ve yüksek kalite standardıyla dünya genelinde rekabetçi bir konumda yer almaktadır. İnegöl, İzmir, Ankara, Kayseri, İstanbul ve Adana gibi önde gelen mobilya üretim bölgeleri hem yerel hem de uluslararası pazarda tanınmış ve önemli ihracat faaliyetleri gerçekleştiren merkezlerdir. Bu bölgelerdeki üretim tesisleri, modern teknolojiler ve yenilikçi üretim yöntemleri kullanılarak, dünya standartlarında ürünler ortaya koymaktadır.

Türkiye'nin mobilya sektöründeki başarısının arkasında, sektörün dinamik yapısı ve sürekli gelişime açık olması yatmaktadır. Yerli ve yabancı pazarlara hitap eden Türk mobilya markaları, tüketici ihtiyaçlarını ve trendlerini yakından takip ederek, sürekli olarak ürün yelpazesini genişletmekte ve müşteri memnuniyetini en üst düzeyde tutmaktadır. Aynı zamanda, sektörde faaliyet gösteren firmaların ARGE çalışmalarına ve yenilikçi çözümlere yaptığı yatırımlar, sektörü dünya genelinde rekabetçi kılmakta ve Türk mobilya markalarının global pazarda daha güçlü bir konum elde etmesine katkı sağlamaktadır.

Bu makalede, Türkiye'nin önde gelen mobilya üretim bölgeleri detaylı bir şekilde incelenmiş ve bu bölgelerin sektöre olan katkıları ele alınmıştır. İnegöl, özellikle yatak ve kanepede uzmanlaşmış olup, yüksek kalite standartları ve geniş ürün yelpazesıyla dikkat çekmektedir. İzmir ve Ankara, mobilya sektöründe önemli üretim kapasitelerine sahip olup, yenilikçi tasarımlarıyla öne çıkmaktadır. Kayseri, mobilya üretiminde köklü bir geçmişe sahip olup, sektördeki lider konumunu sürdürmektedir. İstanbul, uluslararası ticaretin merkezi olarak, Türk mobilya markalarının global pazara açılmasında kritik bir rol oynamaktadır. Adana ise, modern üretim tesisleri ve yüksek üretim kapasitesiyle sektördeki yerini sağlamlaştırmaktadır.

Sonuç olarak, Türkiye'nin mobilya sektörü, sahip olduğu geniş üretim kapasitesi, yenilikçi tasarımlar ve yüksek kalite standartlarıyla dünya pazarında önemli bir yer edinmiştir. Sektörde faaliyet gösteren firmaların uluslararası pazarlara açılması, Türk mobilya sektörünün global rekabet gücünü artırmakta ve ülke ekonomisine büyük katkı sağlamaktadır. Türkiye'nin mobilya sektörü, dinamik yapısı ve sürekli gelişime açık olması sayesinde, gelecekte de global pazarda önemli bir oyuncu olmaya devam edecektir.

Kaynakça

- Adana Ticaret Odası. (2023). Adana Mobilya Sektörü Raporu. Adana Ticaret Odası Yayınları.
- Ankara Ticaret Odası. (2023). Ankara Mobilya Sanayi ve İstihdam Verileri. Ankara Ticaret Odası Yayınları.
- İnegöl Organize Sanayi Bölgesi. (2016). Hakkımızda.
- İnegöl Ticaret ve Sanayi Odası. (2018). Yenice-OSB.
- Yaşar H. (2020). Kesit Akademi Dergisi.
- Türkiye Cumhuriyeti Ticaret Bakanlığı. (2021). Mobilya Sektör Raporu. Maden, Metal ve Orman Ürünleri Dairesi
- İnegöl Mobilya Sanayi Bölgesi. (2023). İnegöl Mobilya Sektörü Değerlendirme Raporu. İnegöl Mobilya Sanayi Bölgesi Yayınları.
- İstanbul Mobilya Sanayi Derneği. (2023). İstanbul Mobilya Sektörü Yıllık Raporu. İstanbul Mobilya Sanayi Derneği Yayınları.
- İzmir Mobilya Endüstrisi Raporu. (2023). İzmir Mobilya Sektörü ve Üretim Kapasitesi. İzmir Mobilya Endüstrisi Yayınları.
- Kayseri Sanayi Odası. (2023). Kayseri Mobilya Üretim ve İhracat Raporu. Kayseri Sanayi Odası Yayınları.
- Çilek Mobilya. (2023). Kurumsal Bilgiler ve Ürün Kataloğu. Çilek Mobilya Yayınları.
- Saloni Mobilya. (2023). Kurumsal Bilgiler ve Ürün Kataloğu. Saloni Mobilya Yayınları.
- Weltew Home. (2023). Kurumsal Bilgiler ve Ürün Kataloğu. Weltew Home Yayınları.
- Türkiye Mobilya Dernekleri Federasyonu (MOSFED). (2023). Türkiye Mobilya Sektörü Raporu. MOSFED Yayınları.
- Türkiye İhracatçılar Meclisi (TİM). (2023). Mobilya Sektörü İhracat Verileri. TİM Yayınları.
- ByKepi Mobilya. (2023). Kurumsal Bilgiler ve Ürün Kataloğu. ByKepi Mobilya Yayınları.
- İstikbal Mobilya. (2023). Kurumsal Bilgiler ve Ürün Kataloğu. İstikbal Mobilya Yayınları.
- Bellona Mobilya. (2023). Kurumsal Bilgiler ve Ürün Kataloğu. Bellona Mobilya Yayınları.
- Ergül Mobilya. (2023). Kurumsal Bilgiler ve Ürün Kataloğu. Ergül Mobilya Yayınları.
- Anonim 1, 2024. Fotoğraf 1: <https://hemelektrik.com.tr/tr-TR/inegol-mobilya-ve-agac-isleri-ihtisas-organize-sanayi-bolgesi/3/14/112/109> Erişim Tarihi: 10.11.2024

Anonim 2, 2024. Fotoğraf 2: <https://sp.sanayigazetesi.com.tr/listing/yeni-ce-osb-2/> Erişim Tarihi: 14.11.2024

Anonim 3, 2024. Fotoğraf 3: <http://www.osbder.org/uye-detay/6/ankara-bas-kent-organize-sanayi-bolgesi> Erişim Tarihi: 10.11.2024

Anonim 4, 2024. Fotoğraf 4: <https://www.sabah.com.tr/ekonomi/kayseri-ye-4-organize-sanayi-mujdesi-6455651> Erişim Tarihi: 18.11.2024

Kripto Para Piyasasında Yatırımcı Duyarlılığındaki Ani Değişimlerin Hisse Senedi Piyasalarına Etkisi

Melik Kamışlı¹

Özet

Yatırımcılar yatırım kararı alırken elde edecekleri getirinin yanı sıra üstlenecekleri riskleri bilmek isterler. Bu nedenle yatırım yapacakları varlığın fiyatında değişim yaratabilecek faktörleri belirlemeye ve bu faktörlerin kazançları üzerinde yaratacağı potansiyel etkileri analiz etmeye çalışırlar. Hisse senedi yatırımcıları da hisse senedi fiyatlarını etkilemesi olası faktörleri belirlemeyi amaçlarlar. Günümüzde, varlık fiyatlarını etkileme olasılığı olan birçok değişken bulunmaktadır. Bu değişkenler ekonomik ve finansal temelli olabileceği gibi, yatırımcı duyarlılığı ve sürü davranışı gibi psikolojik faktörler de olabilmektedir. Öte yandan, birbirlerine alternatif olan ve birbirleri ile bağlantıları olan piyasalar arasındaki ilişkiler de önemli birer değişken olarak yatırım kararlarında dikkate alınmalıdır. Bu bağlamda çalışmanın temel amacı, kripto para piyasasında yatırımcı duyarlılığındaki ani değişimlerin hisse senedi piyasaları üzerinde yaratabileceği etkilerin analiz edilmesidir. Belirlenen bu amaç doğrultusunda kripto korku ve açgözlülük endeksi kullanılmış, duyarlılıktaki ani değişimlerin etkilerinin belirlenebilmesi amacıyla dalgacık dönüşümü yapılarak ani tepki serileri türetilmiştir. İlerleyen aşamada ani tepki serilerinin 22 ülke hisse senedi piyasasına etkileri Bootstrap Toda-Yamamoto Nedensellik testi ile analiz edilmiştir. Analiz sonuçları, endekste yaşanan ani tepkilerin hisse senedi piyasalarından 8 tanesinde fiyat değişimleri yarattığını ve bu değişimlerin gelişmiş ve gelişmekte olan ülkelerde farklılık göstermediğini ortaya koymuştur.

1 Doç. Dr. Bilecik Şeyh Edebali Üniversitesi, Uygulamalı Bilimler Fakültesi, Finans ve Bankacılık Bölümü, melik.kamisli@bilecik.edu.tr, ORCID ID: 0000-0001-6419-2257

1. Giriş

Finansal piyasaların tarihine bakıldığında birçok çöküş, çılgınlık ve panik dalgası yaşandığı görülmektedir. Bu olaylar incelendiğinde, yaşananların büyük kısmının herhangi bir ekonomik ya da finansal bir temele dayanmadığı ve yarattığı hasarın uygulanan ekonomik ya da finansal kararlarla düzeltilmesinin çok zor olduğu tespit edilmiştir (Zhou, 2018). Piyasaları büyük ölçüde etkileyen bu tür olayların yaşanması araştırmacıları spekülasyon piyasaları ve yatırımcı duyarlılığını analiz etmeye yönlendirmiştir. Piyasadaki çalkantılardan en büyük zararı alan gruplardan biri olan yatırımcılar ise modern akademik çalışmalardan çok daha önce yatırımcı duygularının önemini kavramış, yatırımcıların aşırı iyimserlik ve kötümserlik duygularını sezgisel olarak ölçmeyi denemişlerdir.

Yatırımcı duyarlılığı davranışsal finansın en çok çalışılan alanlarından biridir. Söz konusu kavram, yatırımcıların gelecekteki nakit akışları ve yatırım riskleri hakkında eldeki gerçeklerle desteklenemeyen tutumları olarak tanımlamakta ve yatırımcıların iyimserlik veya kötümserlik seviyesini ölçmek amacıyla kullanılmaktadır (Baker ve Wurgler, 2007). Yatırımcı duyarlılığının iyi bir şekilde anlaşılması piyasa katılımcıları açısından son derece önemlidir. Bunun en önemli sebebi duyarlılığın yatırımcıların belirli bir menkul kıymete veya piyasaya yönelik genel tutumunu ve bakış açısını ifade etmesidir. Yatırımcıların belirli bir varlık sınıfı, pazar veya piyasaya karşı duyarlılığı, yatırım koşullarını değiştiren herhangi bir unsur olmaksızın önemli fiyat değişkenlikleri yaratabilmektedir. Bu nedenle yatırımcıların finansal araçların değerini etkilemesi olası haberlerin yokluğunda dahi portföylerini izlemeleri gerekmektedir. Öte yandan, duyarlılık ve yatırımcı psikolojisi genellikle piyasada hızla yayılım gösterebilmekte ve yatırımcıların herhangi bir veri değişiminden bağımsız olarak riskten kaçınmasına neden olabilmektedir (Chau vd., 2016). Yatırımcı duyarlılığındaki değişimlerin hızla piyasalara yansması düzenleyici otoritelerin de doğrudan konuyla ilgilenmelerine neden olmaktadır. Finansal sistemin işleyişini bozan balon, çılgınlık, panik ve “siyah kuğu” türü olaylarda yatırımcı duyarlılığının önemli rol oynadığı bilinmektedir.

İyimserlik, kötümserlik ve yatırımcı paniği gibi duygular finansal piyasalarda önemli değişimler yaratabilmektedir. Özellikle yatırımcı duyarlılığının neden olduğu aşağı yönlü hareketler finansal piyasalarda çöküşlere ve bulaşıcılığa neden olabilmektedir. Bunun temel nedeni yatırımcı duyarlılığının bulaşıcı olması, diğer bir ifadeyle bir grup yatırımcının davranış kalıplarını diğer yatırımcıların da izlemesi ve duyarlılığın yatırımcı davranışını değiştirerek fiyat değişkenliklerine neden olmasıdır (Gong vd., 2022). Piyasalarda

oluşan fiyat değişkenlikleri, piyasalar arasındaki ilişkiler nedeniyle diğer piyasalara da hızla yayılım gösterebilmektedir. Farklı varlık türlerine bağlı olarak oluşan piyasalar, taşıdıkları farklı özellikleri itibariyle yatırımcılar için birer yatırım alternatifleri olarak değerlendirilmektedir. Ancak, her ne kadar birbirlerine alternatif olsalar da piyasalar arasındaki ilişkiler, bir piyasada yaşanan olayların diğerlerini de etkilenmesini kaçınılmaz hale getirmektedir. Bu bağlamda, piyasalar arasındaki ilişkilerin tespit edilmesi hem yatırımcılar hem de düzenleyici ve denetleyici otoriteler açısından son derece önemlidir.

Finansal piyasalar arasındaki ilişkilerin nedenlerinden biri yatırımcı duyarlılığıdır. Bir piyasada meydana gelen şokların ardından yatırımcılar panikle farklı yatırım alternatiflerine yönelebilmekte ya da bir piyasada yükseliş fark ettiğinde mevcut yatırımından çıkıp yükselen piyasaya yatırım yapabilmektedir. Fiyatlardaki artışa boğa eğilimi, fiyatlardaki düşüş eğilimine ayı eğilimi adı verilmektedir. Duyarlılık açısından değerlendirildiğinde ise düşük duyarlılık fiyatların düştüğü zamanı, yüksek duyarlılık fiyatların arttığı zamanı ifade etmektedir (Prasad vd., 2023). Özellikle piyasalar ve yatırımcılar nispeten yeni sayılabilecek kripto para piyasalarında boğa ve ayı duyarlılıkları önemli düzeylerde ve sıklıkla gerçekleşmektedir. Bunun en temel nedenleri kripto para piyasalarının olgunlaşmamış, riskli piyasalar olması ve aşırı koşullara daha fazla duyarlılık göstermesidir. Öte yandan, kripto para fiyatları işlem hacmi, makroekonomik belirsizlikler gibi geleneksel piyasaları etkileyen faktörlerin yanında, teknolojik veya finansal faktörler gibi etkenlerle karşı yüksek duyarlılık göstermektedir. Yatırımcı türü açısından değerlendirildiğinde ise geleneksel piyasalarda işlem yapanların çoğunlukla kurumsal yatırımcılardan oluştuğu, kripto para piyasalarında işlem yapanların ise genellikle perakende yatırımcılardan, özellikle de kurumsal yatırımcılara göre daha az bilgi sahibi olan ve dolayısıyla yatırım kararlarını duyarlılığa dayalı olarak verme olasılığı daha yüksek olan genç ve risk alan kişilerden oluştuğu görülmektedir.

Piyasa katılımcıları, piyasalarda meydana gelen fiyat dalgalanmalarını anlamak, olumsuz sinyalleri yakalayabilmek ve olası fırsatları değerlendirebilmek amacıyla duyarlılık göstergelerini yaygın olarak kullanmaktadır (Prasad vd., 2023). Duyarlılık endeksleri hisse senedi, tahvil ve döviz piyasaları gibi farklı piyasa türleri için hesaplanmaktadır. Bu bağlamda, yararlanılabilecek endekslerden biri de kripto para piyasalarındaki yatırımcı duyarlılığını değerlendirmek amacıyla geliştirilen “kripto korku ve açgözlülük endeksi”dir. Kripto korku ve açgözlülük endeksi, kripto para piyasası özelinde hazırlanmış, çevrimiçi yatırımcı duygularının ötesinde, işlem yapma davranışı ve kullanıcı ilgisi de dahil olmak üzere birçok

davranışsal faktörün boyutlarını yakalayabilen yeni ve popüler bir duyarlılık endeksidir (Wang vd., 2024).

Kripto Korku ve Açgözlülük Endeksi, kripto para endüstrisindeki piyasa duyarlılığını ve psikolojik faktörleri değerlendirmek için yatırımcılar tarafından yaygın olarak kullanılan bir endekstir. Piyasa katılımcılarının korku veya açgözlülükle ne ölçüde motive olduklarını belirleyebilmek amacıyla endeks sıfırdan yüze kadar derecelendirilmiştir. Yüz puan, hırsın çokluğunu, sıfır puan ise derin kaygıyı ifade etmektedir. Yüksek endeks değerleri piyasadaki spekülasyonun arttığını ve duyguların yükseldiğini göstermektedir (Georgiana ve Roxana, 2024). Grafik 1’de kripto korku ve açgözlülük endeksine ait 1.02.2018 - 31.10.2024 tarihleri arasındaki günlük veriler yer almaktadır.

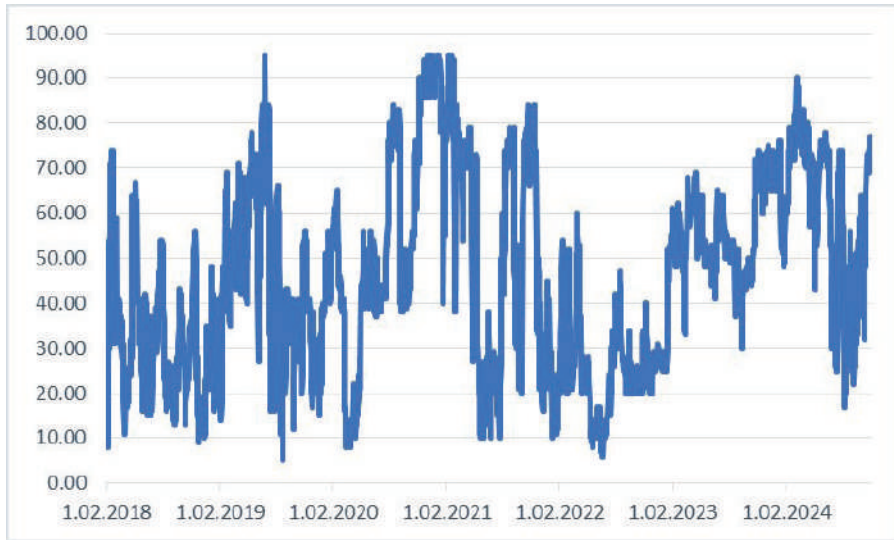

Şekil 1. Kripto Korku ve Açgözlülük Endeksi

Kaynak: <https://coinmarketcap.com/charts/fear-and-greed-index/>

Grafikten görülebileceği gibi kripto korku ve açgözlülük endeksi oldukça değişken bir seyir izlemektedir. Belirli dönemlerde endeks değerinin 10 puanın altına kadar düştüğü görülmektedir. Sert düşüşlerin en önemli sebeplerinden biri kripto piyasadaki yatırımcı davranışlarıdır. Sürü davranışı olarak ifade edilen bu davranış biçimi, yatırımcı davranışının piyasa konsensüsünü takip etme ve herhangi bir ekonomik ya da analiz yapmadan yatırımcıların davranışlarını takip etme eğilimi olarak tanımlanmaktadır (Marbun vd., 2020). Yatırımcılar kötümser düşünmeye daha yatkındır ve bu

nedenle piyasalarda yaşanan düşüşleri daha büyük düşüşlerin izleme olasılığı oldukça yüksektir. Yatırımcılar arasındaki sürü davranışı, finans piyasalarında gözlemlenen aşırı volatilité ve kısa vadeli eğilimler için oldukça popüler bir davranışsal açıklamadır (Silva vd., 2020). Kripto para piyasalarında işlem yapan yatırımcılar da genellikle sürü davranışı izlemektedir. Sürü davranışı etkisi, işlem durdurma gibi olumsuz piyasa haberleri ile birlikte, grafikte yer alan büyük düşüşleri diğer bir ifadeyle aşırı korku durumlarını ve ani değişimleri büyük ölçüde açıklamaktadır. Bu düşüşlerin yaşandığı dönemlerde tahvil ve hisse senedi gibi alternatif yatırım araçlarına olan talebin ise artış gösterdiği görülmektedir. Benzer şekilde, aşırı iyimserlik duygusu da piyasalarda herhangi bir temele dayanmayan yükselişlere neden olmaktadır. Yatırımcıların gösterdiği sürü davranışı, spekülâtif balonların ana nedeni olarak kabul edilmektedir ve yatırımcıların, varlığın temel değerlerinden sapmasına yol açabilecek benzer yatırım kararları aldıklarına işaret etmektedir (Filip vd., 2015). Bu bağlamda, grafikte gözlemlenen yüksek değerler, diğer bir ifadeyle aşırı hırs, ABD Menkul Kıymetler Borsa Komisyonu'nun spot Bitcoin ETF'lerini onaylaması ve Elon Musk'la yakın ilişkileri bulunan Trump'ın seçimi kazanacağına yönelik beklentiler gibi, kripto para yatırımcıları açısından olumlu olarak değerlendirilen haberler ve kripto piyasasındaki iyimserlik duygusuyla açıklanabilir.

Kripto korku ve açgözlülük endeksi, kripto para yatırımcılarının yanı sıra diğer piyasalara yatırım yapan yatırımcılar açısından da kullanılabilir bilgiler sunmaktadır. Piyasaların birbirlerine alternatif olması, bir piyasada yaşanan gelişmenin diğer piyasaları da etkilemesi ve piyasalar arasındaki ilişkilerin gün geçtikçe artması yatırımcıların diğer piyasaları da izlemesini zorunlu hale getirmektedir. Söz konusu durum hisse senedi piyasalarına yatırım yapan yatırımcılar açısından da kritik bir öneme sahiptir. Hisse senedi piyasalarına yatırım yapan yatırımcıların piyasayı etkileyen gelişmeler, ekonomik ve siyasal olaylar, makroekonomik göstergeler ve hisse senedi piyasası özelinde geliştirilen endekslerin yanı sıra, farklı piyasalarda yaşanan gelişmeleri ve oluşturulan endeksleri de izlemeleri yararlı olacaktır. Hisse senedi piyasalarının diğer piyasalarla olan ilişkilerinin analiz edilmesi, yatırımcıların daha isabetli yatırım kararları alabilmesine, yaşanan şokların etkilerini azaltabilmesine ve ortaya çıkan potansiyel fırsatlara ilişkin sinyalleri yakalayabilmesine olanak tanıyacaktır. Bu bağlamda çalışmanın amacı kripto para piyasasında yatırımcı duyarlılığının göstergesi olan kripto korku ve açgözlülük endeksindeki ani değişimlerin hisse senedi piyasasına olan etkilerinin belirlenmesidir. Bu amaç doğrultusunda 22 ülke özelinde Kripto Korkusu ve Açgözlülük Endeksinde hisse senedi piyasa getirilerine olan

ilişki, Hacker ve Hatemi-j (2006 Bootstrap Toda ve Yamamoto nedensellik testi ile analiz edilmiştir.

2. Literatür Taraması

Yatırımcı duyarlılığı finansal varlık fiyatlarını etkileyen en önemli faktörlerden biridir. Bu nedenle finans literatüründen yatırımcı duyarlılığının piyasalara etkilerini analiz eden birçok çalışma bulunmaktadır. Yang ve Zhou (2015) çalışmalarında çok değişkenli zaman serisi modellerinden yararlanarak yatırımcı duyarlılığının hisse senedi piyasalarına etkilerini analiz etmiştir. Çalışmanın sonuçları yatırımcı duyarlılığının aşırı getiriler üzerinde anlamlı etkileri olduğuna ve küçük hisse senetlerinin aşırı getirileri üzerindeki etkisinin büyük hisse senetlerinden daha fazla olduğuna işaret etmiştir. Paudel, vd. (2022) ise çalışmalarında Baker-Wurgler tarafından geliştirilen ve hisse senedi piyasalarında yatırımcı duyarlılığını ölçmek amacıyla kullanılan yatırımcı duyarlılık endeksi ile hisse senedi fiyatları arasındaki ilişkiyi literatürden farklı olarak önceki gün verileri ile duyarlılık endeksi arasındaki ilişkileri incelemiştir. Ampirik sonuçlar gün öncesi fiyatlarının, duyarlılığın yüksek olduğu dönemlere karşı düşük olduğu dönemlerde farklı davrandığını ortaya koymuştur. Li, (2020) çalışmasında Çin hisse senedi piyasası ile yatırımcı duyarlılığı arasındaki ilişkiyi parametrik olmayan regresyon modeli ile araştırmıştır. Çalışma ile yatırımcı duyarlılığındaki değişim orta düzeyde olduğunda, hisse senedi getirisinin yatırımcı duyarlılığındaki değişimle pozitif yönde ilişkili olduğu, yatırımcı duyarlılığındaki değişim önemli düzeylerde ise, hisse senedi getirisinin yatırımcı duyarlılığındaki değişimle negatif ilişkili olduğunu saptamıştır. Benzer şekilde, Chen ve Haga (2021) Çin hisse senedi piyasası ile yatırımcı duyarlılığı arasındaki ilişki üzerine çalışmış Bolaman ve Mandacı (2014) ise Türkiye’de hisse senedi piyasası ile yatırımcı duyarlılığı arasındaki ilişkiyi analiz etmiş ve uzun dönemli ilişkinin varlığını kanıtlayan kointegrasyonun varlığını tespit etmiştir. Kim ve Lee (2022) çalışmasında Kore’de bulunan iki hisse senedi piyasası ile yatırımcı duyarlılığı arasındaki ilişkiyi incelemiştir. Sonuçlar bireysel yatırımcı sayısının yüksek olduğu KOSDAQ’da yatırımcı duyarlılığının hisse senedi getirilerini önemli ölçüde etkilediğini ortaya koymuştur. Öte yandan, büyüklük ve hisse senedi fiyatı da dahil olmak üzere şirket özelliklerinin yatırımcı duyarlılığı ile hisse senedi getirileri arasındaki ilişkiyi etkilediğini ve mobil yatırım ile yatırımcı duyarlılığı arasında ilişki olduğu belirlenmiştir. Finter, vd., (2012) ise Almanya hisse senedi piyasası ile yatırımcı duyarlılığı arasındaki ilişkiyi geliştirmiş oldukları duyarlılık göstergesi ile araştırmıştır. Yapılan analizler, literatürden farklı olarak değerlemesi zor olan hisse senetlerinin göstergeye duyarlı olduğunu ancak gelecek hisse senedi getirileri için duyarlılığın

tahmin gücünün zayıf olduğunu göstermiştir. Literatürde kripto korku ve açgözlülük endeksini ele alan birçok çalışma bulunmakla birlikte çalışmaların önemli bir kısmı kripto piyasası duyarlılığı ile kripto varlıkların ilişkisine odaklanmıştır. Bu çalışmalarda genel olarak piyasa duyarlılığının kripto para getirilerinin ve oynaklığının önemli bir itici gücü olduğu tespit edilmiştir (Guégan ve Renault, 2021; Zhu, Zhang, Wu, Zheng, ve Zhang, 2021). Bir kısım çalışmada ise endeksin kripto para getirilerini önemli ölçüde etkilediği ortaya konmuştur (Cavalheiro, Vieira, ve Thue, 2024; Huang, Xu, Xue, ve Zhang, 2024). Tunçel vd. (2024) ise çalışmalarında, KKE ile gelişmiş hisse senedi piyasaları arasındaki uzun dönemli ilişkileri araştırmıştır. Çalışmada ile kripto piyasası duyarlılığı ile incelenen hisse senedi piyasaları arasında uzun dönemli ilişkilerin bulunmadığı tespit edilmiş, KKE'den Japonya, İtalya ve Kanada hisse senedi piyasalarına nedensellik ilişkileri ortaya konmuştur.

İncelenen çalışmalardan görülebileceği gibi birçok çalışmada yatırımcı duyarlılığı araştırılmıştır. Kripto piyasasındaki yatırımcı duyarlılığına odaklanan ve farklı finansal varlıklar arasındaki ilişkileri inceleyen çalışmalar ise sınırlıdır. Bu bağlamda, yatırımcı duyarlılığının zaman ölçeğinde analiz edilmesi ve ani tepkilerin hisse senedi piyasaları üzerindeki etkisinin belirlenmesi ile literatüre katkı sağlanacağı düşünülmektedir.

3. Veri ve Yöntem

Çalışmada, 2/01/2018- 10/31/2024 tarihleri arasında, KKE ile 22 ülkenin (Almanya-DEU, Amerika Birleşik Devletleri (ABD)-USA, Arjantin-ARG, Brezilya-BRA, Çin-CHN, Endonezya-IDN, Filipinler-PHL, Fransa-FRA, Güney Afrika-ZAF, Hindistan-IND, Hollanda-NLD, Hong Kong-HKG, İngiltere-GBR, İspanya-ESP, İtalya-ITA, Japonya-JPN, Kanada-CAN, Meksika-MEX, Nijerya-NGA, Tayland-THA, Türkiye-TUR ve Vietnam-VNM) günlük hisse senedi piyasa getiri verileri kullanılmıştır. Hisse senedi piyasa verileri Thomson&Reuters Refinitiv veri tabanından, Kripto Korku ve Açgözlülük Endeksi (KKE) verileri ise <https://www.binance.com/> web adresi üzerinden temin edilmiştir.

Çalışmada, hisse senedi piyasası kapsamında belirtilen ülkelerin seçilmesinin başlıca nedeni, ülke bazında hem hisse senedi piyasasına hem de kripto para piyasasına büyük yatırımların yapılabilmesidir. Bu bağlamda, Global Kripto Benimseme Endeksi gözetilerek çalışma kapsamındaki ülkeler seçilmiştir. Global Kripto Benimseme Endeksi, kripto varlıkların benimsenme hızını ve yaygınlığını değerlendirmek amacıyla oluşturulmuş önemli bir göstergedir ve her bir ülke için ayrıca hesaplanabilmektedir. Endeks, bireysel kullanıcıların işlemleri, ticaret hacmi, merkezizetsiz finans kullanım oranı,

P2P ticaret hacmi ve uluslararası para transferleri bileşenlerine dayalı olarak geliştirilmiştir. Ayrıca, her bir ülke için oluşturulan benimseme endeksleri yıllık olarak raporlanmakta ve ülkeler kripto para kullanım seviyelerine göre sıralanmaktadır.

Çalışmada öncelikle dalgacık dönüşümü uygulanmış, ardından nedensellik ilişkileri sınanmıştır. Kripto piyasasında yatırımcı duyarlılığındaki ani değişimleri belirlemek üzere ele alınan her bir endekse “Ayrık Dalgacık Dönüşümü” uygulanmıştır. Ayrık dalgacık dönüşümü uygulamasının en büyük avantajı, ilişkilerin zaman ölçeğinde incelenmesine olanak vermesidir (Ha, Tan, ve Goh, 2018). Bu dönüşüm, bir zaman serisinin farklı zaman ölçeklerine karşılık gelen bileşenlerine ayrılmasına olanak sağlamaktadır. Bu bağlamda hem kripto hem de hisse senedi piyasasındaki ani değişimleri belirlemek üzere (0-2.) günü temsil eden birinci frekans seçilmiştir. Dalgacık dönüşümünün ardından KKAЕ ve hisse senedi piyasa getirileri arasındaki ilişki, Hacker ve Hatemi-j (2006) tarafından geliştirilen Bootstrap Toda ve Yamamoto nedensellik testi ile analiz edilmiştir. Toda ve Yamamoto (1995) nedensellik testine dayanan bu test, durağan olmayan seriler arasında da nedensellik ilişkilerinin sınanmasını imkan tanımaktadır. Hacker ve Hatemi-j (2006) testinde test istatistiği ve kritik değerler, Bootstrap simülasyonu ile hesaplanmaktadır.

4. Analiz Sonuçları

Çalışmanın ilk aşamasında, KKAЕ ile birlikte her bir ülkenin hisse senedi piyasa getirisine ilişkin tanımlayıcı istatistikler hesaplanmış ve sonuçlar Ek 1’de verilmiştir. Tanımlayıcı istatistiklere göre ortalamada sırasıyla Hindistan, ABD, Nijerya ve Kanada piyasaları en yüksek; Brezilya, Çin, Hong Kong ve Arjantin piyasa getirileri en düşük getiriye sahiptir. Bu sonuç, söz konusu ülkelerdeki piyasa koşulları ile birlikte ekonomik ve politik belirsizliklerinin yoğunluğu ile değerlendirilebilir. Bununla birlikte sırasıyla Arjantin, Brezilya, Kanada ve Çin piyasasının en yüksek; Güney Afrika, Vietnam, ABD ve Türkiye hisse senedi piyasa getirilerinin en düşük oynaklığa sahip olduğu tespit edilmiştir. Bu sonuç ise ele alınan ülkelerde ekonomi büyüklüğü ve piyasa derinliğine bağlı olarak oynaklık seviyelerinin değişimini ifade etmektedir. Diğer bir ifadeyle, tanımlayıcı istatistikler hisse senedi piyasalarının getiri ve oynaklık düzeylerinde belirgin farklılıklar olduğunu göstermektedir. Ek 1’de görülebileceği gibi Çin, Hong Kong ve Nijerya dışında incelenen diğer 21 ülkenin hisse senedi piyasa getirilerinin çarpıklık değerleri negatiftir. Ayrıca KKAЕ ile birlikte ele alınan tüm getiri serilerinin yüksek basıklık değerlerine sahip olduğu görülmektedir. Jarque-Bera Normallik testi sonuçlarına göre KKAЕ ile birlikte ele alınan tüm getiri

serileri normal dağılıma sahip değildir. Çalışmada incelenen değişkenlerin durağanlıkları, Genişletilmiş Dickey-Fuller (ADF) ve Phillips-Perron (PP) birim kök testleri ile sınanmış ve sonuçlar Ek 2’de verilmiştir. birim kök testleri sonuçlarına göre KKAE ve tüm hisse senedi piyasa getirileri durağandır. Çalışmanın ilerleyen aşamasında KKAE ile her bir ülkenin hisse senedi piyasası getirisi arasındaki koşulsuz korelasyonlar hesaplanmış ve sonuçlar Tablo 1’de gösterilmiştir.

Tablo 1. KKAE ve Hisse Senedi Piyasaları Getirileri Arasındaki Korelasyonlar

	KKAE		KKAE		KKAE
ARG	-0.007	HKG	0.046***	PHL	0.031
BRA	-0.007	IDN	0.028	THA	0.022
CAN	0.040***	IND	0.085*	TUR	-0.004
CHN	0.013	ITA	0.034	USA	0.039
DEU	0.041***	JPN	0.071*	VNM	0.084*
ESP	0.040**	MEX	0.008	ZAF	0.029
FRA	0.048	NGA	0.043***		
GBR	0.036	NLD	0.039***		

, **, * sırasıyla %1, %5 ve %10 anlam düzeyini göstermektedir.*

Korelasyon sonuçlarına göre KKAE ile Almanya, Hindistan, Hollanda, Hong Kong, İspanya, Japonya, Nijerya, Kanada ve Vietnam hisse senedi piyasa getirileri arasında anlamlı korelasyonlar bulunmaktadır. Korelasyon sonuçları, KKAE ile söz konusu hisse senedi piyasa getirileri arasında düşük düzeyli pozitif ilişkiler bulunduğunu göstermektedir. Bu sonuç, KKAE ile belirtilen ülkelerin hisse senedi piyasaları arasında güçlü bir bağlantı olmadığını göstermekte, aynı zamanda sadece belirli piyasa koşullarında duyarlılık değişiminin hisse senedi getirilerine sınırlı bir yansımaya olabileceğini ortaya koymaktadır. KKAE ile Almanya, Hollanda, Japonya ve Kanada gibi gelişmiş ülkelerin borsa getirileri arasındaki pozitif korelasyonun varlığı, finansal piyasalardaki yatırımcı davranışlarının global piyasa duyarlılığından etkilendiğini ve kripto para piyasalarındaki duygusal değişimlerin hisse senedi piyasalarına da yansiyebileceğini göstermektedir. Ayrıca Hindistan, Nijerya ve Vietnam gibi gelişmekte olan piyasalarda da benzer şekilde pozitif korelasyonlar tespit edilmesi, bu ülkelerde kripto para piyasalarının hisse senedi piyasaları üzerindeki etkisinin dikkate alınması gerektiğini işaret etmektedir. Ancak korelasyon sonuçları yatırımcı duyarlılığındaki ani değişimleri ve bu değişimlerin hisse senedi piyasaları üzerindeki etkileri hakkında bilgi vermemektedir. Bu nedenle çalışmanın ilerleyen aşamasında,

öncelikle ele alınan tüm serilerde ayrık dalgacık dönüşümü uygulanmış, ardından 22 ülke özelinde KKAE ve hisse senedi piyasa getirileri arasındaki ilişki Hacker ve Hatemi-j (2006) Bootstrap Toda ve Yamamoto nedensellik testi ile sınanmış ve sonuçlar Tablo 3'te gösterilmiştir.

Tablo 2. Bootstrap Nedensellik Testi Sonuçları

	Test İst.	Bootstrap Kritik Değerleri			Test İst.	Bootstrap Kritik Değerleri			
		%1	%5	%10		%1	%5	%10	
		KKAE ≠> ARG	1.98	15.8		11.5	9.46	KKAE ≠> ITA	3.14
KKAE ≠> BRA	25.3	14.6	11.1	9.31	KKAE ≠> JPN	2.50	15.2	11.5	9.58
KKAE ≠> CAN	18.7	15.6	11.2	9.49	KKAE ≠> MEX	6.61	15.3	11.1	9.47
KKAE ≠> CHN	5.03	15.2	11.2	9.19	KKAE ≠> NGA	10.8	15.7	11.1	9.17
KKAE ≠> DEU	6.03	16.3	11.3	9.37	KKAE ≠> NLD	2.40	14.5	11.2	9.36
KKAE ≠> ESP	2.67	15.5	11.2	9.17	KKAE ≠> PHL	13.7	15.3	11.2	9.56
KKAE ≠> FRA	5.88	16.0	11.0	9.19	KKAE ≠> THA	7.56	15.4	11.3	9.34
KKAE ≠> GBR	2.93	14.7	10.8	9.32	KKAE ≠> TUR	4.06	16.1	11.5	9.47
KKAE ≠> HKG	3.53	16.8	11.4	9.34	KKAE ≠> USA	11.6	15.8	11.3	9.36
KKAE ≠> IDN	13.1	15.8	11.3	9.36	KKAE ≠> VNM	8.11	15.5	11.7	9.33
KKAE ≠> IND	15.1	15.4	11.4	9.39	KKAE ≠> ZAF	10.1	14.7	11.2	9.59

≠> simgesi nedensellik ilişkisinin olmadığını ifade eden boş hipotezi göstermektedir.

Koyulaştırılmış hipotezler ise %10 kritik değerine bağlı olarak boş hipotezin reddedildiğini ifade etmektedir.

Bootstrap Toda ve Yamamoto nedensellik testi sonuçlarına göre kripto piyasasında yatırımcı duyarlılığındaki ani değişimlerinden sınırlı düzeyde ülkelerin hisse senedi piyasa getirilerine nedensellik ilişkileri tespit edilmiştir. Tablo 2'den görülebileceği gibi KKAE'den Almanya, Arjantin, Çin, Fransa, Hollanda, Hong Kong, İngiltere, İspanya, İtalya, Japonya, Meksika, Tayland, Türkiye ve Vietnam hisse senedi piyasası getirilerine nedensellik ilişkileri bulunmamaktadır. Sonuçlar, sadece KKAE'den ABD, Brezilya, Endonezya, Filipinler, Güney Afrika, Hindistan, Kanada ve Nijerya hisse senedi piyasası getirilerine nedensellik ilişkileri bulunduğu göstermektedir. Elde edilen bu bulgu, kripto piyasasında yatırımcı duyarlılığındaki ani değişimlerin hem bölgesel konum hem de piyasa gelişmişliği ve ekonomik büyüklükten bağımsız olarak hisse senedi piyasa getirileri üzerinde sınırlı düzeyde etkili olduğuna işaret etmektedir.

5. Tartışma ve Sonuç

Çalışmada, kripto piyasasında yatırımcı duyarlılığındaki ani değişimlerin hisse senedi piyasa getirileri üzerindeki etkisinin belirlenmesi amaçlanmıştır. Bu amaç doğrultusunda, 22 ülkede Kripto Korkusu ve Açgözlülük Endeksinden hisse senedi piyasa getirilerine olan ilişki, Hacker ve Hatemi-j (2006) Bootstrap Toda ve Yamamoto nedensellik testi ile analiz edilmiştir. Çalışma sonucunda ele edilen en önemli bulgu, kripto piyasasında yatırımcı duyarlılığındaki ani değişimlerinden sınırlı düzeyde ülkelerin hisse senedi piyasa getirilerine ilişki bulunmasıdır. Çalışma kapsamında ele alınan 22 ülkeden 14'ünde ilişkinin olmaması, genel olarak hisse senedi piyasalarının kripto para piyasalarındaki ani duyarlılık değişimlerine karşı bağımsız hareket ettiğini ve kripto piyasasındaki ani duygu değişimlerinin hisse senedi piyasaları üzerinde belirgin bir etkisi olmadığına işaret etmektedir.

Elde edilen sonuçlar, yatırımcılar açısından önemli bulgular sunmaktadır. KKAЕ ile 14 ülkenin hisse senedi piyasa getirileri arasında anlamlı bir nedensellik ilişkisinin olmaması, bu piyasalarda yatırım yapan yatırımcıların kripto piyasasındaki ani duyarlılık değişimlerinden doğrudan etkilenmeyeceğini göstermektedir. Diğer bir ifadeyle bu sonuç, ilişki tespit edilmeyen ülkelerdeki yatırımcılar açısından kripto para piyasalarıyla ilişkili risklerin daha düşük olduğu anlamına gelmektedir. Öte yandan, yatırımcılar, ilişki tespit edilen 8 ülkede kripto piyasasındaki duyarlılık dalgalanmalarının hisse senedi piyasalarına yansiyebileceğini göz önünde bulundurmalıdır.

Sonuçlar, yatırımcılar açısından piyasa çeşitlendirmesinin önemini ifade etmektedir. Kripto para piyasalarına yatırım yapan yatırımcılar, çeşitlendirme kararlarında kripto piyasasındaki ani değişimlerin belirli hisse senedi piyasalarına sınırlı da olsa etki edebileceğini dikkate almalıdır. Dolayısıyla, yatırımcılar portföy yönetiminde çalışma ile elde edilen bulguları göz önünde bulundurarak risk dağılımını daha dikkatli yapmalıdırlar. Aynı zamanda, yatırımcıların kripto piyasasındaki ani duygu değişimleri ile birlikte özellikle yüksek oynaklığa sahip hisse piyasalarına yatırım yaparken daha dikkatli bir risk yönetimi uygulamaları gerekmektedir. Gelecek çalışmalarda, kripto piyasasında yatırımcı duyarlılığı ile farklı finansal varlıklar arasındaki ilişkilerin araştırılması ile yatırımcılara çeşitlendirme konusunda daha detaylı bilgiler sunulabilir.

Kaynakça

- Baker, M., & Wurgler, J. (2007). Investor sentiment in the stock market. *Journal of Economic Perspectives*, 21(2). <https://doi.org/10.3386/w13189>
- Bolaman, Ö., & Evrim Mandacı, P. (2014). Effect of investor sentiment on stock markets. *Finansal Araştırmalar ve Çalışmalar Dergisi*, 6(11). doi:10.14784/jfrs.2014117327
- Cavalheiro, E. A., Vieira, K. M., & Thue, P. S. (2024). The impact of investor greed and fear on cryptocurrency returns: A Granger causality analysis of bitcoin and Ethereum. *Review of Behavioral Finance*, 16(5), 819-835. <https://doi.org/10.1108/rbf-08-2023-0224>
- Chau, F., Deesomsak, R., & Koutmos, D. (2016). Does investor sentiment really matter? *International Review of Financial Analysis*, 48, 221-232. <https://doi.org/10.1016/j.irfa.2016.10.003>
- Chen, S. T., & Haga, K. Y. (2021). Using E-GARCH to analyze the impact of investor sentiment on stock returns near stock market crashes. *Frontiers in Psychology*, 12. <https://doi.org/10.3389/fpsyg.2021.664849>
- Filip, A., Pochea, M., & Pece, A. (2015). The herding behaviour of investors in the CEE stocks markets. *Procedia Economics and Finance*, 32, 307-315. [https://doi.org/10.1016/s2212-5671\(15\)01397-0](https://doi.org/10.1016/s2212-5671(15)01397-0)
- Finter, P., Niessen-Ruenzi, A., & Ruenzi, S. (2012). The impact of investor sentiment on the German stock market. *Zeitschrift für Betriebswirtschaft*, 82(2), 133-163. <https://doi.org/10.1007/s11573-011-0536-x>
- Georgiana, C & Roxana E. (2024). *Consumer Behavior in the World of Cryptocurrencies*. 18th International Conference on Business Excellence, 303-310.
- Gong, X., Liu, J., Xiong, X., & Zhang, W. (2022). Research on stock volatility risk and investor sentiment contagion from the perspective of multi-layer dynamic network. *International Review of Financial Analysis*, 84, 102359. <https://doi.org/10.1016/j.irfa.2022.102359>
- Guégan, D., & Renault, T. (2021). Does investor sentiment on social media provide robust information for bitcoin returns predictability? *Finance Research Letters*, 38, 101494. <https://doi.org/10.1016/j.frl.2020.101494>
- Ha, J., Tan, P., & Goh, K. (2018). Linear and nonlinear causal relationship between energy consumption and economic growth in China: New evidence based on wavelet analysis. *Plos One*, 13(5), e0197785. <https://doi.org/10.1371/journal.pone.0197785>
- Hacker, R. S., & Hatemi-J, A. (2006). Tests for causality between integrated variables using asymptotic and bootstrap distributions: Theory and application. *Applied Economics*, 38(13), 1489-1500. <https://doi.org/10.1080/00036840500405763>

- Huang, Y., Xu, T., Xue, C., & Zhang, J. (2024). How does the bitcoin sentiment index of fear & Greed affect bitcoin returns? *Corporate Ownership and Control*, 21(2), 121-131. <https://doi.org/10.22495/cocv21i2art10>
- Kim, Y., & Lee, K. Y. (2022). Impact of Investor Sentiment on Stock Returns*. *Asia-Pacific Journal of Financial Studies*, 51(1), 132-162. Retrieved from <https://doi.org/10.1111/ajfs.12362>
- Li, J. (2020). The momentum and reversal effects of investor sentiment on stock prices. *The North American Journal of Economics and Finance*, 54, 101263. <https://doi.org/10.1016/j.najef.2020.101263>
- Marbun, L., Haryetti, D., & Fathoni, A. F. (2020). Is herding behaviour really exist? An empirical study on the LQ-45 and Jakarta Islamic Index. *South East Asia Journal of Contemporary Business, Economics and Law*, 21(5), 264-272. https://seajbel.com/wp-content/uploads/2020/07/SEAJ-BEL21_271.pdf
- Paudel, S., Silveri, S., & Wu, M. (2022). Investor sentiment and asset prices: Evidence from the ex-day. *Journal of Banking & Finance*, 139, 106492. <https://doi.org/10.1016/j.jbankfin.2022.106492>
- Prasad, S., Mohapatra, S., Rahman, M. R., & Puniyani, A. (2023). Investor sentiment index: A systematic review. *International Journal of Financial Studies*, 11(6), 1-27. <https://doi.org/10.3390/ijfs11010006>
- Silva, P. V. J., Klotzle, M. C., Pinto, A. C. F. & Gomes, L. L. (2019). Herding behavior and contagion in the cryptocurrency market, *Journal of Behavioral and Experimental Finance*, 22, p. 41-50. <https://doi.org/10.1016/j.jbef.2019.01.006>
- Toda, H. Y., & Yamamoto, T. (1995). Statistical inference in vector autoregressions with possibly integrated processes. *Journal of Econometrics*, 66(1-2), 225-250. [https://doi.org/10.1016/0304-4076\(94\)01616-8](https://doi.org/10.1016/0304-4076(94)01616-8)
- Tunçel, M. B., Yaman, S., & Zeren, F. (2024). Kripto Korku ve Açgözlülük Endeksi ile Finansal Piyasalar İlişkisinin fourier Tabanlı Yaklaşımlarla İncelenmesi: G7 Ülkelerinden Kanıtlar. *Anadolu Üniversitesi Sosyal Bilimler Dergisi*, 24(1), 37-52. <https://doi.org/10.18037/ausbd.1370746>
- Wang, J., Liu, H., & Hsu, Y. (2024). A U-shaped relationship between the crypto fear-greed index and the price synchronicity of cryptocurrencies. *Finance Research Letters*, 59, 104763. doi:10.1016/j.frl.2023.104763
- Yang, C., & Zhou, L. (2015). Investor trading behavior, investor sentiment and asset prices. *The North American Journal of Economics and Finance*, 34, 42-62. <https://doi.org/10.1016/j.najef.2015.08.003>
- Zhou, G. (2018). Measuring investor sentiment. *Annual Review of Financial Economics*, 10, 239-259. Retrieved from <https://doi.org/10.1146/annurev-financial-110217-022725>

Zhu, P., Zhang, X., Wu, Y., Zheng, H., & Zhang, Y. (2021). Investor attention and cryptocurrency: Evidence from the bitcoin market. *PLOS ONE*, *16*(2), e0246331. <https://doi.org/10.1371/journal.pone.0246331>

Ek 1. Tanımlayıcı İstatistikler

	Ortalama	Standart Sapma	Çarpıklık	Basıklık	Jarque-Bera
KKAE	46.088	21.64	0.26	2.075	82.16*
ARG	-0.0002	0.035	-9.32	194.3	<999*
BRA	-0.0003	0.020	-0.99	14.98	<999*
CAN	0.0002	0.012	-1.64	30.38	<999*
CHN	-0.0003	0.016	0.35	9.301	<999*
DEU	-0.0001	0.012	-0.87	12.49	<999*
ESP	0.0000	0.012	-1.32	21.28	<999*
FRA	0.0001	0.013	-0.72	14.51	<999*
GBR	0.0000	0.012	-0.85	18.33	<999*
HKG	-0.0002	0.015	0.00	6.705	<999*
IDN	-0.0001	0.013	-0.37	17.74	<999*
IND	0.0005	0.011	-1.78	24.29	<999*
ITA	0.0001	0.014	-1.96	27.75	<999*
JPN	0.0000	0.011	-0.33	9.520	<999*
MEX	0.0000	0.013	-0.84	8.640	<999*
NGA	0.0003	0.009	0.50	10.67	<999*
NLD	0.0001	0.014	-0.43	9.393	<999*
PHL	-0.0001	0.011	-1.47	19.87	<999*
THA	-0.0001	0.012	-1.15	20.75	<999*
TUR	0.0000	0.023	-0.13	18.83	<999*
USA	0.0004	0.012	-0.89	17.69	<999*
VNM	0.0001	0.012	-1.04	7.800	<999*
ZAF	-0.0001	0.018	-0.46	6.848	<999*

* , ** , *** sırasıyla %1, %5 ve %10 anlam düzeyini göstermektedir.

Ek 2. Birim Kök Testleri Sonuçları

	ADF	PP		ADF	PP
KKAE	-5.924*	-6.322*	ITA	-27.43*	-42.99*
ARG	-42.31*	-42.31*	JPN	-44.56*	-44.65*
BRA	-43.96*	-44.04*	MEX	-38.46*	-38.46*
CAN	-14.25*	-42.91*	NGA	-23.99*	-37.95*
CHN	-40.09*	-40.08*	NLD	-40.68*	-40.72*
DEU	-26.71*	-39.03*	PHL	-21.60*	-42.17*
ESP	-25.91*	-41.86*	THA	-15.75*	-43.55*
FRA	-27.09*	-41.32*	TUR	-41.57*	-41.64*
GBR	-41.31*	-41.42*	USA	-12.66*	-48.00*
HKG	-41.22*	-41.24*	VNM	-41.00*	-41.18*
IDN	-39.71*	-39.98*	ZAF	-40.67*	-40.65*
IND	-17.23*	-43.33*			

* , ** , *** sırasıyla %1, %5 ve %10 anlam düzeyini göstermektedir.

Türkiye’de Para Arzı - Enflasyon İlişkisi Zaman İçinde Değişiyor mu?

Musa Öztürk¹

Özet

Ekonomik gelişme yarışı ülkelerin maliye ve para politikalarını etkin bir şekilde kullanma arayışlarını etkilemektedir. Bu noktada para politikasının sınırları ve etkileri çok boyutlu tartışmaları beraberinde getirmektedir. Bu tartışmalardan biri de para arzı ile enflasyon arasındaki etkileşimin yönü ve boyutudur. Çalışma kapsamında bu iki değişken arasındaki ilişki Türkiye özelinde 2012M01-2024M07 dönemi için Balcılar vd. (2010) tarafından geliştirilen ve zamanla değişen ilişkileri gösteren kayan pencereler bootstrap nedensellik testiyle incelenmiştir. Sonuç olarak para arzı ile enflasyon arasındaki ilişkide; “enflasyon her zaman ve her yerde parasal bir olgudur” ifadesini benimseyen Parasalcı yaklaşımın sadece belli tarihlerde geçerli olabildiği, buna karşın enflasyonun ülke ekonomisindeki yapısal sorunlardan beslendiğini işaret eden Yapısalcı yaklaşımın daha tutarlı olduğu tespit edilmiştir. Buradan hareketle Türkiye’de yapısal reformlara odaklanılması gerektiği, bu yapısal reformlar için gereken kaynağın *bağımsızlığımıza halel getirmemek ve kural merkezli olmak* kaydıyla Merkez Bankası’nın parasal genişleme yapmasıyla karşılanabileceği düşüncesi oluşabilmektedir.

1. Giriş

Sosyoekonomik ve politik hayatın kesişim kümesinde yer alan makroekonomik değişkenlerin başında enflasyon oranı gelmektedir. Fiyatlar genel düzeyindeki daimi değişimi ifade eden enflasyon; faiz oranları, döviz kuru, para arzı, içsel-dışsal şoklar, gelir dağılımı ve benzeri bir çok değişkenle iki yönlü ve çok boyutlu ilişki içindedir. Bu nedenle enflasyon oranları başta piyasa aktörleri ve merkez bankaları olmak üzere siyasal kurumlar ve yetkililer tarafından yakından takip edilmektedir (Bağcı, 2021: 310). Ana başlıklar halinde bakıldığında enflasyon; talep-arz yönlü şoklar, içsel

1 Doç. Dr., Isparta Uygulamalı Bilimler Üniversitesi, Büyükkutlu Uygulamalı Bilimler Fakültesi, ORCID: 0000-0002-0902-5787, musaozturk@isparta.edu.tr

faktörler ve politik-kurumsal süreçler arasındaki etkileşimlerin sonucunda oluşmakta, uygulanan politikaların yanlılığı ve etkinliği açısından kritik bir gösterge olarak kabul edilmektedir (Kılavuz ve Altınöz, 2020: 243; Emeç, 2023: 761).

Kendine özgü yapısal sorunları nedeniyle Türkiye uzun yıllardır yüksek enflasyon sorunuyla mücadele eden (Cesur, 2006: 85), “Enflasyon Canavarı” ifadesinin yaygın kullanılır hale geldiği bir ülkedir. Bu sorunla (canavarla) baş edebilmek adına özellikle 2001 yılında yaşanan ekonomik kriz sonrasında pek çok yapısal reform girişimine başvurulmuş, IMF öncülüğünde “Güçlü Ekonomiye Geçiş Programı” uygulanmaya ve böylece “fiyat istikrarı”nı sağlamaya çalışmış, zaman için açık ve örtük enflasyon hedeflemesi rejimlerini denemiştir (Kılavuz ve Altınöz, 2020: 243-244). Sancılı geçmekte olan ve sosyopolitik maliyetleri oldukça yüksek olan bu süreçte akademik literatürde enflasyonun nedenleri ve etkileri çok sayıda araştırmanın odak noktası haline gelmiştir. Bu araştırmalarda enflasyonla ilişkili olarak başta para arzı olmak üzere döviz kuru, faiz oranı, bütçe açığı ve cari açık başlıkları öne çıkmaktadır (Kolcu, 2023).

Grafik 1. Türkiye’de Tüketici Fiyat Endeksinin Seyri

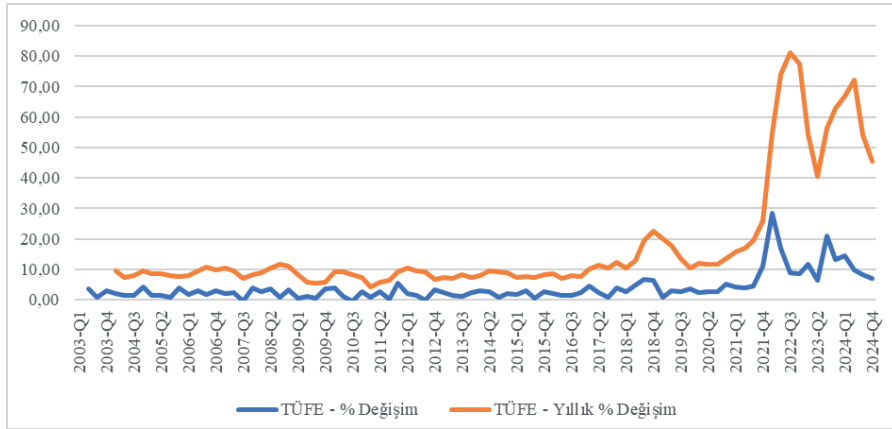

Para arzı ile enflasyon arasındaki ilişkiye dair teorik tartışmalar Klasik iktisatçılardan bugüne devam edegelmektedir. Tam istihdam kabulü ve paranın dolanım hızı ile milli gelirin sabit olduğu varsayımları üzerinden hareket eden Klasik iktisatçılar, para arzındaki artışların(azalışların) fiyatlar genel düzeyinde artışlara(azalışlara) neden olacağını vurgulamışlardır. Buna karşılık Keynes ise eksik istihdam varsayımı doğrultusunda para arzındaki değişimlerin enflasyona etkisinin para talebinin faiz esnekliğine göre değişebileceğini işaret etmiştir (Önder, 2022: 647-6480). Monetarist (Parasalıcı) okulun önderi konumundaki Milton Friedman ise “Enflasyon her

zaman ve her yerde parasal bir olgudur” çıkışıyla para arzındaki artışların enflasyona neden olduğunu iddia etmiştir. Buna göre para stokundaki değişimler kısa vadede reel değişkenleri etkilese dahi uzun vadede sadece fiyatlar genel düzeyi artacaktır zira para yansızdır (Friedman, 1975) ve bu bilinmesine rağmen yetkililer enflasyonu kısa vadeli çıktıları için kullanmaktadır (Özmen ve Koçak, 2012: 4; İstılance, 2017: 45).

Parasalcı okulun bu iddiası özellikle Bretton Woods sisteminin terki sonrasında oluşturulan uluslararası kurumlar ve “yeni dünya düzeni” anlayışı kapsamında süreç içinde oluşturulan Washington Uzlaşısı’yla geniş kabul görmeye başlamış, uluslararası ekonomik kurumların ve kabullerin ihdasıyla geniş uygulama sahası bulmuştur (Şen, 2010a). Bilindiği üzere Washington Uzlaşısı sonrasında piyasa merkezli yaklaşım öne çıkmış ve geniş kabul görmeye başlamıştır (Şen, 2010b; Şen, 2005). Zira kamunun kontrol ve müdahalelerinin kısıtlandığı ve piyasa sisteminin önünün açıldığı bu süreç Neoliberal iktisat politikalarının küresel açıdan benimsenmesini hızlandırmıştır⁴.

Yapısalcı görüş, Monetarist yaklaşımın az gelişmiş ve gelişmekte olan ülkelerde geçerli olmamasına tepki olarak şekillenmiştir. Yapısalcı yaklaşıma göre, enflasyonu başlatan ve şekillendiren problemler; *tarımsal üretimdeki yetersizlikler; sanayinin ithalata bağımlı olması, kurumsal bozukluklar* gibi yapısal sorunlardır. Ekonomi yönetimleri, sorunları gidermek için para arzını arttırmayı tercih etmektedirler (İslatince, 2017: 46-47). Yapısalcı yaklaşıma göre nedensellik ilişkisinin yönü enflasyondan para arzına doğrudur (Kara ve Sağır, 2021:24-25).

Bu iki yaklaşımın yanı sıra tam istihdam ve rasyonel beklentiler varsayımlarını temel alan Yeni Klasikler para arzının kısa ve uzun dönemde enflasyona neden olacağını belirtmektedirler. Fiyatlardaki katılık ve yapışkanlıklar üzerinden hareket eden Yeni Keynesyenler ise para arzındaki artışların kısa dönemde enflasyona neden olmazken uzun dönemde enflasyona neden olabileceğini belirtmektedirler.

Ana hatlarıyla bakıldığında para arzı ile enflasyon ilişkisinde temelde parasalcı ve yapısalcı olmak üzere iki yaklaşım öne çıkmaktadır. Parasalcı yaklaşım M. Friedman’ın belirttiği üzere enflasyonun nedeni olarak para arzına odaklanırken yapısalcı yaklaşım üretim faktörleri ve ekonomik kurumların işleyişindeki aksaklıkların enflasyonu etkilediğini iddia etmektedir. Çalışma kapsamında para arzı ile enflasyon arasındaki ilişki incelenmekte ve özellikle Milton Friedman’ın “Enflasyon her zaman ve her yerde parasal bir olgudur” iddiası Türkiye ekonomisi özelinde ampirik olarak sorgulanmaktadır. Bu doğrultuda devam eden bölümde Türkiye’yle ilgili literatüre özet olarak yer

verilmekte, ardından metodoloji bölümünde uygulanan testler tanıtılmakta ve son bölümde bulgular ilgili literatür kapsamında tartışılmaktadır.

2. Literatür Özeti

Parasalcı yaklaşımın geniş kabul görmesiyle birlikte para arzı ile enflasyon arasındaki ilişki akademik ve siyasi alanlarda oldukça yoğun bir şekilde tartışılmaktadır. Tartışmalar Parasalcı ve Yapısalcı olmak üzere iki kutupta yoğunlaşmaktadır. Parasalcı yaklaşım para arzının enflasyonun neden olduğunu ileri sürerken Yapısalcı yaklaşım nedensellik ilişkilerinin çok boyutlu olabileceğini vurgulamaktadır. Tablo 1’de Türkiye özelinde yapılan ampirik çalışmalara yer verilmektedir.

Tablo 1. Liteatür Özeti

Yazar(lar)	Dönem	Metodoloji	Bulgular
Ülengin (1995)	1981-92	Otoregresif model	Parasalcı
Özmen (2000)	1992:01–1999:06	Çapraz korelasyon fonksiyonu	Yapısalcı
Cesur (2006)	1994 – 2004	Regresyon analizi	Parasalcı
Karpat Çatalbaş (2007)	Türkiye	Nonparametrik regresyon	Yapısalcı
Korap (2009)	1987Q1 2008Q4	VAR – Granger	Yapısalcı
Özmen ve Koçak (2012)	1994Q1-2011Q4	ARDL	Parasalcı
Kaya ve Öz (2016)	1980:Q1-2014Q4	ARDL	Parasalcı
İstılance (2017)	1988:1 – 2016:4	Granger nedensellik	Yapısalcı
Alper (2018)	1971-2016	Bayer-Hanck	Parasalcı
Bağcı (2021)	2008:3-2020:8	Kantil-Kantil Regresyon	Değişken
Kara ve Sağır (2021)	2006:Q1-2020:Q2	ARDL	Parasalcı
Önder (2022)	2005:01-2022:06	Toda & Yamamoto	Parasalcı
Emek ve Bayar (2023)	1975-2020	Hacker-Hatemi Bootstrap ned.	Parasalcı
Dinç (2023)	2000:01-2022:09	Zamanla Değişen Nedensellik	Değişken

Tabloda sunulan çalışmalarda ilgili değişkenler arasındaki ilişkinin seçilen dönem ve kullanılan yönteme göre değiştiği görülmektedir. Bağcı’nın (2021) ve Dinç’in (2023) yaptıkları çalışmalarda ise ilişkinin zaman içinde değişebileceği, diğer bir ifadeyle dinamik bir halde olabileceği sonucu öne çıkmaktadır.

3. Veri, Metodoloji ve Bulgular

Para arzı ile enflasyon arasındaki ilişkinin sorgulandığı bu çalışmada TCMB – EVDS’den 2012:01-2024:07 dönemi için elde edilen M1, M2 ve M3 para arzı verileri ile Yönetilen-yönlendirilen fiyatlar hariç TÜFE – F serisi logaritmik halde kullanılmıştır.

M1 para arzı; dolaşımdaki para banknotlar ve madeni paraların toplamını içermekte olup, ayrıca banka kasalarındaki tutarlarla birlikte vadesiz mevduatları da kapsamaktadır. M2 para arzı, M1 para arzını genişleterek, vadeli mevduatları da içermektedir. M3 para arzı ise para piyasası enstrümanlarını içeren en geniş kapsamlı para arzı göstergesidir. Bu kategoride; repo işlemleri, B tipi likit fonlar olarak da bilinen para piyasası fonları ve ihraç edilen menkul değerler yer almaktadır.

Tüketici fiyat endeksi kapsamında yer alan özel kapsamlı TÜFE göstergelerinden biri olan yönetilen/yönlendirilen ürünler, fiyatları doğrudan kamu veya kamuya bağlı kuruluşlar (örneğin, belediyeler, KİT’ler) tarafından belirlenen ya da fiyatlarının kamunun onayıyla şekillendiği mal ve hizmet gruplarını kapsamaktadır. Çalışmada TÜFE-F’nin seçilme nedeni enflasyona dair verilerde kamunun etkisinden arındırılması ve piyasalardaki gelişmeleri daha net açıklamasından kaynaklıdır.

Grafik 1. Değişkenlerin Gelişim Seyri 2012:01 – 2024:07

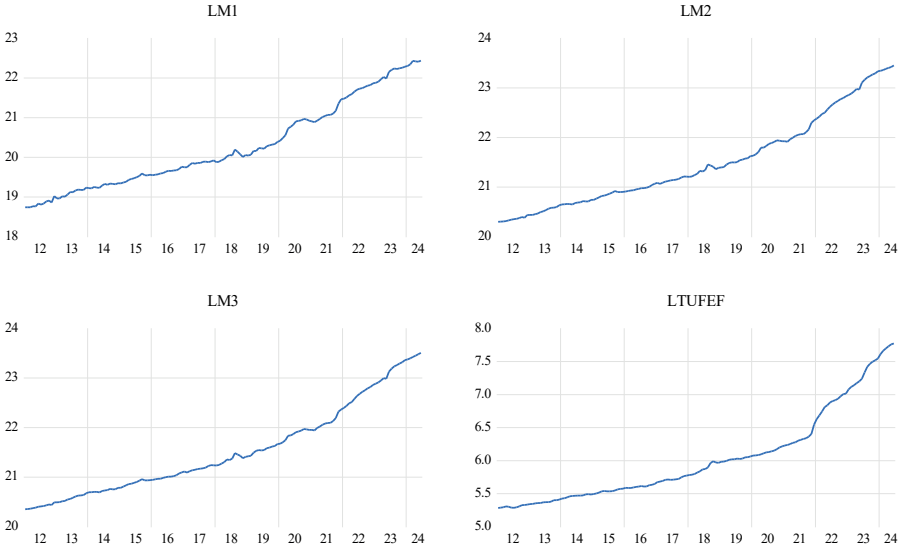

Serilerin grafikleri incelendiğinde para arzına ait eğrilerin trend içinde hareket ettikleri görülürken TÜFE-F’in özellikle 2021 yılından itibaren belirgin bir şekilde tırmanışa geçtiği göze çarpmaktadır.

Değişkenlere ait tanımlayıcı istatistikler Tablo 2’de sunulmaktadır. 2012:01-2024:07 dönemini kapsayan ve 150 gözlemden oluşan serilerden M1, M2 ve M3’ün asimetrisi pozitif ve normale göre basık oldukları, TÜFE-F’in ise asimetrisi pozitif normale göre sivri olduğu tespit edilmiştir.

Tablo 2. Değişkenlere ait tanımlayıcı istatistikler

	Ortalama	Medyan	S. Sapma	Çarpıklık	Basıklık	Olasılık	Gözlem
LM1	20.26	19.94	1.08	0.56	2.12	0.00	150
LM2	21.49	21.25	0.90	0.68	2.38	0.00	150
LM3	21.53	21.29	0.89	0.70	2.41	0.00	150
LTUFEF	6.03	5.81	0.68	1.06	3.12	0.00	150

Tablo 3’te analizde kullanılan serilere geleneksel birim kök testleri olan Augmented Dickey-Fuller (1979-1981) ve Phillips-Perron (1988) birim kök testleri yer almaktadır. Bulgulara göre analize dahil edilen serilerin tamamı I(1) fark durağandır.

Tablo 3. Para Arzı ve Enflasyon ADF ve PP Birim Kök Testi Sonuçları

		Sabit		Sabit & Trend			Sabit		Sabit & Trend	
		t-ist	olasılık	t-ist	olasılık		t-ist	olasılık	t-ist	olasılık
ADF	LM1	2.02	0.99	-0.78	0.96	d(LM1)	-11.99	0.00	-12.34	0.00
	LM2	4.59	0.99	0.45	0.99	d(LM2)	-9.80	0.00	-10.95	0.00
	LM3	4.93	0.99	0.70	0.99	d(LM3)	-9.81	0.00	-11.12	0.00
	LTUFEF	2.99	0.99	1.10	0.99	d(LTUFEF)	-2.59	0.10	-3.87	0.02
PP	LM1	2.06	0.99	-0.81	0.96	d(LM1)	-12.03	0.00	-12.34	0.00
	LM2	4.31	0.99	0.34	0.99	d(LM2)	-10.18	0.00	-10.95	0.00
	LM3	4.70	0.99	0.64	0.99	d(LM3)	-10.19	0.00	-11.12	0.00
	LTUFEF	6.08	0.99	1.70	0.99	d(LTUFEF)	-5.43	0.00	-6.97	0.00

3.1. Balcılar vd. (2010) Bootstrap Kayan Pencere Nedensellik Testi

Granger’in (1969) nedensellik testlerine dair öncü çalışması sonrasında çok sayıda nedensellik testinin gelişmesine olanak sağlamıştır. Bu çalışmalardan biri olan ve farklı durağanlık mertebesinde değişkenler arasında nedensellik ilişkisini inceleyen Toda-Yamamoto (1995) ve bu testin Efron’un (1979) geliştirdiği bootstrap yöntemiyle geliştirilmiş hali olan Hacker ve Hatemi-J (2005-2006) yöntemi belli bir dönemdeki bütün gözlemleri kullanarak nedensellik ilişkisini sorgulamaktadır. Ancak değişkenler arasındaki ilişkinin

zaman içinde farklılaşabileceği düşüncesi zamanla değişen nedensellik testleri arayışını öne çıkarmıştır. Balcılar vd. (2010) bu arayışa cevap verecek şekilde Bootstrap Kayan Pencere (bootstrap rolling window) testini geliştirmişlerdir. Balcılar vd. (2010) testi gözlem sürecinde kayan pencereler halinde matrisler oluşturup EKK hata terimlerini kullanır ve regresyonlar elde ederek her gözlem için dinamik sorgulama yapar (Bayat vd. 2015: 15). Testte, $t=1,2,\dots,T$ için iki değişkenli VAR(p) modeli $y_t = \Phi_0 + \Phi_1 y_{t-1} + \dots + \Phi_p y_{t-p} + \varepsilon_t$ şeklinde oluşturulur. Akaike bilgi kriterini esas alan test;

$$y_t = [y_{1t}, y_{2t}]_{2 \times 1} \text{ matrisi için VAR(p) modelini; } \begin{bmatrix} y_{1t} \\ y_{2t} \end{bmatrix} = \begin{bmatrix} \phi_0 \\ \phi_0 \end{bmatrix} + \begin{bmatrix} \phi_1(L) & \phi_2(L) \\ \phi_{21}(L) & \phi_{22}(L) \end{bmatrix} \begin{bmatrix} y_{1t} \\ y_{2t} \end{bmatrix} + \begin{bmatrix} \varepsilon_{1t} \\ \varepsilon_{2t} \end{bmatrix}$$

olarak sunmaktadır. Modelde (H_0) boş hipotez nedenselliğin olmadığını gösterir. Balcılar vd. (2010) testi, grafik gösteriminde eğrilerin %10 anlam düzeyinde çizilen kritik değer altına indiği dönemlerde nedensellik ilişkisinin anlamlı olduğunu göstermektedir.

Grafik 2’de para arzından enflasyona doğru nedensellik ilişkilerine dair sonuçların zaman içindeki seyri sunulmaktadır. Kritik değerler göz önünde bulundurulduğunda M1’in diğer para arzı türlerine göre enflasyona daha sık neden olduğu dikkat çekmektedir. Tarihler açısından bakıldığında 2013M08, 2016M06, 2019M12, 2020M01 ve 2023M04-2023M08 arası dönemde M1’den enflasyona doğru nedensellik olduğu görülmektedir. M2 ve M3 kapsamındaki para arzının ise 2016M12, 2018M09 ve 2023M03 tarihlerinde enflasyona neden olduğu tespit edilmiştir.

Grafik 2. Para Arzından Enflasyona Doğru Nedensellik İlişkisinin Seyri

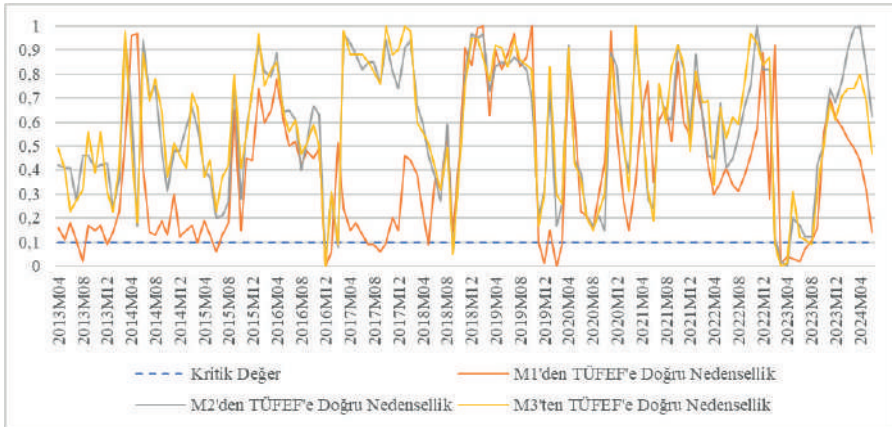

Grafik 3’te enflasyondan para arzına doğru nedensellik ilişkisinin zaman içinde seyri sunulmaktadır. Burada TÜFEF’ten M2 ve M3’e doğru nedensellik ilişkisinin genel olarak geçerli olduğu, M1’de ise ilişkinin görece daha az bir zamanda da olsa özellikle 2018M10 sonrasında geçerli olduğu tespit edilmiştir.

Grafik 3. Enflasyondan Para Arzına Doğru Nedensellik İlişkisinin Seyri

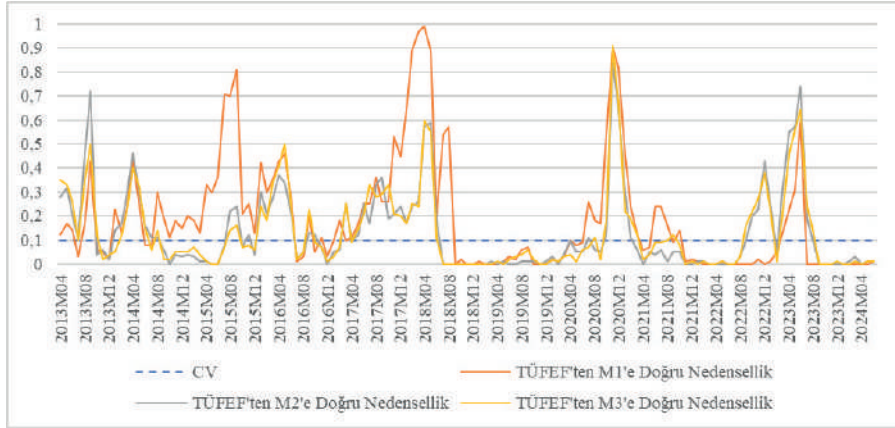

Değerlendirme ve Sonuç

Klasik iktisadi düşüncenin kurumsallaşmasından günümüze kadar geçen sürede özellikle para politikaları kapsamında yaşanan tartışmaların odak noktasında para arzı ile enflasyon oranı arasındaki ilişkinin doğası, işleyişi ve sonuçları yer almaktadır. Bu tartışmalarda tam istihdam varsayımı kapsamında düşüncelerini geliştiren Klasik iktisatçılar geliştirdikleri Miktar teorisi kapsamında para arzı ile fiyatlar genel düzeyinde doğru yönlü bir ilişkinin olduğunu vurgularken, eksik istihdam üzerinden düşüncelerini şekillendiren Keynes para arzının enflasyona olan etkisinin ne yönde ve nasıl olacağını istihdam düzeyine bağlı olduğunu işaret etmiştir.

1970’li yılların koşullarında şekillenen sorunlara Keynes’in yaklaşımının cevap verememesi yeni arayışları gündeme getirmiştir. Bu noktada Parasalcı Yaklaşımın öncü ismi Milton Friedman ve arkadaşları enflasyonun nedenlerine yoğunlaşan çalışmalarıyla “*Enflasyon her zaman ve her yerde parasal bir olgudur*” mottosunu öne çıkarmışlardır. Bu önermenin karşısında ise enflasyonun yapısal nedenlerden kaynaklandığını ve ancak yapısal reformlarla enflasyonla mücadele edilebileceğini ifade eden Yapısalcı yaklaşım kurumsallaşmıştır. Takip eden süreçte de yeni Klasikler ve yeni Keynesyenler para arzı ile enflasyon arasındaki ilişkiyi ele almışlardır.

İlgili literatürde devam eden teorik yaklaşımlar süreç içinde uygulamalı çalışmalarla sınanmıştır. Literatür kısmında belirtildiği gibi Türkiye özelinde yapılan çalışmalarda Parasalcı yaklaşımın genel olarak geçerli olduğu görülmekle birlikte bir uzlaşının sağlanmamış olması da dikkat çekmektedir. Bu bulanıklığı gidermek üzere Bağcı (2021) ve Dinç (2023) zamanla değişen dinamikleri incelemeye yönelik testler kullanmışlar ve sonuç olarak seriler arasındaki ilişkinin zaman içinde değişkenlik gösterebildiklerini tespit etmişlerdir.

Bu çalışmada TCMB-EVDS veri tabanından alınan yönetilen/ yönlendirilen fiyatlar hariç TÜFE-F serisi ile M1, M2 ve M3 para arzı verileri üzerinden yapılan araştırmada ilk olarak ADF ve PP birim kök testleriyle serilerin birim kök içerdiği, yani süreç içinde karşılaşılan şoklardan sonra eski denge düzeyine dönemedikleri görülmüştür. Devamında Balçılar vd. (2010) tarafından geliştirilen zamanla değişen kayan pencereler bootstrap nedensellik testi uygulanmıştır. Analiz bulgularına göre Yapısalci yaklaşımın önermesi, daha açık bir ifadeyle enflasyon oranındaki değişimlerin para arzında değişimlere neden olduğunu işaret eden görüşün daha baskın bir şekilde geçerli olduğu tespit edilmiştir. Para arzından enflasyona doğru ilişkiyi belirten ve “*Enflasyon her zaman ve her yerde parasal bir olgudur*” mottosunu vurgulayan Parasalcı yaklaşım sadece 2013M08, 2016M06, 2019M12, 2020M01 ve 2023M04-2023M08 gibi belli dönemlerde geçerlidir.

Çalışmada ele alınan dönem Türkiye’de Gezi parkı eylemleri, 15 Temmuz darbe girişimi, Pastör Brunson krizi, COVID-19 salgını ve 2023 yılında yapılan genel seçimler gibi büyük çaplı gelişmelerin yaşandığı bir dönemdir. Bu dönemde yaşananların ekonomiye etkisinin olduğu aşikar olduğu bilinmekle birlikte grafiklerdeki eğrilerin seyri ve analiz bulguları bir arada değerlendirildiğinde Friedman’ın “*Enflasyon her zaman ve her yerde parasal bir olgudur*” ifadesinin Türkiye’de genel geçer olmadığı, Türkiye’de enflasyonun yapısal sorunlardan kaynaklı olduğu, diğer bir ifadeyle Yapısalci yaklaşımın geçerli olduğu sonucuna ulaşılmaktadır. Bu doğrultuda enflasyonla mücadele de ilk olarak yapısal sorunların giderilmesi, sonrasında da ülke ekonomisinin dışsal şoklara karşı dirençli hale getirilmesi öne çıkmaktadır. Bu noktada yapısal reformlar için gereken kaynağın *bağımsızlığının korunması, suistimallerin ve ablaki çöküntü riskinin giderilmesi ve kontrollü-dikkatli olunması* kaydıyla Merkez Bankası tarafından para arzının genişletilmesi yönetimiyle sağlanması düşünülebilir.

Kaynakça

- Alper, F. O. (2018). Türkiye’de bütçe açığı, para arzı ve enflasyon arasındaki ilişkinin incelenmesi: 1971-2016. *Business and Economics Research Journal*, 9(4), 799–810.
- Bağcı, B. (2021). Türkiye’de para arzı ve enflasyon oranı ilişkisine yeni bir bakış: Kantil-Kantil regresyon analizi. *Finansal Araştırmalar ve Çalışmalar Dergisi*, 13(25), 309–322.
- Balcılar, M., Özdemir, Z. & Arslantürk, Y. (2010). Economic growth and energy consumption causal nexus viewed through a bootstrap rolling window. *Energy Economics*, 32(6), 1398–1410.
- Bayat, T., Özcan, B. & Taş, Ş. (2015). Türkiye’de döviz kuru geçiş etkisinin asimetrik nedensellik testleri ile analizi. *Eskişehir Osmangazi Üniversitesi İİBF Dergisi*, 10(2), 7–30.
- Cesur, F. (2006). Para arzı ile enflasyon ilişkisi ve Türkiye uygulaması (1994-2004). *Trakya Üniversitesi Sosyal Bilimler Dergisi*, 8(2), 85–104.
- Dickey, D. A. & Fuller, W. A. (1979). Distribution of the estimator for autoregressive time series with a unit root. *Journal of the American Statistical Association*, 74, 427–431.
- Dickey, D. A. & Fuller, W. A. (1981). Likelihood ratio statistics for autoregressive time series with a unit root. *Econometrica*, 49, 1057–1072.
- Dinç, M. (2023). Enflasyon, döviz kuru, faiz oranı ve para arzı arasındaki ilişki: Türkiye’den kanıtlar. *ODÜSOBİAD*, 13(1), 969–994. <https://doi.org/10.48146/odusobiad.1229709>
- Efron, B. (1979). Bootstrap methods: Another look at the jackknife. *Annals of Statistics*, 7(1), 1–26.
- Emeç, A. S. (2023). Para arzı ve enflasyon ilişkisine farklı bir bakış: Kavramsal tutar endeksi. *Turkish Studies - Economy*, 18(3), 759-774.
- Emek, Ö. F. & Bayar, İ. (2023), An Analysis of The Relationship Between Public Sector Borrowing Requirement (PSBR), Money Supply and Inflation Rate in Türkiye. *Paradigma: İktisadi ve İdari Araştırmalar Dergisi*, 12(Özel Sayı), 160-174.
- Friedman, M., (1975) Unemployment versus Inflation? An Evolution of Phillips Curve, IEA Lecture, No: 2.
- Granger, C. W. J. (1969). Investigating causal relations by econometric models and cross-spectral methods. *Econometrica*, 37(3), 424–438.
- Hacker, R. S. & Hatemi-J, A. (2005). A test for multivariate ARCH effects. *Applied Economics Letters*, 12(7), 411–417.
- Hacker, R. S. & Hatemi-J, A. (2006). Tests for causality between integrated variables based on asymptotic and bootstrap distributions: Theory and application. *Applied Economics*, 38(13), 1489–1500.

- İstılance, H. (2017). Para arzı ve enflasyon ilişkisi: Türkiye için nedensellik analizi (1988-2016). *Anadolu Üniversitesi Sosyal Bilimler Dergisi*, 17(3), 43-56.
- Kara, M. & Sağır, M. (2021). Türkiye’de para arzı ile enflasyon arasındaki eş-bütünleşme ilişkisinin analizi. *ASSAM Uluslararası Hakemli Dergi*, 8(19), 23-33.
- Karpat Çatalbaş, G. (2007). Türkiye’de para arzı ile enflasyon arasındaki ilişkinin parametrik olmayan regresyon analizi ile incelenmesi. *Gazi Üniversitesi İktisadi ve İdari Bilimler Fakültesi Dergisi*, 9(3), 197-212.
- Kaya, M. G. & Öz, E. (2016). Enflasyon, bütçe açığı ve para arzı ilişkisinin Türkiye ekonomisi açısından değerlendirilmesi: 1980-2014 dönemi. *Yönetim ve Ekonomi Dergisi*, 23(3), 639-651.
- Kılavuz, E. & Altınöz, B. (2020). Türkiye’de para arzı ile enflasyon arasındaki ilişki: ARDL sınır testi yaklaşımı. *Journal of Research in Economics Politics and Finance*, 5(2), 242-260.
- Kolcu, F. (2023). Türkiye’de enflasyonun belirleyicileri. *Hitit Sosyal Bilimler Dergisi*, 16(1), 31-56. doi: 10.17218/hititsbd.1207652
- Korap, L. (2011). Parasal büyüme ve tüketici enflasyonu değişim oranı arasındaki nedensellik ilişkisi üzerine bir deneme: Türkiye örneği. *Istanbul University Econometrics and Statistics E-Journal*(9), 56-74.
- Önder, H. (2022). Para arzının (M2) enflasyon ile ilişkisi. *International Journal of Disciplines Economics & Administrative Sciences Studies*, 8(45), 646-653.
- Özmen, A. (2000). Para arzı ile enflasyon arasındaki nedensel ilişkinin araştırılmasında çapraz korelasyon çözümlemesi ve Türkiye örneği. *Anadolu Üniversitesi İktisadi ve İdari Bilimler Fakültesi Dergisi*, 16(1), 539-559.
- Özmen, M. & Koçak, F. İ. (2012). Enflasyon, bütçe açığı ve para arzı ilişkisinin ARDL yaklaşımı ile tahmini: Türkiye örneği. *Çukurova Üniversitesi İİBF Dergisi*, 16(1), 1-19.
- Phillips, P. & Perron, P. (1988). Testing for a unit root in time series regression. *Biometrika*, 75, 335-346.
- Toda, H. Y. & Yamamoto, T. (1995). Statistical inferences in vector autoregressions with possibly integrated processes. *Journal of Econometrics*, 66, 225-250.
- Şen, A. (2005). Washington Konsensüs ve Gelişmekte Olan Ülkeler Sorunları: Eleştirel Bir Değerlendirme. *Süleyman Demirel Üniversitesi, İktisadi ve İdari Bilimler Fakültesi Dergisi*, 10(2), 181-200.
- Şen, A. (2010a). Uluslararası politik ekonomi (UPE) nedir? *Atatürk Üniversitesi İktisadi ve İdari Bilimler Dergisi*, 12(1-2).

- Şen, A. (2010b). İktisadi Kalkınmada Devlet-Piyasa Nispi Rollerine İlişkin Tartışmalara “Washington Sonrası Konsensüs” Son Noktayı Koydu Mu?” *Atatürk Üniversitesi Sosyal Bilimler Enstitüsü Dergisi*, 6(2), 325-341.
- Ülengin, B. (1995). Bütçe açığı, parasal büyüme, enflasyon, döviz kuru ve üretim arasındaki nedensellik ilişkileri: Türkiye üzerine bir uygulama. *ODTÜ Gelişme Dergisi*, 22(1), 101–116. <https://hdl.handle.net/11511/108442>

Türkiye’de Kentleşme Hızı ile Kamu Gelir ve Giderleri Arasındaki Etkileşim Üzerine Ampirik Bir İnceleme

Musa Öztürk¹

Özet

Küreselleşmeyle birlikte dünya genelinde artan kırdan kente göç ve kentleşme oranı artmaktadır. Bu artışın sonucunda ülkelerin mali dengeleri etkilenmektedir. Bu etkileşim eğer iyi analiz edilmez ve yönetilmez ise ülkelerde sosyoekonomik ve politik açıdan çarpan etkisi olan ciddi sorunlar olan eşitsizlikler, enflasyon, yoksulluk ve işsizlik gibi yapısal sorunları beraberinde getirebilmektedir. Çalışma kapsamında 1960-2022 dönemi için Türkiye’de kentleşme hızı ile genel bütçe gelirleri ve giderlerindeki değişim arasındaki etkileşim zaman serileri yöntemleriyle incelenmiştir. Bu doğrultuda ilk olarak serilerin durağanlıkları araştırılmış ve yapısal kırılma tarihleri tespit edilmiştir. Ardından nedensellik ilişkileri Toda-Yamamoto (1995), Hacker-Hatemi J (2006) ve Balcılar vd. (2010) testleriyle sorgulanmıştır. Gözlem süresinin tamamına ilişkin nedensellik sorgulamaları kentleşme hızından genel bütçe gelir ve giderlerine doğru tek yönlü ilişkinin olduğunu ortaya koyarken Balcılar vd. (2010) tarafından geliştirilen zamanla değişen nedensellik testi değişkenler arasında dönemler farklılaşmakla birlikte nedensel ilişkinin olduğunu ve nedensellik ilişkilerinin ardışık hareket ettiğini ortaya koymuştur. Elde edilen bulgular doğrultusunda; Türkiye’de belli dönemlerde kentleşmenin vergi tabanını artırma gibi etkileri nedeniyle mali açıdan fırsat olarak görülebildiği ancak sağlıklı/çarpık kentleşme olması durumunda orta uzun vadede kentleşmenin bütçeye yük getirebildiği tespit edilmiştir. Ayrıca kamu gelir ve giderlerindeki değişimlerin de belli dönemlerde kentleşme hızına neden olabildiği görülmüştür. Bu doğrultuda kentleşme sürecinin maliye politikaları kapsamında dikkatle takip edilmesi gerektiği, bütçeye kısa dönemli gelir sağlamak adına sosyoekonomik ve politik açıdan sonuçları orta-uzun dönemde ortaya çıkan imar affı, hazine arazilerinin plansız satışı

1 Doç. Dr., Isparta Uygulamalı Bilimler Üniversitesi, Büyükkutlu Uygulamalı Bilimler Fakültesi, ORCID: 0000-0002-0902-5787, musaozturk@isparta.edu.tr

ve gecekondulaşma gibi kent planlarını bozacak ve istikrarsızlığı arttıracak alanlara girilmemesi ve cari, yatırım ve transfer harcamalarında da kentleşme sürecinin sağlıklı ilerlemesi amacının öne çıkarılması gerektiği sonuçlarına ulaşmıştır.

1. Giriş

Yerleşik düzene geçişle birlikte başlayan kentleşme süreci yaşam formlarının oluşmasını, gelişmesini ve etkileşmesini sağlayarak kültürlerin ve medeniyetlerin ortaya çıkışını sağlamakta ve akıbetlerini belirleyebilmektedir. 21. yüzyılda yaşanan gelişmeler ve son yıllarda artan küreselleşme süreciyle birlikte kentler, sosyal, ekonomik ve siyasal anlamda değişimlere öncülük etmektedir (Yılmaz ve Çitçi, 2011: 253). Kentbilim Terimleri Sözlüğü’ne kent; *sürekli toplumsal gelişme içinde bulunan ve toplumun, yerleşme, barınma, gidış-geliş, çalışma, dinlenme, eğlenme gibi gereksinimlerinin karşılandığı, pek az kimsenin tarımsal uğraşlarda bulunduğu, köylere bakarak nüfus yönünden daha yoğun olan ve küçük komşuluk birimlerinden oluşan yerleşme birimidir* (Keleş, 1998: 75). Kentler insanların yoğun olarak yaşadığı yerler olmanın yanı sıra sosyal hayatın şekillendiği, kamusal kurum ve kuruluşların kümelenildiği (Kahraman Usta, 2021: 3), üretim, istihdam ve ticaretin kırsaldan farklılaştığı ve daha hızlı şekillendiği, sağlık ve eğitim gibi kamusal hizmetlerin yoğunlaştığı yerleşimlerdir (Bayraktutan ve Alancıoğlu, 2019: 1847).

Sanayileşmeyle birlikte artan kırdan kente göç hareketleriyle kentleşme hızlanmış ve günümüzde gittikçe büyüyen mega kentlerin kurulmasına kadar uzanmıştır. Bu süreçte kentlerde sunulan sosyal imkânların kalitesi ve çeşitliliği, istihdam olanaklarının genişliği ve tarımda makineleşme gibi faktörler etkilidir ve bu faktörler ülkeye/topluma/kültüre göre değişkenlik gösterebilir (Karadağ, 2020: 13). Kentleşmeyi sadece kent sayısı ve kentli nüfusu olarak ele almaktan ziyade sosyal, ekonomik ve siyasal dönüşümlerle birlikte değerlendirmek gerekir (Kayan ve Mardinli, 2020). Zira kentleşme; zaman, mekan ve insan üçgeni içerisinde cereyan eden bir metafor olarak toplumsal değişimlerin aşamalarını göstermektedir (Yıldırım, 2016: 52).

Stratejik önemine binaen kentleşme; bir çok ülkede olduğu gibi Türkiye’de de anayasal düzeyde ele alınmaktadır. 1982 Anayasası’nın Sosyal ve Ekonomik Haklar ve Ödevlerden oluşan üçüncü bölümü 57. madde de “Devlet, şehirlerin özelliklerini ve çevre şartlarını gözeten bir planlama çerçevesinde, konut ihtiyacını karşılayacak tedbirleri alır; ayrıca toplu konut teşebbüslerini destekler” şeklinde kentleşme sürecinde devletin rolünü aktif olarak tanımlamaktadır. Türkiye’de kentleşme sürecinin Osmanlı Devleti’nin son dönemlerinden itibaren Batı’daki sanayi devrimi kaynaklı kentleşme

eğiliminin izdüşümü olarak başladığı, Cumhuriyet'in ilk yıllarında düşük hızda olmakla birlikte II. Dünya Savaşı sonrasında kentleşmenin hızlandığı şeklinde özetlenebilmektedir. Bu hızda Batı'daki kentleşme etkileri olan hızlı nüfus artışı, tarımda makineleşme ve kentsel alanların cazibesi gibi etmenlerden ziyade *kırsalın itici gücü* belirleyicidir (Özel, 2005: 120-121). II. Dünya Savaşı sonrasında ilk olarak İstanbul, İzmir, Ankara*² ve Adana'ya yönelen iç göçler zamanla diğer illere de yönelmiş ve bugünkü bölgesel odak noktalarının oluşmasını sağlamıştır. Süreç içinde Türkiye'de kentleşme dinamikleri değişim göstermiş ve temelde sanayi, turizm ve terör merkezli olmak üzere farklı kentleşme etkileri gözlemlenmiştir. Üniversitelerin de hızlandırıcı olarak katkıda bulunduğu bu süreçte en çok rağbet gören bölge Marmara bölgesi olmuş, onu Ege, Akdeniz ve Ankara'nın çekim alanını oluşturduğu İç Anadolu izlemiştir (Işık, 2006: 58-67).

Grafik 1: Türkiye'de Kentleşme ve Kentleşme Hızının Gelişimi

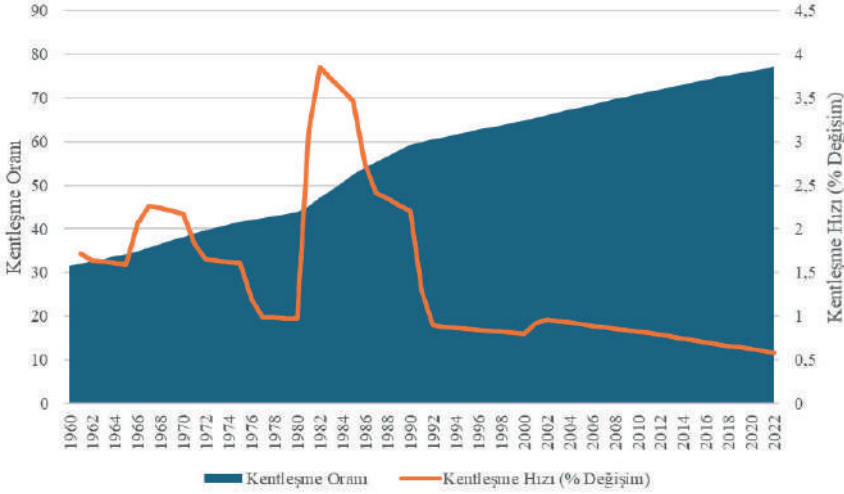

Türkiye'nin kentsel dokusunun değiştiği bu süreçte yetmiş yakın hükümet görev almış ve hemen her hükümetin kendine özgü bir kentleşme politikası izlemesinin doğal sonucu olarak çevre ve kentleşmeye dair plan ve programlarda bütünlük sağlanamamıştır. Zaman içinde basit sorunlar dahi kronik ve yapısal sorun haline gelmiş ve değişim, dönüşüm ve sosyal gelişim süreci olması gereken kentleşme süreci, iyi yönetilemediği bölge ve şehirler için *sorun üreten sorun* haline gelmiştir (Kayan, 2017: 158). Bu sorunlarla birlikte 1950'lerde %20 dolaylarında olan kent nüfusu doğrusal bir gelişme trendi izlemiş ve 2022 yılında %77'lere kadar artmıştır. 2024 yılı itibariyle

2 Ankara'nın kentleşme süreci Başkent oluşu nedeniyle diğerlerinden farklı işlemiştir.

nüfusu milyonu aşan 24 il bulunmaktadır. Kent nüfusundaki bu artış konut başta olmak üzere eğitim, sağlık, ulaşım, yol, meydan, otopark, altyapı, yeşil alan ve çevre konularında kent yönetimlerinden beklentileri arttırmaktadır. Yerel yönetimlerin beklentiyi karşılayamaması durumunda oluşan yük doğal olarak ulusal hükümete ve dolayısıyla devlet üzerinden halka yansımaktadır. Çarpık kentleşmenin maliyeti halka yansıtıldığında da yoksulluk artmakta ve kentleşme sürecinin refahı getireceği iddiası tartışmalı hale gelmektedir (Keleş, 2010: 28-29).

Nasıl bir kentleşme olmalı sorusu merkezinde yürütülen bu tartışmalarda öne çıkan *planlı kentleşme* kavramı ise bir taraftan gelecek kuşaklara sağlıklı kentler bırakma iddiasında bulunurken (Kahraman Usta, 2021: 2) diğer taraftan bu planlara rant gözetme ve çıkar elde etme saikiyle müdahale edebilir olanlar için fırsat (toplum için tehdit) oluşturmaktadır ki bu zamana kadar yapılan kent planlarının denge, düzen ve istikrar açısından tartışmalı olması bu düşünceyi destekler mahiyettedir.

Kentleşmenin yanlı ve/veya sağlıksız yönetilmesinin rant üretme kabiliyeti olduğu düşünüldüğünde yapılan planların/düzenlemelerin gayrimenkul fiyatlarındaki artışa neden olarak sebepsiz zenginleşmeye olanak sağlaması bir taraftan rantiyeci bir toplumun inşasına neden olurken diğer taraftan siyaset kurumunda yozlaşmayı (rüşvet, irtikap, iltimas, partizanlık...) ve popülist politikalara yönelmeyi tetikleyebilmektedir. Bu durum da gelir ve servet eşitsizliklerinin yanı sıra fırsat eşitsizliklerini de gündeme getirmekte ve sosyoekonomik ve politik yaraların derinleşmesine olanak sağlamaktadır (Taşar, 2006: 238-254; Tekeli, 2011: 101; Kahraman Usta, 2021: 8-9).

Her ne kadar makro iktisadi teori ve politikalarda doğrudan ele alınmasa da kurumları belirlemesi ve işleyişi şekillendirmesi bakımından oldukça kritik öneme sahip olan kentler iktisadi kalkınmanın önemli bir çarpanıdır. Sağlıklı yürüten bir kentleşme süreciyle istihdam, gelir, ulaşım, trafik, konut ve sosyal aktiviteler başlıklarında ilerleme kolaylıkla sağlanabilir (Çetin, 2012). Hızlı ve dengesiz yürütülen, kent planlamasının genellik, geniş kapsamlılık, uzun sürelilik, zorunluluk, nesnellik, açıklık ve esneklik ilkelerine (Keleş, 2016; Kahraman Usta, 2021: 7) uygun olmaksızın gerçekleşen kentleşme süreci ise Türkiye’de olduğu gibi yaşam kalitesinde azalma, altyapı yetersizliği, gecekondulaşma, gelir dağılımı eşitsizliği, hırsızlık, kapkaç, gasp, cinsel taciz gibi yapısal sorunları gündeme taşımaktadır (Karasu, 2008: 256). Bu olumsuzlukların üretim kabiliyetinin ve tüketim kapasitesinin büyük kısmını oluşturan kentlerde yaşanması tersine çarpan etkisiyle ülke ekonomisini zora sokabilmektedir.

Çalışma kapsamında Türkiye’de kentleşme ile kamu gelir-giderleri arasındaki nedensel ilişki zaman serileri yöntemiyle incelenmekte ve bu yolla gerçekleşmekte olan kentleşme sürecinin zaman içindeki gelişimi, bütçe açısından sağlıklı olup olmadığı, maliye açısından kentleşmenin fırsat mı yoksa tehdit olarak mı algılandığı ve sürdürülebilirliği ampirik olarak araştırılmaktadır. Bu doğrultuda takip eden bölümde kullanılan veriler ve yöntemler tanıtılmakta ve bulgular sunulmaktadır. Değerlendirme ve sonuç kısmında ise analiz bulguları literatür çerçevesinde ele alınmakta ve politika önerilerine yer verilmektedir.

2. Literatür Özeti

Ekonomik açıdan sistem dönüşümünün hızla yaşandığı ve kapitalist üretim sürecinin yaygınlaştığı 21. yüzyılın ilk dönemlerinden itibaren ortaya çıkan sosyoekonomik sorunlar klasik öğretinin savunduğu minimal devlet yaklaşımının tartışılmasına ve sosyal devlet arayışının şekillenmesine yol açmıştır. Bu süreçte Keynesyen yaklaşımın da etkisiyle belirginleşen refah devleti yaklaşımı, devlet ve devlete yüklenen anlamlarda ortaya çıkan değişim ve dönüşümler maliye politikalarında önemli açılımları beraberinde getirmiştir. Bu dönemde özellikle kaynakların tam ve etkin kullanımı, istikrar ve gelir dağılımında adaletin sağlanması gereklere öne çıkmıştır. Devlet müdahalelerinin meşru görülmesi, ekonomik açıdan çeşitliliği ve oransal olarak artması bütçe açıklarının yaşanmasına ve dolayısıyla yüksek faiz, enflasyon, işsizlik... gibi makroekonomik istikrarsızlıkların peşi sıra gelmesine neden olmuştur (Dökmen, 2012: 116). Yaşanan bu hızlı gelişim süreci sosyal boyutta kendisine özellikle kentleşmede göstermiştir. Mekânsal, tarihsel ve yapısal dönüşümlerin zemini olan kentler süreç içinde kamu maliyesi açısından önemli bir gelir ve gider kaynağı haline gelmiş, artan nüfusla birlikte şekillenen ve daha komplike hale gelen beklentilerin karşılanması doğrultusunda kentlerin planlanması ve kentleşme sürecinin yönetilmesi -daha iyiye doğru- arayışı (Özel, 2005: 142) ve herkesin barış içinde yaşayarak üreteceği, tüketiceği ve kendisini gerçekleştireceği çevreye duyarlı bir şekilde insan-çevre dengesini gözeterek şekilde sürdürülebilir olması gündemde kendisine yer bulmaya başlamıştır (Gökmen vd. 2023: 470).

Sağlıksız/plansız bir şekilde işletilmiş olan kentleşme süreci olması durumunda oluşan sosyoekonomik maliyetin doğrudan ve/veya dolaylı olarak kamu tarafından karşılanacak olması kentleşmenin kamu maliyesine olan etkilerini gündeme getirmektedir. Nüfus dinamikleri ve kentleşmeyle birlikte kamusal mal ve hizmetlere olan talebin çeşitlenmesi ve artması kamu kesiminin ekonomideki nispi payının artmasına paralel olarak genel bütçe

gelirlerini ve giderlerini etkilemektedir. Bütçede açık verilmesi durumunda dengenin sağlanabilmesi ve korunabilmesi için kamu gelirlerini arttırmak ve/veya kamu giderlerini azaltmak gerekir. Kamu giderlerini azaltmak görece daha zor olduğu için gelirleri artırma çabası öne çıkmakta ve bu doğrultuda kamu finansman araçlarını çeşitlendirmek ve vergiyi tabana yayma stratejisi tercih edilmektedir (Pınar, 1992: 287). Bu durumda vergi toplama maliyetinin daha düşük olması ve vergilemede etkinlik açısından kentleşme bir fırsat olarak öne çıkabilmektedir. Zira, kentleşmeyle birlikte vergiye konu işlemlerin ticari faaliyetlerin yoğunlaşması ve hızlanmasıyla artması, emlak vergisi, kurumlar vergisi ve gelir vergisi kapsamında mükellef sayısının artarak vergi tabanı genişlemesi, arazi ve mülk satışları, kiralamalar yoluyla ve ayrıca su, elektrik, ulaşım gibi kamusal mal ve hizmetler üzerinden kamunun gelir elde etme imkanı oluşmaktadır.

Kentleşme süreci; kamu gelirlerinde olduğu gibi kamu harcamalarında da etkilidir. Klasik ve modern maliye görüşlerine göre kolektif ihtiyaçları karşılamak, ekonomide istikrar sağlamak, iktisadi kalkınmayı gerçekleştirmek ve nihayet servet, gelir dağılımı ve yaşam koşullarını iyileştirmek için kamu harcamalarının artması prensibi kabul edilmektedir. Çünkü, kentleşme sürecinde kamusal mal ve hizmetlere yönelik beklentiler çeşitlenmekte ve artmaktadır. Kentleşmeyle birlikte çevre, atık yönetimi, yollar, köprüler, su ve kanalizasyon sistemleri, eğitim, sağlık ve güvenlik gibi kamusal hizmetlere yönelik cari, yatırım ve transfer harcamaları artmaktadır.

Kentleşme; her ne kadar sosyal, ekonomik ve politik işleyişin merkezinde yer alan bir kavram olsa da ilgili literatürde kentleşmenin merkeze alındığı uygulamalı çalışmalar oldukça nadirdir ve bunlarda da genel olarak kentleşmenin maliyeti ve kentleşme ve ekonomik büyüme/kalkınma arasındaki ilişkiler incelenmektedir. Dünya Bankası (1980) yılında J. F. Linn öncülüğünde hazırlanan “Kentleşmenin Maliyeti (The Cost Of Urbanization)” başlıklı raporu, kentlerdeki kamu hizmetlerinin belirleyicileri olarak sanayinin, ticaretin ve hane halkının kamu hizmetlerine olan ihtiyaçlarını belirtmiş, kamu hizmetlerinin maliyeti olarak da su ve kanalizasyon, elektrik, katı atık yönetimi, ulaşım, eğitim ve sağlık hizmetleri ve diğer alanları sunmuştur. Raporda gelişmekte olan ülkelerde kentlerin kırsala kıyasla daha verimli olabildiği, hatta büyük şehirlerin küçüklerine kıyasla daha verimli olabildiğini belirten Mera’nın (1973) çalışması eleştirerek kentleşme ile ekonomik büyüme ilişkisinin net olmadığı, ilişki türünün kentin yapısı, konumu, kaynak kullanımı ve gelişme hızına göre değişebileceği ve optimum kent büyüklüğünün kritik olduğu ancak bunun kentlere göre değişebileceği ifade edilmektedir.

Kentleşme ve ekonomik büyüme ilişkisinin barındırdığı bu bulanıklık uluslararası araştırmaları uyarmıştır. Momaw ve Shatter (1996) 90 ülkeyi kapsayan panel veri çalışmalarında ekonomik büyümenin kentleşme üzerinde pozitif etkide bulunduğunu, Bertinelli ve Strobl (2003) ise 39 ülke üzerinde yaptıkları çalışmada gelişmekte olan ülkelerde kentleşmenin ekonomik büyümeyi negatif etkilediğini belirtmişlerdir. Bala (2009) yılında yaptığı çalışmasında kentleşmenin AB ülkelerinde ekonomik büyümeyi olumlu etkilerken Asya ve Latin Amerika ülkelerinde bu ilişkinin teyit edilemediğini belirterek, değişkenler arasındaki ilişkinin ülkelerin kentleşme dokusuna, gelişmişlik düzeylerine ve ekonomik faaliyetlerine göre değişebildiğini ifade etmiştir. Farahmand vd. (2010), Avrupa Birliği ülkeleri üzerinde yaptıkları araştırmada, kentleşmenin ekonomik maliyetlere yol açarak ekonomik büyümeyi olumsuz etkilediğini, Shabu (2010) ise gelişmekte olan 10 ülkede kentleşme ile ekonomik büyüme arasında zayıf ilişkiler olduğunu tespit etmiştir. Castells ve Royuela (2013), Bala'ya (2009) paralel olarak ilişkinin coğrafi bölgeye göre değişebileceğini vurgulamışlar ve Asya'da uzun dönemde pozitif, Afrika'da ise negatif bir ilişki olduğunu göstermişlerdir. Chen vd. (2014) ise küresel ölçekte 226 ülkeyi kapsayan panel veri araştırmalarında kentleşmenin uzun vadede ekonomik büyüme üzerinde olumlu etkide bulunduğunu ancak kısa ve orta vadede etkinin sınırlı olduğunu ortaya koymuşlardır.

Türkiye özelinde kentleşme ve ekonomik büyüme arasındaki ilişkiye dair uygulamalı literatürde Sancar ve Sancar (2017) öne çıkmaktadır. Avrupa Birliği'nin 13 ülkesi ve Türkiye için kentleşme ve ekonomik büyüme arasındaki ilişkiyi panel eş bütünleşme ve panel nedensellik testleriyle sınıadıkları araştırmada kişi başına GSYH'den kentsel nüfus yoğunluğu ve genel istihdam oranına doğru tek yönlü nedensellik ilişkisi tespit edilmiştir. Sancar ve Sancar'ın (2017) aksine Bayraktutan ve Alancioğlu (2019) ise sanayileşme sürecinin kentleşmeyi hızlandırdığı ve gelişmiş ülkelerin kentleştiklerini ve sonrasında kişi başına daha yüksek GSYH'ye sahip olduklarının gözlemlendiğini vurgulayarak başladıkları çalışmalarında iktisadi faaliyet kapasitesinin nüfusun kır-kent dağılımı ile ilişkili olduğunu belirterek BRICS ülkeleri özelinde kentleşmeden ekonomik büyümeye doğru tek yönlü nedensellik ilişkisinin varlığı bulmuşlardır.

Kentleşme ve ekonomik büyüme arasındaki ilişkileri inceleyen çalışmalara rastlanılmasına rağmen kentleşme ile kamu gelir ve giderleriyle olan ilişkiyi ele alan çalışmalar da oldukça azdır ve var olan çalışmalarında özellikle son dönemde hızla kentleşen Çin'e yoğunlaştıkları görülmektedir. Davis ve Henderson (2003) demokratikleşme adımları, altyapı yatırımları ve mali açıdan ademi merkezîyetçilik gibi adımların kentleşmeyi kolaylaştırdığını

ifade ederlerken Jetter ve Parmeter (2013) 175 ülkeyi kapsayan çalışmalarında kentleşmenin kamu harcamaları üzerinde pozitif etkide bulunduğunu, kentli vatandaş sayısındaki %1’lik artışın kamu harcamalarında %0,2’lik artışa neden olduğu sonucuna ulaşmışlar ve kentleşme arttıkça kamusal malların sunumunun giderek daha önemli hale geleceğini vurgulamışlardır.

Wan (2012), Çin’in kalkınmasında patikayı kentlerin belirleyeceğini ve maliye politikalarının sağlıklı bir kentleşme açısından oldukça önemli olduğunu ifade ederek başladığı çalışmasında Jiangxi eyaletindeki kentleşme ile maliye politikası arasında uzun dönemde eş bütünleşik ilişki olduğunu ortaya koymuş ve kamu harcamalarının kentleşme üzerindeki etkisinin mali gelirlerden daha iyi olduğunu tespit etmiştir. Biao (2012) Çin’de kentleşme ve kentsel kamu harcamalarının uzun dönemde eşbütünleşik hareket ettiğini ve kentleşmenin kentsel kamu harcamalarının nedeni olduğunu bulmuştur. Chuan-gu (2014) ise Çin’de 31 kent için yaptığı çalışmasında kamusal malların arzını arttıran kamu harcamalarının kentleşme sürecini teşvik edeceğini ancak kişi başına mali harcamaların kentleşmeyi mutlaka arttırmayacağını, bununla birlikte ekonomik büyüme ve istihdamın kentleşme sürecine olumlu ve güçlü etkide bulunduğunu belirtmiştir. Shao vd. (2022) ise Çin’de kentleşmenin sağlık harcamaları üzerindeki etkisini inceledikleri çalışmalarında özellikle yaşlı nüfusun yoğunlaştığı bölgelerde kentleşme ile sağlık harcamaları arasındaki ilişkinin pozitif olduğunu bulmuşlardır.

Kentleşme ve kamu gelir-giderleri arasındaki ilişkiye dair literatür değişkenler arasında ilişki olduğunu işaret ederken bu ilişkinin mahiyeti ve yönü hakkında detaylı ve güçlü bilgi sunmakta yetersiz kalmaktadır. Özellikle ülkelerin, bölgelerin ve kentlerin kendi dokusunun belirleyici olması değişkenler arasındaki ilişkinin belli bir bölge ve şehir için özel olarak yapılması gerektiğini ortaya koymaktadır.

3. Veri, Metodoloji ve Ampirik Bulgular

Kentleşme ile genel bütçe gelirleri ve giderleri arasındaki ilişkinin araştırıldığı bu çalışmada kentleşme eğilimindeki değişimler Dünya Bankası veri tabanından, genel bütçe gelir ve giderlerindeki yüzde değişimler ise TÜİK veri tabanından alınarak hesaplanmıştır.

Tablo 1: Değişkenler, Açıklamalar ve Veri Kaynağı

KENTH	Kentleşme Hızı (Oranı Değişimi) %	Dünya Bankası
GELİR	Genel Bütçe Gelirleri Değişimi %	Türkiye İstatistik Kurumu
GİDER	Genel Bütçe Giderleri Değişimi %	Türkiye İstatistik Kurumu

1961-2022 yıllarını kapsayan 62 gözlemden oluşan yıllık değişkenlere ait tanımlayıcı istatistiklere göre serilerin olasılık değeri anlamlıdır. Çarpıklık katsayısına göre serilerin asimetrisi pozitif ve basıklık katsayısına göre KENTH normale göre sivri iken GİDER ve GELİR normale göre basıktır.

Tablo 2: Tanımlayıcı İstatistikler

	Ort.	Medyan	En çok	En az	Çarpıklık	Basıklık	Olasılık	Gözlem
KENTH	1.427	0.966	3.847	0.588	1.295	3.847	0.000	62
GELİR	40.939	30.852	113.296	-17.074	0.627	2.364	0.078	62
GİDER	41.146	28.731	129.713	-19.486	0.689	2.613	0.071	62

Değişkenlerin şoklar karşısındaki karakteristiğinin anlaşılması için Augmented Dickey-Fuller (1979-1981) ve Phillips-Perron (1988) birim kök testleri uygulanmıştır. Tablo 3'te sunulduğu üzere serilerin %5 anlam düzeyinde I(1) fark durağandır ve şokların kalıcı etkileri söz konusudur. %10 anlam düzeyinde bakıldığında ise GELİR ve GİDER serilerinin durağan olduğu görülmektedir.

Tablo 3: KENTH, GELİR ve GİDER Serileri İçin ADF ve PP Birim Kök Test Sonuçları

	Sabit		Sabit & Trend		Sabit		Sabit & Trend			
	t-ist.	Prob.	t-ist.	Prob.	t-ist.	Prob.	t-ist.	Prob.		
Augmented Dickey- Fuller(ADF)	KENTH	-2.273	0.184	-3.092	0.118	d(KENTH)	-5.354	0.000***	-5.319	0.000
	GELİR	-2.763	0.070*	-2.723	0.231	d(GELİR)	-11.958	0.000***	-11.856	0.000
	GİDER	-2.764	0.069*	-2.724	0.231	d(GİDER)	-11.512	0.000***	-11.413	0.000
Phillips - Perron (PP)	KENTH	-1.857	0.350	-2.477	0.338	d(KENTH)	-5.400	0.000***	-5.366	0.000
	GELİR	-2.544	0.110	-2.508	0.324	d(GELİR)	-12.246	0.000***	-12.158	0.000
	GİDER	-2.520	0.116	-2.522	0.317	d(GİDER)	-11.471	0.000***	-11.588	0.000

***, ** ve * sırasıyla %1, %5 ve %10 anlam düzeyini ifade eder.
*MacKinnon (1996) one-sided p-values.

1961-2022 gibi uzun bir dönemi kapsamı ve bu süreçte Türkiye'nin bir çok aşamadan geçtiği düşünüldüğünde ve grafikler incelendiğinde serilerde yapısal kırılmaların olabileceği ve bu yapısal kırılmaların durağanlık sonucunu etkileyebileceği noktasından hareketle Lee-Strazicich (LM) (2003-2004) yapısal kırılmalı birim kök yapılmıştır. Model AA ve Model

CC olmak üzere iki sonuç veren testin sonuçları aşağıdaki Tablo 4’te yer almaktadır. Düzeyde kırılmaları inceleyen Model AA’ya göre KENTH ve GELİR serileri %10 anlam düzeyinde durağandırlar. Serilerin düzey ve trenddeki şoklar karşısındaki tepkilerini inceleyen Model CC’ye ait sonuçlar ise KENTH serisinin %1 anlam düzeyinde GİDER serisinin ise %10 anlam düzeyinde durağan olduğunu göstermektedir.

Tablo 4: KENTH, GELİR ve GİDER Serileri için LM Birim Kök Testi Sonuçları

	Model AA		Model CC				
	Kritik Değer	Kırılma Tarihi	Kritik Değer	1%	5%	10%	Kırılma Tarihi
KENTH	-3.905*	1986 -1988	-10.276***	-6.932	-6.175	-5.825	1979- 1994
GELİR	-3.307*	1976 -1989	-5.572	-6.932	-6.175	-5.825	1994 -2012
GİDER	-3.275	1976 -1991	-6.009*	-6.978	-6.288	-5.998	1993- 2009

Model AA için %1, %5 ve %10 Kritik Değerleri sırasıyla: -4.088; -3.580 ve -3.323’tir. Eviews-13 kullanılarak elde edilmiştir.

LM yapısal kırılmalı birim kök testinde Model CC’de sunulan sonuçlar daha kapsamlı kabul edilmektedir. Burada elde edilen yapısal kırılma tarihleri kentleşme hızı (KENTH) için 1979 ve 1994 yıllarıdır. GELİR ve GİDER serilerindeki yapısal kırılma tarihleri ise sırasıyla 1994-2012 ve 1993-2009’dur. Analize dahil edilen serilerin gelişimi ve yapısal kırılma tarihleri Grafik 2’de yer almaktadır.

Grafik 2: Türkiye’de Kentleşme, Genel Bütçe Gelirleri ve Giderlerinin Gelişimi ve Yapısal Kırılmalar

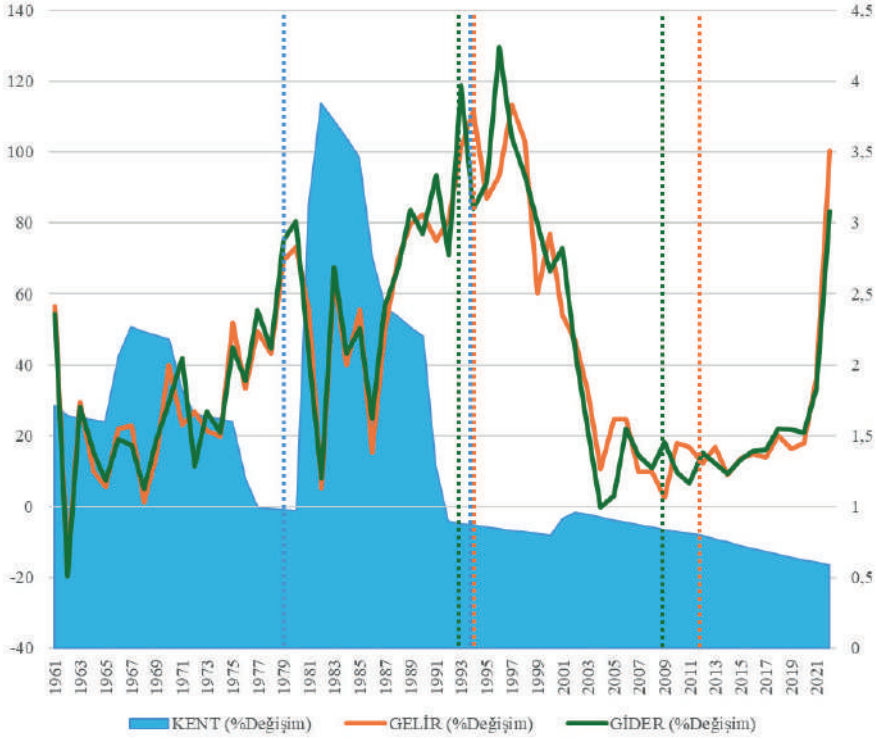

Tablo 3 ve Tablo 4’te sunulduğu üzere uygulanan ADF, PP ve LM birim kök testleri serilerin durağanlığı konusunda farklılaşmaktadır. Bu durum yaşanan şokların kalıcılığının tartışmalı olduğunu ortaya koyarken uygulanacak olan sonraki testlere kısıt oluşturmaktadır.

Granger’in (1969) geliştirdiği nedensellik testi ön koşul olarak değişkenlerin aynı mertebeden durağan olması şartını barındırırken Toda ve Yamamoto (1995) Granger testini farklı merteben durağanlığa sahip olan değişkenler arasındaki nedensellik ilişkisini sorgulayabilmek üzere VAR($k+d_{\max}$) yöntemiyle geliştirmişlerdir. Hacker ve Hatemi-J (2006) ise bu yöntemi Efron (1979)’un geliştirdiği bootstrap yöntemiyle güçlendirmişler ve MWALD istatistiği merkezinde kurgulamışlardır. Balcılar vd. (2010) ise Granger, Toda-Yamamoto ve Hacker-Hatemi-J tarafından geliştirilen yaklaşımın serilerin bütününe odaklandığı halbuki nedensellik ilişkilerinin zaman içinde farklılaşabileceği noktasından hareketle zamanla değişen (rolling window) bootstrap nedensellik testini geliştirmişlerdir. Bu yöntemle göre serilerde gözlem aralığı tayin edilmekte ve bu aralık kaydırılarak her dönem için nedensellik ilişkileri tespit edilmektedir.

Tablo 5: Toda-Yamamoto ve Hacker-Hatemi J Bootstrap Nedensellik Testi Sonuçları

İlişki	Toda – Yamamoto Nedensellik Olasılık Değeri (P-val.)	Toda-Yamamoto Nedensellik İlişkisi	MWALD Test İstatistik Değeri	Bootstrap Kritik Değerleri			Hacker-Hatemi J Bootstrap Nedensellik
				1%	5%	10%	
KENTH→GELİR	0.015***	VAR	5.893	7.674	4.251***	2.818	VAR
KENTH→GİDER	0.066**	VAR	3.375	7.410	4.104	2.802**	VAR
GELİR→KENTH	0.928	YOK	0.008	7.924	4.209	2.841	YOK
GİDER→KENTH	0.743	YOK	0.108	8.293	4.224	2.793	YOK

☑ VAR modelinde gecikme uzunluğu Akaike kriterine göre seçilmiş ve otokorelasyon ve AR kökleri kontrol edilmiştir.

☑ ***, **, * işaretleri sırasıyla %1, %5 ve %10 anlam düzeyinde nedensellik ilişkisinin olduğunu ifade etmektedir.

☑ Sonuçlara Eviews 13 ve Gauss 15 programlarıyla ulaşılmıştır.

Toda-Yamamoto (1995) ve Hacker-Hatemi J (2006) yöntemleriyle seriler arasındaki nedensellik ilişkileri sorgulandığında KENTH’ten GELİR ve GİDER serilerine doğru nedensellik ilişkisinin iki testte de %5 ve %10 anlam düzeyinde geçerli olduğu, GELİR ve GİDER’den KENTH’ye doğru anlamlı bir nedensellik ilişkisinin olmadığı tespit edilmiştir. Bununla birlikte bu sonuçların serilerin tamamını kapsayarak elde edildiği ve süreç içindeki dinamiklerin göz ardı edildiği bilinmektedir. Bu noktada nedensellik ilişkilerindeki dinamikleri sunan Balçılar vd. (2010) testi öne çıkmaktadır.

Grafik 3’te KENTH ile GELİR ve GİDER serileri arasındaki nedensellik ilişkilerinin zaman içindeki gelişimi sunulmaktadır.

Grafik 3: Kentleşme Hızından Genel Bütçe Gelir ve Giderlerine Doğru Nedensellik İlişkisinin Seyri

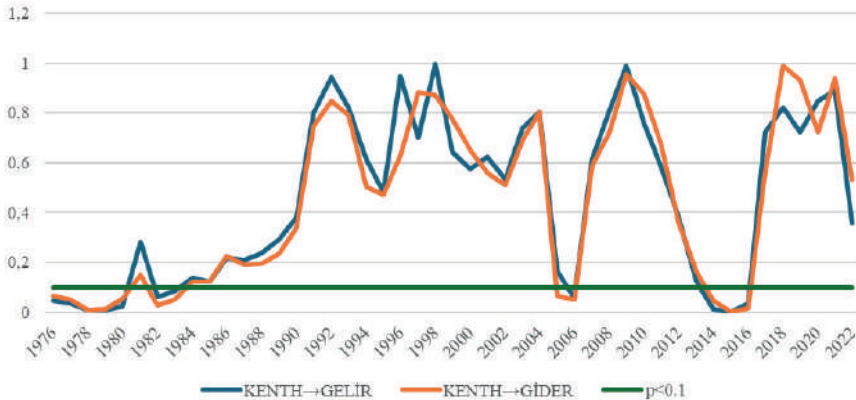

Nedensellik ilişkilerine dair olasılık değerlerinden türetilen serilerin %10 anlam düzeyini işaret eden yatay eğrinin altına indikleri dönemlerde nedensellik ilişkileri anlamlıdır. Buradan hareketle KENTH serisinden GELİR'e doğru ilişkiler 1976-1984, 2005-2006, 2013-2016 dönemlerinde anlamlı nedensellik ilişkisi söz konusudur. GİDER'e doğru ilişkiler ise sadece 1981 yılında istisna göstermekte, diğer yıllarda GELİR serisi ile benzer hareket etmektedir.

Grafik 4'te GELİR ile KENTH ve GİDER ile KENTH serileri arasındaki nedensellik ilişkilerinin zaman içindeki gelişimi sunulmaktadır.

Grafik 4: Genel Bütçe Gelir ve Giderlerinden Kentleşme Hızına Doğru Nedensellik İlişkisinin Seyri

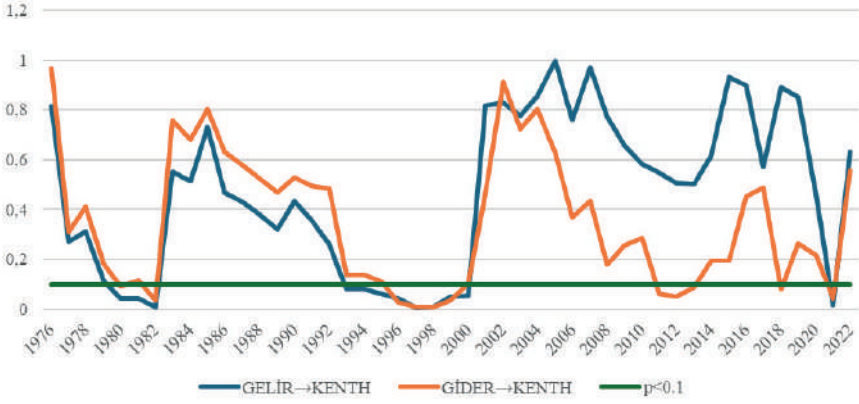

GELİR → KENTH ilişkisine bakıldığında 1979-1982, 1993-2000 ve 2021 yıllarında %10 anlam düzeyinde nedensellik ilişkisinin sağlandığı tespit edilmiştir. GİDER → KENTH ilişkisi ise 1980-1982, 1995-2000, 2011-2013, 2018 ve 2021 yıllarında anlamlı nedensellik ilişkisi söz konusudur.

Toda-Yamamoto (1995) ve Hacker-Hatemi J (2006) testlerinde nedensellik ilişkisi sadece KENTH → GELİR ve KENTH → GİDER için tespit edilmiş olmasına rağmen nedensellik ilişkilerinin zamanla değişebildiğini ifade eden Balcılar vd. (2010) testi belli dönemlerde GELİR → KENTH ve GİDER → KENTH ilişkilerinde anlamlı nedensellik ilişkilerinin sağlandığı dönemler olduğunu ortaya koymaktadır. Ayrıca Balcılar vd. (2010) testinin sunduğu sonuçlara dair grafikler birlikte ele alındığında anlamlı nedensellik ilişkilerinin sağlandığı dönemlerin birbirlerini takip etmeleri dikkat çekmektedir.

4. Değerlendirme ve Sonuç

Kentler, geleneksel toplumdaki modern ve post-modern topluma geçişin zemini olarak birlikte yaşama biçimine dair değerlerin ve kültür kalıplarının esnediği, değiştiği ve dönüştüğü zeminlerdir. Tarımdan sanayiye, sanayiden de bilgi toplumuna geçişi kapsayan bu süreç, bilişim ve iletişim teknolojilerinde yaşanan gelişmeler ve küreselleşme eğilimindeki artışla birlikte yapısal dönüşümleri beraberinde getirmiş ve “kent mekanları” önemli bir çarpan olarak öne çıkmıştır (Kaypak, 2013: 81). Planlı ve düzenli bir şekilde işletilen kentleşme hemen her alanda olumlu katkı sağlarken çarpık ve düzensiz gerçekleşen kentleşme verimsizliğe ve atalete doğrudan ve dolaylı olarak yönlendirmekte ve toplumları potansiyellerinden uzaklaştırmaktadır.

Kentleşme süreci gelişmiş ve gelişmekte olan ülkelerde farklı dinamikler izlemiş olsa da büyük ölçüde devam etmektedir. Türkiye’de 1927’de gerçekleştirilen ilk nüfus sayımında nüfusun 13.648.270 olduğu ve bu nüfusun %75,78’inin köylerde yaşadığı, %24,22’sinin ise şehirlerde yaşadığı tespit edilmiştir (Sağlam, 2016: 259). 2023 itibarıyla bakıldığında ise durumun tam tersine döndüğü ve nüfusunun %77’sinin kentlerde yaşayan bir topluma dönüştüğü görülmektedir. Özellikle 1980 sonrası siyasi yozlaşmalar ve rant gözleme davranışı nedeniyle hızlanan kentleşme ve çarpık kentleşmeye evrilen süreç bugünün Türkiye’sinin potansiyelini bir türlü yakalayamamasında önemli bir belirleyici olarak kabul edilebilmektedir. Şehirlerdeki suç oranlarından işsizliğe, intiharlardan boşanmalara kadar hemen her alanda gerçekleşen çarpık kentleşme sürecinin etkisi görülebilmektedir.

Türkiye’nin kentleşme sürecinde kamu maliyesi arasındaki ilişkiyi araştırmak üzere yapılan bu çalışmada kentleşme ve genel bütçe gelir ve giderleri değişkenleri arasındaki ilişki analiz edilmiştir. Bu doğrultuda 1961-2022 yıllarını kapsayan serilere ilk olarak süreç içinde yaşanan şokların kalıcılığı ADF, PP ve LM birim kök testleriyle incelenmiş ve serilerdeki yapısal kırılma tarihleri tespit edilmiştir. Geleneksel birim kök testleri olan Phillips-Perron testine göre seriler durağandır, şok sonrası eski normallerine dönmektedir. Geliştirilmiş Dickey-Fuller birim kök testi ise genel bütçe gelirleri (GELİR) ve giderlerinin (GİDER) birim kök içermekte, şok sonrası eski normale dönememektirler. Bu bulgular ve gözlem sürecinde Türkiye’nin yaşadığı majör gelişmeler düşünülerek yapısal kırılmaları içsel olarak tespit eden birim kök testi olan Lee-Strazicich (LM) testi yapılmıştır. LM testi ise kentleşme hızı (KENTH) ve genel bütçe giderleri (GİDER) serilerinin durağan olduğunu ve yapısal kırılma sonrası kendi normaline geri dönebildiğini ancak genel bütçe gelirleri (GELİR) için bu durumun geçerli olmadığını ortaya koymuştur.

LM testinin sunduğu yapısal kırılma tarihleri serilerin doğasının anlaşılması ve yaşanan değişimlerin türü açısından önemlidir. KENTH serisi için tespit edilen yapısal kırılma tarihleri 1979 ve 1994 yıllarıdır. 1979 yılı, 1970lerin ikinci yarısından itibaren -Kıbrıs Barış Harekatı sonrasında yaşanan ambargoya rağmen- Türkiye’de Prof. Dr. Necmettin Erbakan öncülüğünde girilen Ağır Sanayi Hamlesi kapsamında temeli atılan fabrikaların bir kısmının açılmasının tetiklediği kentleşme eğilimlerinin hızlandığı, yaşanan siyasal istikrarsızlıklar sonucu siyasi istikrarsızlıkların ve enflasyonun hızla tırmandığı bir yıldır. Nitekim hemen devamında 24 Ocak 1980 Kararları alarak ekonomide dışa açık büyüme stratejisini benimsenmiş ve çok geçmeden 12 Eylül 1980 askeri darbesi yaşanmıştır. Grafik 2’de kolaylıkla fark edileceği üzere 1980-1994 arası dönemde Türkiye’de bir taraftan ekonomik dönüşümün diğer taraftan da terör olaylarının etkisiyle hızlı göçler yaşanmış ve kentleşme süreci olağan seyrinin oldukça dışında bir seyir izlemiştir

LM testi sonuçlarına göre GELİR ve GİDER serilerindeki yapısal kırılma tarihleri ise sırasıyla 1994-2012 ve 1993-2009 yıllarıdır. 1993 ve 1994 yılları Türkiye’de Cumhurbaşkanımız Turgut Özal’ın vefatı, terör olaylarının artması, yerel seçimler, işsizlik, ekonomik kriz... dönemlerinin yaşandığı sosyoekonomik ve politik açıdan oldukça karışık yıllardır ve yüksek enflasyonun yaşandığı bu çalkantılı dönemde kamu gelir ve giderlerinde oran olarak belirgin artışlar yaşanmıştır. 2009 ve 2012 yılları ise Küresel Ekonomik Krizin ve Avrupa Borç Krizlerinin yaşandığı dönemlerdir ki Türkiye ekonomisini derinden etkileyen bu krizlerle başa çıkmak için genişletici maliye politikaları yoğun bir şekilde uygulanmıştır.

Birim kök testleri sonrasında çalışma kapsamında ele alınan seriler arasındaki nedensel ilişki Toda-Yamamoto (1995), Hacker-Hatemi J (2006) ve Balcılar vd. (2010) nedensellik testleriyle incelenmiştir. Toda-Yamamoto (1995) ve Hacker-Hatemi J (2006) testleri kentleşme oranındaki değişimlerden genel bütçe gelirlerindeki değişime (KENTH→GELİR) ve giderlerindeki değişime (KENTH→GİDER) doğru sırasıyla %5 ve %10 anlam düzeyinde nedensellik ilişkisinin olduğunu tespit etmiştir. İlgili literatüre paralel olan bu bulgular; Türkiye’de yaşanan kentleşme sürecinin maliye açısından belirleyici olduğunu, kentleşmeyle birlikte özellikle genel bütçe gelirlerinde anlamlı değişimlerin uyarıldığını ve kentleşme hızının vergi tabanını genişletmesi, vergi potansiyelini ve vergi uyumunu arttırması bakımından mali açıdan fırsat olarak değerlendirildiğini ortaya koymaktadır. Bulgular ayrıca kentleşme sürecinin getirdiği sosyoekonomik ve politik fırsatlar/tehditler doğrultusunda yatırım, cari ve transfer harcamalarını da

arttırdığını işaret etmektedir. Ancak bu bulgular ışığında hangi nedensel ilişkinin daha önce/sonra olduğu tespit edilememektedir.

Bu eksikliği gidermek üzere yapılan Balcılar vd. (2010) testine göre ise bütün değişkenler arasında nedensellik ilişkisinin -zaman içinde değişmekle birlikte- geçerli ve birbirlerini takip eder mahiyette olduğu görülmektedir. Örneğin KENTH→GELİR ve KENTH→GİDER ilişkisi 1976-1980 döneminde anlamlıdır ve hemen ardından 1980-1982 döneminde GELİR→KENTH ve GİDER→KENTH ilişkileri anlamlı hale gelmektedir. Benzer şekilde 1993-2000 döneminde anlamlı olan GELİR→KENTH ve GİDER→KENTH nedensel ilişkilerini 2005-2006 yıllarında gelen KENTH→GELİR ve KENTH→GİDER ilişkileri takip etmektedir. 2011-2013 yıllarında anlamlı nedensel ilişkide olan GİDER→KENTH ilişkisini 2013-2016 yıllarında anlamlı ilişkide olan KENTH→GELİR ve KENTH→GİDER ilişkileri takip etmektedir. Bu bulgular seriler arasındaki ilişkinin dinamik ve ardışık özellik gösterdiğini ancak sıralamaların değişebildiğini göstermektedir.

Gözlem süreci içinde Türkiye; kent-kır bağımlılığının ve hareketliliğinin yüksek, kayıt dışı ekonominin yaygın, gelir, emlak ve kurumlar vergi gelirlerinin potansiyelden uzak (uyumsuz) ve maliye ve para politikalarının istikrarsız olması nedeniyle kentleşme ve genel bütçe gelir ve giderleri ilişkisinin dinamik olmakla birlikte bulanık özellikler gösterdiği düşünülebilir. Bu bulanıklığın; temelde sanayi, turizm ve terör kaynaklı olarak gerçekleşen kentleşme eğiliminin kırsalın itici gücü, kentleri cazibesini, hızlı nüfus artışı ve tarımda makineleşme gibi faktörlerin yanı sıra özellikle yerel ve ulusal ölçekte kentsel rantın etkisiyle şekillendiği görüşü güçlenmektedir. Türkiye’de gelir ve servet dağılımındaki eşitsizlik, kentsel rantın yozlaştırıcı bir işlev görmesi ve sebepsiz zenginleşmeye yol açması konuları yıllardır tartışılmaktadır. Bu tartışmalar, 6 Şubat 2023’te Kahramanmaraş merkezli depremlerden sonra daha da yoğunlaşmıştır. Bu depremler sonucunda elli binden fazla vatandaşımız hayatını kaybetmiştir. Kentsel rantı ön planda tutma davranışı nedeniyle gerekli saha çalışmaları ve etütlerin yapılmaması, imar afları, imar planlarının yap-boz tahtasına çevrilmesi ve denetimlerin yetersizliği çarpık kentleşmeye yol açmış ve bu durumun sosyal, ekonomik ve politik anlamda orta-uzun vadeli sonuçları, planlı kentleşmenin ne kadar hayati bir öneme sahip olduğunu göstermiştir.

Sosyal, ekonomik ve politik gelişmelerin işlediği zemin olarak kentleşme, ekonominin üretim, tüketim ve paylaşım mekanizmalarını doğrudan ve dolaylı etmeni olan kamu gelir-giderleriyle ilişkilidir. İlgili literatürde de işaret edilen kentleşme ile ekonomik büyüme ve kalkınma ilişkisi bu çalışmada da dolaylı olarak desteklenmektedir. Elde edilen bulgular ışığında

sonuç olarak Türkiye’de kentleşme sürecinin özellikle bazı dönemlerde genel bütçe gelir ve giderlerini etkilediği ve yine bazı dönemlerde de bunlardan etkilendiğini göstermektedir. Bu doğrultuda kentleşmenin vergi tabanını arttırıcı fonksiyonu nedeniyle bir fırsat olarak görüldüğü dönemler olmakla birlikte kamu harcamalarının kentleşmeyi etkilediği dönemlerin de olduğu dolayısıyla kentleşmeye dair politikaların mali açıdan dikkatle takip edilmesi gerektiği görülmüştür. Bu noktada özellikle bütçeye kısa dönemli gelir sağlamak adına sosyoekonomik ve politik açıdan olumsuz sonuçları orta-uzun dönemde ortaya çıkan imar affı, hazine arazilerinin plansız satışı ve gecekondulaşma gibi kent planlarını bozacak ve istikrarsızlığı arttıracak konularda özel hassasiyet gösterilmesi ve kamu harcamalarında kentleşme sürecinin sağlıklı ilerlemesi amacının öne çıkarılması gerektiği sonuçlarına ulaşılmıştır.

Kaynakça

- Bala, A. P. (2009). Urban concentration and economic growth: Checking for specific regional effects. *CORE Discussion Paper*, 38, 1–43.
- Balcılar, M., Özdemir, Z. A., & Arslantürk, Y. (2010). Economic growth and energy consumption causal nexus viewed through a bootstrap rolling window. *Energy Economics*, 32(6), 1398–1410.
- Bayraktutan, Y., & Alancıoğlu, E. (2019). Kentleşme-büyüme ilişkisi: BRICS-T için bir analiz. *Elektronik Sosyal Bilimler Dergisi*, 18(72), 1841–1848.
- Bertinelli, L., & Strobl, E. (2003). Urbanization, urban concentration and economic growth in developing countries. *Core Discussion Paper*, C76, 1–24.
- Biao, Z. (2012). On the relationship between urbanization and urban public expenditure. *Commercial Research*.
- Castells, D., & Royuela, V. (2013). Malthus living in a slum: Urban concentration, infrastructures and economic growth. *Smart Regions for a Smarter Growth Strategy*, 21(22), 2–22.
- Chen, M., Zhang, H., Liu, W., & Zhang, W. (2014). The global pattern of urbanization and economic growth: Evidence from the last three decades. *PLoS ONE*, 9(8), 3–34.
- Chuan-gu, W. (2014). Public spending and urbanization: A theory and empirical research on the nonlinear mechanisms. *Journal of Zhejiang Wanli University*.
- Çetin, S. (2012). Kalkınmada kentleşme ve konut politikalarının önemi. *Hukuk ve İktisat Araştırmaları Dergisi*, 4(1), 293–304.
- Davis, J., & Henderson, J. (2003). Evidence on the political economy of the urbanization process. *Journal of Urban Economics*, 53, 98–125. [https://doi.org/10.1016/S0094-1190\(02\)00504-1](https://doi.org/10.1016/S0094-1190(02)00504-1)
- Dickey, D. A., & Fuller, W. A. (1979). Distribution of the estimators for autoregressive time series with a unit root. *Journal of the American Statistical Association*, 74, 427–431.
- Dickey, D. A., & Fuller, W. A. (1981). Likelihood ratio statistics for autoregressive time series with a unit root. *Econometrica*, 49, 1057–1072.
- Dökmen, G. (2012). Kamu harcamaları ve kamu gelirleri arasındaki ilişki: Panel nedensellik analizi. 27(2), 115–143.
- Efron, B. (1979). Bootstrap methods: Another look at the jackknife. *Annals of Statistics*, 7(1), 1–26.
- Farahmand, S., Sameti, M., & Sasan, S. S. (2010). Does the development level influence the relationship between economic growth and urban concentration? (Evidences from Mediterranean countries and EU). *Journal of Social and Economic Development*, 12(2), 101–114.

- Gökmen, Ş., Koçak, D., & Atan, M. (2023). Türkiye’de sürdürülebilir kentleşme: Bir yapısal eşitlik modeli uyarlaması. *Kent Akademisi Dergisi*, 16(1), 462–476.
- Granger, C. W. (1969). Investigating causal relations by econometric models and cross-spectral methods. *Econometrica*, 37, 424–438.
- Hacker, R. S., & Hatemi-J, A. (2006). Tests for causality between integrated variables based on asymptotic and bootstrap distributions: Theory and application. *Applied Economics*, 38(13), 1489–1500.
- Işık, Ş. (2006). Türkiye’de kentleşme ve kentleşme modelleri. *Ege Coğrafya Dergisi*, 14, 57–71.
- Jetter, M., & Parmeter, C. (2013). Does urbanization mean bigger governments? *ERN: Other Macroeconomics: National Income & Product Accounts (Topic)*. <https://doi.org/10.1111/sjoe.12256>
- Kahraman Usta, H. (2021). Planlı kentleşme ve rant ilişkisi: Şanlıurfa örneği. *Mustafa Kemal Üniversitesi Sosyal Bilimler Enstitüsü Dergisi*, 18(48), 1–22.
- Karadağ, H. (2020). Planlı alanlar imar yönetmeliği, kentleşme ve erişilebilirlik. *Sosyal Politika Çalışmaları Dergisi*, “Erişilebilirlik” Özel Sayısı, 1, 11–30. <https://doi.org/10.21560/spcd.vi.817936>
- Karasu, M. A. (2008). Türkiye’de kentleşme dinamiklerinin suçta etkisi. *Ankara Üniversitesi Hukuk Fakültesi Dergisi*, 57(4), 255–281.
- Kayan, A. (2017). The reflections of urbanization policies before the planning period. *International Journal of Social Science Research*, 6(2), 158–183.
- Kayan, A., & Mardinli, İ. (2020). Kentleşme-sosyal değişme ve ekonomik gelişme ilişkisinin değerlendirilmesi. *İslahiye İİBF Uluslararası E-Dergi*, 4(4), 256–271.
- Kaypak, Ş. (2013). Modernizmden postmodernizme değişen kentleşme. *Küresel İktisat ve İşletme Çalışmaları Dergisi*, 2(4), 80–95.
- Keleş, R. (1998). *Kentbilim terimleri sözlüğü* (2. baskı). Ankara: İmge Kitabevi.
- Keleş, R. (2010). Türkiye’de kentleşme kime ne kazandırıyor? *idealkent*, 1, 28–31.
- Keleş, R. (2016). *Kentleşme politikası* (15. baskı). Ankara: İmge Kitabevi.
- Lee, J., & Strazicich, M. C. (2003). Minimum lagrange multiplier unit root test with two structural breaks. *The Review of Economics and Statistics*, 85(4), 1082–1089.
- Lee, J., & Strazicich, M. C. (2004). Minimum LM unit root test with one structural break. *Appalachian State University Working Papers*, 04(17), 1–15.
- Linn, J. F. (1980). The Cost Of Urbanization. The World Bank, Development Economics Department, Urban and Regional Economics Division. Urban and Regional Report No. 79-16. <https://documents1.worldbank.org>

org/curated/en/180221468914728701/ pdf/The-costs-of-urbanization.pdf

- Mera, K. (1973). On the urban agglomeration and economic efficiency. *Economic Development and Cultural Change*, 21(2), 309–324.
- Moomaw, R. L., & Shatter, A. M. (1996). Urbanization and economic development: A bias toward large cities? *Journal of Urban Economics*, 40, 13–37.
- Özel, M. (2005). Kentsel gelişme ve kentleşme sürecinde Niğde. *Selçuk Üniversitesi Karaman İktisadi ve İdari Bilimler Dergisi*, 2(5), 120–144.
- Phillips, P. C. B., & Perron, P. (1988). Testing for a unit root in time series regression. *Biometrika*, 75(2), 335–346.
- Pınar, A. (1992). Türkiye’de kamu gelirleri yapısındaki değişimler ve vergi yükü (1980–1990). *Ankara Üniversitesi SBF Dergisi*, 47(03), 287–298. https://doi.org/10.1501/SBFder_0000001606
- Sağlam, S. (2016). 1923–1950 yılları arasında Türkiye’de kent ve kentleşme olgusu. *Sosyoloji Konferansı*, 53, 257–274.
- Sancar, C., & Sancar, C. (2017). The econometrical analysis of the relationship between urbanisation and economic growth (The case of EU countries and Turkey). *Uluslararası İktisadi ve İdari İncelemeler Dergisi*, (19), 1–24. <https://doi.org/10.18092/ulikidince.287053>
- Shabu, T. (2010). The relationship between urbanization and economic development in developing countries. *International Journal of Economic Development Research and Investment*, 1, 30–36.
- Shao, Q., Tao, R., & Luca, M. (2022). The effect of urbanization on health care expenditure: Evidence from China. *Frontiers in Public Health*, 10. <https://doi.org/10.3389/fpubh.2022.850872>
- Taşar, M. O. (2006). Siyasi yozlaşma kavramı ve kamu ekonomisi. *Selçuk Üniversitesi Hukuk Fakültesi Dergisi*, 14(2), 347–368.
- Tekeli, İ. (2011). *Kentsel arsa, altyapı ve kentsel hizmetler*. İlhan Tekeli Toplu Eserler. Tarih Vakfı Yurt Yayınları.
- Toda, H. Y., & Yamamoto, T. (1995). Statistical inference in vector autoregressions with possibly integrated processes. *Journal of Econometrics*, 66(1), 225–250.
- Wan, X. (2018). An empirical analysis of the relationship between urbanization and fiscal policy: Taking Jiangxi Province of China as an example. *Journal of Mathematics Research*, 10, 140. <https://doi.org/10.5539/JMR.V10N2P140>
- Yıldırım, M. (2016). Türkiye’de kentleşme sorunlarının zihni arka planı ve din. *dergiabant (AİBU İlahiyat Fakültesi Dergisi)*, 4(7), 51–75.
- Yılmaz, E., & Çitçi, S. (2011). Kentlerin ortaya çıkışı ve sosyo-politik açıdan Türkiye’de kentleşme dönemleri. *Elektronik Sosyal Bilimler Dergisi*, 10(35), 252–267.

Deneyimsel Pazarlama Süreçleri ve İşletmeler Yönünden Önemi

Ahmet Başalp¹

Özet

Teknolojideki gelişmeler ve müşteri tercihleri son dönemde pazarlama süreçleri üzerinde büyük bir değişime ve dönüşüme neden olmuştur. Müşterilerin deneyimlerinden ve beklentilerinin karşılanması süreçlerinden yola çıkılarak müşterilerin hizmet aldıkları firmalara olan müşteri sadakatlerinin belirlendiği bir dönem yaşanmaktadır.

Pazarlama ve süreçleri devamlı olarak yaşamın içinde olan ve canlı bir süreçtir (İslamoğlu, 2010: 7). Önceki dönemlerde insanoğlu insanoğlunun sınırlı beklenti ve gereksinimleri daha sonra değişen koşullar ve yaşam şartları nedeni ile artmıştır. Bu gereksinimlerini tek başına sağlamasında imkânı kalmamıştır ve sosyo ekonomik bir düzen süreci oluşmuştur (Çağlar ve Kılıç, 2010; 3). Bu süreçlerin ve dönüşümün ardından pazarlam süreçleri karşımıza çıkmaktadır ve günümüze gelen kadarda hızla gelişmiş ve dönüşüme uğramıştır (Çağlar ve Kılıç, 2010: 3; İslamoğlu, 2010: 7). Pazarlamayı sadece ihtiyaç duyulan hizmetlerin veya ürünlerin satılması olarak değerlendirmek mümkün değildir çok geniş bir laan hitap eden süreçlerin tütümünü kapsayan bir faaliyetidir.

Değişen dünya koşulları ile birlikte firmalar pazardaki son derece yoğun rekabet koşulları, değişen ve döşen satış kanallarının var olması, müşterilerin satın alama ve alım kararlarında değişikliklerin oluşması ve müşterilerin odak noktasında olduğu müşterilerin hâkim olduğu bir pazar yapısında mücedelelerini sürdürmektedirler. Bugünün pazarlarında geleneksel pazarlama tekniklerinin ve geleneksel pazar süreçlerinin etkisi azalmakta deneyimlerin etkin olduğu müşteri davranışları ve alım kararlarında bu etkinin baskın olduğu bir Pazar yapısı hâkim olmaktadır. Pazarda satın alma kararlarını veren müşteri konumundaki tüketicilerin deneyimleri çerçevesinde memnuniyetleri doğrultusunda aynı ürün veya firmayı müşterinin yeniden tercih etmesi olanaklı hale gelmektedir.

1 Erciyes Üniversitesi, E-mail: ahmetbasalp@gmail.com,
<https://orcid.org/0000-0003-4539-2813>

1.1.Deneyim Kavramı

Deneyim ekonomisi literatüre girmiş bir terim olup hizmet ekonomisinden daha sonra gelen bir ekonomi olarak adlandırılır (Pine & Gilmore, 1998). Deneyim ekonomisi ile ilgili tanımdan başlayarak deneyimsel pazarlama ile ilgili ilk tanımlarda geleneksel pazarlama ile karşılaştırılmıştır. Deneyimsel pazarlamanın beş modülü üzerinde durulmuştur. Deneyim modülleri a- duyuşsal deneyim b- hissetmeyi içeren duyuşsal deneyim c- duşünsel süreçleri içeren yaratıcı bilişsel deneyim d- hareket süreçlerini içeren fiziksel, davranışsal ve yaşam tarzı deneyimleri e- ilişkişel süreçleri içeren referans gruplarına, kültürel süreçlere ve sosyal kimlik deneyimlerini içeren deneyimlerdir. İfade etmiş olduğumuz deneyimlerin iletişim süreçleri, görsel ila sözlü kimlik, ürünlerin varlıkları, dijital dünya ve elektornik aygıtlar şeklindeki deneyim sağlayıcılar vasıtası ile sahada uygulanacağı ifade edilmektedir. (Schmitt, 1999). Deneyimsel pazarlama süreçleri müşteriler üzerindeki deneyimler ile etkileme süreci şeklinde ifade edilebilir. Deneyimsel pazarlama süreçlerinin alıcılar üzerinde yeni deneyimler ve duyuşlar oluşturacağı bilinmektedir. (Smilansky, 2009). Deneyimsel pazarlama süreçlerinin pazar içerisinde ve pazardan ürün veya hizmet alan müşteriler açısından yeni bir yaklaşım olduğu bilinmekle birlikte geleneksel pazarlama süreçlerine kıyasla daha inovatif ve yarıcılık içermekte olan bir süreç olarak karşımıza çıkmaktadır. Ayrıca bu yaklaşımın önemüzdeki denmede pazarın odak noktasını oluşturacağı ve hızla büyüme göstereceğı açıktır (Siiri & Larimo, 2012).

Deneyim o deneyimi yaşayan ve sürecin içinde var olan bireylerin hissettikleri sübjektif süreçler olarak ifade edilmektedir. Denyimler müşterilerin önceki döenmler başlarında geçen ve yaşadıkları duyuşları, biysel anılarını, bireylerin gelecekle ilişkişli hayallerini, kendi arzularını yaşadıkları deneyim süreci ile ilişkilendirmekte ve süreci bu noktadan yaşamaktadır (Sanders, 2005).

1.2.Müşteri Deneyimi

Deneyim ile ilgili sürece pazarlama süreçleri yönünden bakıldığında satın alma davranışında bulunan bireylerin bu süreçte önelerine gelen çevrelerindeki çeşitli uyarılara verdikleri karşılıkları içeren özel olaylar sürecidir. Pazarlama sürecini yönetenlerin bu nedenle müşterileri için hangi sektör olursa olsun kendine özgü özellikler barındıran özel bir alan oluşturarak bir farklılık oluşturması gerekmektedir. Müşterilerin tüketiciler ile ürün kalitesi, pozitif ürün imzajı bağlamında satın aldıkları ürünün kendilerine sundukları kullanışlı özellikleri ve faydalarının yanında müşterilerin hissiyatlarınaü duyuşlarına dokunan, onları düşünmeye sevk eden, kendilerine dokunan,

müşterinin yaşam biçimi ile kendisine yakın bulduğu, kendilerine deneyim yaşatan süreçleri içeren kampanyalar ve iletişim süreçlerini olması müşteriler tarafından tercih edilmektedir. Böylece yeni bir pazarlama süreci içeren deneysel pazarlama süreçleri ortaya çıkmaktadır (Schmitt, 1999a, 1999b). Deneyim kavramı temelde deneysel pazarlama süreçlerinin temelini oluşturmaktadır. Müşterilerin bu deneyim süreçlerine karşı farkındalıklarını saülamak amacı ile özel programlar modellenerek kendine özgü uyarılar gönderilir. Bu uyarıları algılayan müşteriler kendilerine bu şans veren işletmelere doğru bir yönelim gösterip buradaki yaşamak istedikleri deneyimin peşinden gideceklerdir. Deneyim süreçleride bu şekilde hayata geçmiş olacaktır (Yuan & Wu, 2008).

Deneysel pazarlama süreleri çeşitli temeas alanları ile müşterilere duygusal ve duyu organları ile hissedilebilen bir bağ oluşturan müşteri odaklı bir aktivitedir. Deneysel pazarlama süreçlerinde ana tema müşteriye ürünün satılması ile sınırlı olmayıp bir ürün veya onu betimleyen markasının müşterinin yaşantısı üzerindeki değişim sürecine etkisini göstermektedir (Keller, 2013: 181). Deneysel pazarlamanın müşterilerin demografik yönlere farklılıkları ve müşterilerin yaşam tarzlarından farklılıklarına rağmen onları bir değer sınısı altında bir araya getirebildiği ve bir ortak nokta oluşturabildiğini görmekteyiz (Tsai, 2005: 434). Deneyim sunan ürünlerin deneyim yaşatma etkileri kullanım alanlarına göre farklılar içerebilmektedir, bir müzik setinin oluşturduğu deneyim etkisi ile uzak bir tropikal adadaki tatilin sunduğu deneyimin etkisi birbirlerinden farklılık göstermektedir. Burada ehemmiyetli olan hizmetin ve ürünün sunduğu deneyimin miktarından çok bunların müşteriye nasıl aktetirildiği ve oluşturulan faaliyetler ile müşterinin yaptığı tüketim faaliyetinin nasıl deneysel bir süreç hâline dönüştürüldüğüdür (Chanavat ve Bodet, 2014: 4).

2.1. Deneysel Pazarlama Süreçleri

Müşterilerin yaptığı alım ve tüketim deneyimlerinin deneysel bir süreç haline gelmesi ile birlikte deneysel pazarlamanın farklı bileşenleri ile birlikte kendine özgü özellikleride görünür hale gelmektedir ve bu süreçler dört ana başlıkla ifade edilmektedir (Schmitt, 1999a: 25-30; 1999b: 57-60; 1999c: 12):

A- Temel müşteri deneyimi üzerine odaklanmak şeklindeki süreçte deneysel pazarlamada ana merkez alım yapan müşterilerin kişisel deneyimleridir. Elde edilen deneyim süreçleri karşılıklı etkileşim, katılım süreçleri veya elde edilen yaşanan tecrübeler ile betimlenmektedir. Bu süreçler bireylerin duygularının, hissiyatının yani kalbinden gelen sesin,

düşüncelerinin yani beyninin ürün veya tüketimdeki çeşitli faktörler ile uyarılması neticesinde ortaya çıkmaktadır. Daha üst çerçeveden olaya bakıldığında firmaların ve onları temsil eden markalarının tüketicilerin yaşam şekillerinde müşteri ile ürünü birbiri ile ilişkilendiren, satın alma süreçlerini etkileyen faktörlerdir.

- B- Komple bir süreç deneyim tüketimini değerlendirdiğimizde deneyimsel pazarlamanın pazarlama süreçlerini kurgularken bir evdeki mobilyaların veya müzik sisteminin tek başına değerlendirilmeyip kullanıcıda oluşturduğu keyif ve tatmini hedef aldığını ifade edebiliriz. Yine buna paralel şekilde ürünün satışında kullanılan ambalajın ve paketlemenin ürünün kullanılmasında veya tüketilmesinde öncesinde müşteri deneyimini nasıl artırabileceği noktasına odaklanılmalıdır.
- C- Müşterilerin duygusal ve rasyonel olduğu düşünüldüğünde deneyimsel pazarlama süreçlerinde alımyapan bireylerin kendileri açısından rasyonel olmakla birlikte duyguları ilede kara verdikleri unutulmamalıdır. Tüketiciler duygularının etkisinde kalabilmektedirler, tüketicilerin hisleri, fantezileri onları eylemlendirecek hususlara doğru bir yönelim gösterdikleri bilinmektedir.
- D- Müşterilerin eklentik yöntem ve araçlar kullanmak sureti ile deneyimsel pazarlama süreçleri çok farklı araçlar kullanılarak kurgulanmaktadır. Yani deneyimsel pazarlama süreçleri yegâne ve tek bir metodolojik yöntemle sınırlanmadan etiketli olduğu kabul edilmektedir. Bu kapsamda beyin fırtınaları, derinlemesine görüşmeler yapılması, bireylerin ezgisel ve niteliksel süreçlerle birbiri üzerine eklenen, aradaki iletişimin duygusal süreçlerini belirlemeyi hedefleyen , bireylerin fiziksel değişimlerinden olan göz bebeklerindeki hareketleri takip eden analitik ve niceliksel süreçlerinde uygulanabildiği unutulmamalıdır.

Deneyimsel pazarlama süreçlerinin tatbikinde belirli bir ürün ve hizmetin deneyim ile bir arada müşterinin duygusal bağı oluşuş olarak deneyimin temel bir aracı olması ana motivasyondur. Son derece iyi kurgulanmış olan bir deneyimin müşteriler üzerinde o hizmet veya ürüne karşı kuvvetli bir kanatinin ve görüşünün oluşuşu görülmektedir. Burada oluşuşan görüş ve kanaatin her müşteride oluşturduğu deneyim unutulmaz ve farklılıklar içermektedir ve müşteriye özgü bir süreci meydana getirmektedir. Bu sayede deneyimsel pazarlamada müşterinin tatmininin sağlanamsı yerine duygusal bir bağın var olduğu söylenebilir. (Luo vd., 2011: 2165)

Müşterilerin her zaman rasyonel davrandıklarından bahsetmek mümkün değildir müşteriler bir hizmet veya ürünü işlevinden daha ziyade kendilerinde

oluşturduğu deneyim ve anlam çerçevesinde alım yaptıkları bir gerçektir. Farklı bir söylemle bir ürünü müşteriler kendilerinin yaşantısında oynadığı rol ve ürünün vazifesinden daha ileriye geçerek alım yaptıkları görülmektedir (Solomon, 1999: 15). Deneyimsel pazarlamanın hedefi bir hizmetin veya bir ürünün müşteri tarafından alınması ile meydana gelen faydanın beraberinde, sağladığı hazzın ve deneyimin oluşturduğu hissiyatın varlığı büyük önem taşımaktadır. Metaların, hizmetlerin veya satın alınan ürünlerin bizzat kendileri bir deneyimi içinde barındırmada burada pazarlama süreçleri ile deneyimsel unsuruda kapsayan deneyimsel bir pazarlama süreci oluşturulabilir (Schmitt ve Zarantonello: 2013: 26- 27).

3.1.Müşteri Deneyimi Kavram

Deneyim süreçleri belirli bir metanın veya hizmetin sağladığı kişisel uyarılar olarak ifade edilebilir (Holbrook, 2006:718). Bireylerin tüketim süreçlerinde duygularının ve alım kararındaki amrka konusundaki tercihlerinin bireysel olarak zevk ve ihtiyaçları yönünde büyük bir önem adletmeye başladığı bilinmektedir ve tüketicilerin davranış kalıpları deneyimsel bir süreç ve anlayış yönü ile bakılmaya başlanmıştır (Addis ve Holbrook, 2001:56).



Şekil 1 müşteri deneyimi (Shaw ve Ivens, 2002:23).

Müşteri deneyimi ile ilgili süreç incelendiğinde şekil 1 de görüleceği üzere beş basamaklı bir süreç olarak ifade edilebilmektedir.

a-Birinci aşamada diyagramda tüketim süreçlerinin şekillenmesi süreci söz konusudur ve imaj ile ilgili süreçler, reklam ile ilgili süreçler, bireylerin işletme hakkındaki sözlü ifadeleri ile bireylerin işletme ile ilgili daha önceki süreçlerde yaşadıkları deneyim süreçlerinin etkili olduğu bilinmektedir.

b- İkinci aşama ile birlikte işletmenin yaptığı hizmet satış süreci başlamadan önceki aşamadaki etkileşim süreci söz konusudur.

c-Hizmetin alım sürecindeki süreçtir ve tüketicinin yaşadığı deneyimin en mühim kısmını kapsamaktadır, satın alma kararının verilmesi süreci ile başlamaktadır.

d-Hizmet alımı sonrasında hizmetin kullanılması esnasında tüketici deneyimini kapsayan süreçtir.

e-Hizmet deneyimi müşteri deneyiminin son aşamasını kapsamakta olup tüketici deneyimi sonrasındaki aşamayı kapsamaktadır. Bu aşamda müşterinin yaşadığı deneyim ve beklentileri arasındaki karşılaştırmayı içeren süreçtir. Bu döngü süreç şeklinde devam etmektedir (Shaw ve Ivens, 2002:23.)

Müşteri deneyimi sağlanması süreçlerinde yedi felsefi süreç olduğu söylenebilir; ilk olarak birinci felsefede uzun vadede sağlanabilecek olan rekabette avantaj beklentisinin sağlanabilmesi mükemmel bir müşteri deneyimin varlığı ile mümkün olabilecektir işletmeler bu süreci mümkün kılabilmek için gereklilikleri sağlamalı ve gerekli dönüşümleri yapmalıdır. İkinci felsefe sürecinde mükemmel bir müşteri deneyimi süreci için alıcıların fiziksel olarak ve duygusal olarak sağlanması süreçleri önemlidir. Üçüncü felsefe ise mükemmel bir müşteri deneyimi süreci için daha önceki süreçlerdeki planlar dahilindeki duyguların odak alınması başarıyı getirecektir. Meydana getirilen bu tip duygusal deneyim süreçleri ile pazarda yer alan mücadele içinde olduğu işletmelerden daha değişik bir yapıya sahip olduğunda gösterilmesi mümkün olacaktır. Dördüncü felsefe ile mükemmel bir müşteri deneyimi süreci işletmenin kendi özgün kültürel durumu ile örgütsel yapının çalışanlarının deneyim sürecine olan etkileri ifade edilmeli ve personel için müşterilere yaklaşım ve yetkinlikleri ile ilgili süreçler planlanmalıdır. Beşinci felsefi süreç içinde mükemmel bir müşteri deneyimi sürecinde ana tema müşteriler olacaktır. Burada firmalar dışı dönük çalışmaktan ziyade kendi içine doğru ve kendi müşterilerine odaklı stratejiler geliştirmelidir. Altıncı felsefe sürecinde mükemmel bir müşteri deneyimi mevcut firma maliyetlerini daha aşağı çekmek sureti ile işletmenin sağladığı mali kazancın artırılması

hedeflenmelidir. Yedinci felsefede ise mükemmel bir müşteri deneyimi işletmenin sahip olduğu markasının kendine özgü şekilde betimlenmiş halidir (Show ve Ivens, 2002:10-11).

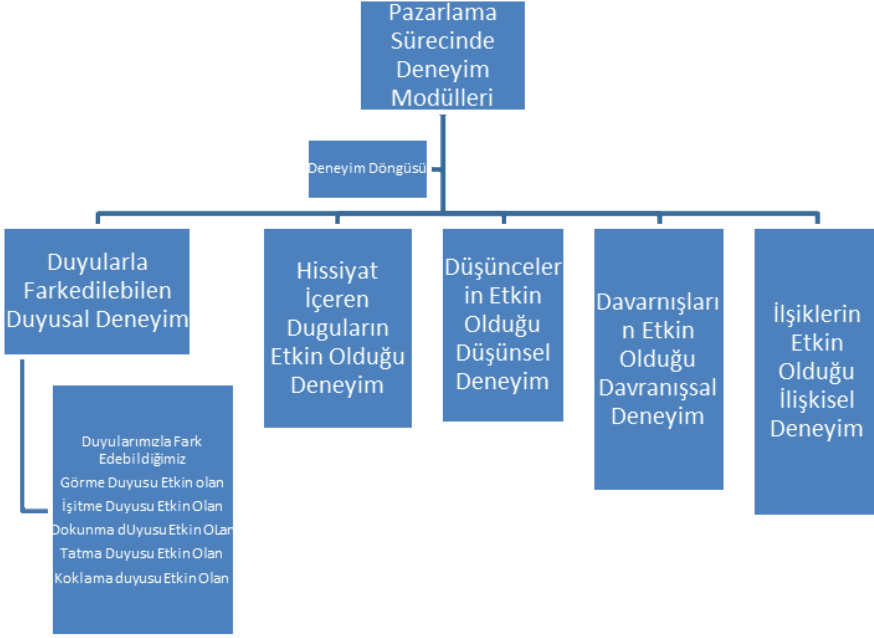

Şekil 2 Deneyimsel davranış modülleri (Schmitt, B. H. ,1999 b:60)

Deneyimsel pazarlama süreçlerinde müşterilerin deneyimleyebileceği beş farklı deneyim süreci söz konusudur. İnsanoğlunun beş farklı duyusuna etki eden deneyim süreci duysal süreçlerdir. Müşterilerin hissiyatına ve alım, tüketim süreçlerindeki ruh hallerine etki eden deneyim süreçleri duygusaldır. Müşterilerin yaratıcılığları sürecine ve bilişsel olan durumlarına etki eden deneyim süreçleri düşünseldir. Müşterilerin davranışlarına ve kişilerin yaşam tarzlarına etki eden deneyim süreçleri davranışsal süreçlerdir. Müşterilerin kültürel olan ve sosyal olarak içerisinde buldukları topluluklara etki eden deneyimler ilişkisel deneyim süreçlerini kapsamaktadır. Müşteriler bu süreçlerin tam olarak bilincinde olmaksızın deneyimlerini yaşamaktadırlar. Müşteriler her bir deneyim sürecini birbirinde ayırt etmeksizin bütün bir duygu süreci şeklinde algılamakta, birbirinden deneyim süreçleri zorlukla ayrı bir şekilde algılanabilmektedir. Kısaca deneyim modülü süreçleri duysal süreç, duygusal süreç, düşünsel süreç, davranışsal süreç, ilişkisel süreç şeklinde ayırt edilmektedir. Duyusal süreç modülü ise müşterilerin beş duyusunu içeren görmesi, işitmesi, dokunması, tatması ve koklaması ile ilgili süreçlerle tarif edilmektedir (Schmitt, B. H. ,1999 b:60).

4. Sonuç ve Öneriler

Genel bir değerlendirme yapıldığında müşteri deneyiminin tespit edilerek belirli bir bütünlük içinde değerkendirmeye tabi tutulması oldukça zordur. Burada ana noktaların daha sonraki bireylere yapılacak tavsiye ve telkinler ile birlikte belirlenmesi mümkündür (Zolkiewski vd., 2017). Müşteri deneyimindeki olumlu olgular müşterinin sonraki kararlarında alım yönünde etkileyeceğinden ve ürün veya hizmetin defaatle yeniden alım yapılması süreçlerinin nedeni olarak karşımıza çıkacaktır (Lemon, & Verhoef, 2016). Müşteri deneyimleri süreçlerine firmaların önem vermeleri ve bu süreçlerle ilgili geri bildirimleri doğru bir şekilde okumaları işletmenin pazardaki mevcudiyetinin anahtarı olacaktır. Müşterilerin her vakit pozitif deneyimlere sahip olmama ihtimali ve bu deneyimlerini de diğer müşterilerle paylaşma durumu söz konusu olabileceği için olumsuz deneyimlerden de firmanın gerekli dersleri çıkarıp müşteri talepleri doğrultusunda ve onları menün etmek için adımlar atması son derece önemlidir. Müşterilerin olumlu deneyimler elde etmesini ve bu olumlu deneyimlerini de alım kararlarına yansıtmasını işletmenin sürdürülebilir başarısının anahtarı olacaktır.

8. Kaynakça

- Addis, M. & Holbrook, M. B., (2001); “On The Conceptual Link Between Mass Customisation and Experiential Consumption: An Explosion of Subjectivity”, *Journal of Consumer Behavior*, Vol: 1, No: 1, pp. 50-66.
- Bayruk, M., & Küçük, E.(2014). Müşteri Tatmini ve Müşteri Sadakati İlişkisi. *Marmara Üniversitesi İktisadi ve İdari Bilimler Dergisi*, 22(1), 285-292
- Çağlar, I. & Kılıç, S. (2005). *Pazarlama*. 3. Baskı . Nobel Yayıncılık. Ankara
- Chanavat, N. and Bodet, G. (2014) “Experiential marketing in sport spectatorship services: a customer perspective”, *European Sport Management Quarterly*, 1-22.
- Grewal, D. & Levy, M. (2010). *Marketing*. (Second Edition). New York: McGraw-Hill/Irwin.
- İslamoğlu, A. H. (2010). *Turizm Pazarlaması*. 1. Baskı. Beta Basım. Ankara
- Keller, K.N. *Strategic Brand Management Building, Measuring, and Managing Brand Equity*, Fourth Edition, Pearson Education Limited, England.
- Lemon, K. N., & Verhoef, P. C. (2016). Understanding customer experience throughout the customer journey. *Journal of Marketing*, 80(6), 69–96.
- Luo, M. M., Chen, J., Ching, R. K.H. and Liu, C. (2011) “An examination of the effects of virtual experiential marketing on online customer intentions and loyalty”, *The Service Industries Journal*, 31:13, 2163-2191.
- Pine, B. J. & Gilmore, J. 1998. *Welcome to the Experience Economy*, *Harvard Business Review* July/August: 97–105
- Pullman, M. E. & Gross, M. A. (2004). Ability of Experience Design Elements to Elicit Emotions and Loyalty Behaviors. *Decision Sciences* 35, 551- 578.
- Schmitt, B.H. (1999b). “Experiential marketing”, *Journal of Marketing Management*, 15, 53-67.
- Schmitt, B.H. (1999c). “Experiential Marketing: A New Framework for Design and Communications”, *Design Management Journal*, Vol.10, No.2, 10-16.
- Schmitt, B. and Zarantonello, L. (2013). Customer experience and experiential marketing: a critical review, *Review of Marketing Research*, Vol. 10, (Ed: Naresh K. Malhotra), Emerald Group Publishing Limited, UK.
- Solomon, M. (1999). *Consumer Behaviour, Buying, Having and Being*, Prentice Hall, Upper Saddle River, New Jersey, USA.
- Smilansky, S. (2009). *Experiential Marketing: A Practical Guide to Interactive Brand Experiences*. Kogan Page, London, UK.

- Siiri S., & Larimo J.(2012), Marketing Theory: Experience Marketing and Experiential Marketing, International Scientific Conference “Business and Management 2012”, May 10-11, 2012, Vilnius, Lithuania.
- Sanders, E. (2005). Information, inspiration and make together. Paper Presented at the 6th International in Conference at the European Design Academy, University of the Arts.
- Schmitt, B. H. (1999). Experiential marketing: How to get customers to sense, feel, think, act, relate to your company and brands.The Free.
- Shaw, C. & Ivens, J. (2002). Building Great Customer Experiences, Palgrave MacMilanede, New York.
- Tsai, S. (2005). “Integrated Marketing as Management of Holistic Consumer Experience”. Business Horizons, 48(5), 431–441
- Uyar, A. (2019). Müşteri Memnuniyeti İle Müşteri Sadakati Arasındaki İlişkinin Yapısal Eşitlik Modeli İle İncelenmesi: Otomobil Kullanıcıları Üzerine Bir Uygulama. Elektronik Journal of Social Science, Vol 18, Issue 69, p.41
- Zolkiewski, J., Story, V., Burton, J., Chan, P., Gomes, A., Hunter-Jones, P., ... & Robinson, W. (2017). Strategic B2B customer experience management: the importance of outcomes-based measures. Journal of Services Marketing, 31(2), 172–184.

Müşteri Sadakati ve Müşteri Sadakati Sağlamanın İşletmeler İçin Önemi

Ahmet Başalp¹

Özet

Değişen pazar koşulları ve yoğun rekabet ortamı firmaları ürünlerini sadece bir kez satın alan müşterilerden ziyade devamlı olarak alım yapacak ve benzer ürünler olsa bile tercihini aynı üründen yana kullanacak müşteri profili oluşturmaya yönlendirmiştir. Firmaların kendisine bağlı ve devamlı alım yapacak müşteri profili ile birlikte kendisini pazarda daha güvende hissedeceği aşikardır. Müşterilerin bazen akılcı olmasa dahi kendilerini tercih edecekleri ve ürünlerini veya hizmetlerini devamlı olarak alacak bir müşteri grubu oluşturmaları işletmenin orta ve uzun vadede daha iyi bir mali yapıya sahip olabilmesinde önünü açacaktır.

Müşteri sadakati sürecinde hizmet veya ürünlerin satın alma faaliyetinin sürdürüldüğü pazarda yer alan müşterilerin pazarda diğer alternatif alım seçeneklerinde var olduğu bir ortamda belli bir hizmet sunucuya veya işletmeye, ürün veya marka olarak belirlenen bir ürüne karşı içten hissettiği bir bağ veya bağlılık ile süreçli bu marka veya ürünü tercih etmesi süreci olarak ifade edilebilir (Kandampully, 1998: 431-443). Bu tercih işletmenin hedeflerine ulaşabilmesinin anahtarı olacaktır.

1.1.Müşteri Sadakati

Müşteri sadakati kavramı ile ilgili yaklaşımlar incelendiğinde müşteri açısından önemli olan bir hizmet veya ürünü aynı ürünü veya hizmet sağlayıcıyı devamlı olarak tercih etme ve bu konuda ısrarla aynı tercihlede devam etmesi olarak ifade edilebilir. Tüketicilerin tatmini süreçleri ile müşteri sadakati süreçleri birbirleri ile aynı doğrultuda olan iki süreçtir. Müşteri sadakati müşterinin aldığı haz ve memnuniyetin devamlı olması neticesinde ortaya çıkmaktadır. Müşterinin sadakati pazarda hedeflenen istikrar ve

1 Erciyes Üniversitesi, E-mail: ahmetbasalp@gmail.com,
<https://orcid.org/0000-0003-4539-2813>

pazar paylarının korunması açısından firma yönünde önem taşımaktadır. Pazardaki istikrarında memnun olmuş tüketiciler ve sadık tüketici kitlesinin oluşmasında önemli katkıları olan bir süreci ifade etmektedir. (Madran ve Canpolat, 2006: 143). Pazarda var olan son derece yoğun rekabet süreçlerinde firmaların yeni stratejiler oluşturmasını zorunlu kılması ile birlikte müşteri sadakati ile ilgili süreçler ağırlıklı olarak hizmet sektöründe büyük önem taşımaya başlamıştır (Pullman ve Gross, 2004: 558-559). Müşteri sadakati ile ilgili tüketicilerin belirli bir hizmeti veya ürünü sonraki dönemlerde de yeniden alım kararı vermesindeki güçlü bağlılık hissiyatı olarak ifade edilmektedir (Oliver, 1999: 34).

1.2.Müşteri Sadakati Süreçlerinin Boyutları

Müşteri sadakati ile ilgili süreçlerin araştırılması neticesinde müşterilerin sadakatlerinin ağırlığının herbir müşteri için farklı boyutlarda olduğu görülmüştür. Buda her bir müşterinin hissettiği ağırlığın ve bağlılığın bir diğerinden farklılık göstermekte olduğunu ve farklı fazlarda sürecin içinde olabilecekleri ifade edilmektedir (Knox, 1998: 733). Tüketicilerin sadakat süreçlerinin davranışsal bir şekilde, tutumsal bir şekilde veya karma bir şekilde olabileceği söylenebilir. Müşterilerin davranışsal sadakatleri ile ilgili olarak ana temelinde müşterinin alım filini tekrarlı bir şekilde yapması durumu söz konusudur (Altıntaş, 2000: 32). Davranışsal sadakat süreçleri bir tüketicinin daha önce alım yaptığı bir hizmet veya ürünü tekrar alımı ile ilgili olacaktır (Uncles vd., 2003: 16). Tutumsal müşteri sadakati süreçleri bir tüketicinin bir firmaya olan bağlılığı ile tanımda yer bulmaktadır. Bu yaklaşım tarzında tüketicinin firmadan alım yapmadığı durumlarda dahai firmayı etrafındaki alı düşüncesi olan bireylere tavsiyesi söz konusu olmaktadır (Tuğrul, 2009: 9). Karma müşteri sadakati ile ilgili süreçler incelendiğinde davranışsal müşteri sadakati süreci ve tutumsal müşteri sadakati sürecinin bir araya getirilmesi ile firmanın hizmet veya ürünleri tekrar alma eğilimini sürdürmesi ve firmaya karşı bağlılığı ve firmayı diğer bireylere tavsiye etmesi süreçleri tanımlanmaktadır (Çatı ve Koçoğlu, 2008: 172). İfade edilen üç farklı yaklaşım yönünden müşteri sadakati süreçleri dört farklı seviyede tanımlanmaktadır.

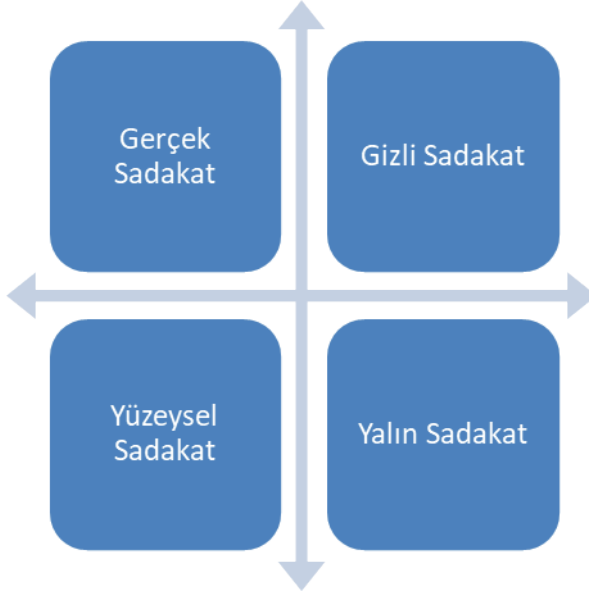

Şekil 3 müşteri Sadakati Düzeyleri (Dick ve Basu, 1994).

Şekil 1 de görüleceği üzere gerçek sadakat ile ilgili olarak tüketicilerde oluşan en üst düzeydeki sadakat olduğu görülmektedir. Bu düzey firmaların müşterilerinin devamlılığını sağlayabilmeleri açısından kendileri için en faydalı ideal düzeyi göstermektedir. Gizli sadakat ile ilgili olarak tüketiciler firmaya karşı olumlu bir yaklaşım sergilerler bununla birlikte sürekli bir şekilde firmenin ürünlerini alma yönünde bir iradeleri yoktur. Yüzeysel sadakat süreçlerinde ise firmaya karşı müşterilerin ilgisiz olabildikleri bununla birlikte herhangi bir şekilde işletmeye karşı bir eylemlerinin olmadığı sadakat süreçleri söz konusudur. Müşteriler etraflarındaki diğer alıcı bireylerin tavsiyeleri doğrultusunda knedi kişisel çıkarlarını ön planda tutarak dönemsel olarak firmaya sadakat gösterip zaman süreci içinde diğer rakip firmaların ürünlerini de alabilmektedirler. Yalın sadakat süreçleri ise tüketicilerin firmanın hizmet veya ürünlerine karşı alım motivasyonlarının alt düzeyde olduğu müşteri sadakatının olmadığı bir seviyeyi tanımlamaktadır (Dick ve Basu, 1994: 102).

1.3.Müşteri Sadakati Süreçlerinin İşletmeye Katkıları İle İlgili Süreçler

Müşteri sadakatının oluşturduğu süreçleri işletmelerin varlıklarını sürdürebilmeleri ve sürdürülebilir bir büyümeyi sağlayabilmelerinin temel taşıdır. Günümüzde rekabet koşulları çok üst seviyeye ulaşmıştır. Hizmet

üreten işletmelerde büyük değişimin olduğu bir alan olmasının yanısıra müşterin arzu ve talepleri doğrultusunda kendilerini yenilemeleri ve bu yönde faaliyetlerini sürdürmeleri bir zorunluluk haline gelmiştir. Müşterilerin ana tema olduğu bu yeni süreçte tüketiciler için daha yüksek kalitede, maliyetinde aha düşük olduğu, yüksek değerde ve hizmet sunmayı hedeflemektedirler. Firmalar müşteri sadakatini sağlayabilmek için tüketici odaklı bir yol benimseyerek tüketicilerin arzu ve ihtiyaçları dahilinde daha iyi anlamaya, hizmet kalitesinin artırılmasına ve tüketicinin memnuniyetini arttırmayı merkeze almaktadır. Özellikle hizmet sektöründe tüketiciler ile oluşturulan daha uzun müddetli ilişkilerin vasıtası ile oluşturulan müşteri sadakati firmaların iş performansını arttırılmasında ve mevcudiyetlerini sürdürmeleri için oldukça önemli olmaktadır (Selvi, 2007:1). Müşteri sadakati süreçleri satın alma kararı veren tüketicilerin tercih şansı mevcut olduğunda yine aynı firma tarafından üretilen ürünü alması veya aynı talebini karşılayacak ürün veya hizmet için aynı işletmeyi tercih etmesi yönündeki tercihi, arzu ve talebi süreçlerine müşteri müşteri sadakati olarak adlandırılmaktadır (Odabaşı ve Gülfidan, 2003:17).

2.Müşteri Sadakati ve İşletmeler Yönünden Fark Yaratması

Müşterilerin aldıkları ürün veya hizmet sonrası memnuniyetleri ve ihtiyaçlarının karşılanmasından dolayı ulaştıkları tatmin işletmelerin ulaşmaya çalıştıkları en önemli stratejilerin başında gelmektedir. Seksenli yıllardan günümüze kadar bu süreç ve etkileri üzerinde çalışma ve tartışmalar devam edegelmektedir. İşletmelerin pazardaki elde ettikleri pazar payları ile sürdürülebilir büyüme süreçlerine en fazla katkı sağlayan süreç hizmet veya ürünlerinden yaralanan müşterilerin alım kararlarına devam eden sadık birer müşteri olmasında yatmaktadır. İlk dönemlerdeki çalışmalarda müşterilerin memnuniyetleri ile ilgili süreçler alım kararı veren bireylerin umut ettikleri beklentileri ve alım veya kullanım sonrası meydana çıkan durum arasındaki değişiklikler incelenmek sureti ile ortaya koyulmakta idi. Alım kararı vermekte olan bireyin kendi dimağında beklentileri ile ortaya çıkan durum kıyaslanmak sureti ile farklı boyutların karşılaştırılması neticesinde memnuniyetin olup olmadığı veya boyurtu değerlendirilmekte idi. Yapılagelen bu dönem çalışmalarında müşteri memnuniyetinin nasıl ifadee dildiğinden farklı olarak müşteri memnuniyetinin hangi daha alt düzeydeki boyutları kapsadığı, bu boyutların müşterilerin memnuniyetlerinin hangi seviyede olduğu araştırılmaktadır. Pazrda yer alan bir hizmet veya ürün hakkında alım kararı veren bir müşterinin alım kararı verdiği hususta belirli beklentilerinin olması doğaldır. Satın alınan ürün veya hizmetin beklenen fayadaları verebildiği ve istenilen sonucu karşılayabildiği süreçte müşteri tatimini ve memnuniyeti

sağlanmış olacaktır. Müşterinin gerekli memnuniyeti ve tatmini sağlamış olmasının müşteriye yine aynı ürün veya hizmeti sağlayan firmaya olan yönelimine olanak sağlayacağı beklenen bir neticedir. Günümüzde paralarda yer alan çok sayıda alternatif ve dinamik bir pazar sürecine var olması çağdaş pazarlama süreçlerinin müşteri memnuniyetini odak alan bir yapı içinde olmasına yol açmaktadır. Müşteri odaklı olan müşteri memnuniyeti odak alan bir pazarlama sürecinde doğru adımların atılması ancak müşterilerin davranışları ile ilgili olarak doğru bilgi sahibi olunması ile mümkün olabilecektir. Bu yönü ile yapmış olduğumuz çalışmanın son derece önemli olduğu ve bir rehber niteliğinde olacağı ifade edilebilir (Eroğlu, 2005;9).

Pazarda varlıklarını sürdürümek ve başarılı olmayı hedefleyen işletmelerin müşterilere bağlı olarak ve onların isteklerini karşılayacak şekilde odaklarında müşterilerin olduğu bir pazarlama süreci yönetmeleri gerekmektedir. Temel manası ile müşteriye odaklı olarak hareket tarzı müşteri istek ve beklentilerine ilk planda yer vererek, müşterilerin beklentilerine bu doğrultuda karşılayarak onların daha uzun süreçlerde ilişkilerini güçlendirecek şekilde bir hareket tarzı benimsemektir. Bu hareket tarzı ile birlikte müşterilerin beklentileri en üst düzeyde karşılayarak en yüksek taminin elde edilmesi ve işletmenin sürdürülebilirli karlılık ve büyümesinin sağlanması mümkün olacaktır. (Liao, 2009: 6; Narver ve Slater, 1990: 21). Hizmet süreçleri müşterilerin talepleri ve isteklerini yerine getirmek amacıyla üretilen ve üretim sonrasında depolanmayan ve doğrudan tüketilen heterojen özelliklerle olan faaliyetler olduğu dikkate alındığında hizmet süreçlerinin dokunulmaz bir yapıya haiz olduğu bilinmektedir. (Grönroos, 2000:45). Hizmet üretimi ve hizmet sağlama süreçleri tüketimi ile eş zamanlı olarak yürütülmesi gereken süreçlerdir. Hizmet faaliyetlerinde yer alan üretim elle tutulur bir ürün olmadan soyut olarak var edilen bir fayda süreci olarak ifade edilebilir (Gümüsoğlu ve Pınar, 2007:10). Üretilen faydanın tekrar düzeltilmesi veya kontrol edilmesi için fırsat olmayacaktır. Bu nedenle hizmet üretilemesi süreçlerinin müşterilerin beklentileri doğrultusunda hatasız ve beklentileri karşılayacak şekilde planlanması gerekmektedir.

Hizmet pazarlaması süreçlerinin tarihi geçmişini ve yapılan çalışmalar incelendiğinde Amerika Birleşik Devletleri ve Kıta Avrupası'nda elli yıldan sonra doksanlı yılların başına kadar olan süreçte üç temelde incelendiği seksenli yıllar akadar olan süreçte ürünlerin ve hizmetlerin birbirleri ile benzeşmeyen farklı özelliklere haiz oldukları ifade edilmektedir. Hizmet süreçlerinin somut ürünlerden daha farklı özellikler ve süreçler içerdiği bu nedenle daha farklı bir pazarlama sürecine ihtiyaç duyulduğu ifade edilmiştir (Bitner, 1995:246). Seksenli yılların başı ve orası arasında yapılmış araştırmalarda hizmetlerin mevcut sahip oldukları özellikleri çerçevesinde

pazarlama süreçlerinin yürütülmesinin esas alınması gerektiği üzerinde durulmuştur ve bu pazarlama sürecinin daha geniş kitlelere ulaştırılması hedef alınmıştır (Parasuraman vd., 1990:154). Hizmet alanında müşterilerin istek ve talepleri doksanlı yılların başında dünya ekonomisinde gözlenen durgunluk sürecinde etkisi ile dahada artmış ve pazarda değişiklikler meydana gelmiştir. Bu süreçte pazarlama süreçlerinin güvenilirliği dahada önem kazanmış ve hizmet pazarlaması süreçlerindeki kalitenin önemi daha fazla anlaşılmıştır. Teknolojinin baş döndürücü bir hızla ilerlemeye başladığı bu süreçte işletmelerin ürettikleri ürünlerin benzer kalitede olduğu bir süreç yaşanırken ön plana çıkan ve müşteri tercihleri üzerinde önemli etki oluşturan hizmet pazarlaması sürecindeki farklar ortaya çıkmıştır (Karaca, 2006:5).

Pazarda yer alan ürün veya hizmetler ile ilgili olarak alım kararı veren bireylerin beklentileri kendi düşünce yapılarındaki ürün veya hizmet ile ilgili olan varsayımlarıdır. Müşteri tatmini ise bireylerin beklentileri ile ürün veya hizmetin mevcut sağladığı fayda arasındaki farklılık ve benzerlikler ile ortaya çıkacaktır. Müşterilerin beklentileri ile elde edilen sonuç oranlandığında oluşan tatmin veya oluşan hayal kırıklıkları süreçleri olarak ifade edilebilir. (Kotler,1999: 40). Müşteri tatmini ürün veya hizmetin alımı ve sonrasındaki sağlanan performans süreçlerinin karşılaştırılması olarak ifade edilebilir (Leblanc 1992:10). Satın alınan ürün veya hizmetin satın alınmasından önceki beklentiler ile alım sonrası elde edilen faydanın oransal değerlendirilmesi süreci tanımlamaktadır (Eggert ve Ulaga, 2002 :110). Müşterilerin tatmin umutları ve elde edilen performans arasında meydana gelen fark ile ilgili duygusal tepki olarak ifade edilebilir (Engel vd.,1993:154).

Günümüzde müşteri bilinci son derece artmış durumdadır. İletişim araçları ve alternatif ürün ve hizmetlere ulaşımında artık herşey çok kolay bir hale gelmiştir. İnternet teknolojisi bu süreci hem hızlandırmakta hemde kolaylaştırmaktadır.

Günümüz artık bilginin hâkim olduğu bir süreci ifade etmektedir. İletişim süreçlerindeki hızlı dönüşüm ile birlikte ekonomik göstergeler daha iyi bir noktaya gelmiş ve insanların yaşamları kolaylaşırken konforları da artmıştır. Böyle bir süreçte müşterilerin sadece ihtiyaçlarının giderilmesi yeterli olmayıp ümit edilen ihtiyaçlar ile birlikte olası ihtiyaç süreçlerinde tatminine dönük çalışma yapılması gerekli hale gelmiştir (Gelb, 2004:314). Müşterinin tatmini sadece bir satın alma süreci sonucu değil aynı zamanda müşterinin algıladığı ve beklediği süreç sonucu oluşan bir hissiyattır (Baker ve Crompton, 2000:787). Burada müşterinin alım sonrası netice ile ilgili bir süreç olmayıp süreç ilede ilişintili olan bir süreç söz konusudur. Müşterinin

alım sonrasındaki kullımı veya yaralanma süreçlerindeki elde ettiği tatmin olunup olunmaması süreçlerine verilen tepkiler sürecin belirleyicisi olacaktır (Oliver, 1999: 37). Dünyanın globalleşmesi süreçleri uluslararası rekabette hızlı yükseliş, kişisel pazarlama süreçlerinin ortaya ökmüş ve kalite algısının değişmesi, iletişim araçlarının hızla araması ve iletişimin kolaylaşması ile birlikte müşterilerin karşılıklı etkileşime geçmesinin kolaylaşması, müşterilerin daha bilinçli ve bilgili hale gelmeleri müşterilerin tatminin pazarlama süreçlerinde ilk planda önemli bir süreç haline gelmesine yol açmıştır (Gelb, 2004: 314).

Globalleşen dünya ve hızla ilerleyen teknolojik yenilikler çok daha geniş pazarlara ulaşılmasını olanaklı hale getirmiştir. Daha dar bir pazarda pazarlama süreçleri planlanırken beklenti ve istekleri birbirinden çok farklı müşterilerin yer aldığı çok farklı pazarlara ulaşılması mümkün olmuş, müşteri beklentilerinin değişken olması sonucu ile firmalar karşı karşıya kalmışlardır. Bunun neticesinde firmalar müşterilerin beklentilerinin nasıl oluşacağı ile ilgili zor ve mutlaka çözümlenmesi gereken bir sorun ile karşı karşıya kalmışlardır (Kotler, 1999:30).

Müşteri sadakati süreçleri incelendiğinde alım yapma kararını veren bir müşterinin pek çok farklı tercih şansı olduğu bir durumda belirli bir hizmet alımı, ürün alımı veya belirli bir firmaya, markaya olan bağlılığı, o marka veya firmaya olan raslantısal olmayan alı isteği şeklinde ifade edilebilir (Bayuk ve Küçük, 2007: 290). Alım kararı veren müşterilerin aynı ürün veya hizmeti tekrar satın alma konusundaki tutumları müşteri sadakati olarak ifade edilebilir (Çatı ve Koçoğlu, 2008: 169). Müşterilerin sadakati sürecinin ifade edilebilmesi için müşterinin kendi içinden gelen bir bağlılık hissiyatının olması, herhangi bir zorunluluk olmamasına rağmen bu yönde bir tercih kullanmaktaki kendi hür iradesi ile aynı ürün veya hizmeti almak için bu yönde karar vermesi gereklidir (Kırkbir, 2007: 62).

3.Müşteri Sadakati ve İşletmeler Yönünden Sadakat Sağlamak İçin İzlenen Yol Haritası

Müşteri sadakati süreçlerinde firmalar sadakat süreçlerini sağlamak için dört ana başlıkta hareket etmelidir. İlk olarak;

- a- Markanın müşteriye göre kişiselleştirilmesi süreci
- b- İletmenin çalışanlarının iyi bir şekilde eğitilmesi
- c- İşletmenin müşterinin istek ve beklentilerini hedef alan bir yaklaşımda hareket etmesi
- d- İşletmenin sürekli ve belirli standartta ürün ve servis hizmeti gelişiminin temin edilmesi,

İşletmelerin bunlar dışında sadece yoğun reklam, ücretlendirme veya sağladığı servis hizmetleri ile müşteri sadakati oluşturmaları beklenemez. Ayrıca ne beklediğini bilen, daha iyi bir yaşam sağlayabilen, kendilerini değerli hissettiren insanların varlığında elzendir (Davids, 2011: 19). Müşteri sadakati ile ilgili sürecin oluşabilmesi için alım yapan bireylerin isteklerinin doğru ve tam manası ile karşılanabilmesi son derece önemlidir (İlter, 2009: 99). Müşterilerin sadakati süreçlerinin meydana çıkışı sunulan hizmet veya alınan üründen alı yapan bireyin memnuniyeti ile olabildiği gibi vuku bulan bir menuniyetsizlik durumunun telafi edilerek giderilemsi ve alım yapan bireyin kendisini değerli hissetmesi yolu ilede meydana gelebilir (Baytekin, 2005: 49).

4. Sonuç ve Öneriler

İşletmeler için müşterilerin kendilerine bağlılıkları ve bu bağlılığın tesis edilmesi son derece önemli olmakla birlikte müşteri sadakatinin sağlanması için müşterilerin memnuniyetlerinin sağlanması ve beklentilerinin karşılanmasında son derece önemlidir. Müşterilerin firmaya olan bağlılıklarının uzun dönem devam edebilmesi için müşterinin işletme ne yaparsa yapsın devam edecek bir süreç olmadığını ve beklentilerinin karşılanmasında, müşterinin duygularında hitap edecek şekilde pazarlama politikaları izlenmesinin önemi yadsınamaz. Müşterilerin gerçek ve devamlı bir sadakat içinde olmalarının işletmenin hedefleri ve çetin pazar koşullarında hedefleri doğrultusunda ilerleyebilmesinin ana yapı taşı olduğu unutulmamalıdır. Müşterilerin işletmeden ve satın aldıkları hizmet veya ürünlerden memnuniyetlerinin firmaya olan bağlılıklarında sağlayacak bir süreci başlatacağını unutulmamalıdır ve firma yürüttüğü tüm faaliyetlerde bu faktörleri göz önüne alarak hareket etmelidir.

Kaynakça

- Altıntaş, M., H. (2000). Tüketici Davranışları. 1. Basım, Bursa: Alfa Basım Yayın Dağıtım.
- Baker, D. A. & Crompton, J. L. (2000). Quality, Satisfaction and Behavioral Intentions, *Annals of Tourism Research*, 27(3), 785-804.
- Baytekin, E. P. (2005). Toplam kalite hedefinde müşteri memnuniyetinden müşteri sadakatine. *Ege Üniversitesi İletişim Fakültesi Yeni Düşünceler E-Dergisi*(1), 41-52.
- Bayuk, M. N. & Küçük, F. (2007). Müşteri tatmini ve müşteri sadakati ilişkisi. *Marmara Üniversitesi İİBF Dergisi*, 22(1), 285-292.
- Bitner, M.C. (1995). Building Service Relationships, *Journal of The Academy of Marketing Science*, Vol.23, No.4, 246-251.
- Çatı, K. & Koçoğlu, C. M. (2008). Müşteri Sadakati ile Müşteri Tatmini Arasındaki İlişkiyi Belirlemeye Yönelik Bir Araştırma. *Selçuk Üniversitesi Sosyal Bilimler Enstitüsü Dergisi* 19(1), 167-188.
- Davis, A.J. (2011). Rekabetçi Başarı, Markalaşma Nasıl Değer Katar?. İstanbul: Brandage Yayınları.
- Dick, A. S. & Basu, K. (1994). Customer Loyalty: Toward an Integrated Conceptual Framework. *Journal of the Academy of Marketing Science* 22(2), 99-113.
- Çatı, K., & Koçoğlu, C. M. (2008). Müşteri Sadakati İle Müşteri Tatmini Arasındaki İlişkiyi Belirlemeye Yönelik Bir Araştırma. *Selçuk Üniversitesi Sosyal Bilimler Enstitüsü Dergisi*(19), 167-188.
- Eggert, A. & Ulaga, W. (2002). Customer Perceived Value; A Substitute For Satisfaction In Business Markets, *Journal of Business&Industrial Marketing*, 17 (2-3), 107-118.
- Engel, J.F., Blackwell, R.D. & Miniard, P.W. (1993). *Consumer Behavior* (7th ed.). Fort Worth, TX: Dryden Press
- Eroğlu, E. (2005). Müşteri Memnuniyeti Ölçüm Modeli. *İ.Ü. İşletme Fakültesi İşletme Dergisi Nisan 2005 C:34 Sayı:1 Sayfa 7-25*
- Gelb, J.M. (2004). *Dehanızı Keşfedin*, (Çev. H. Balkara), İstanbul: Boyner Yayınları
- Gümüüşoğlu, Ş. & Pınar, İ., (2007). *Hizmet Kalitesi: Kavramlar, Yaklaşımlar ve Uygulamalar*, Detay Yayıncılık, Ankara.
- Grönroos, C., (2000). Relationship Marketing: Strategic and Tactical Implications, *Management Decision*, 34(3), 5-14
- İlter, B. (2009). E-perakendecilikte e-hizmet kalitesi, müşteri memnuniyeti ve müşteri sadakati ilişkisi: işletme fakültesi öğrencileri üzerine bir uygulama. *Dokuz Eylül Üniversitesi, İşletme Fakültesi Dergisi*, 10(1), 97-117.

- Karaca, G., (2006). Hizmet Pazarlaması Açısından Mali Müşavirlik Hizmetlerinde Pazarlama Yönetim Süreci ve Bir Uygulama, Marmara Üniversitesi, Sosyal Bilimler Enstitüsü, İstanbul.
- Kandampully,J.(1998). Service Quality to Service Loyalty. Total Quality Management. Vol.9, No:6, 431-443
- Kırkibir, F. (2007). Türkiye’de termal turizm pazarlamasında müşteri sadakatine yönelik yapısal bir model önerisi. [Yayınlanmamış doktora tezi]. Karadeniz Teknik Üniversitesi.
- Knox, S. D. (1998). Loyalty-Based Segmentation and the Customer Development Process. European Management Journal 16(6), 729-737.
- Kotler, P. (1999). Dönüşüm Çabaları Neden Başarısız Kalıyor?. İstanbul: Mess Yayınları.
- Leblanc, G. (1992). Factor Effecting Customers Evaluation Service Quality of Travel Agencies: An Investigation of Customer Perceptions. Journal of Travel Research, 30(4), 10-16
- Liao, J-F, (2009). The Effects of Internal Marketing on Customer Orientation in the Banking Industry, Doctor of Business Administration Program, Golden Gate University, PHD.
- Madran, C. & Canbolat,C. (2006). Müşteri İlişkileri Yönetimi İle Müşteri Sadakati Arasındaki İlişki, XI. Pazarlama Kongresi, Bildiriler, 1-3 Kasım 2006, İzmir, 143
- Narver, JC & Slater, SE, (1990). “The Effect Of A Market Orientation On Business Profitability”. Journal of Marketing, 54, October, 20-35
- Odabaşı, Y. ve Gülfidan, B. (2003); Tüketici Davranışı, Mediacat Akademi, İstanbul
- Oliver, R.L. (1999). Whence Consumer Loyalty? Journal of Marketing, 63(4), 33-44.
- Parasuraman, A., Valarie, A. ,Zeithaml, & Berry,L. (1990). Delivering Quality Service: Balancing Customer Perceptions and Expectations, The Free Press, New York.
- Pullman, M. E. & Gross, M. A. (2004). Ability of Experience Design Elements to Elicit Emotions and Loyalty Behaviors. Decision Sciences 35, 551- 578.
- Selvi, M. (2007); Müşteri Sadakati, Detay Yayıncılık, Ankara.
- Tuğrul, M., S. (2009). Müşteri Sadakati Sağlamada Bir Pazarlama İletişimi Aracı Olarak Müşteri İlişkileri Yönetimi ve Algılanışı Üzerine Bir Araştırma. (Yüksek Lisans Tezi)
- Uncles, M. D., Dowling, G. R. & Hammond, K. (2003). Customer Loyalty and Customer Loyalty Programs. Journal of Consumer Marketing 20(4), 294-316.

Algılanan Örgütsel Destegin İş Tatmini Üzerindeki Etkisinde Dağıtım Adaletinin Aracı Rolü¹

Attila Kaya²

Ergün Kara³

Gönül Gül⁴

Özet

Hızla küreselleşen dünyada örgütlerin varlıklarını idame ettirebilmeleri ve sektördeki rakiplerine karşı görece olarak üstünlük sağlayabilmeleri için örgütsel olarak çalışanlarına destek sağlamalı ve iş tatmini ekseninde dağıtım adalatının tam olarak sağlanması gerekir. Çalışanlar arasında adaletli bir yapının tesis edildiği işletmelerin hem daha verimli çalıştığı hem de vizyonlarına yakalamada önemli başarılar elde ettikleri görülmektedir. Her ne kadar günümüz teknolojisinde insan iş gücüne duyulan ihtiyaç giderek azalsa da işlerin yürütülmesinin temelinde insan faktörünün olduğu düşünülürse örgütler açısından adaletli bir yönetimin varlığı verimli çalışmanın temel taşı oluşturmaktadır. Çalışanların verimliliği konusunda en önemli faktörlerden birisini oluşturan iş tatmini; çalışma koşullarından kişilik özelliklerine, yönetim tutumundan diğer pek çok değişkene varana kadar bir çok olaydan etkilenmektedir. İşte bu etkenlerden birisi olarak dağıtım adaleti kavramı ön plana çıkmaktadır. Yapılan çalışmayla örgütsel destek algısı ve iş tatmini arasındaki ilişkide dağıtım adaletinin aracılık etkisinin olup olmadığının

- 1 Bu çalışma 25-27 Ekim 2024 tarihleri arasında Isparta Uygulamalı Bilimler Üniversitesi ev sahipliğinde ve Alanya'da düzenlenen "1. Uluslararası WriteTec Yapay Zeka Çağında Sosyal Bilimler ve Sağlık Bilimleri Kongresi"nde sunulan bildirinin geliştirilmiş ve genişletilmiş halidir.
- 2 Uzman Dr., Kültür ve Turizm Bakanlığı ORCID: 0000-0002-2479-5173, akaya501616@gmail.com
- 3 Doç. Dr., Osmaniye Korkut Ata Üniversitesi, İktisadi ve İdari Bilimler Fakültesi, İşletme, Osmaniye, Türkiye ORCID: 0000-0002-7815-1111, ergunkara@osmaniye.edu.tr
- 4 Dr. Öğr. Gör., Çankırı Karatekin Üniversitesi, Meslek Yüksek Okulu Yönetim ve Organizasyon Bölümü, Çankırı, Türkiye ORCID: 0000-0002-7757-0437, gonulguleksi@karatekin.edu.tr

araştırılması ve konuya ilişkin bilimsel bir katkı sunulması amaçlanmıştır. Bu kapsamda araştırma için Muğla İli Marmaris İlçesinde faaliyet gösteren konaklama işletmeleri tercih edilmiş ve 750 otel çalışanına anket uygulaması şeklinde yapılmıştır. Geri dönüş yapılan anketlerden geçerli kabul edilen 582 örneklem araştırmanın veri setini oluşturmuştur. Araştırma kapsamında bağımlı, bağımsız ve aracı değişken arasındaki ilişkileri belirlemek amacıyla yapısal eşitlik modeli (YEM) analizi uygulanmıştır. Ayrıca ölçeklerin geçerlilik ve güvenilirlik analizlerine de bakılmıştır. Daha sonra detaylı bir literatür taraması yapılarak değişkenlerin birbirine ile olan ilişkileri yerli ve yabancı kaynaklar üzerinden incelenmiş ve çalışmanın hipotezler geliştirilmiştir. Araştırmada yapılan analizler neticesinde bağımsız, bağımlı ve aracı değişkenler arasındaki ilişkiler doğrulanmış olup, çalışmada aracı değişken olarak öne sürülen dağıtım adaletinin kısmi aracılık etkisine sahip olduğu ortaya çıkmıştır.

1.Giriş

Yönetim ve çalışanların beklentileri ekseninde şekillenen örgüt içi ilişkiler ağında, her iki tarafında istediklerini elde edebilmeleri birden çok faktöre bağlı olarak gelişmektedir. Yapılan bu çalışmada bahse konu faktörlerden bazıları olan örgütsel destek algısı, iş tatmini ve dağıtım adaleti kavramları ele alınarak incelenmiştir. Bu kapsamda algılanan örgütsel destek ve dağıtım adaletinin çalışanların iş tatmini üzerinde olumlu bir etkisi olup olmadığı, ayrıca algılanan örgütsel desteğin çalışanların iş tatmini üzerindeki etkisinde dağıtım adaletinin artırıcı bir etkisinin bulunup bulunmadığı bu çalışmanın temel noktasını oluşturmaktadır.

Bu çalışmanın ana temasında yer verilen değişkenler örgüt kuramları açısından ayrıca değerlendirilmiştir. Örgütsel destek çalışanların kendilerine yönelik uygulamalara karşı edindikleri izlenimleri oluştururken, iş tatmini örgütün ve işin kendisinden bütüncül olarak alınan pozitif çıkarımları ifade etmektedir. Yine dağıtım adaleti de örgüt içerisinde eşit koşulda eşit değerlendirmeyi ifade eden bir durumdur. Çalışmada bağımlı, bağımsız ve aracı değişkenler kuramsal boyutta değerlendirildiğinde tüm bu ilişkiler İş Özellikleri teorisi ve Birey-Örgüt Uyumu teorileri ile desteklendiği söylenebilmektedir. Literatürde yapılan kapsamlı araştırmalar neticesinde bu çalışmada yer verilen bağımlı, bağımsız ve aracı değişkenler ile ilgili herhangi bir çalışmaya rastlanılmaması nedeniyle örgütsel destek ve iş tatmini arasındaki bağlantıda dağıtım adaletinin aracı rolünün araştırılması ise bu çalışmanın önemini belirlemiştir.

Yukarıda yer alan değişkenler kapsamında oluşturulan sorular şunlardır:

- *Algılanan örgütsel destek iş tatminini etkilemekte midir ?*

- *Algılanan örgütsel destek dağıtım adaletini etkilemekte midir ?*
- *Dağıtım adaleti iş tatminini etkilemekte midir ?*
- *Algılanan örgütsel desteğin iş tatmini üzerindeki etkisinde dağıtım adaletinin aracı rolü bulunmakta mıdır ?*

2.Literatür İncelemesi ve Hipotez Geliştirme

Araştırmanın bu kısmında, daha önce yapılan literatür taramasına ve çalışmada yer alan değişkenler arasındaki ilişkilere yer verilmiş olup daha sonra öne sürülen hipotezler belirlenmiştir.

2.1.Algılanan Örgütsel Destek

Çalışanların örgüt içerisinde kendilerini rahat hissetmeleri ve yapacakları işlerde başarılı olabilmeleri için örgütsel uygulamalar konusunda algılamalarının iyi olması gerekmektedir. Bunun içinse, yöneticilerin çalışanlarını sürekli olarak deteklemeleri, onların gelişimine katkıda bulunmaları, maddi ve manevi imkanlardan eşit şekilde faydalanmalarını sağlamaları çalışanlarda örgüte karşı olumlu bir algılama ortaya çıkartacaktır (Eisenberger vd., 1990).

Örgütsel destek konusunda düşünce temellerinin sosyal değişim kuramına dayandığı bilinmektedir. Bu teoriye göre çalışan ve örgüt arasında görünmeyen ancak her iki taraf içinde bağlayıcılığı bulunan, negatif veya pozitif durumlara göre çalışma ortamı üzerinde doğrudan etkisi bulunan bir ortamdır. Örgütsel desteği pozitif yönde hisseden bir çalışanın verimi de bu yönde artacağı için karşılıklılık ilkesine de dayanan bir durum olarak örgütsel desteğin önemi ortaya çıkmaktadır (Allen, Shore ve Griffeth, 2003).

2.2.Dağıtım Adaleti

Her çalışan yaptığı işin karşılığını örgütten beklerken bunun diğer çalışanların yapmış oldukları aynı işlerde maddi ve manevi kazanımlar ile karşılaştırmaktadır. Bu durumda örgütte dağıtım adaleti olarak nitelendirilen adalet algılaması ortaya çıkmaktadır. Adalet ile yapılan kazanımlar çalışanlarda kaygıya neden olmayacağı için performanslarını da artırıcı bir rol oynamaktadır. Aynı zamanda ücret, görevlendirme, izin, terfi, kariyer imkanları gibi çalışanları yakından ilgilendiren kavramların adaletli bir şekilde dağıtılması, örgütün gelecekteki başarısı içinde önemlidir (İçerli, 2010).

Çalışanlar açısından örgütlerde uygulanan dağıtımdaki adalet, ortaya çıkan sonuçlara göre değerlendirmektedirler. İnsani bir bekleyiş olarak benzer davranışlarda aynı adalet duygusunun oluşması gerekmektedir. Bu

durum iş hayatının içerisinde bulunan terfi, ekonomik beklentiler ve sosyal olarak karşılıklı ilişkileri kapsamaktadır. Aslında dağıtım adaleti kavramı temel olarak iş ahlakı ve erdemli davranış gösteriminin bir sonucu olduğu söylenebilir (Foley vd., 2002: 473-474).

2.3. İş Tatmini

Bütün çalışanlar için geçerli bir durum olarak, çalışma ortamlarına uyum ve yaptıkları işlerin kendileri ile olan bütünlüğünün ne oranda gerçekleştiği her zaman sorgulanan bir durumdur. Literatürde iş tatmini olarak geçen bu konu, kişisel ve örgütsel başarının bir anahtarı olarak görülmektedir. İş tatminin her şekilde sağlamış bir çalışan verimli ve etkili çalışması sayesinde hem kendi kişisel tatminini sağlamakta, hem de örgüt amaçları doğrultusunda hareket ederek vizyona ulaşılmasında katkı yapmaktadırlar (Luthans, 1994).

Yaptığı işten zevk alan, sürekli olarak kendini bu konuda geliştirme arzusu içerisinde olan çalışanların iş tatminin sağladığı söylenebilir. Çalışanlar iş tatmini yakalamasında öncelikle neyi ne şekilde istedikleri ve elde edebilecekleri yolların ne olduğunu bilmesi gerekmektedir. Bu nedenle çalışanda motivasyonun ve verimin yükselmesini isteyen örgütler tarafından çalışanların beklentileri, değere öncelikleri göz önünde bulundurularak çeşitli uygulamalar yapılmaktadır (Wagner ve Hollenbeck, 2010).

2.4. Algılanan Örgütsel Destek, Dağıtım Adaleti ve İş Tatmini Arasındaki İlişkiler

Araştırmada tercih edilen bağımlı, bağımsız ve aracı değişkenler arasındaki temel ilişkileri hem belirleyebilmek hem de destekleyebilmek amacıyla literatürde geniş bir çalışma gerçekleştirilmiştir. Yapılan araştırma sonucunda Poon vd. (2007) banka çalışanları üzerinde yaptıkları çalışmada, algılanan örgütsel destek ile iş tatmini pozitif bir ilişki bulunduğunu, Hellman vd. (2006) algılanan örgütsel desteğin çalışanlarda psikolojik olarak olumlu katkı yaptığını ve bunun iş tatminine yansıdığını ve Folger ve Konovsky (1989) çalışmalarında düşük iş tatminin yükseltilmesi konusunda algılanan örgütsel desteğin pozitif katkı yaptıklarından bahsetmişlerdir.

Loi, Hang-Yue ve Foley (2006) dağıtım adaletinin çalışanlara güven duygusu aşıladığı ve algılanan örgütsel desteği olumlu yönde etkilediğini belirtirken, Noruzy vd. (2011) ise örgüt içerisinde yapılan adil dağıtımın yapılacak işlerde pozitif yaklaşım sağladığından bahsetmişlerdir. Kumar vd. (2009) örgütün iş süreçlerine ilişik yürüttüğü uygulamalarda çalışanlar arasında adaletli davranması ve iş bölümü yapması motivasyon artırıcı bir unsur olarak iş tatminine katkı yapmaktadır. Jasso (1980) Dağıtım adaleti

teorisi çalışmasında ise, çalışanların elde ettikleri ve olması gerek arasında karşılaştırma yaptıklarını, örgütsel uygulamaların beklentileri karşılama oranında tatmin sağladığını söylemiştir. Yukarıda yer alan literatür ve değişkenler arasındaki ilişkiler dikkatle incelendiğinde tüm bu değişkenler arasında ilişkilerin var olabileceğine dikkat çekmektedir. Dolayısıyla bu çerçevede öne sürülen hipotezler şunlardır:

H₁: Algılanan örgütsel desteğin iş tatmini üzerinde pozitif yönlü bir etkisi vardır.

H₂: Algılanan örgütsel desteğin dağıtım adaleti üzerinde pozitif yönlü bir etkisi vardır.

H₃: Dağıtım adaletinin iş tatmini üzerinde pozitif yönlü bir etkisi vardır.

2.5.Dağıtım Adaletinin Aracı Rolü

Bu çalışmada kurgusu yapılan bağımlı, bağımsız ve aracı değişkenler ile ilgili yazın literatür incelendiğinde bu konu ile ilgili başka bir araştırmaya ulaşılamamıştır. Ancak, bu çalışmada aracı değişken olarak tercih edilen dağıtım adaletinin farklı değişkenlerle yapılan benzer çalışmalardan yola çıkarak dağıtım adaletinin bağımlı ve bağımsız değişkenler arasında aracı etkiye sahip olabileceğini görülmektedir. Bu kapsamda aşağıdaki hipotez oluşturulmuştur;

H₄: Algılanan örgütsel desteğin iş tatmini üzerindeki etkisinde dağıtım adaletinin aracılık etkisi vardır.

3.Araştırmanın Yöntemi

Araştırmanın bu bölümünde literatür taraması, araştırmanın modeli, evren ve örneklem bilgileri ve ölçekler yer almaktadır. İstatistiki paket programı olarak AMOS yapısal eşitlik modeli (YEM) tercih edilmiştir.

3.1.Araştırmanın Modeli

Bu çalışmanın modeli, ilgili literatür taraması gerçekleştirilip araştırmada tercih edilen bağımsız, bağımlı ve aracı değişkenler çerçevesinde oluşturulmuştur. Bu kapsamda ilgili çalışma modeli aşağıda şekil 1'dedir.

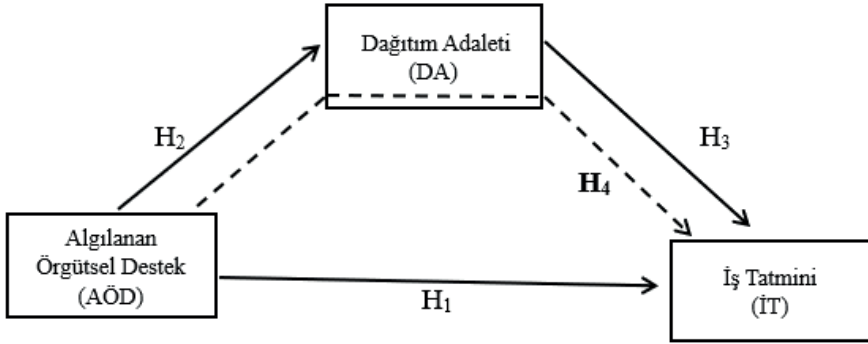

Şekil.1 Araştırmanın Modeli

3.2.Araştırmanın Evren ve Örnekleme

Araştırma evrenini Muğla İli Marmaris İlçesinde faaliyet gösteren dört ve beş yıldızlı konaklama işletmelerinde çalışan personeller oluşturmaktadır. Örnekleme ise bu konaklama işletmelerinde çalışan toplam 582 çalışandan ibarettir. Marmaris ilçesinde faaliyet gösteren dört ve beş yıldızlı konaklama işletmelerinde çalışan toplam personel sayısına tahmini olarak ulaşılmış, ancak netliğin tam olmamasından dolayı örneklem sayısı için 384 çalışan baz alınmıştır (Ural ve Kılıç, 2006, s. 49). Evren ve örneklem uyumunun (Cohen vd., 2000; Sekaran, 2000) olduğu bu araştırmaya katılan personellerin 204'ü kadın, 378'i ise erkektir. Katılımcıların 321'i 35 yaşından az, 261'si ise 35 yaş ve üzeri çalışandan oluşmaktadır. Bu personellerin iş tecrübelerine bakıldığında ise 66'sı 2 yıldan az, 86'sı 3-6 yıl, 98'i 7-10 yıl ve 332'si 11 yıl ve üzeri mesleki tecrübeye sahip olduğu görülmektedir.

3.3.Araştırmanın Ölçekleri

Çalışmada tercih edilen ölçekler ile ilgili olarak ifadeler 5'li Likert tipi ölçekle ölçülmüş ve bu ölçeklerin güvenilirliği için Cronbach Alpha değerine bakılmıştır. Araştırmada yer verilen ölçekler aşağıda sırasıyla belirtilmiştir.

- **Algılanan Örgütsel Desteğin Ölçeği:** Rhoades vd. (2001) tarafından geliştirilen ve Türkçe geçerlemesi Çınar (2013) tarafından yapılan ve beş maddeden oluşan ölçeğin kısa hali tercih edilmiştir. Ölçeğin güvenilirlik katsayısı 0,96 olarak bulunmuştur.
- **Dağıtım Adaleti Ölçeği:** Niehoff and Moorman (1993) tarafından geliştirilen ve Türkçe geçerlemesi Gürbüz and Mert (2009) tarafından

yapılan ve beş önermeden oluşan ölçek kullanılmıştır. Ölçeğin güvenilirlik katsayısı 0,89 olarak bulunmuştur.

- **İş Tatmini Ölçeği:** Çalışanların iş tatminleri Schwegker (2001), tarafından geliştirilen 5 maddelik sorudan oluşan iş tatmini ölçeği dikkate alınarak ölçülmüştür (Kitapçı vd., 2013:53). Ölçeğin güvenilirlik katsayısı 0,91 olarak bulunmuştur.

4. Analiz ve Bulgular

Tablo 1: Korelasyon Katsayıları

	1	2	3
1. A.Ö.D.	-		
2. İş Tatmini	.448**	-	
3. Dağıtım Adaleti	.512**	.575**	-

** $p < .001$

Korelasyon analizi sonucuna göre A.Ö.D. ve iş tatmini arasında ($r=0.448$, $p < .001$) AÖ.D. ve dağıtım adaleti arasında ($r=0.512$, $p < .001$) ve iş tatmin ile dağıtım adaleti arasında ($r=0.575$, $p < .001$) arasında orta seviyede bir ilişki bulunmaktadır.

Tablo 2: Ölçeklerin ve Araştırma Modelinin Uyum İyiliği İstatistikleri

	Referans Değerler	Ölçüm Değerleri
CMIN/DF	<.5	4.177
CFI	≥.85	0,893
GFI	≥.85	0,920
AGFI	≥.80	0,873
RMSEA	<.08	0,040
SRMR	<.06	0,063

Yapılan doğrulayıcı faktör analizi neticesinde çalışmada yer alan değişkenlerin uyum iyiliği CMIN/DF, CFI, GFI, AGFI, RMSEA, SRMR değerlerinin kabul edilebilir uyum değerleri içerisinde yer aldığı görülmektedir.

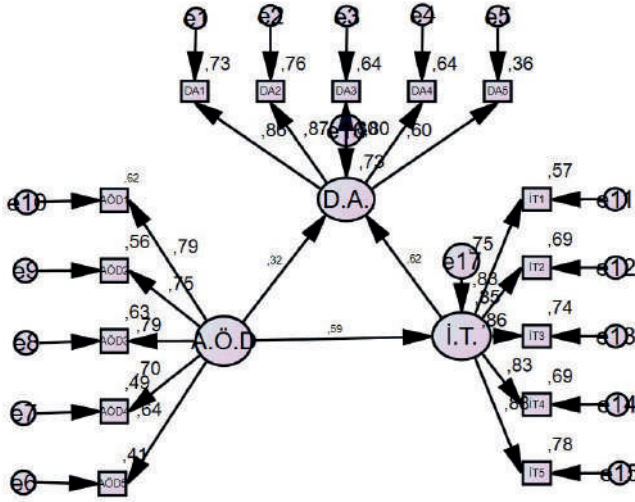

Şekil 2. Yol Analizi

Tablo 3: Model Regresyon Analizi Sonuçları

Test Edilen yol	β	Std. Hata	BC %95 CI	
			LB	UB
Algılanan Örgütsel Destek → Dağıtım Adaleti	0,323*	0,047	0,407	0,594
Dağıtım Adaleti → İş Tatmini	0,623*	0,040	0,574	0,736
Algılanan Örgütsel Destek → İş Tatmini				
Toplam etki	0,589*	0,038	0,563	0,711
Doğrudan etki	0,388*	0,044	0,218	0,399
Dolaylı etki	0,201*	0,037	0,259	0,632

* $p < 0,05$ anlamlı etki, $p > 0,05$ anlamlı etki yok; Bootstrap YEM: $n = 2000$

Algılanan örgütsel destek dağıtım adaletini; dağıtım adaleti ise İş tatminini pozitif yönlü istatistiksel olarak anlamlı düzeyde etkilemektedir. Bağımsız, aracı, bağımlı değişkenler arasındaki etkiler anlamlı olduğu sonucuna ulaşılmıştır. Algılanan örgütsel desteğin iş tatmini üzerindeki toplam etkisi, doğrudan etkisi, dolaylı etkisi istatistiksel olarak anlamlıdır. Yukarıda tabloda yer alan bilgilere ve ulaşılan bu sonuçlara göre araştırmada öne sürülen H1, H2, H3, H4 kabul edilmiştir.

Araştırma için belirlenen model kapsamında yapılan YEM analizi sonucunda, algılanan örgütsel desteğin dağıtım adaletini ($\beta = 0,323$: $p < 0,05$),

dağıtım adaleti iş tatminini ($\beta=0,623$: $p<0,05$) pozitif yönlü, istatistiksel anlamlı etkilemektedir. Bağımsız, aracı, bağımlı değişkenler arasındaki etkiler anlamlıdır. Algılanan örgütsel desteğin iş tatmini üzerindeki toplam etkisi ($\beta=0,589$: $p<0,05$), doğrudan etkisi ($\beta=0,388$: $p<0,05$), dolaylı etkisi ($\beta=0,201$: $p<0,05$) istatistiksel olarak anlamlıdır. YEM sonuçlarına göre hesaplandığında; $VAF_{\text{model}}=0,201/(0,201+0,388)=0,341$ 'dir. Buna göre Algılanan örgütsel desteğin iş tatmini üzerindeki etkisinde dağıtım adaletinin **kısmi aracılık** rolü bulunmaktadır.

5.Sonuç

Bu çalışma, hizmet sektöründe faaliyet gösteren ve büyük bir öneme sahip olan konaklama işletmeleri üzerine gerçekleştirilmiştir. Araştırmada tercih edilen değişkenler için kapsamlı bir literatür taraması yapılmış ve bu araştırma neticesinde elde literatür bulguları ışığında algılanan örgütsel destek, iş tatmini ve dağıtım adaleti değişkenleri olarak belirlenmiştir. Bu kapsamda, aracı değişken olarak belirlenen dağıtım adaleti değişkeninin algılanan örgütsel destek ve iş tatmini arasındaki ilişki de bir aracı etkisi olup olmadığının belirlenmesi amacıyla gerçekleştirilmiştir. Yapılan istatistiki analiz işlemleri esnasından hem yapı hemde birleşme geçerliliğine bakılarak doğrulayıcı faktör analizi (DFA) yapılmıştır. Çalışmadan elde edilen istatistiki analizler neticesinde konaklama işletmelerinde çalışan bireylerin örgütsel olarak destek görmeleri durumunda mevcut iş tatmin düzeylerinin artması ve buna bağlı olarakta verimlilikte bir artış olabileceği gözlenmiştir. Öte yandan, yine çalışanların örgütsel destek algılarının yüksek olması durumunda dağıtım adaleti bilincinin karar alma süreçlerinde etkili olduğu olduğunu ortaya koymaktadır.

Bu araştırma kapsamında geniş bir literatür araştırması yapılarak öne sürülen hipotezlerin desteklenip desteklenmediği araştırılmıştır. Çalışma çerçevesinde yapılan istatistiki analiz neticesinde ilk hipotez olarak öne sürülen algılanan örgütsel desteğin iş tatmini değişkenini pozitif yönde anlamlı olarak etkilediği sonucuna ulaşılmıştır. İstatistiki analiz neticesinde elde edilen bu sonuç ışığında öne sürülen H1 kabul edilerek desteklenmiştir. Araştırmada öne sürülen bir diğer hipotez doğruluğu için yapılan analiz neticesinde bağımsız değişken olan algılanan örgütsel desteğin aracı değişken dağıtım adaletini pozitif yönde anlamlı olarak etkilediği görülmüştür. Bu sonuç ışığında H2 desteklenmiştir. Elde edilen bu sonuç literatür açısından dikkatle incelendiğinde daha önce yapılan bir çok araştırma sonucu ile benzerlik gösterdiği bilinmektedir. Araştırmada yapılan analizler sonucunda elde edilen başka bir sonuçta aracı değişken olarak belirlenen dağıtım adaleti değişkeninin iş tatmini değişkenini pozitif yönde anlamlı olarak etkilediği

sonucuna ulaşılmıştır. Bu sonuç ışığında H3 desteklenmiştir. Yine benzer şekilde literatürde yer alan önceki çalışmalar araştırıldığında elde edilen bu bulgunun benzerlik gösterdiği bilgisine ulaşılmıştır.

Yapılan bu araştırmanın temel amacını oluşturan ve dördüncü hipotez olarak öne sürülen dağıtım adaleti değişkeninin algılanan örgütsel destek ve iş tatmini değişkenleri arasında kısmi olarak aracılık etkisine sahip olduğu sonucuna ulaşılmıştır. Bu şartlarda araştırmanın temel amacı olarak öne sürülen H4 kabul edilerek desteklenmiştir. Böylelikle çalışmada aracı değişken olarak belirlenen dağıtım adaleti değişkeni, hem bağımlı ve bağımsız değişkenler arasındaki aracılık etkisini ortaya koymuş hem de iş tatmini ile arasında doğrudan bir ilişkinin var olabileceği görülmüştür. Bu çerçevede literatür incelemesi yapıldığında aracı değişken olan dağıtım adaleti kavramı, diğer bağımlı ve bağımsız değişkenlerle birlikte ele alınan başka bir çalışmaya rastlanılmadığı görülmüştür. Bu durum çalışmanın önemini de ayrıca ortaya koymaktadır.

Daha sonra yapılacak olan araştırmalarda, bu çalışmada tercih edilen bağımlı, bağımsız ve aracı değişkenleri başka sektörlerde veya farklı turizm noktalarında uygulayarak karşılaştırabilirler. Ayrıca bu çalışmada yer verilen tüm bu değişkenleri etkileyebilecek farklı değişkenlerle ve analiz yöntemleri ile benzer hipotezlerin test edilmesi önerilmektedir. Bu araştırmada elde edilen literatür ve istatistik bulgular ışığında mevcut değişkenlerin doğrudan ve dolaylı etkilerini ortaya koyan bu araştırmanın literatüre, turizm sektörüne, konaklama işletmesi çalışanlarına farklı bir bakış açısı kazandırarak katkı sağlayabileceği düşünülmektedir.

Kaynakça

- Allen, D. G., Shore, L. M. ve Griffeth, R. W. (2003). The role of perceived organizational support and supportive human resource practices in the turnover process. *Journal of management*, 29(1).
- Bryman, A., ve Cramer, D. (1999). *Quantitative data analysis with SPSS release 8 for Windows. A guide for social scientists*. London: Routledge.
- Chang, S. H., Shu, Y., Lin, Y. H. & Wang, C. L. (2019). “I Believe”, “I Think”, Then “I Will”? Investigating The Mediator Role Of Ethical Judgment Between Internet Ethical Self-Efficacy And Ethical Behavioral Intention. *Computers In Human Behavior*, 101, s.387-393.
- Cohen, L., Manion, L. & Morrison, K. (2000). *Research methods in education* (5th ed.). Routledge Falmer, London.
- Çınar, Ö. (2013). Yapısal eşitlik modellemesi ile iş tatmini, örgütsel bağlılık, örgütsel destek ve örgütsel adaletin örgütsel çıktılar üzerindeki etkisinde örgütsel vatandaşlık davranışının aracılık rolü: Kahramanmaraş bankacılık sektöründe bir alan araştırması. Kahramanmaraş Sütçü İmam Üniversitesi, Sosyal Bilimler Enstitüsü, Doktora Tezi.
- Eisenberger, Robert., Fasolo, Peter. Ve Valerie Davis-Lamastro (1990), “Perceived Organizational Support and Employee Diligence, Commitment and Innovation”, *Journal of Applied Psychology*, 75:51- 59.
- Foley, S., Deborah L. K., ve Gary N. P., (2002). “The Perceived Glass Ceiling and Justice Perceptions: An Investigation of Hispanic Law Associates”, *Journal of Management*, 28 (4),. 471-496.
- Folger, R. & Konovsky, M.A. (1989). Effect of Procedural And Distributive Justice On Reactions To Pay Raise Decision. *Academy of Management Journal*, 32(1), 115- 130.
- Gürbüz, S., Mert, I. S. (2009). “Validity and Reliability Testing of Organizational Justice Scale: An Empirical Study in A Public Organization”, *Review of Public Administration*, 42(3), 117-139.
- Gürbüz, S. ve Şahin, F. (2018). *Sosyal bilimlerde araştırma yöntemleri-Felsefe-yöntem-analiz* (5. Baskı). Ankara: Seçkin.
- Hellman, C. M., Fuqua D.R. and Worley, J. (2006). A Reliability Generalization Study On The Survey Of Perceived Organizational Support: The Effects Of Mean Age And Number Of Items On Score Reliability, Educational and Psychological Measurement, 66(4), 631-642.
- Jasso, guillermi; (1980), “A New Theory of Distributive Justice”, *American Sociological Review*, Vol.45, No.1, ss.3-32.
- Kitapçı, H., Kaynak, R., & Ökten, S. (2013). Güçlendirmenin İş Tatmini ve İşten Ayrılma Niyetine. *International Review Of Economics And Management*, 1(1), 49-73.

- Klarner, P., Sarstedt, M., Hoeck, M. & Ringle, C. M. (2013). Disentangling The Effects Of Team Competences, Team Adaptability, And Client Communication On The Performance Of Management Consulting Teams. *Long Range Planning*, 46(3), s. 258-286.
- Kumar, K., Bakhshi, A., Rani, E. (2009). "Organizational Justice Perceptions as Predictor of Job Satisfaction and Organizational Commitment". *IUP Journal of Management Research*, 8(10), 24-37.
- Loi, Raymond - Hang-Yue, Ngo - Foley, Sharon. "Linking Employees' Justice Perceptions to Organizational Commitment and Intention to Leave: The Mediating Role of Perceived Organizational Support". *Journal of Occupational and Organizational Psychology* 79 (2006):101-120.
- Niehoff, B.P., Moorman, R.H. (1993). "Justice as a Mediator of the Relationship Between Methods of Monitoring and Organizational Citizenship Behavior", *Academy of Management Journal*, 36 (3), 527-556.
- Noruzi, A., K. Shatery, A. Rezazadeh, L.H. Shirkouhi (2011), "Investigation on the Relationship between Organizational Justice, and Organizational Citizenship Behavior: The Mediating Role of Perceived Organizational Support", *Indian Journal of Science and Technology*, 4(7), 842-847.
- Poon, J. M., Mohd Salleh, A. H., & Senik, Z. C. (2007). Propensity to trust as a moderator of the relationship between perceived organizational support and job satisfaction. *International Journal of Organization Theory & Behavior*, 10(3), 350-366.
- Rhoades, L., Eisenberger, R., & Armeli, S. (2001). Affective commitment to the organization: The contribution of perceived organizational support. *Journal of applied psychology*, 86(5), 825-836.
- Sarstedt, M., Hair Jr, J. F., Hopkins, L. & Kuppelwieser, V. G. (2014). Partial Least Squares Structural Equation Modeling (PLS-SEM): An Emerging Tool In Business Research. *European Business Review*.
- Sekaran, U. (2000). *Research methods for business: A skill business approach*. John Wiley & Sons, New York.
- Schweper Jr, C. H. (2001). Ethical Climate's Relationship To Job Satisfaction, Organizational Commitment, And Turnover İntention İn The Salesforce. *Journal Of Business Research*, 54(1), 39-52.
- Ural, A. ve Kılıç, G. (2006). *Bilimsel araştırma süreci ve spss ile veri analizi* (2. baskı). Ankara: Detay Yayıncılık.
- Wagner, J.A., Hollenbeck, J.R. (2010) *Organizational Behavior: Securing Competitive Advantage*, Routledge, New York.
- Yang, Z., Tian, Y., Fan, Y., Liu, L., Luo, Y., Zhou, L., & Yu, H. (2019). The mediating roles of caregiver social support and self-efficacy on caregiver burden in parkinson's disease. *Journal of Affective Disorders*, 256, 302-308.

Sosyal Bilimler Alanında Akademik Arařtırma ve Deęerlendirmeler-III

Editör:

Doç. Dr. Emrah Sıtkı Yılmaz

 ÖZGÜR
YAYINLARI

ISBN 978-625-95529-4-1

9 786259 552941